



# URADNI LIST

## REPUBLIKE SLOVENIJE

[tevilka 16

Ljubljana, petek 17. marca 1995

Cena 420 SIT

ISSN 1318-0576

Leto V

800.

Na podlagi prvega odstavka 29. člena zakona o varstvu okolja (Uradni list RS, št. 32/93) in prvega odstavka 26. člena zakona o Vladi Republike Slovenije (Uradni list RS, št. 4/93) izdaja Vlada Republike Slovenije

### UREDBO

#### o prepovedi vožnje z vozili v naravnem okolju

##### 1. člen

Na območju Republike Slovenije je v naravnem okolju prepovedano voziti, ustavljati, parkirati ali organizirati vožnje z vozili na motorni pogon in s kolesi.

Naravno okolje iz prejšnjega odstavka so vsa območja zunaj ureditvenih območij mest, vasi in drugih naselij, infrastrukturnih objektov republiškega ali lokalnega pomena in rudarskih operacij med izvajanjem rudarskih del, ki so določena v skladu s predpisi o urejanju prostora, in zunaj nekategoriziranih cest ter drugih prometnih površin, ki so namenjene za vožnjo, ustavljanje in parkiranje v skladu s predpisi o cestah in predpisi o varnosti cestnega prometa.

##### 2. člen

Ne glede na določbo prvega odstavka prejšnjega člena je dovoljeno ustavljanje ali parkiranje vozil na motorni pogon in koles v pasu 5 m izven vozišča, če je ustavljanje ali parkiranje v skladu s predpisi o varnosti cestnega prometa in če temu ne nasprotuje lastnik zemljišča.

##### 3. člen

Prepoved iz 1. člena te uredbe ne velja za:

1. službene vožnje pri opravljanju lovske in ribiške čuvajske, naravovarstvene, zdravstvene, reševalne in veterinarske službe, inšpekcijskem nadzoru, delu preiskovalnih sodnikov in državnih tožilcev, vojske, policije ter gasilcev,

2. gospodarjenje z gozdovi,

3. opravljanje kmetijskih del,

4. opravljanje geodetskih del,

5. opravljanje geoloških del,

6. urejanje vodotokov in hudourniških območij,

7. vzdrževanje infrastrukturnih objektov,

8. pomoč pri reševanju v primeru naravnih in drugih nesreč,

9. pripravo in vzdrževanje vseh vrst smučarskih prog na zasneženi površini.

##### 4. člen

Na gozdnih cestah in na cestah z makadamskim voziščem v gozdnem prostoru ter na cestah v območjih, ki so

zavarovana s posebnimi predpisi (naravni in gozdni rezervati, narodni, regijski in krajinski parki, vodni rezervati, varovalni gozdovi, gozdovi s posebnim namenom) je prepovedano organiziranje voženj z vozili na motorni pogon ali njihova uporaba za testne in kros vožnje, športne, tekmovalne in reklamne vožnje ter njim podobne oblike uporabe.

##### 5. člen

Nadzor nad izvajanjem te uredbe opravljajo inšpektorji za varstvo okolja in policija, na gozdnih in kmetijskih površinah tudi inšpektorji za gozdarstvo in kmetijstvo in na zavarovanih območjih tudi pooblaščen nadzorniki za varstvo parkov in drugih zavarovanih naravnih znamenitosti.

##### 6. člen

Z denarno kaznijo najmanj 500.000 tolarjev se kaznuje za prekršek pravna oseba ali posameznik, ki stori prekršek v zvezi s samostojnim opravljanjem dejavnosti, če:

1. organizira vožnje z vozili na motorni pogon ali s kolesi v nasprotju s prvim odstavkom 1. člena te uredbe,

2. organizira vožnje z vozili na motorni pogon v nasprotju s 4. členom te uredbe.

Z denarno kaznijo najmanj 50.000 tolarjev se kaznuje tudi odgovorna oseba pravne osebe ali fizična oseba, če stori prekršek iz prvega odstavka tega člena.

##### 7. člen

Z denarno kaznijo najmanj 50.000 tolarjev se kaznuje za prekršek fizična oseba, če:

1. vozi, ustavlja ali parkira vozilo na motorni pogon v nasprotju s prvim odstavkom 1. člena te uredbe,

2. uporablja vozilo na motorni pogon v nasprotju s 4. členom te uredbe.

Z denarno kaznijo najmanj 20.000 tolarjev se kaznuje za prekršek fizična oseba, ki ustavlja ali parkira vozilo na motorni pogon v nasprotju z 2. členom te uredbe.

Z denarno kaznijo najmanj 10.000 tolarjev se kaznuje za prekršek fizična oseba, ki vozi, ustavlja ali parkira kolo v nasprotju s prvim odstavkom 1. člena te uredbe.

##### 8. člen

Ta uredba začne veljati petnajsti dan po objavi v Uradnem listu Republike Slovenije.

Št. 220-11/94-2/3-8

Ljubljana, dne 9. marca 1995.

**Vlada Republike Slovenije**

**dr. Janez Drnovšek l. r.**  
Predsednik

**801.**

Na podlagi 40. člena zakona o prevozih v cestnem prometu (Uradni list RS, št. 72/94) in 26. člena zakona o Vladi Republike Slovenije (Uradni list RS, št. 4/93) izdaja Vlada Republike Slovenije

**UREDBO****o dopolnitvi uredbe o cestni pristojbini za tuje vozilo, ki vozi po cestah v Republiki Sloveniji**

## 1. člen

6. člen uredbe o cestni pristojbini za tuje vozilo, ki vozi po cestah v Republiki Sloveniji (Uradni list RS, št. 29/93) se dopolni z novim prvim odstavkom, ki se glasi:

'Za tuja tovorna motorna vozila, ki uporabljajo Luko Koper kot vhodno ali izhodno pristanišče, se ne plača pristojbina po tej uredbi.'

Dosedanji prvi, drugi in tretji odstavek postanejo drugi, tretji in četrti odstavek.

## 2. člen

Ta uredba začne veljati naslednji dan po objavi v Uradnem listu Republike Slovenije.

Št. 427-02/94-3/6-8

Ljubljana, dne 9. marca 1995.

**Vlada Republike Slovenije**

**dr. Janez Drnovšek** l. r.  
Predsednik

**802.**

Na podlagi 9. člena zakona o odlikovanjih Republike Slovenije (Uradni list RS, št. 1/95) je Vlada Republike Slovenije na 130. seji 2. marca 1995 določila

**STATUT  
odlikovanj Republike Slovenije**

## I. SPLOŠNE DOLOČBE

1. Statut odlikovanj Republike Slovenije (v nadaljnjem besedilu: odlikovanja) določa obliko, način nošenja in druge značilnosti odlikovanj.

2. Osnovni simbol na odlikovanjih je oblikovno dodelan trikotno dvojno prepleten listni vzorec, ki je bil kot simbol trojstva upodobljen na nakitu kotlaške kulture iz zgodnjega obdobja pokristjanjevanja na Slovenskem.

3. Sestavne dele odlikovanja, ki so znak odlikovanja, nadomestni znak (zastavica) in listina o podelitvi odlikovanja, se podeli istočasno.

4. Listino o podelitvi odlikovanja se podeli v mapi iz trdega kartona, ki je pri redih oblečena v usnje enake barve in kvalitete kot škatla ustreznega reda, pri medaljah pa v temno moder ornamentiran papir enake barve in kvalitete kot škatla za medalje.

Velikost listine, ki je odtisnjena na debel papir gramature 500, je pri vseh odlikovanjih ista in sicer 210 mm × 290 mm.

Listine za rede imajo na levi strani dve barvni liniji širine vsaka 20 mm, in sicer:

- Red za izredne zasluge zlato in rdečo,
- Zlati red za zasluge zlato in modro,
- Srebrni red za zasluge srebrno in modro in
- Red za zasluge rumeno in modro.

Listine za medaljo imajo na levi strani dve barvni liniji širine vsaka 10 mm, in sicer:

- Medalja za zasluge zlato in modro,
- Medalja za hrabrost srebrno in modro in
- Medalja za častno dejanje rumeno in modro.

Notranji okvir listin je v voglih zapoljen z osnovnim simbolom, ki je pri redih natisnjen v zlati pri medaljah pa v srebrni barvi.

Na listini je naslednji tekst:

Z ukazom, št. ... z dne ...

**PREDSEDNIK** oziroma **PREDSEDNICA** REPUBLIKE SLOVENIJE

odlikuje (ime in priimek odlikovanca oziroma odlikovanke) z (naziv odlikovanja)

na (opis področja, na katerem je odlikovanec oziroma odlikovanka odlikovan-a)

za (opis zaslug na področju).

V spodnjem levem kotu listine sta napisana datum in kraj odlikovanja, v sredini je vtisnjen suhi žig Republike Slovenije, na skrajni desni strani pa je lastnoročen podpis predsednika oziroma predsednice Republike.

Naziv odlikovanja se natisne za rede v zlato in za medalje v srebrni barvi.

5. Slikovna podoba posameznega odlikovanja je sestavni del statuta.

## II. STATUTI REDOV IN MEDALJ

## 1. Statut reda za izredne zasluge – RIZ

Red za izredne zasluge je v osnovi izdelan iz 14-karatnega zlata, belega emajla, svetlo modrega emajla, ter moarirane svile.

Osnovna ploskev je izdelana iz 14-karatnega zlata in ima obliko obrnjene enakostraničnega trikotnika, s stranico 48 mm in debelino 2 mm. Na osnovno ploskev nalega osnovna forma v obliki vleknjenega enakostraničnega šestokotnika, izdelana iz 14-karatnega zlata. Največja razdalja med nasprotnima ogloma šestokotnika je 46 mm, globina vleknjenosti pa je 3 mm. Debelina šestokotnika na robovih je 1 mm. Vmesni prostori vleknjenega šestokotnika, do osnovnega simbola, so zapolnjeni s svetlo modrim emajlom.

Na osnovno formo je položen osnovni simbol odlikovanja, ki je izdelan iz zlata in katerega robovi in konture so poudarjeni v širini 1 mm. Na simbolu je z rezom naznačeno naleganje oziroma podleganje linije simbola. Vmesni prostori simbola so zapolnjeni z belim emajlom, razen osnovne ploskve simbola, ki je iz luksiranega 14-karatnega zlata. Osnovni simbol odlikovanja je na krajih debel 1 mm, proti sredini pa se mu debelina poveča do 3,5 mm v lahnem loku. Na osnovni ploskvi osnovnega simbola je v sredini vdolan dragi kamen rdeče barve – rubin, brušen v rozetno obliko.

Gornja in spodnja stran (ploskev) odlikovanja sta identični, s tem da je kamen vdelan le na prednji strani.

Osnovni simbol nalega in je spojen z osnovno ploskvijo tako, da se eden od roglov osnovnega simbola prekriva s središčnico enega od vleknjenih stranic šesterkotnika, obenem pa tudi s središčnico ene od stranic trikotnika.

Na enega od roglov osnovnega simbola ja pričvrščena zanka višine 2,5 mm za fiksiranje rinke za obešanje, na katero je pritrjen trak odlikovanja. Zanka je v preseku kvadrat s stranico 1 mm. Na odlikovanje je pričvrščena tako, da sta zunanji strani zanke (zgornja in spodnja) v nivoju z robom zgornje in spodnje ploskve osnovnega simbola. Prazen prostor meri tako v višino 1,5 mm, v globino pa 2 mm.

Rinka za obešanje je sestavni del reda in ima obliko ter pozicijo narobe obrnjene enakostraničnega trikotnika, v preseku pa je kvadrat s stranico 1 mm. Mere enakostraničnega trikotnika so 6 mm. Rinka je izdelana iz 14-karatnega zlata.

Registrska številka odlikovanja, ki jo odtisne že izdelovalec, je odtisnjena na robu osnovne ploskve odlikovanja (to je enakostraničnega trikotnika) in sicer na nasprotnem od zanke odlikovanja.

Vse vidno zlato je luksirano. Punciranje zlata je na robu osnovne ploskve odlikovanja.

Red za izredne zasluge visi na 46 mm širokem traku iz moarirane svile zlatorumene barve, ki ima v sredini pokončno rdečo progo širine 4 mm. Trak je zložen in zašit v trikotno obliko dolžine 54 mm.

Zastavica je na varnostno zaponko pritrjen trak zlatorumene barve, ki ima v sredini pokončno rdečo progo širine 4 mm. Zastavica je pravokotne oblike velikosti 40 mm × 8 mm.

Red za izredne zasluge ali zastavica se nosi na levi strani prsi, vendar nikoli oba obenem.

Red je v škatli oblečeni v rdeče usnje in ki se odpira po ožji strani navzgor, kjer je pokrov pritrjen k spodnjemu delu škatle. Znotraj škatle je odlikovanje vloženo v modelirano ležišče, ki je oblečeno v rdečo svilo, kjer je vezni trak med pokrovom in dnom škatle iz enake svile.

Na notranji strani pokrova sme izdelovalec odtisniti svoj znak.

Na škatli je z zlatim tiskom izpisano RED ZA IZREDNE ZASLUGE zgoraj, na gornji tretjini pokrova škatle in REPUBLIKA SLOVENIJA na dnu pokrova glede na način odpiranja.

V uporabi je lahko uradna oznaka za Red za izredne zasluge, to je RIZ.

## 2. Statut zlatega reda za zasluge – ZRZ

Zlati red za zasluge je v osnovi izdelan iz 14-karatnega zlata, belega emajla, svetlo modrega emajla, ter moarirane svile.

Osnovna ploskev je izdelana iz 14-karatnega zlata in ima obliko obrnjene enakostraničnega trikotnika, s stranico 48 mm in debelino 2 mm. Na osnovno ploskev nalega osnovna forma v obliki vleknjenega enakostraničnega šesterkotnika izdelana iz 14-karatnega zlata. Največja razdalja med nasprotnima ogloma šesterkotnika je 46 mm, globina vleknjenosti pa je 3 mm. Debelina šesterkotnika na robovih je 1 mm. Vmesni prostori vleknjenega šesterkotnika, do osnovnega simbola, so zapolnjeni s svetlo modrim emajlom.

Na osnovno formo je položen osnovni simbol odlikovanja, ki je izdelan iz zlata in katerega robovi in konture so

poudarjeni v širini 1 mm. Na simbolu je z rezom naznačeno naleganje oziroma podleganje linije simbola. Vmesni prostori simbola so zapolnjeni z belim emajlom, razen osnovne ploskve simbola, ki je iz luksiranega 14-karatnega zlata. Osnovni simbol odlikovanja je na krajih debel 1 mm, proti sredini pa se mu debelina poveča do 3,5 mm v lahnem loku. Gornja in spodnja stran (ploskev) odlikovanja sta identični.

Osnovni simbol nalega in je spojen z osnovno ploskvijo tako, da se eden od roglov osnovnega simbola prekriva s središčnico enega od vleknjenih stranic šesterkotnika, obenem pa tudi s središčnico ene od stranic trikotnika.

Na enega od roglov osnovnega simbola je pričvrščena zanka višine 2,5 mm za fiksiranje rinke za obešanje, na katero je pritrjen trak odlikovanja. Zanka je v preseku kvadrat s stranico 1 mm. Na odlikovanje je pričvrščena tako, da sta zunanji strani zanke (zgornja in spodnja) v nivoju z robom zgornje in spodnje ploskve osnovnega simbola. Prazen prostor meri tako v višino 1,5 mm, v globino pa 2 mm.

Rinka za obešanje je sestavni del reda in ima obliko ter pozicijo narobe obrnjene enakostraničnega trikotnika, v preseku pa je kvadrat s stranico 1 mm. Mere enakostraničnega trikotnika so 6 mm. Rinka je izdelana iz 14-karatnega zlata.

Registrska številka odlikovanja, ki jo odtisne že izdelovalec, je odtisnjena na robu osnovne ploskve odlikovanja (to je enakostraničnega trikotnika) in sicer na nasprotnem od zanke odlikovanja.

Vse vidno zlato je luksirano. Punciranje zlata je na robu osnovne ploskve odlikovanja.

Zlati red za zasluge visi na 46 mm širokem traku iz moarirane svile zlatorumene barve. Trak je zložen in zašit v trikotno obliko dolžine 54 mm.

Zastavica je na varnostno zaponko pritrjen trak zlatorumene barve. Zastavica je pravokotne oblike velikosti 40 mm × 8 mm.

Zlati red za zasluge ali zastavica se nosi na levi strani prsi, vendar nikoli oba obenem.

Red je v škatli oblečeni v rumeno usnje in se odpira po ožji strani navzgor, kjer je pokrov pritrjen k spodnjemu delu škatle. Znotraj škatle je odlikovanje vloženo v modelirano ležišče, ki je oblečeno v zlatorumeno svilo, kjer je vezni trak med pokrovom in dnom škatle iz enake svile.

Na notranji strani pokrova sme izdelovalec odtisniti svoj znak.

Na škatli je s srebrnim tiskom izpisano ZLATI RED ZA ZASLUGE zgoraj, na gornji tretjini pokrova škatle in REPUBLIKA SLOVENIJA na dnu pokrova glede na način odpiranja.

Dosedanji opis velja za primer, kadar se Zlati red za zasluge podeljuje za zasluge dosežene na civilnem področju.

Kadar se Zlati red za zasluge podeljuje za zasluge na mednarodnem oziroma na diplomatskem področju, ima v sredini ploskve osnovnega znaka krog iz belega emajla, premera 8 mm.

Zastavica je v tem primeru enaka prejšnji, le da sta na robovih dve 4 mm široki progi srebrne barve.

Kadar se Zlati red za zasluge podeljuje za zasluge na vojaškem oziroma varnostnem področju ima v sredini ploskve osnovnega znaka krog iz svetlo modrega emajla, premera 8 mm.

Zastavica je v tem primeru enaka prejšnji, le da sta na robovih dve 4 mm široki progi svetlo modre barve (enake kot emajl).

V uporabi je lahko uradna oznaka za Zlati red za zasluge, to je ZRZ.

### 3. Statut srebrnega reda za zasluge – SRZ

Srebrni red za zasluge je v osnovi izdelan iz srebra čistosti 925, belega emajla, svetlo modrega emajla, ter moairirane svile.

Osnovna ploskev Srebrnega reda za zasluge je izdelana iz srebra čistosti 925 in ima obliko obrnjene enakostraničnega trikotnika, s stranico 48 mm in debelino 2 mm. Na osnovno ploskev nalega osnovna forma v obliki vlekjenega enakostraničnega šestekotnika, izdelana iz srebra čistosti 925. Največja razdalja med nasprotnima oglova šestekotnika je 46 mm, globina vlekjenosti pa je 3 mm. Debelina šestekotnika na robovih je 1 mm. Vmesni prostori vlekjenega šestekotnika, do osnovnega simbola, so zapolnjeni s svetlo modrim emajlom.

Na osnovno formo je položen osnovni simbol odlikovanja, ki je izdelan iz srebra in katerega robovi in konture so poudarjeni v širini 1 mm. Na simbolu je z rezom naznačeno naleganje oziroma podleganje linije simbola. Vmesni prostori simbola so zapolnjeni z belim emajlom, razen osnovne ploskve simbola, ki je iz luksiranega srebra čistosti 925. Osnovni simbol odlikovanja je na krajih debel 1 mm, proti sredini pa se mu debelina poveča do 3,5 mm v lahnem loku. Gornja in spodnja stran (ploskev) odlikovanja sta identični.

Osnovni simbol nalega in je spojen z osnovno ploskvijo tako, da se eden od roglav osnovnega simbola prekriva s središčnico enega od vlekjenih stranic šestekotnika, obenem pa tudi s središčnico ene od stranic trikotnika.

Na enega od roglav osnovnega simbola je pričvrščena zanka višine 2,5 mm za fiksiranje rinke za obešanje, na katero je pritrjen trak odlikovanja. Zanka je v preseku kvadrat s stranico 1 mm. Na odlikovanje je pričvrščena tako, da sta zunanji strani zanke (zgornja in spodnja) v nivoju z robom zgornje in spodnje ploskve osnovnega simbola. Prazen prostor meri tako v višino 1,5 mm, v globino pa 2 mm.

Rinka za obešanje je sestavni del reda in ima obliko ter pozicijo narobe obrnjene enakostraničnega trikotnika, v preseku pa je kvadrat s stranico 1 mm. Mere enakostraničnega trikotnika so 6 mm. Rinka je izdelana iz srebra čistosti 925.

Registrska številka odlikovanja, ki jo odtisne že izdelovalec, je odtisnjena na robu osnovne ploskve odlikovanja (to je enakostraničnega trikotnika) in sicer na nasprotnem od zanke odlikovanja.

Vse vidno srebro je luksirano. Punciranje srebra je na robu osnovne ploskve odlikovanja.

Srebrni red za zasluge visi na 46 mm širokem traku iz moairirane svile svetlo modre barve (enake barve kot emajl). Trak je zložen in zašit v trikotno obliko dolžine 54 mm.

Zastavica je na varnostno zaponko pritrjen trak. Na obeh straneh sta progi srebrne barve širine 4 mm. Zastavica je pravokotne oblike velikosti 40 mm × 8 mm.

Srebrni red za zasluge ali zastavica se nosi na levi strani prsi, vendar nikoli oba obenem.

Red je v škatli oblečeni v belo usnje in se odpira po ožji strani navzgor, kjer je pokrov pritrjen k spodnjemu delu škatle. Znotraj škatle je odlikovanje vloženo v modelirano ležišče, ki je oblečeno v belo svilo, kjer je vezni trak med pokrovom in dnom škatle iz enake svile.

Na notranji strani pokrova sme izdelovalec odtisniti svoj znak.

Na škatli je z zlatim tiskom izpisano SREBRNI RED ZA ZASLUGE zgoraj, na gornji tretjini pokrova škatle in REPUBLIKA SLOVENIJA na dnu pokrova glede na način odpiranja.

Dosedanji opis velja za primer, kadar se Srebrni red za zasluge podeljuje za zasluge dosežene na civilnem področju.

Kadar se Srebrni red za zasluge podeljuje za zasluge na mednarodnem oziroma na diplomatskem področju, ima v sredini ploskve osnovnega znaka krog iz rumenega emajla, premera 8 mm.

Zastavica je v tem primeru enaka prejšnji, le da sta 4 mm široki progi zlatorumene barve.

Kadar se Srebrni red za zasluge podeljuje za zasluge na vojaškem oziroma varnostnem področju ima v sredini ploskve osnovnega znaka krog iz svetlo modrega emajla, premera 8 mm.

Zastavica je v tem primeru svetlo modre barve (enake kot emajl).

V uporabi je lahko uradna oznaka za Srebrni red za zasluge, to je SRZ.

### 4. Statut reda za zasluge – RZ

Red za zasluge je v osnovi izdelan iz srebra čistosti 925, belega emajla, svetlo modrega emajla, rumenega emajla ter moairirane svile.

Osnovna ploskev Reda za zasluge je izdelana iz srebra čistosti 925 v obliki vlekjenega enakostraničnega šestekotnika. Največja razdalja med nasprotnima oglova šestekotnika je 46 mm, globina vlekjenosti pa je 3 mm. Debelina šestekotnika na robovih je 2 mm. Vmesni prostori vlekjenega šestekotnika, do osnovnega simbola, so zapolnjeni s svetlo modrim emajlom. Na osnovno ploskev je položen osnovni simbol odlikovanja, ki je izdelan iz srebra in katerega robovi in konture so poudarjeni v širini 1 mm. Na simbolu je z rezom naznačeno naleganje oziroma podleganje linije simbola. Vmesni prostori simbola so zapolnjeni z belim emajlom, razen osnovne ploskve simbola, ki je iz luksiranega srebra čistosti 925. Osnovni simbol odlikovanja je na krajih debel 1 mm, proti sredini pa se mu debelina poveča do 3,5 mm v lahnem loku. Gornja in spodnja stran (ploskev) odlikovanja sta identični.

Osnovni simbol nalega in je spojen z osnovno ploskvijo tako, da se eden od roglav osnovnega simbola prekriva s središčnico enega od vlekjenih stranic šestekotnika.

Na enega od roglav osnovnega simbola je pričvrščena zanka višine 2,5 mm za fiksiranje rinke za obešanje, na katero je pritrjen trak odlikovanja. Zanka je v preseku kvadrat s stranico 1 mm. Na odlikovanje je pričvrščena tako, da sta zunanji strani zanke (zgornja in spodnja) v nivoju z robom zgornje in spodnje ploskve osnovnega simbola. Prazen prostor meri tako v višino 1,5 mm, v globino pa 2 mm.

Rinka za obešanje je sestavni del reda in ima obliko ter pozicijo narobe obrnjene enakostraničnega trikotnika, v preseku pa je kvadrat s stranico 1 mm. Mere enakostraničnega trikotnika so 6 mm. Rinka je izdelana iz srebra čistosti 925.

Registrska številka odlikovanja, ki jo odtisne že izdelovalec, je odtisnjena na robu osnovne ploskve odlikovanja (to je vlekjenega šestekotnika) in sicer na nasprotnem od zanke odlikovanja.

Vse vidno srebro je luksirano. Punciranje srebra je na robu osnovne ploskve odlikovanja, poleg registrske številke odlikovanja.

Red za zasluge visi na 46 mm širokem traku iz moarirane svile svetlo modre barve (enake barve kot emajl). Trak je zložen in zašit v trikotno obliko dolžine 54 mm.

Zastavica je na varnostno zaponko pritrjen trak tako, da je na eni strani proga srebrne barve širine 4 mm. Zastavica je pravokotne oblike velikosti 40 mm × 8 mm.

Red za zasluge ali zastavica se nosi na levi strani prsi, vendar nikoli obe obenem. Zastavica se nosi tako, da je drugobarvna proga na levi strani gledano s pozicije nosilca, kadar ima zastavica le eno drugobarvno progo.

Red je v škatli oblečeni v svetlo modro usnje in ki se odpira po ožji strani navzgor, kjer je pokrov pritrjen k spodnjemu delu škatle. Znotraj škatle je odlikovanje vloženo v modelirano ležišče, ki je oblečeno v svetlo modro svilo, kjer je vezni trak med pokrovom in dnom škatle iz enake svile.

Na notranji strani pokrova sme izdelovalec odtisniti svoj znak.

Na škatli je z zlatim tiskom izpisano RED ZA ZASLUGE zgoraj, na gornji tretjini pokrova škatle in REPUBLIKA SLOVENIJA na dnu pokrova glede na način odpiranja.

Dosedanji opis velja za primer, kadar se Red za zasluge podeljuje za zasluge dosežene na civilnem področju.

Kadar se Red za zasluge podeljuje za zasluge na mednarodnem oziroma na diplomatskem področju, ima v sredini ploskve osnovnega znaka krog iz rumenega emajla, premera 8 mm.

Zastavica je v tem primeru enaka prejšnji, le da je na levi strani 4 mm široka proga zlatorumene barve.

Kadar se Red za zasluge podeljuje za zasluge na vojaškem oziroma varnostnem področju ima v sredini ploskve osnovnega znaka krog iz svetlo modrega emajla, premera 8 mm.

Zastavica ima v tem primeru v sredini pokončno progo srebrne barve širine 4 mm.

V uporabi je lahko uradna oznaka za Red za zasluge, to je RZ.

### 5. Statut medalje za zasluge – MZ

Medalja za zasluge je v osnovi izdelana iz srebra čistosti 925, belega emajla, svetlo modrega emajla, 14-karatnega zlata ter moarirane svile.

Osnovna ploskev medalje za zasluge je izdelana iz srebra čistosti 925 v obliki enakostraničnega šestekotnika. Največja razdalja med nasprotnima oglova šestekotnika je 46 mm. Debelina šestekotnika je 2 mm. Vmesni prostori šestekotnika, do osnovnega simbola, so zapolnjeni s svetlo modrim emajlom.

Na osnovno ploskev je položen osnovni simbol odlikovanja, ki je izdelan iz srebra in katerega robovi in konture so poudarjeni v širini 1 mm. Na simbolu je z rezom naznačeno naleganje oziroma podleganje linije simbola. Vmesni prostori simbola so zapolnjeni z belim emajlom, razen osnovne ploskve simbola, ki je iz luksiranega 14-karatnega zlata. Osnovni simbol odlikovanja je na krajih debel 2 mm, proti sredini pa se mu debelina poveča do 5 mm v lahnem loku.

Osnovni simbol nalega in je spojen z osnovno ploskvijo tako, da se eden od oglov šestekotnika prekriva z enim od roglov simbola.

Na eni od točk naleganja (skupno so tri) je pričvrščena zanka višine 2,5 mm za fiksiranje rinke za obešanje, na

katero je pritrjen trak odlikovanja. Zanka je v preseku kvadrat s stranico 1 mm. Na odlikovanje je pričvrščena tako, da sta zunanji strani zanke (zgornja in spodnja) v nivoju z robom zgornje in spodnje ploskve odlikovanja. Prazen prostor meri tako v višino 1,5 mm, v globino pa 2 mm.

Rinka za obešanje je sestavni del medalje in ima obliko ter pozicijo narobe obrnjenega enakostraničnega trikotnika, v preseku pa je kvadrat s stranico 1 mm. Mere enakostraničnega trikotnika so 6 mm. Rinka je izdelana iz srebra čistosti 925.

Na zadnji strani medalje je v krogu napis: zgoraj REPUBLIKA SLOVENIJA in spodaj MEDALJA ZA ZASLUGE, oba napisa pa sta med seboj ločena z osnovnim simbolom. Vse to je odtisnjeno v izbočeni obliki. V vmesnem prostoru je zgoraj vtisnjena registrska številka medalje, ki jo odtisne že izdelovalec, pod številko pa se vgravira ime in priimek odlikovanca, pod tem pa še datum dodelitve odlikovanja.

Vse vidno srebro je luksirano. Punciranje srebra je na zadnji strani medalje, punciranje zlata pa v spodnjem oglu osnovne ploskve osnovnega simbola.

Medalja za zasluge visi na 40 mm širokem traku iz moarirane svile svetlo modre barve (enake barve kot emajl) s tremi prečnimi zlatorumenimi programi, vsaka širine 4 mm z medsebojnim razmikom po 4 mm. Trak je zložen in zašit v trikotno obliko dolžine 54 mm, tako da je gornji rob gornje (prve) prečne proge oddaljen od vrhnjega roba 10 mm.

Zastavica je na varnostno zaponko pritrjen trak tako, da so v sredini tri pokončne zlatorumene proge, vsaka širine 4 mm z medsebojnim razmikom po 4 mm. Zastavica je pravokotne oblike velikosti 40 mm × 8 mm.

Medalja za zasluge ali zastavica se nosi na levi strani prsi, vendar nikoli obe obenem.

Medalja je v škatli oblečeni v temno moder ornamentiran papir in ki se odpira po ožji strani navzgor, kjer je pokrov pritrjen k spodnjemu delu škatle. Znotraj škatle je medalja vložena v modelirano ležišče, ki je oblečeno v svetlo modro svilo, kjer je vezni trak med pokrovom in dnom škatle iz enake svile. Na notranji strani pokrova sme izdelovalec odtisniti svoj znak.

Na škatli je s srebrnim tiskom izpisano MEDALJA ZA ZASLUGE zgoraj, na gornji tretjini pokrova škatle in REPUBLIKA SLOVENIJA na dnu pokrova glede na način odpiranja.

Dosedanji opis velja za primer, kadar se Medalja za zasluge podeljuje za zasluge dosežene na civilnem področju.

Kadar se Medalja za zasluge podeljuje za zasluge na mednarodnem oziroma na diplomatskem področju, ima v sredini ploskve osnovnega znaka krog iz belega emajla, premera 8 mm.

Kadar se Medalja za zasluge podeljuje za zasluge na vojaškem oziroma varnostnem področju ima v sredini ploskve osnovnega znaka krog iz svetlo modrega emajla, premera 8 mm.

V uporabi je lahko uradna oznaka za Medaljo za zasluge, to je MZ.

### 6. Statut medalje za hrabrost – MH

Medalja za hrabrost je v osnovi izdelana iz srebra čistosti 925, belega emajla, svetlo modrega emajla, ter moarirane svile.

Osnovna ploskev Medalje za hrabrost je izdelana iz srebra čistosti 925 v obliki enakostraničnega šestekotnika.

Največja razdalja med nasprotnima oglova šesterkotnika je 46 mm. Debelina šesterkotnika je 2 mm. Vmesni prostori šesterkotnika, do osnovnega simbola, so zapolnjeni s svetlo modrim emajlom.

Na osnovno ploskev je položen osnovni simbol odlikovanja, ki je izdelan iz srebra in katerega robovi in konture so poudarjeni v širini 1 mm. Na simbolu je z rezom naznačeno naleganje oziroma podleganje linije simbola. Vmesni prostori simbola so zapolnjeni z belim emajlom, razen osnovne ploskve simbola, ki je iz luksiranega srebra čistosti 925. Osnovni simbol odlikovanja je na krajih debel 2 mm, proti sredini pa se mu debelina poveča do 5 mm v lahnem loku. Osnovni simbol nalega in je spojen z osnovno ploskvijo tako, da se eden od oglov šesterkotnika prekriva z enim od roglov simbola.

Na eni od točk naleganja (skupno so tri) je pričvrščena zanka višine 2,5 mm za fiksiranje rinke za obešanje, na katero je pritrjen trak odlikovanja. Zanka je v preseku kvadrat s stranico 1 mm. Na odlikovanje je pričvrščena tako, da sta zunanji strani zanke (zgornja in spodnja) v nivoju z robom zgornje in spodnje ploskve odlikovanja. Prazen prostor meri tako v višino 1,5 mm, v globino pa 2 mm.

Rinka za obešanje je sestavni del medalje in ima obliko ter pozicijo narobe obrnjenega enakostraničnega trikotnika, v preseku pa je kvadrat s stranico 1 mm. Mere enakostraničnega trikotnika so 6 mm. Rinka je izdelana iz srebra čistosti 925.

Na zadnji strani medalje je v krogu napis: zgoraj REPUBLIKA SLOVENIJA in spodaj MEDALJA ZA HRABROST, oba napisa pa sta med seboj ločena z osnovnim simbolom.

Vse to je odtisnjeno v izbočeni obliki. V vmesnem prostoru je zgoraj vtisnjena registrska številka medalje, ki jo odtisne že izdelovalec, pod številko pa se vgravira ime in priimek odlikovanca, pod tem pa še datum dodelitve odlikovanja.

Vse vidno srebro je luksirano. Punciranje srebra je na zadnji strani medalje.

Medalja za hrabrost visi na 40 mm širokem traku iz moarirane svile svetlo modre barve (enake barve kot emajl) z dvema prečnima zlatorumenima progama, vsaka širine 4 mm z medsebojnim razmikom 4 mm. Trak je zložen in zašit v trikotno obliko dolžine 54 mm, tako da je gornji rob gornje (prve) prečne proge oddaljen od vrhnjega roba 10 mm.

Zastavica je na varnostno zaponko pritrjen trak tako, da sta v sredini pokončni zlatorumeni progi širine 4 mm z medsebojnim razmikom 4 mm. Zastavica je pravokotne oblike velikosti 40 mm × 8 mm.

Medalja za hrabrost ali zastavica se nosi na levi strani prsi, vendar nikoli obe obenem.

Medalja je v škatli oblečeni v temno moder ornamentiran papir in ki se odpira po ožji strani navzgor, kjer je pokrov pritrjen k spodnjemu delu škatle. Znotraj škatle je medalja vložena v modelirano ležišče, ki je oblečeno v svetlo modro svilo, kjer je vezni trak med pokrovom in dnom škatle iz enake svile. Na notranji strani pokrova sme izdelovalec odtisniti svoj znak. Na škatli je s srebrnim tiskom izpisano MEDALJA ZA HRABROST zgoraj, na gornji tretjini pokrova škatle in REPUBLIKA SLOVENIJA na dnu pokrova glede na način odpiranja.

Dosedanji opis velja za primer, kadar se Medalja za hrabrost podeljuje za zasluge dosežene na civilnem področju.

Kadar se Medalja za hrabrost podeljuje za zasluge na mednarodnem oziroma na diplomatskem področju, ima v sredini ploskve osnovnega znaka krog iz belega emajla, premera 8 mm.

Kadar se Medalja za hrabrost podeljuje za zasluge na vojaškem oziroma varnostnem področju ima v sredini ploskve osnovnega znaka krog iz svetlo modrega emajla, premera 8 mm.

V uporabi je lahko uradna oznaka za Medaljo za hrabrost, to je MH.

## 7. Statut medalje za častno dejanje – MČD

Medalja za častno dejanje je v osnovi izdelana iz srebra čistosti 925, belega emajla, svetlomodrega emajla, rumenega emajla ter moarirane svile.

Osnovna ploskev Medalje za častno dejanje je izdelana iz srebra čistosti 925 v obliki enakostraničnega šesterkotnika. Največja razdalja med nasprotnima oglova šesterkotnika je 46 mm. Debelina šesterkotnika je 2 mm. Vmesni prostori šesterkotnika, do osnovnega simbola, so zapolnjeni z belim emajlom. Na osnovno ploskev je položen osnovni simbol odlikovanja, ki je izdelan iz srebra in katerega robovi in konture so poudarjene v širini 1 mm. Na simbolu je z rezom naznačeno naleganje oziroma podleganje linije simbola. Vmesni prostori simbola so zapolnjeni s svetlo modrim emajlom. Osnovni simbol odlikovanja je na krajih debel 2 mm, proti sredini pa se mu debelina poveča do 5 mm v lahnem loku.

Osnovni simbol nalega in je spojen z osnovno ploskvijo tako, da se eden od oglov šesterkotnika prekriva z enim od roglov simbola. Na eni od točk naleganja (skupno so tri) je pričvrščena zanka višine 2,5 mm za fiksiranje rinke za obešanje, na katero je pritrjen trak odlikovanja. Zanka je v preseku kvadrat s stranico 1 mm. Na odlikovanje je pričvrščena tako, da sta zunanji strani zanke (zgornja in spodnja) v nivoju z robom zgornje in spodnje ploskve odlikovanja. Prazen prostor meri tako v višino 1,5 mm, v globino pa 2 mm.

Rinka za obešanje je sestavni del medalje in ima obliko ter pozicijo narobe obrnjenega enakostraničnega trikotnika, v preseku pa je kvadrat s stranico 1 mm. Mere enakostraničnega trikotnika so 6 mm. Rinka je izdelana iz srebra čistosti 925.

Na zadnji strani medalje je v krogu napis: zgoraj REPUBLIKA SLOVENIJA in spodaj MEDALJA ZA ČASTNO DEJANJE, oba napisa pa sta med seboj ločena z osnovnim simbolom. Vse to je odtisnjeno v izbočeni obliki. V vmesnem prostoru je zgoraj vtisnjena registrska številka medalje, ki jo odtisne že izdelovalec, pod številko pa se vgravira ime in priimek odlikovanca, pod tem pa še datum dodelitve odlikovanja.

Vse vidno srebro je luksirano. Punciranje srebra je na zadnji strani medalje.

Medalja za častno dejanje visi na 40 mm širokem traku iz moarirane svile svetlo modre barve (enake barve kot emajl) s prečno zlatorumeno progo širine 4 mm. Trak je zložen in zašit v trikotno obliko dolžine 54 mm, tako da je gornji rob prečne proge oddaljen od vrhnjega roba 10 mm.

Zastavica je na varnostno zaponko pritrjen trak tako, da je v sredini pokončna zlatorumena proga širine 4 mm. Zastavica je pravokotne oblike velikosti 40 mm × 8 mm.

Medalja za častno dejanje ali zastavica se nosi na levi strani prsi, vendar nikoli obe obenem.

Medalja je v škatli oblečeni v temno moder ornamentiran papir in ki se odpira po ožji strani navzgor, kjer je pokrov pritrjen k spodnjemu delu škatle. Znotraj škatle je medalja vložena v modelirano ležišče, ki je oblečeno v svetlo modro svilo, kjer je vezni trak med pokrovom in dnom škatle iz enake svile.

Na notranji strani pokrova sme izdelovalec odtisniti svoj znak.

Na škatli je s srebrnim tiskom izpisano MEDALJA ZA ČASTNO DEJANJE zgoraj, na gornji tretjini pokrova škatle in REPUBLIKA SLOVENIJA na dnu pokrova glede na način odpiranja.

Dosedanji opis velja za primer, kadar se Medalja za častno dejanje podeljuje za zasluge dosežene na civilnem področju.

Kadar se Medalja za častno dejanje podeljuje za zasluge na mednarodnem oziroma na diplomatskem področju, ima v sredini ploskve osnovnega znaka krog iz belega emajla premera 8 mm.

Kadar se Medalja za častno dejanje podeljuje za zasluge na vojaškem oziroma varnostnem področju ima v sredini ploskve osnovnega znaka krog iz rumenega emajla (enake barve kot proga na traku odlikovanja) premera 8 mm.

V uporabi je lahko uradna oznaka za Medaljo za častno dejanje, to je MČD.

### III. OBJAVA STATUTA

Ta statut se objavi v Uradnem listu Republike Slovenije.

Št. 170-01/95-3/1-8

Ljubljana, dne 2. marca 1995.

**Vlada Republike Slovenije**

**dr. Janez Drnovšek l. r.**  
Predsednik

### RED ZA IZREDNE ZASLUGE – RIZ

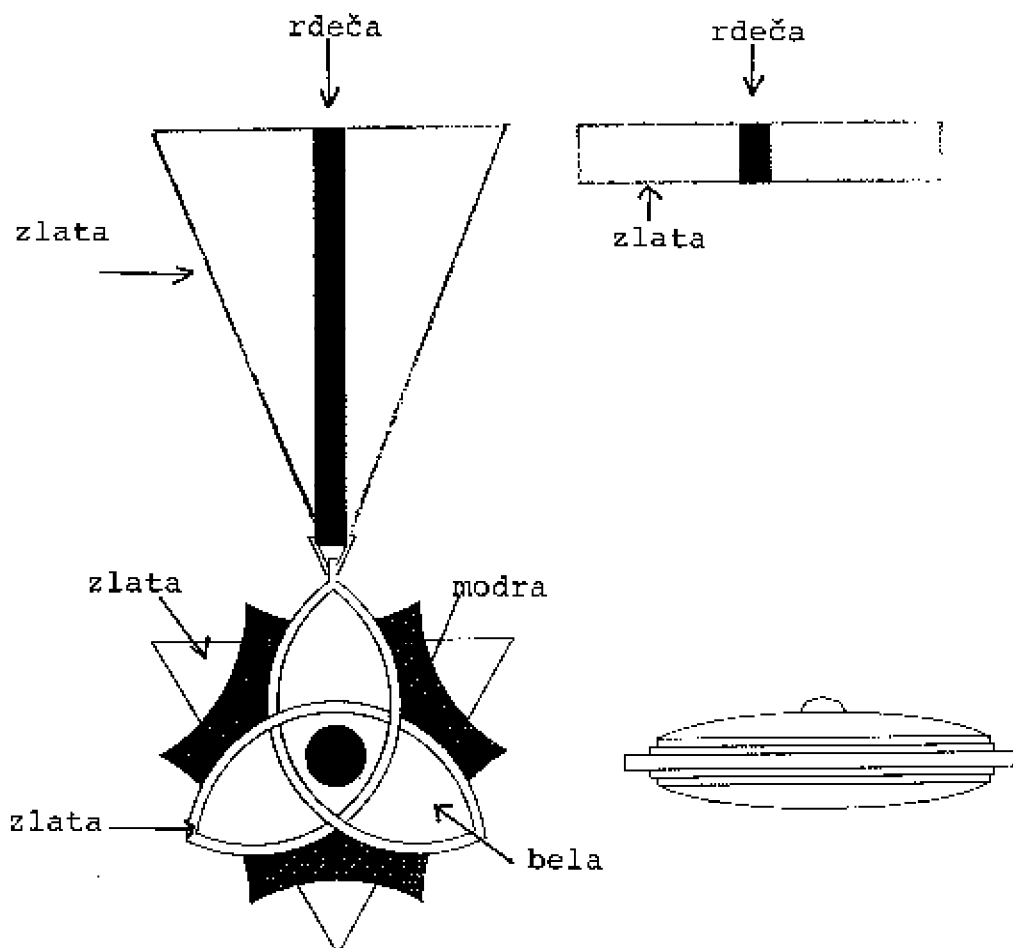

**ZLATI RED ZA ZASLUGE – ZRZ**  
na civilnem področju

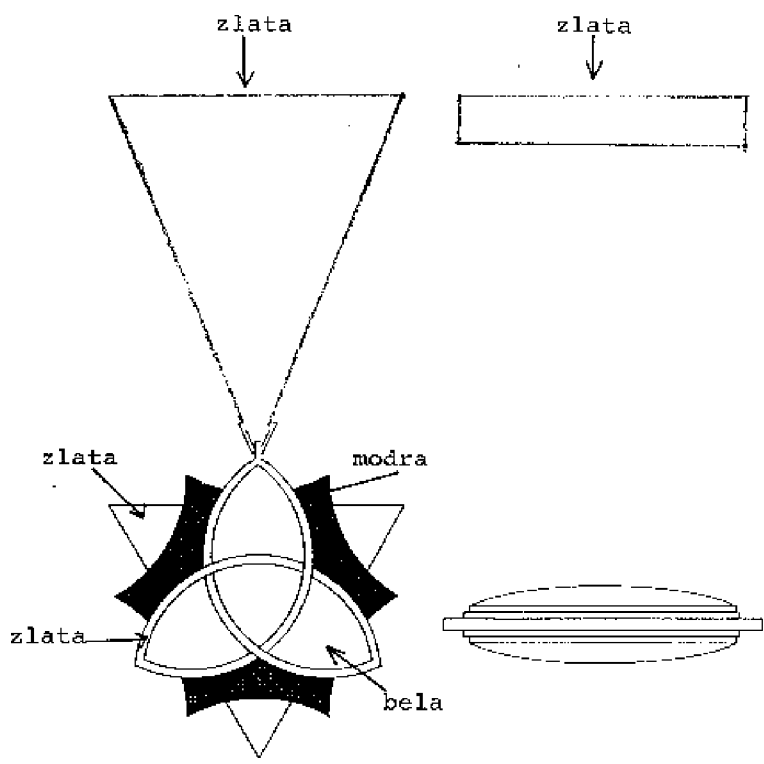

**ZLATI RED ZA ZASLUGE – ZRZ**  
na diplomatskem oziroma mednarodnem področju

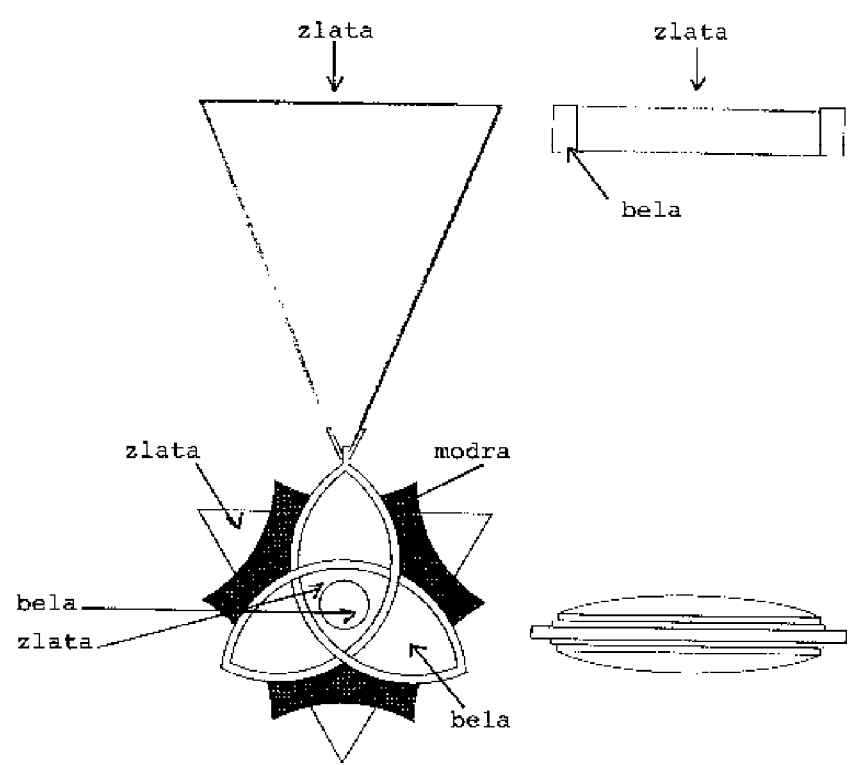



**ZLATI RED ZA ZASLUGE – ZRZ**  
na vojaškem oziroma varnostnem področju

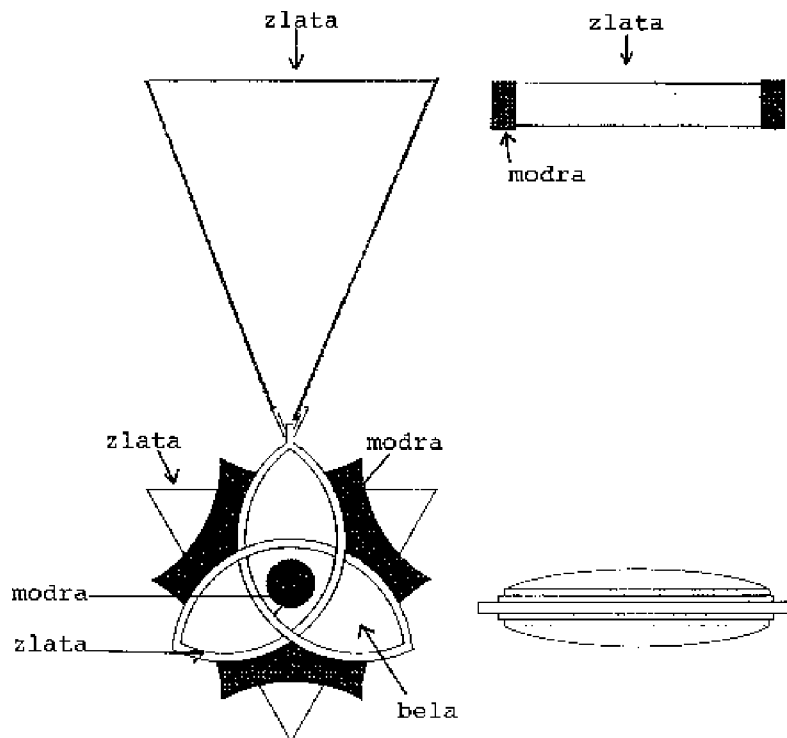

**SREBRNI RED ZA ZASLUGE – SRZ**  
na civilnem področju

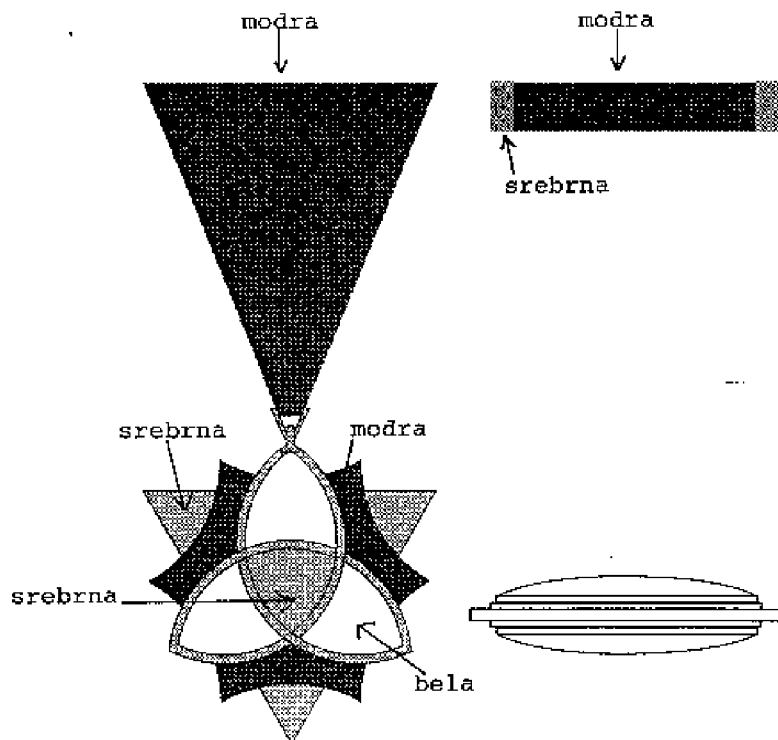

**SREBRNI RED ZA ZASLUGE – SRZ**  
na mednarodnem oziroma diplomatskem področju

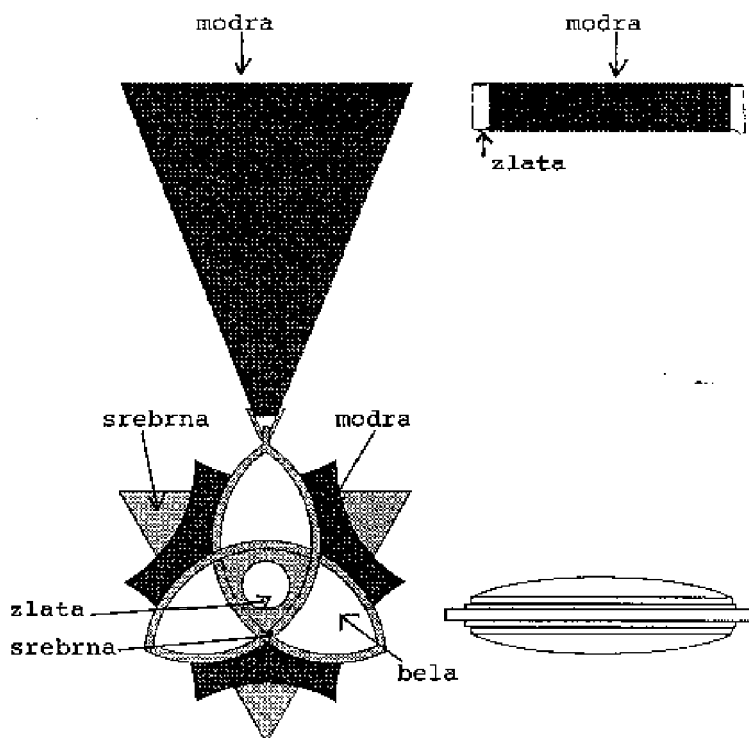

**SREBRNI RED ZA ZASLUGE – SRZ**  
na vojaškem oziroma varnostnem področju

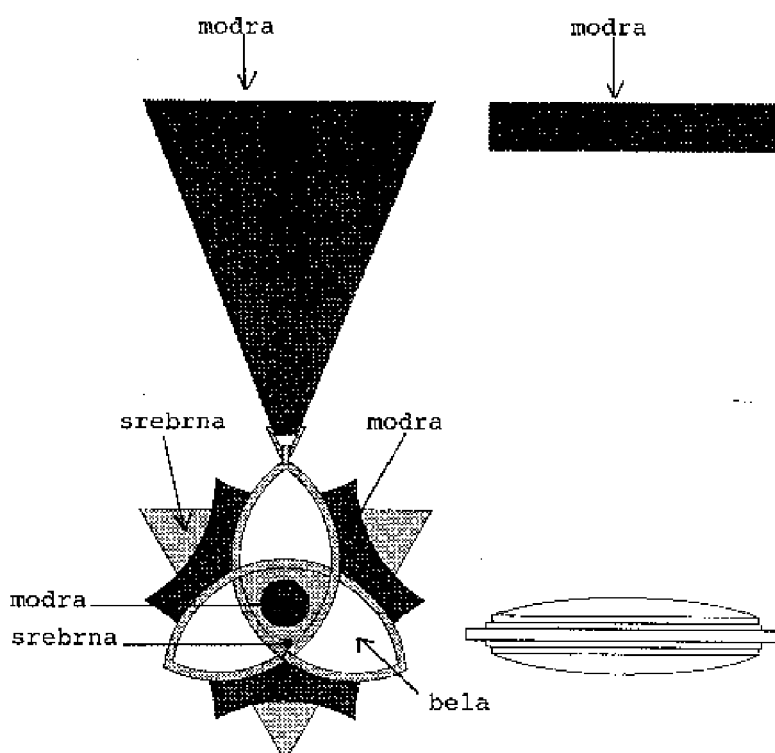

**RED ZA ZASLUGE – RZ  
na civilnem področju**

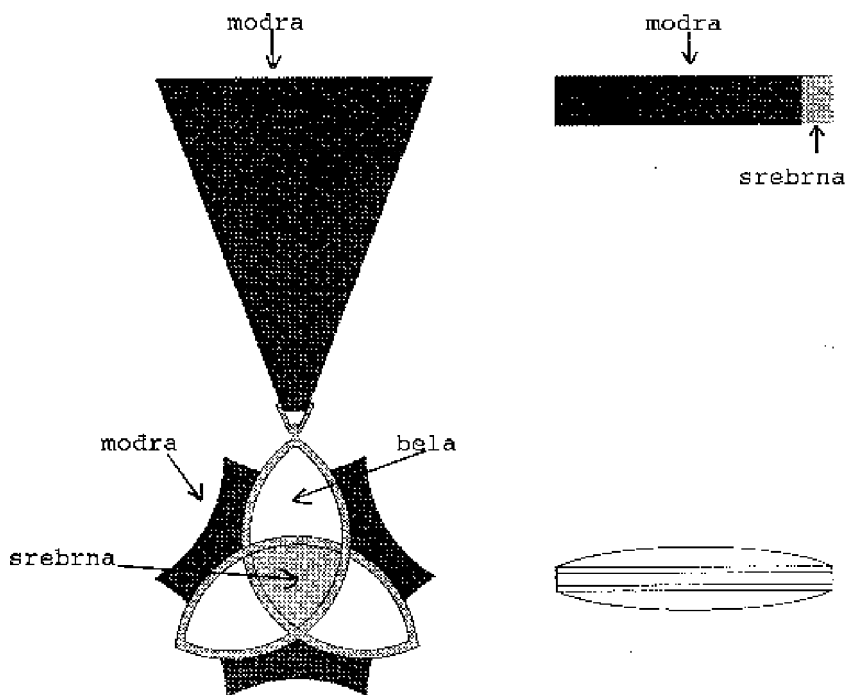

**RED ZA ZASLUGE – RZ  
na mednarodnem oziroma diplomatskem področju**

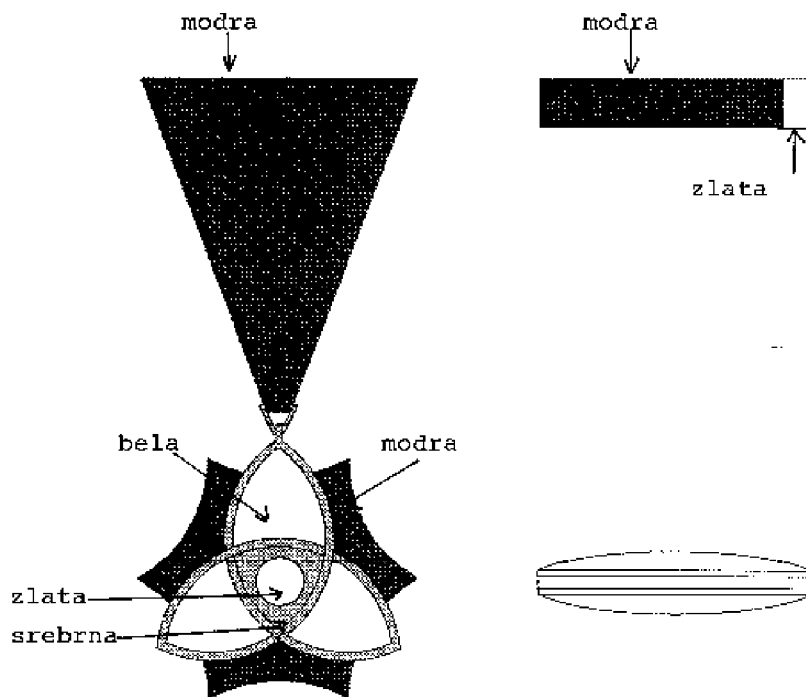

**RED ZA ZASLUGE – RZ**  
na vojaškem oziroma varnostnem področju

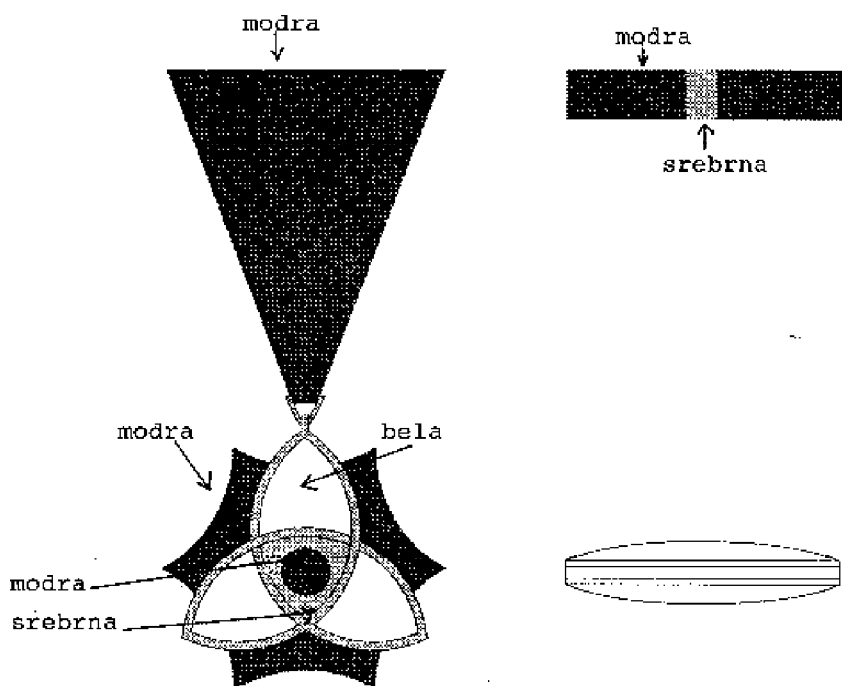

**MEDALJA ZA ZASLUGE – MZ**  
na civilnem področju

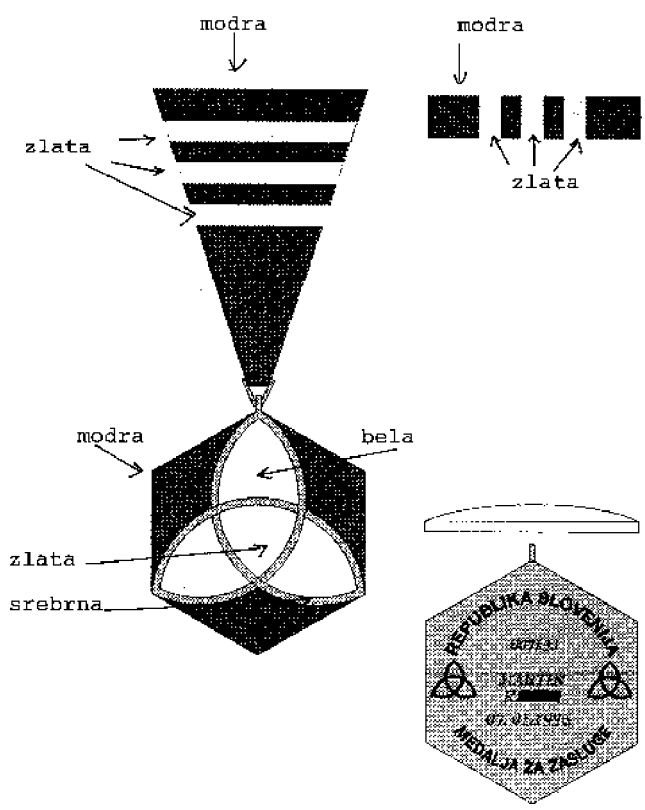

**MEDALJA ZA ZASLUGE – MZ**  
na mednarodnem oziroma diplomatskem področju

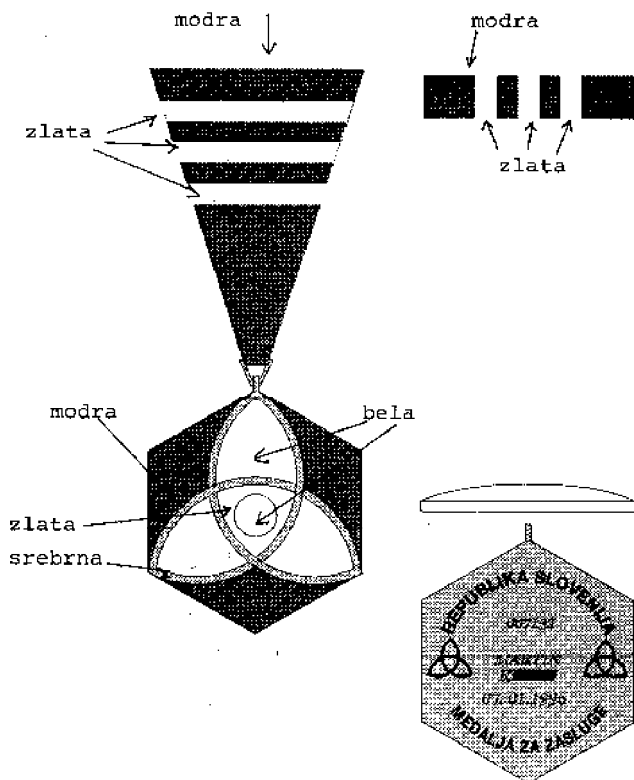

**MEDALJA ZA ZASLUGE – MZ**  
na vojaškem oziroma varnostnem področju

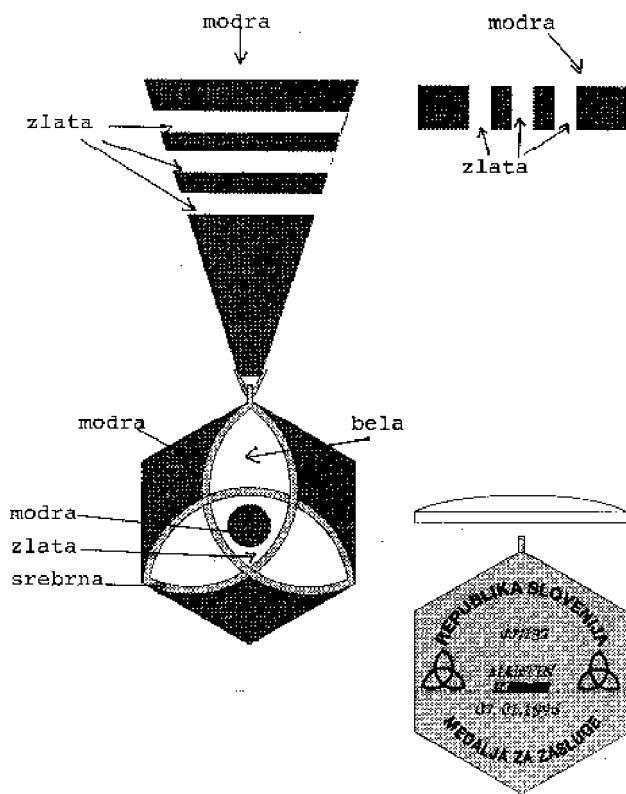

**MEDALJA ZA HRABROST – MH  
na civilnem področju**

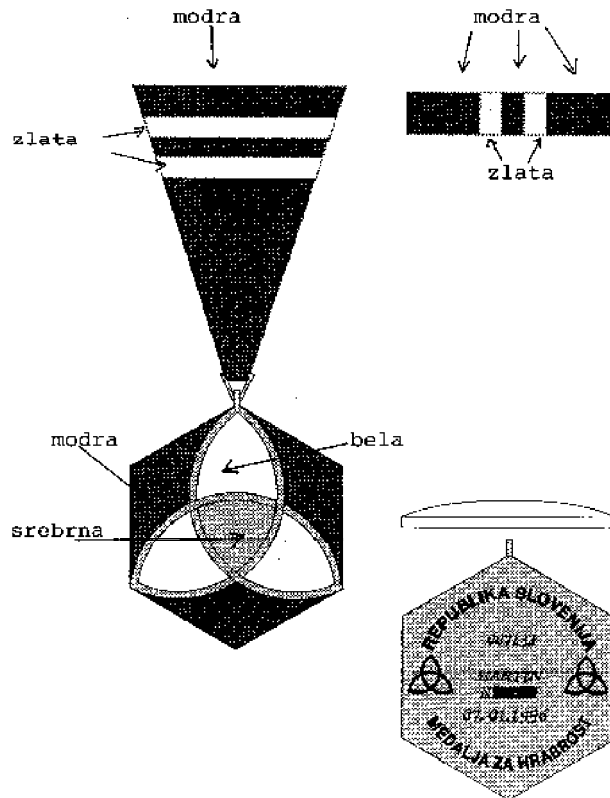

**MEDALJA ZA HRABROST – MH  
na mednarodnem oziroma diplomatskem področju**

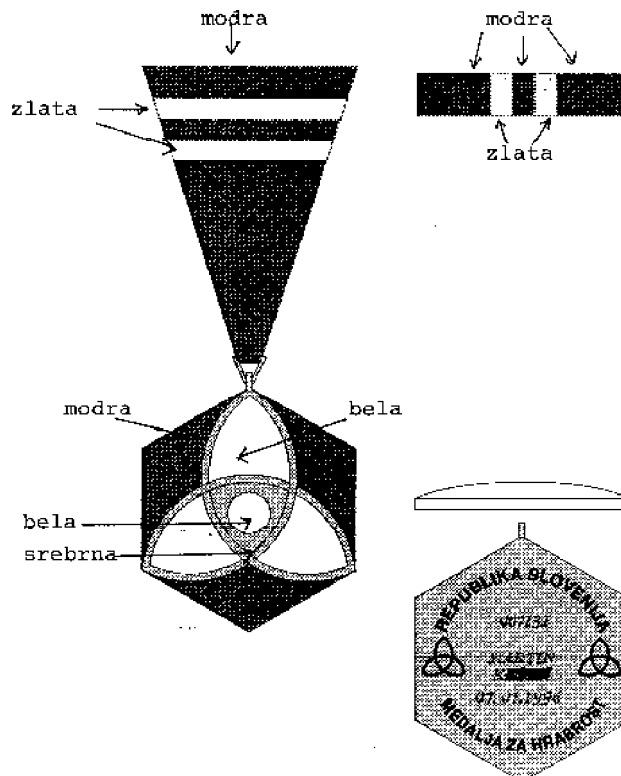

**MEDALJA ZA HRABROST – MH**  
na vojaškem oziroma varnostnem področju

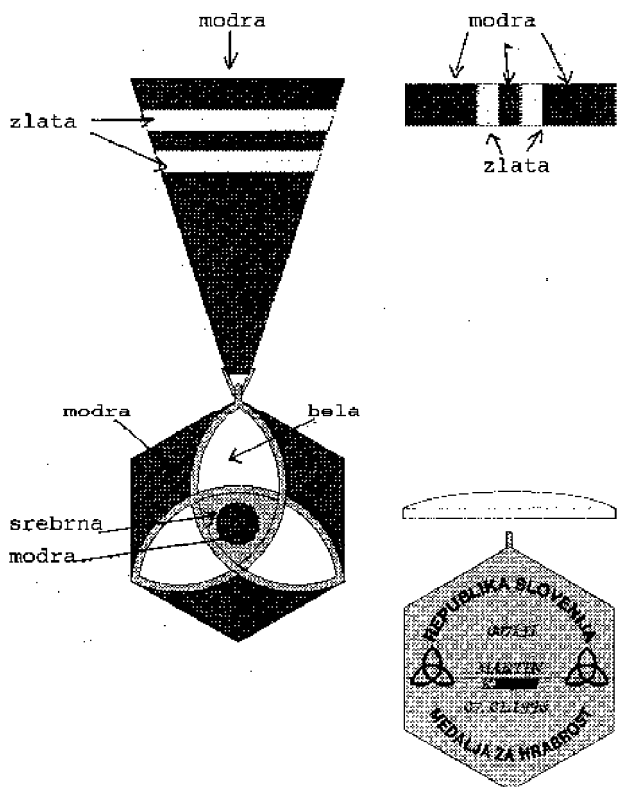

**MEDALJA ZA ČASTNO DEJANJE – MČD**  
na civilnem področju

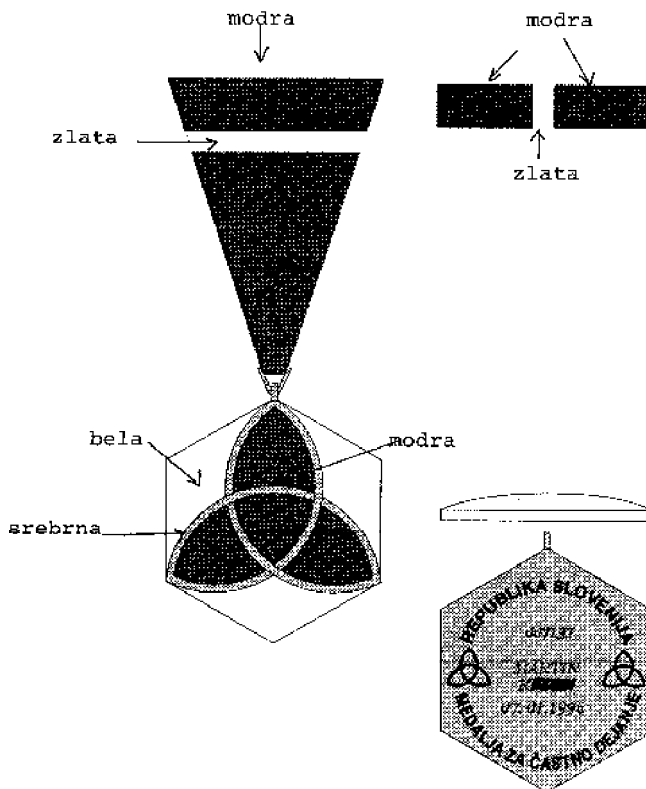

**MEDALJA ZA ČASTNO DEJANJE – MČD**  
na mednarodnem oziroma diplomatskem področju

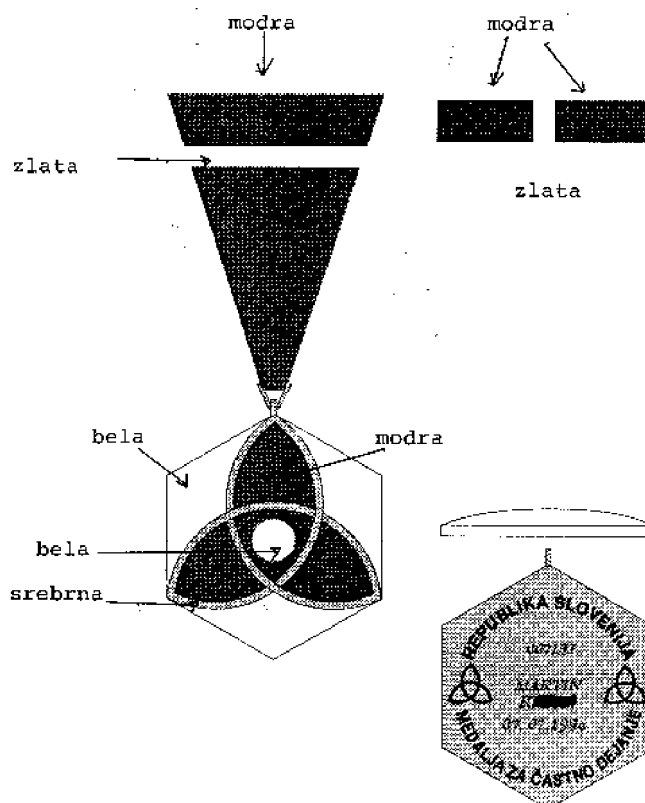

**MEDALJA ZA ČASTNO DEJANJE – MČD**  
na vojaškem oziroma varnostnem področju

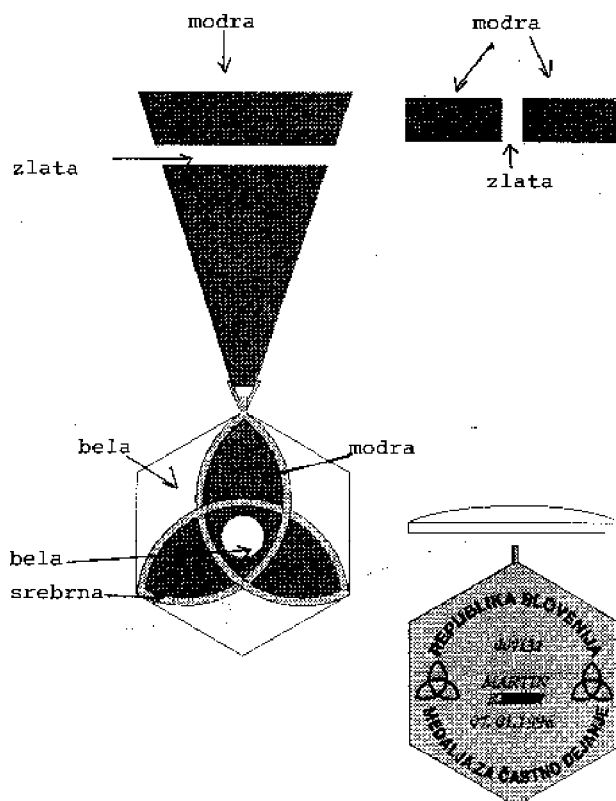



**803.**

Na podlagi drugega odstavka 45.b člena zakona o urejanju naselij in drugih posegov v prostor (Uradni list SRS, št. 18/84, 37/85, 29/86 in Uradni list RS, št. 26/90, 18/93, 47/93 in 71/93) in četrtega odstavka 26. člena zakona o Vladi Republike Slovenije (Uradni list RS, št. 4/93) je Vlada Republike Slovenije na 133. seji dne 16. marca 1995 sprejela

**S K L E P**

**o javni razgrnitvi osnutka lokacijskega načrta za avtocesto na odseku Blagovica - Šentjakob in o javni razgrnitvi predloga sprememb in dopolnitev prostorskih sestavin dolgoročnega plana občine Domžale za obdobje od leta 1986 do leta 2000 z urbanistično zasnovo Domžal in družbenega plana občine Domžale za obdobje od leta 1986 do leta 1990 s programsko zasnovo v delu, ki ga opredeljuje osnutek lokacijskega načrta, za občino Domžale, predloga sprememb in dopolnitev prostorskih sestavin dolgoročnega plana občine Domžale za obdobje od leta 1986 do leta 2000 in družbenega plana občine Domžale za obdobje od leta 1986 do leta 1990 s programsko zasnovo v delu, ki ga opredeljuje osnutek lokacijskega načrta, za občino Lukovica, predloga sprememb in dopolnitev prostorskih sestavin dolgoročnega plana občine Domžale za obdobje od leta 1986 do leta 2000 in družbenega plana občine Domžale za obdobje od leta 1986 do leta 1990 s programsko zasnovo v delu, ki ga opredeljuje osnutek lokacijskega načrta, za občino Moravče**

**I**

Vlada Republike Slovenije odreja javno razgrnitev osnutka lokacijskega načrta za avtocesto na odseku Blagovica - Šentjakob (v nadaljevanju: osnutek lokacijskega načrta), ki sta ga izdelala Ljubljanski urbanistični zavod, d.d., Ljubljana in Razvojni zavod Domžale, d.d., Domžale, pod številko projekta 79/94 v februarju 1995.

**II**

Vlada Republike Slovenije ugotavlja, da je osnutek lokacijskega načrta pripravljen v skladu s prostorskimi sestavinami dolgoročnega plana SR Slovenije za obdobje od leta 1986 do leta 2000 (Uradni list SRS, št. 1/86, 41/87 in Uradni list RS, št. 36/90) in družbenega plana SR Slovenije za obdobje od leta 1986 do leta 1990 (Uradni list SRS, št. 2/86, 41/87 in 23/89), predstavlja pa spremembo in dopolnitev prostorskih sestavin dolgoročnega plana občine Domžale za obdobje od leta 1986 do leta 2000 (Uradni vestnik občine Domžale, št. 9/86, 23/89 in 2/90) z urbanistično zasnovo Domžal in družbenega plana občine Domžale za obdobje od leta 1986 do leta 1990 (Uradni vestnik občine Domžale, št. 10/86) s programsko zasnovo v delu, ki ga opredeljuje osnutek lokacijskega načrta, za občino Domžale, spremembo in dopolnitev prostorskih sestavin dolgoročnega plana občine Domžale za obdobje od leta 1986 do leta 2000 (Uradni vestnik občine Domžale, št. 9/86, 23/89 in 2/90) in družbenega plana občine Domžale za obdobje od leta 1986 do leta 1990 (Uradni vestnik občine Domžale, št. 10/86) s programsko zasnovo v delu, ki ga opredeljuje osnutek lokacijskega načrta, za občino Lukovica in spremembo in dopolnitev prostorskih sestavin dolgoročnega plana občine Domžale za obdobje od leta 1986 do leta 2000 (Uradni vestnik občine Domžale, št. 9/86, 23/89 in 2/90) in družbenega plana občine Domžale za obdobje od leta 1986 do leta 1990 (Uradni vestnik občine Domžale, št. 10/86) s programsko zasnovo v delu, ki ga

opredeljuje osnutek lokacijskega načrta, za občino Moravče (v nadaljevanju: spremembe in dopolnitve planskih aktov občin).

**III**

Vlada Republike Slovenije predlaga občinam Domžale, Lukovica in Moravče v obravnavo in sprejem spremembe in dopolnitve planskih aktov občin.

**IV**

Občine Domžale, Lukovica in Moravče morajo poskrbeti za izvedbo javne razgrnitve in organizacijo javnih obravnav osnutka lokacijskega načrta in sprememb in dopolnitev planskih aktov občin.

Javna razgrnitev traja en mesec od uveljavitve tega sklepa.

**V**

V času javne razgrnitve lahko podajo na javno razgrnitve osnutek lokacijskega načrta in predlog sprememb in dopolnitev planskih aktov občin, pripombe in predloge vsi zainteresirani in prizadeti.

**VI**

Občine Domžale, Lukovica in Moravče morajo v roku 30 dni po preteku javne razgrnitve zbrati vse pripombe in predloge, se do njih opredeliti ter jih poslati ministru za okolje in prostor. Če v tem roku minister ne prejme pripomb in predlogov z javne razgrnitve se šteje, da na osnutek lokacijskega načrta ni pripomb oziroma, da je ta usklajen.

**VII**

Ta sklep začne veljati naslednji dan po objavi v Uradnem listu Republike Slovenije.

Št. 350-04/93-1/7-8

Ljubljana, dne 16. marca 1995.

**Vlada Republike Slovenije**

**dr. Janez Drnovšek l. r.**  
Predsednik

**804.**

Na podlagi 15. člena zakona o sistemu zvez (Uradni list SFRJ, št. 41/88, 80/89 in 29/90) in 39. člena zakona o standardizaciji (Uradni list SFRJ, št. 37/88), v zvezi s 4. členom ustavnega zakona za izvedbo temeljne ustavne listine o samostojnosti in neodvisnosti Republike Slovenije (Uradni list RS, št. 1/91-I) in na podlagi 24. člena zakona o vladi (Uradni list RS, št. 4/93) izdaja minister za promet in zveze

**P R A V I L N I K**

**o preverjanju skladnosti in izdaji dovoljenj za priključitev telekomunikacijske opreme na javno telekomunikacijsko omrežje**

**I. SPLOŠNE DOLOČBE****1. člen**

Ta pravilnik določa telekomunikacijsko opremo, ki se vgrajuje, vključuje ali uporablja v javnem telekomunika-

cijskem omrežju ali pa se na to omrežje priključuje, za katero je obvezno preverjanje skladnosti s predpisi za to opremo, načine preskušanja te opreme in postopek izdaje ustreznih dovoljenj za priključevanje in uporabo telekomunikacijske opreme v javnem telekomunikacijskem omrežju.

### 2. člen

Preverjanje skladnosti telekomunikacijske opreme je obvezno za terminalsko opremo in tisto telekomunikacijsko opremo, ki je pomembna za tehnološko enotnost telekomunikacij (v nadaljevanju: proizvodi).

### 3. člen

Pojmi, uporabljeni v tem pravilniku, imajo tele pomene:

Javno telekomunikacijsko omrežje je telekomunikacijska infrastruktura, ki med svojimi omrežnimi priključnimi točkami omogoča prenos in komutacijo signalov po žicah, optičnih nosilcih, z radijskimi valovi ali drugimi elektromagnetnimi sredstvi.

Telekomunikacijska oprema je oprema, ki omogoča oddajanje, prenos ali sprejemanje sporočil v obliki znakov, signalov, pisanega besedila, slike, zvoka ali sporočila po žičnih, radijskih, optičnih ali drugih elektromagnetnih nosilcih in ki primerno povezana s telekomunikacijskim omrežjem sestavlja telekomunikacijski sistem.

Terminalska oprema je oprema, ki je namenjena za priključitev na javno telekomunikacijsko omrežje za oddajanje, obdelovanje, posredovanje, prenos ali sprejemanje sporočil:

a) za neposredno povezavo v priključni točki javnega telekomunikacijskega omrežja, ali

b) za posredno delovanje z javnim telekomunikacijskim omrežjem tako, da je posredno ali neposredno povezana na priključno točko javnega telekomunikacijskega omrežja.

Način povezave je lahko z žičnimi, radijskimi, optičnimi ali drugimi elektromagnetnimi sredstvi.

Telekomunikacijska oprema, pomembna za tehnološko enotnost telekomunikacij, je oprema, za katero poseben predpis določa tehnične zahteve.

Preverjanje skladnosti je postopek, s katerim se ugotovi, ali ima določena telekomunikacijska oprema lastnosti, predpisane z ustreznimi predpisi za vgraditev, priključitev in nemoteno uporabo v javnem telekomunikacijskem omrežju.

### 4. člen

Vlogo za preverjanje skladnosti in za izdajo odgovarjajočega dovoljenja dostavi Upravi Republike Slovenije za telekomunikacije proizvajalec ali njegov pooblaščen zastopnik ali uvoznik (v nadaljevanju: vlagatelj).

Vloga mora vsebovati potrebne podatke o vlagatelju, proizvajalcu, proizvodu in predlog načina izvedbe postopka, tehnično dokumentacijo ter izjavo o kritju stroškov.

Tehnična dokumentacija omogoča ocenitev skladnosti proizvoda z zahtevami v predpisih za ta proizvod in mora pokrivati področja načrtovanja, proizvodnje in delovanja proizvoda. Dokumentacija obsega naslednje elemente, pomembne za ocenitev:

– splošni opis tipa, ki omogoča identifikacijo proizvoda, po možnosti s pomočjo fotografij;

– stikalne in montažne načrte ter spiske komponent, podsestavov, vezij itd.;

– opise in razlage, potrebne za razumevanje načrtov, spiskov ter delovanja proizvoda;

– spisek standardov, ki so uporabljeni delno ali v celoti;

– podatke in poročila o opravljenih preverjanjih, preskusih in meritvah;

– predlagana navodila za uporabnike.

Dokumentacija, ki jo je treba priložiti v primeru preverjanja popolnega zagotavljanja kakovosti, je navedena v prilogi 3 tega pravilnika.

Vloga vsebuje tudi druge podatke, ki omogočajo hitrejšo rešitev vloge, kot na primer reference, certifikate, podatke o organizaciji servisiranja in podobno.

Podatke in dokumentacijo, pridobljene med izvajanjem preverjanja, se brez dovoljenja vlagatelja ne sme posredovati tretjim osebam.

Tehnična dokumentacija mora biti v slovenskem ali angleškem jeziku, po predhodnem soglasju direktorja Uprave Republike Slovenije za telekomunikacije pa je lahko tudi v drugem jeziku. Dostavljena dokumentacija ostane po končanem preverjanju v arhivu Uprave Republike Slovenije za telekomunikacije.

### 5. člen

Na podlagi pregledane in popolne vloge odloči direktor Uprave Republike Slovenije za telekomunikacije z odločbo o nadaljnjem postopku preverjanja na naslednje načine:

1) opravi se tipsko preskušanje v pooblaščen organizaciji,

2) opravi se preverjanje popolnega zagotavljanja kakovosti proizvodnje,

3) ustanovi se komisija za preverjanje skladnosti proizvoda,

4) opravi se ocenjevanje dostavljenih rezultatov preskušanja v domačih oziroma tujih nevtralnih ustanovah,

5) opravi se eksperimentalno preskušanje za posamezne primere.

Odločba iz prejšnjega odstavka vsebuje:

– zakonsko podlago za izdajo odločbe;

– vrsto, tip, oznako in naziv proizvoda;

– ime in naslov proizvajalca ter ime in naslov vlagatelja;

– ime organa in datum odločbe;

– predpise, ki jih je treba pri preverjanju upoštevati;

– način izvedbe preverjanj oziroma ocenjevanja in kraj, kjer se bodo preverjanja oziroma ocenjevanja izvajala;

– imena strokovnjakov oziroma organizacije, ki bodo opravili preverjanje oziroma ocenjevanje;

– podatke za obračun stroškov;

– rok, v katerem je treba postopek preverjanja ali ocenjevanja opraviti.

### 6. člen

S postopkom tipskega preskušanja se ugotavlja skladnost tipa, kot predstavnika planirane proizvodnje, s predpisi za ta proizvod.

Postopek tipskega preskušanja v pooblaščenih organizacijah se izvaja po določilih odločbe iz prejšnjega člena. V postopku preskušanja se preverja skladnost dokumentacije z izdelanim tipom ter skladnost izdelave in delovanja s predpisi za ta proizvod.

Proizvajalec, ki izdeluje proizvode na osnovi odobrenega tipa, mora urediti zagotavljanje skladnosti izdelanih proizvodov z odobrenim tipom na enega od naslednjih načinov:

a) skladnost izdelanih proizvodov občasno preverja pooblaščen organ po določilih v prilogi 1 tega pravilnika;

b) proizvajalec si zagotovi odobritev sistema zagotavljanja kakovosti proizvodnje po določilih v prilogi 2 tega pravilnika.

#### 7. člen

Postopek popolnega zagotavljanja kakovosti zajema preverjanje proizvajalčevega sistema kakovosti v razvojni, proizvodni in preskuševalni fazi in odobravanje tega sistema v skladu z določili v prilogi 3 tega pravilnika ter z dodatnimi pogoji, če so ti z odločbo iz 5. člena tega pravilnika predpisani.

#### 8. člen

Komisijsko preverjanje skladnosti se uporablja v prehodnem obdobju do izdaje dovoljenja za priključitev in za kompleksnejše proizvode, pomembne za tehnološko enotnost javnih telekomunikacijskih sistemov. V komisijo, ki mora imeti najmanj dva člana, se z odločbo iz 5. člena tega pravilnika imenuje potrebno število strokovnjakov v odvisnosti od vrste in zahtevnosti proizvoda.

#### 9. člen

Ugotavljanje skladnosti z ocenjevanjem dostavljenih rezultatov preskušanj v domačih in tujih nevtralnih ustanovah se uporablja v primerih, ko vloga vsebuje verodostojne podatke o opravljenih preverjanjih skladnosti. O načinu ocenjevanja dostavljenih podatkov odloči direktor Uprave Republike Slovenije za telekomunikacije z odločbo iz 5. člena na enega od naslednjih načinov:

- imenuje strokovno komisijo,
- določi nevtralno domačo strokovno organizacijo, da oceni in ovrednoti dostavljene podatke in dokumentacijo,
- določi strokovno službo Uprave Republike Slovenije za telekomunikacije, ki po potrebi pri ocenitvi in preverjanju podatkov pritegne k sodelovanju tudi zunanje strokovnjake.

#### 10. člen

Preverjanje z eksperimentalnim preskušanjem se uporablja za posamezne primere, ko:

- se želi preveriti možnost uporabe novega proizvoda v javnem telekomunikacijskem omrežju,
- se preskuša zahtevnejše proizvode,
- ni na voljo ustreznega predpisa, po katerem bi se lahko opravilo preverjanje na druge načine.

V času eksperimentalnega preskušanja opravi komisija, imenovana z odločbo iz 5. člena, v skladu z določili odločbe potrebna preverjanja, s katerimi ugotovi ustreznost proizvodov za uporabo oziroma za priključitev na javno telekomunikacijsko omrežje.

#### 11. člen

Na podlagi dostavljenih poročil o opravljenih preskusih in preverjanjih izda direktor Uprave Republike Slovenije za telekomunikacije dovoljenje, da se sme preverjeni proizvod uporabljati v javnem telekomunikacijskem omrežju, ali pa odločbo, da se tako dovoljenje zaradi ugotovljenih neskladnosti ne izda.

Po končanem preverjanju sistema popolnega zagotavljanja kakovosti in v primeru, da je bila pri tem ugotovljena ustreznost celotnega delovnega procesa proizvajalca, izda direktor Uprave Republike Slovenije za telekomunikacije odločbo, da se smejo proizvodi vgrajevati in priključevati na javno telekomunikacijsko omrežje.

Po končanem eksperimentalnem preskušanju izda direktor Uprave Republike Slovenije za telekomunikacije odločbo, s katero določi:

- da naj proizvod, ki je bil v eksperimentalnem preskušanju, ostane vključen v javno telekomunikacijsko omrežje,
- da se proizvod, ki je bil v eksperimentalnem preskušanju, izključi iz javnega telekomunikacijskega omrežja,
- da se opravijo dodatni preskusi za izdajo dovoljenja za vključitev na javno telekomunikacijsko omrežje.

#### 12. člen

Dovoljenje, da se sme proizvod uporabljati v javnem telekomunikacijskem omrežju oziroma, da se sme tak proizvod priključevati na javno telekomunikacijsko omrežje, vsebuje:

- naziv, tip in oznako proizvoda;
- naziv in naslov proizvajalca in vlagatelja;
- rok veljavnosti dovoljenja, če je rok veljavnosti omejen;
- naziv tehničnih predpisov, po katerih so bili opravljeni preskusi;
- način preverjanja skladnosti izdelanega proizvoda z odobrenim tipom.

#### 13. člen

Vse proizvode, za katere so bila izdana dovoljenja, je treba vidno označiti. Če ni s predpisi drugače določeno, se označevanje izvede z znakom URST in številko dovoljenja. Označevanje proizvoda opravi imetnik dovoljenja ali od njega pooblaščen oseba.

Direktor Uprave Republike Slovenije za telekomunikacije izda natančnejša navodila o obliki in velikosti znaka iz prejšnjega odstavka ter o načinu označevanja.

#### 14. člen

Kakršnokoli spremembo v dokumentaciji proizvoda ali na proizvodu, za katerega je bilo izdano dovoljenje, je treba prijaviti Upravi Republike Slovenije za telekomunikacije, ki spremembo prouči in ugotovi, če je zaradi nje potrebno novo preverjanje skladnosti.

#### 15. člen

Direktor Uprave Republike Slovenije za telekomunikacije lahko izdano dovoljenje prekliče, če se ugotovi, da proizvod ne ustreza predpisom, na osnovi katerih je bilo dovoljenje izdano, ali pa določi rok, do katerega proizvod še ostane vključen v javno telekomunikacijsko omrežje.

#### 16. člen

Uprava Republike Slovenije za telekomunikacije mora rešiti posamezne vloge za izdajo dovoljenj v roku treh mesecev od vložitve popolne vloge. V izjemnih primerih, ko so za izdajo dovoljenja potrebna kompleksnejša preskušanja in preverjanja in je vlagatelj o tem obveščen najkasneje v enem mesecu po vložitvi, je ta rok lahko 6 mesecev.

## 17. člen

Priloga 2

Vlagatelj ima na izdano odločbo ali sklep Uprave Republike Slovenije za telekomunikacije pravico pritožbe na Ministrstvo za promet in zveze v roku 30 dni po prejemu odločbe.

## 18. člen

Dovoljenja za priključitev na javno telekomunikacijsko omrežje, izdana do uveljavitve tega pravilnika, veljajo v skladu z določili v teh dovoljenjih do 31. 12. 1997.

Do roka iz prejšnjega odstavka mora vlagatelj za proizvode, za katere ima dovoljenje za priključitev v javno telekomunikacijsko omrežje, nima pa zanje urejenega preverjanja skladnosti z odobrenim tipom, kot je določeno v tretjem odstavku 6. člena tega pravilnika, pred dobavo takih proizvodov kupcem o tem obvestiti Upravo Republike Slovenije za telekomunikacije, ki imenuje strokovno komisijo za preverjanje skladnosti z odobrenim tipom.

## 19. člen

Ta pravilnik začne veljati petnajsti dan po objavi v Uradnem listu Republike Slovenije.

Št. 346-31/94

Ljubljana, dne 3. marca 1995.

**Igor Umek, dipl. ek. l. r.**  
Minister za promet in zveze

Priloga 1

**Preverjanje skladnosti s tipom**

1. Preverjanje skladnosti s tipom je tisti del postopka, s katerim vlagatelj v Sloveniji izjavlja in zagotavlja, da je proizvod skladen s tipom, opisanim v dovoljenju za priključitev na javno telekomunikacijsko omrežje, in ustreza predpisom, ki se nanašajo na preverjeni proizvod. Vlagatelj bo proizvod ali njegov del označil skladno s 13. členom tega pravilnika in sestavil pisno izjavo o skladnosti s tipom.

2. Proizvajalec proizvoda bo izvedel vse ukrepe, ki so porok, da proizvodni postopek zagotavlja skladnost izdelanega proizvoda z odobrenim tipom, kot je to navedeno v dovoljenju za priključitev na javno telekomunikacijsko omrežje, in skladnost s predpisi, ki se nanašajo na preverjeni proizvod.

3. Vlagatelj bo hranil izvod izjave o skladnosti vsaj 10 let po tem, ko je bil izdelan zadnji primerek proizvoda.

Če vlagatelj nima sedeža v Sloveniji, je dolžnost fizičnih ali pravnih oseb, ki tržijo proizvode v Sloveniji, da hranijo in imajo na voljo izjavo o skladnosti s tipom, kot je navedeno v prvem odstavku te točke.

4. Pooblaščen organ, ki ga izbere proizvajalec, v naključnih intervalih opravlja kontrolo proizvodov. Primeren vzorec proizvoda, ki ga vzame pooblaščen organ ali kdo drug v njegovem imenu, se pregleda in ustrezno preskusi, s čemer se preveri skladnost proizvoda z zahtevami iz predpisov. V primerih, ko eden ali več preverjenih vzorcev proizvoda ne izpolnjuje teh zahtev, mora pooblaščen organ ustrezno ukrepati.

**Zagotavljanje kakovosti proizvodnje**

1. Zagotavljanje kakovosti proizvodnje je postopek, s katerim proizvajalec izjavlja in zagotavlja, da so proizvodi skladni z odobrenim tipom, opisanim v dovoljenju za priključitev na javno telekomunikacijsko omrežje, in zadovoljujejo predpise, ki se nanašajo na preverjene proizvode. Vlagatelj bo vsak proizvod ali njegov del označil skladno s 13. členom tega pravilnika in sestavil pisno izjavo o skladnosti s tipom.

2. Proizvajalec mora delati v skladu z odobrenim sistemom zagotavljanja kakovosti proizvodnje, kontrole in preskušanja končnih proizvodov, kot je določeno v 3. točki te priloge.

3. Sistem zagotavljanja kakovosti:

3.1 Za svoje proizvode bo proizvajalec pri pooblaščenem organu po svoji izbiri vložil prijavo za ocenitev svojega sistema za zagotavljanje kakovosti proizvodnje.

Prijava mora vsebovati:

– vse potrebne podatke o planirani kategoriji proizvodov;

– dokumentacijo, ki zadeva sistem za zagotavljanje kakovosti;

– po potrebi tudi tehnično dokumentacijo odobrenega tipa in kopijo potrdila o tipskem preskusu.

3.2 Sistem zagotavljanja kakovosti proizvodnje mora biti porok za skladnost proizvoda z odobrenim tipom, kot je to navedeno v dovoljenju za priključitev na javno telekomunikacijsko omrežje, in za skladnost s predpisi, ki se nanašajo na proizvodnjo preverjanega proizvoda.

Vsi elementi, zahteve in ukrepi, ki jih je sprejel proizvajalec, morajo biti sistematično urejeni v obliki zapisanih procedur, navodil in politike kakovosti. Dokumentacija sistema kakovosti proizvodnje mora zagotavljati nedvoumne razlage programov kakovosti, planov, priročnikov in zabeležk.

Še posebej mora dokumentacija sistema kakovosti vsebovati ustrezne opise:

– ciljev zagotavljanja kakovosti proizvodnje in organizacijsko strukturo z navedbo odgovornosti in pooblastil odgovornemu osebju;

– kontrole kakovosti proizvodnje in tehniko zagotavljanja kakovosti, procesov in sistematičnih ukrepov, ki se bodo uporabljali;

– pregledov in preskusov, ki se bodo opravljali pred, med in po proizvodnji, ter pogostnosti njihovega izvrševanja;

– beleženja v sistemu kakovosti, kot so na primer inšpekcijska poročila, podatki preskušanj, podatki o kalibracijah, podatki o kvalificiranosti osebja itd.;

– načinov in sredstev, s katerimi se nadzorujejo rezultati preskusov kakovosti proizvodov in dejansko delovanje sistema popolnega zagotavljanja kakovosti proizvodnje.

3.3 Pooblaščen organ mora oceniti proizvajalčev sistem zagotavljanja kakovosti proizvodnje in odločiti, ali zadovoljuje zahteve iz točke 3.2 te priloge. Pri tem se pred-

postavlja, da so te zahteve skladne z zahtevami, ki jih vsebujejo ustrezni standardi.

Priloga 3

Pooblaščen organ za preverjanje mora imeti med presojevalci vsaj enega člana, ki ima izkušnje pri ocenjevanju tehnologije, uporabljene za proizvodnjo preverjanega proizvoda. V postopek preverjanja kakovosti proizvodnje mora biti vključen tudi ogled proizvodnje na kraju samem.

Pooblaščen organ mora svojo odločitev sporočiti proizvajalcu. Sporočilo mora vsebovati ugotovitve preverjanja in primerno utemeljeno odločitev.

3.4 Proizvajalec se obvezuje, da bo izpolnjeval obveznosti, ki izhajajo iz odobrenega sistema zagotavljanja kakovosti in ga vzdrževal tako, da bo učinkovit in da bo obdržal svojo raven.

Proizvajalec ali njegov pooblaščen predstavnik mora sprotno obveščati pooblaščen organ, ki mu je odobril sistem zagotavljanja kakovosti, o vseh nameravanih spremembah oziroma dopolnitvah tega sistema.

Pooblaščen organ bo ocenil predlagane spremembe in odločil, če sistem zagotavljanja kakovosti z dopolnitvami še vedno izpolnjuje zahteve iz točke 3.2 te priloge, oziroma če je potrebno njegovo ponovno preverjanje.

Pooblaščen organ mora svojo odločitev sporočiti proizvajalcu. Sporočilo mora vsebovati ugotovitve presoje in razloge za take ugotovitve.

4. Nadzor, za katerega je odgovoren pooblaščen organ:

4.1 Namen nadzora je prepričati se, ali proizvajalec primerno izpolnjuje zahteve, ki izvirajo iz odobrenega sistema zagotavljanja kakovosti proizvodnje.

4.2 Pri kontrolnem preverjanju mora proizvajalec omogočiti pooblaščenemu organu dostop do lokacij proizvodnje, kontrole, preskušanja in skladiščenja ter mu priskrbeti vse potrebne informacije, še posebej pa:

- dokumentacijo sistema zagotavljanja kakovosti;
- zabeleške sistema kakovosti, kot na primer inšpekcijska poročila, podatke preskušanj, podatke o kalibracijah, podatke o kvalificiranosti osebja itd.

4.3 Pooblaščen organ izvaja preverjanje v primernih časovnih presledkih, da se prepriča, ali proizvajalec upošteva in vzdržuje sistem zagotavljanja kakovosti proizvodnje. O tem posreduje proizvajalcu poročilo o preverjanju.

4.4 Pooblaščen organ lahko opravi tudi nenajavljene obiske pri proizvajalcu. Po potrebi lahko pooblaščen organ pri takih obiskih izvaja, ali pa zahteva, da se izvedejo preskušanja, s katerimi se preveri, če sistem zagotavljanja kakovosti pravilno deluje. Pooblaščen organ mora proizvajalcu posredovati poročilo o obisku in tudi o preskušanjih, če so bila opravljena.

5. Proizvajalec mora še 10 let po izdelavi zadnjega primerka proizvoda hraniti in dati na voljo državnim organom:

- dokumentacijo, ki se nanaša na drugo alineo točke 3.1;
- najnovejše stanje, ki se nanaša na drugi odstavek točke 3.4;
- odločitve in poročila pooblaščenega organa, ki se nanašajo na končni odstavek točk 3.4, 4.3 in 4.4.

### Popolno zagotavljanje kakovosti

1. Popolno zagotavljanje kakovosti je postopek, s katerim proizvajalec, ki izpolnjuje zahteve iz 2. točke te priloge, izjavlja in zagotavlja, da proizvod zadovoljuje predpisane zahteve. Proizvajalec bo vsak proizvod ali njegov del označil skladno s 13. členom tega pravilnika in sestavil pisno izjavo o ustreznosti.

2. Proizvajalec mora delati v skladu z odobrenim sistemom zagotavljanja kakovosti načrtovanja, proizvodnje, kontrole in preskušanja končnih proizvodov.

3. Sistem zagotavljanja kakovosti:

3.1 Proizvajalec vloži pri pooblaščenem organu prijavo za presojo svojega popolnega sistema zagotavljanja kakovosti.

Prijava mora vsebovati:

- vse potrebne podatke o predvidenem proizvodu;
- dokumentacijo sistema zagotavljanja kakovosti.

3.2 Sistem popolnega zagotavljanja kakovosti mora jamčiti skladnost proizvodov z zahtevami predpisov, ki se nanašajo na te proizvode.

Vsi elementi, zahteve in ukrepi, ki jih je sprejel proizvajalec, morajo biti dokumentirani na sistematičen način v obliki zapisanih postopkov, navodil in politike kakovosti. Oblika dokumentacije sistema kakovosti mora zagotavljati običajno razumevanje politike kakovosti in postopkov, kot so programi zagotavljanja kakovosti, plani, priložniki in zapisi.

Še posebej mora dokumentacija sistema kakovosti vsebovati ustrezne opise:

– načinov popolnega zagotavljanja kakovosti in organizacijsko strukturo z navedbo odgovornosti in pooblastil vodilnemu osebju;

– tehničnih specifikacij proizvoda s standardi in tehničnimi predpisi ter ustrezne specifikacije, ki se bodo uporabljale za preskušanje tega proizvoda;

– načinov nadzora načrtovanja in verifikacije načrtovanja, procesov in sistematičnih ukrepov, ki se bodo uporabljali ob načrtovanju proizvoda;

– ustreznih načinov proizvodnje, kontrole kakovosti in zagotavljanja kakovosti, postopkov in sistematičnih ukrepov, ki se bodo uporabili;

– preverjanj in preskušanj, ki se bodo opravljala pred, med in po proizvodnji, ter pogostnosti njihovega opravljanja; vsebovati morajo tudi rezultate tistih preskušanj, ki so se opravila pred proizvodnjo;

– sredstev za zagotovitev ustreznosti preskuševalnih zmogljivosti zahtevam za izvajanje potrebnih preskusov;

– zabeleške sistema kakovosti kot so inšpekcijska poročila, podatki preskušanj, podatki o kalibracijah, o kvalificiranosti osebja itd.;

– sredstev za opazovanje rezultatov zahtevane kakovosti načrtovanja in opreme ter za opazovanje učinkovitosti delovanja sistema popolnega zagotavljanja kakovosti.

3.3 Pooblaščen organ presodi, ali sistem zagotavljanja kakovosti izpolnjuje zahteve iz točke 3.2 te priloge. Pri tem se predpostavlja, da so te zahteve skladne z zahtevami, ki jih vsebujejo ustrezni standardi.

Pooblaščen organ bo še posebej preverjal, če sistem kontrole kakovosti zagotavlja skladnost proizvodov z zahte-

vami po predpisih glede na dokumentacijo iz točk 3.1 in 3.2; kjer je pomembno, bo preverjal tudi rezultate preskušanj proizvajalca.

Pooblaščen organ mora imeti med presojevalci vsaj enega člana, ki ima izkušnje kot presojevalec uporabljene tehnologije. Postopek presoje te tehnologije mora vključevati tudi presojevalni ogled na kraju samem.

Pooblaščen organ mora svojo odločitev sporočiti proizvajalcu. Sporočilo mora vsebovati ugotovitve presoje in primerno utemeljeno odločitev.

3.4 Proizvajalec se obvezuje, da bo izpolnjeval obveznosti, ki izhajajo iz odobrenega sistema zagotavljanja kakovosti in ga vzdrževal tako, da bo učinkovit in da bo obdržal svojo raven.

Proizvajalec ali njegov pooblaščen predstavnik mora obveščati pooblaščen organ, ki mu je odobril sistem zagotavljanja kakovosti, o vseh nameravanih spremembah oziroma dopolnitvah tega sistema.

Pooblaščen organ bo ocenil predlagane spremembe oziroma dopolnitve iz prejšnjega odstavka in odločil, ali zaradi teh nameravanih sprememb oziroma dopolnitev sistem zagotavljanja kakovosti še vedno izpolnjuje zahteve iz točke 3.2 ali pa je potrebna njegova ponovna presoja.

Pooblaščen organ mora svojo odločitev sporočiti proizvajalcu. Sporočilo mora vsebovati ugotovitve presoje in primerno utemeljeno odločitev.

4. Nadzor, za katerega je odgovoren pooblaščen organ:

4.1 Namen nadzora je prepričati se, da proizvajalec primerno izpolnjuje zahteve, ki izvirajo iz odobrenega sistema zagotavljanja kakovosti.

4.2 Pri kontrolnem preverjanju mora proizvajalec omogočiti pooblaščenemu organu dostop do lokacij načrtovanja, proizvodnje, skladiščenja, kontrole in testiranja ter mu priskrbeti vse potrebne informacije, še posebej pa:

- dokumentacijo sistema zagotavljanja kakovosti;
- zabeleške sistema kakovosti, predvidene v sistemu kakovosti za načrtovanje, kot so rezultati analiz, izračunov, preverjanj itd.;

- zabeleške sistema kakovosti, predvidene v sistemu kakovosti za proizvodnjo, kot so inšpekcijska poročila, podatki preskušanj, podatki o kalibracijah, podatki o kvalifikiranosti osebja itd.

4.3 Pooblaščen organ mora izvajati kontrolno preverjanje v primernih časovnih presledkih, s čemer se prepriča, da proizvajalec upošteva in vzdržuje sistem popolnega zagotavljanja kakovosti in o tem proizvajalcu posreduje poročilo.

4.4 Pooblaščen organ lahko opravi tudi nenajavljene obiske pri proizvajalcu. Takrat lahko izvaja ali pa zahteva, da se izvedejo preskušanja, s katerimi se preveri, če sistem zagotavljanja kakovosti pravilno deluje. Pooblaščen organ mora proizvajalcu posredovati poročilo o obisku in tudi o preskušanjih, če so le-ta bila opravljena.

5. Proizvajalec mora še 10 let po izdelavi zadnjega primerka proizvoda hraniti in dati na voljo upravnim organom:

- dokumentacijo, ki se nanaša na drugo alineo točke 3.1;
- najnovejše stanje, ki se nanaša na drugi odstavek točke 3.4;
- odločitve in poročila pooblaščenega organa, ki se nanašajo na zadnji odstavek točk 3.4, 4.3 in 4.4.

## 805.

Na podlagi 99. člena zakona o upravi (Uradni list RS, št. 67/94) in enajste alineje 2. točke drugega odstavka 54. člena zakona o organizaciji in financiranju vzgoje in izobraževanja (Uradni list RS, št. 12/91-I) izdaja minister za šolstvo in šport

### P R A V I L N I K

#### **o spremembah in dopolnitvah pravilnika za uveljavljanje regresa za potovanja otrok in mladine**

##### 1. člen

V pravilniku za uveljavljanje regresa za potovanja otrok in mladine (Uradni list RS, št. 23/94) se v prvem odstavku 2. člena alineja pod a) dopolni tako, da se glasi:

“organizirane skupine otrok in mladine (v šolah, vzgojno-varstvene organizacije, mladinske organizacije, društva, sindikati itd.) tudi, če vključujejo begunske otroke in mladino.”

##### 2. člen

V prvem odstavku 3. člena se številka “30” nadomesti s številko “20”.

V drugem odstavku se za besedo “avtobusni” doda nov vrinjeni stavek, ki se glasi:

“in pri prevozih z izrednimi vlaki.”

##### 3. člen

V 5. členu se za prvim odstavkom doda nov odstavek, ki se glasi:

“Do sredine decembra tekočega leta, morajo upravičenci pod alineo a) prvega odstavka 2. člena, oddati društvom PZS plan voženj za naslednje koledarsko leto.”

##### 4. člen

V drugi alineji prvega odstavka 6. člena se za prvim stavkom doda nov stavek, ki se glasi:

“Dva izvoda zahtevka hrani Počitniška zveza Slovenije.”

##### 5. člen

Peta točka druge alineje prvega odstavka 6. člena se spremeni tako, da se glasi:

“povzetek programa potovanja v obsegu največ A4 formata”.

##### 6. člen

Za sedmo točko druge alineje prvega odstavka 6. člena se doda nova osma točka, ki se glasi:

“V primeru, da organizacija, ki vlaga zahtevek, nima statusa Nacionalne mladinske organizacije, mora poleg naročilnice in zahtevka priložiti tudi z žigom potrjen pomenski seznam udeležencev potovanja z letnicami njihovega rojstva.”

##### 7. člen

Ta pravilnik začne veljati naslednji dan po objavi v Uradnem listu Republike Slovenije.

Št. 121-3/95

Ljubljana, dne 14. februarja 1995.

**dr. Slavko Gaber** l. r.  
Minister za šolstvo in šport

**806.**

Na podlagi prvega odstavka 99. člena zakona o upravi (Uradni list RS, št. 67/94), v zvezi z zakonom o zdravstvenem varstvu in zdravstvenem zavarovanju (Uradni list RS, št. 9/92 in 13/93) minister za zdravstvo izdaja

**P R A V I L N I K**  
**o dopolnitvah pravilnika o razvrščanju zdravil**

## 1. člen

V prilogi pravilnika o razvrščanju zdravil (Uradni list RS, št. 45/90, 7/91, 14/91, 8/91-I, 8/92, 13/92, 19/92, 23/92, 45/92, 55/92, 59/92, 26/93, 40/93, 64/93, 1/94, 17/94, 32/94, 38/94, 64/94 in 80/94) se dodajo naslednja zaščitena imena zdravil:

ALDACTONE-SALTUCIN	dražeji 20 dražejev, 50 dražejev BOEHRINGER MANNHEIM	P
ALDACTONE-SALTUCIN FORTE	kapsule 20 kapsul, 50 kapsul BOEHRINGER MANNHEIM	P
C-FILM LUCCHINI	nonoksinol-9 film, vrečke 10x1 film (5x5 cm) LABORATOIRE LUCCHINI	P
CONCEPTROL	nonoksinol-9 vagitoriji 12x150 mg CILAG	P
FEMODEN	dražeji 1x21, 3x21, 6x21 SCHERING	P
GRAVIBINON	injekcije i.m. ampule 5x2 ml z brizgo SCHERING	P
HAEMATOPAN 50	dražeji 20 dražejev, 100 dražejev DR. AUGUST WOLFF	P
HAEMATOPAN 100	dražeji 20 dražejev, 100 dražejev DR. AUGUST WOLFF	P
LESCOL	fluvastatin kapsule 28x20 mg, 28x40 mg SANDOZ	P*
LEUCOVORIN	folinska kislina tablete 10x15 mg, 50x15 mg CYANAMID	P
MEDRAMINE-R	tablete 20 tablet, 100 tablet MEPHA	P
METHOTREXAT	metotreksat tablete, 30x2,5 mg, 100x2,5 mg, tablete, 30x10 mg, 50x10 mg CYANAMID	P
TEOLIN	teofilin sirup 200 ml (10 mg/1ml) LEK	P
TURBOFLATOR	turboinhalator, aplikator LEK	P

## ZOLOFT

sertralin  
tablete 28x50 mg, 28x100 mg  
PFIZER

P

## 2. člen

Ta pravilnik začne veljati osmi dan po objavi v Uradnem listu Republike Slovenije.

Št. 512-11/90-95

Ljubljana, dne 28. februarja 1995.

Minister za zdravstvo  
**dr. Božidar Voljč** l. r.

**807.**

Na podlagi 84. člena zakona o računovodstvu (Uradni list SFRJ, št. 12/89, 35/89, 3/90 in 61/90) v zvezi s 4. členom ustavnega zakona za izvedbo temeljne ustavne listine o samostojnosti in neodvisnosti Republike Slovenije (Uradni list RS, št. 1/91-I) Zavod Republike Slovenije za statistiko objavlja

**K O E F I C I E N T E**  
**rasti cen v Republiki Sloveniji, februar 1995**

1. Mesečni koeficient rasti cen industrijskih izdelkov pri proizvajalcih, februar 1995 v primerjavi z februarjem 1994, je bil 0,006.

2. Koeficient rasti cen industrijskih izdelkov pri proizvajalcih od začetka leta do februarja 1995 je bil 0,017.

3. Koeficient povprečne mesečne rasti cen industrijskih izdelkov pri proizvajalcih od začetka leta do februarja 1995 je bil 0,009.

4. Koeficient rasti cen industrijskih izdelkov pri proizvajalcih, februarja 1995 v primerjavi z istim mesecem prejšnjega leta, je bil 0,164.

5. Mesečni koeficient rasti cen na drobno, februarja 1995 v primerjavi z januarjem 1995 je bil 0,009.

6. Koeficient rasti cen na drobno do začetka februarja 1995 je bil 0,020.

7. Koeficient povprečne mesečne rasti cen na drobno od začetka leta do februarja 1995 je bil 0,010.

8. Koeficient rasti cen na drobno, februarja 1995 v primerjavi z istim mesecem prejšnjega leta, je bil 0,173.

9. Koeficient povprečne rasti cen življenjskih potrebščin od začetka leta do februarja 1995 v primerjavi s povprečjem leta 1994 je bil 0,108.

Št. 052-07-15/95

Ljubljana, dne 8. marca 1995.

**Tomaž Banovec** l. r.  
Direktor

**808.**

Na podlagi 28. člena zakona o sodiščih (Uradni list RS, št. 19/94) in tretjega odstavka 24. člena zakona o sodniški službi (Uradni list RS, št. 19/94) je Sodni svet Republike Slovenije na 18. seji dne 26. 1. 1995 in na 20. seji dne 9. 2. 1995 sprejel

**S K L E P****o imenovanju sodnikov na položaj svetnika**

Na položaj svetnice višjega sodišča se imenuje Danica Gerbec Milač, višja sodnica na Višjem sodišču v Ljubljani.

Na položaj svetnice okrajnega sodišča se imenuje Ivana Golob, okrajna sodnica na Okrajnem sodišču v Celju.

Na položaj svetnika okrajnega sodišča se imenuje Peter Rejc, okrajni sodnik na Okrajnem sodišču v Idriji.

Na položaj svetnika okrajnega sodišča se imenuje Janko Keček, okrajni sodnik na Okrajnem sodišču v Ormožu.

Na položaj svetnice okrajnega sodišča se imenuje Zdenka Vresk, okrajna sodnica na Okrajnem sodišču v Trbovljah.

Predsednica  
Sodnega sveta  
Republike Slovenije  
**Alenka Jelenc Puklavc** l. r.

**809.**

Na podlagi sklepa o drugih prejemkih in povračilih sodnikom (Uradni list RS, št. 68/94) je Sodni svet Republike Slovenije na 22. seji dne 9. 3. 1995 na predlog Ministrstva za pravosodje določil

**Z N E S K E****drugih osebnih prejemkov in povračil sodnikom**

Za mesec marec 1995 znašajo:

1. nagrade ob delovnih jubilejih:	SIT
– za 10 let delovne dobe	31.178
– za 20 let delovne dobe	46.767
– za 30 let delovne dobe	62.356

2. regres za prehrano med delom	9.746
---------------------------------	-------

3. dnevnice za službeno potovanje v RS ki traja:	
– 6 do 8 ur	1.696
– 8 do 12 ur	2.437
– nad 12 ur	4.873

4. povračilo stroškov prenočevanja	
– na podlagi računa za prenočevanje v hotelih de luxe kategorije	do 4.259
– brez računa	1.462

5. kilometrina	22
----------------	----

6. povračilo stroškov za prevoz na delo in z dela, če ni možnosti prevoza z javnimi prevoznimi sredstvi, za vsak kilometer	11
--	----

7. nadomestilo za ločeno življenje:	
– povračilo stroškov stanovanja	17.543
– povračilo stroškov prehrane	21.441

8. solidarnostna pomoč	62.356
------------------------	--------

Predsednica  
Sodnega sveta  
Republike Slovenije  
**Alenka Jelenc Puklavc** l. r.

**ORGANI IN ORGANIZACIJE V OBČINI****MURSKA SOBOTA****810.**

Na podlagi 3. člena zakona o samoprispevku (Uradni list SRS, št. 35/85) ter 3. in 56. člena zakona o referendumu in o ljudski iniciativi (Uradni list RS, št. 15/94) in v skladu s statutom Krajevne skupnosti Gederovci, je Svet Krajevne skupnosti Gederovci dne 6. 3. 1995 sprejel

**S K L E P****o uvedbi krajevnega samoprispevka za del območja KS Gederovci****1. člen**

Po odločitvi delovnih ljudi in občanov na referendumu dne 26. 2. 1995 se za del območja KS Gederovci, za naselje Gederovci uvede samoprispevek v denarju in delu.

**2. člen**

Krajevni samoprispevek se uvede za dobo 5 let, in sicer od 1. 3. 1995 do 28. 2. 2000 in bo uporabljen za naslednje namene:

- dokončna ureditev mrliške vežice
- napeljava električnega in vodovodnega omrežja do mrliške vežice
- ureditev ulične razsvetljave
- sofinanciranje izgradnje kanalizacije
- asfaltiranje in modernizacija vaških cest in ulic
- vzdrževanje vaškega vodovoda in financiranje vseh ostalih stroškov, nastalih v zvezi z delovanjem vaškega vodovoda
- vzdrževanje in urejanje ostalih komunalnih objektov
- funkcionalna dejavnost naselja.

**3. člen**

S krajevnim samoprispevkom se bo predvidoma zbralo 5,800.000 SIT. Višina sredstev za posamezne namene se



določi s programom in finančnim načrtom krajevne skupnosti.

#### 4. člen

Samoprispevek bodo plačevali delovni ljudje in občani, ki imajo stalno prebivališče na območju KS Gederovci, v naselju Gederovci, in sicer:

a) v denarju:

– 1,5 % mesečno od neto plače zaposlenih oziroma nadomestil plače ter plačil po pogodbah o delu,

– 2 % mesečno obrtniki oziroma samostojni podjetniki od povprečne plače v gospodarstvu Republike Slovenije za preteklo trimesečje,

– 3 % od katastrskega dohodka od kmetijske dejavnosti,

– 1 % od pokojnin, razen pokojnin z varstvenim dodatkom,

– 2 % od povprečnega OD v Republiki Sloveniji v preteklem letu za delavce, ki so na začasnem delu v tujini in imajo stalno prebivališče v naselju Gederovci;

b) v delovni obveznosti:

– občani – nosilci gospodinjstva ali njegovi družinski člani po 40 ur letno.

Kdor iz določenih razlogov ne bo mogel opraviti dogovorjene obveznosti, bo plačal neopravljena dela v denarju, in sicer po veljavnem ceniku Komunalnega podjetja v Murski Soboti.

#### 5. člen

Krajevna skupnost lahko sredstva samoprispevka, ki so začasno prosta, vroči pri banki za določen čas.

#### 6. člen

Glede oprostitve plačila samoprispevka se uporabljajo določila 12. člena zakona o samoprispevku (Uradni list SRS, št. 35/85).

#### 7. člen

S krajevnim samoprispevkom zbrana sredstva se bodo v celoti namenila za izvajanje programov iz 2. člena tega sklepa, obračunavale in odvajale na zbirni žiro račun Krajevne skupnosti Gederovci, št. 51900-842-010-82063 pri Agenciji za plačilni promet, nadziranje in informiranje Murska Sobota pa ga bodo delovne organizacije, skupnosti, zasebni podjetniki in obrtniki, Zavod za pokojninsko in invalidsko zavarovanje RS in drugi ob vsakem izplačilu osebnega dohodka, nadomestil in pokojnin. Krajevni samoprispevek, ki ga plačujejo občani, ki se ukvarjajo s kmetijsko dejavnostjo, opravljajo samostojno obrt ali intelektualne storitve, odmerja in odvaja Republiška uprava za javne prihodke, izpostava Murska Sobota v imenu KS Gederovci.

Krajevni samoprispevek, ki ga plačujejo krajani, ki so na začasnem delu v tujini, plačujejo vsako leto samoprispevek na žiro račun KS Gederovci, za kar izstavi položnice krajevna skupnost v skladu s 4. členom tega sklepa.

#### 8. člen

Od zavezancev, ki samoprispevka ne bodo plačevali v določenem roku, se bodo obveznosti izterjale skupaj z za-

mudnimi obrestmi po predpisih, ki veljajo za izterjavo davkov.

#### 9. člen

Nadzor nad zbiranjem in porabo s samoprispevkom zbranih sredstev bo opravljal svet KS in bo o tem vsako leto poročal občanom na zboru.

#### 10. člen

Ta sklep začne veljati naslednji dan po objavi v Uradnem listu Republike Slovenije.

Gederovci, dne 12. marca 1995.

Predsednik  
Sveta KS Gederovci  
**Janez Ratnik** l. r.

### SEŽANA

#### 811.

Na podlagi prve alineje drugega odstavka 29. člena zakona o lokalni samoupravi (Uradni list RS, št. 72/93 in 57/94) je Občinski svet občine Sežana na seji dne 16. 2. 1995 sprejel

### STATUTARNI SKLEP

#### 1. člen

S tem statutarnim sklepom se začasno, do sprejema statuta občine Sežana, ustanovijo delovna telesa občinskega sveta, določi se njihova organizacija in način imenovanja.

#### 2. člen

Občinski svet imenuje stalna ali začasna delovna telesa. Stalna delovna telesa občinskega sveta so:

- odbor za proračun in finance
- odbor za prostorsko načrtovanje, varstvo okolja, komunalo in infrastrukturo
- odbor za gospodarski razvoj, obrt in drobno gospodarstvo
- odbor za kmetijstvo
- odbor za turizem
- odbor za kulturo
- odbor za šolstvo in šport
- odbor za zdravstvo in socialno varstvo
- odbor za povezovanje v regijo in v širše lokalne samoupravne skupnosti ter za obmejno sodelovanje in mednarodne odnose
- odbor za premoženje, stanovanjske in splošne zadeve
- komisija za statut, prošnje in pritožbe
- komisija za mandatna vprašanja, volitve in imenovanja.

## 3. člen

Občinski svet lahko imenuje tudi druga stalna ali občasna delovna telesa izmed članov občinskega sveta in občanov.

Mandat stalnih delovnih teles je enak mandatu občinskega sveta.

Delovna telesa občinskega sveta imajo predsednika, podpredsednika in tri člane, razen odbora za prostorsko načrtovanje, varstvo okolja, komunalo in infrastrukturo in odbora za gospodarski razvoj, obrt in drobno gospodarstvo, ki imata predsednika, podpredsednika in po pet članov.

## 4. člen

Delovna telesa sveta v okviru svojega delovnega področja pripravljajo predloge in jih posredujejo svetu v obravnavo in sprejem.

Delovno področje delovnih teles se praviloma določi z odlokom.

Delovna telesa lahko opravljajo tudi druge zadeve, ki jim jih poveri občinski svet iz svoje pristojnosti, čeprav niso določene z odlokom.

Občinski svet sprejme odločitev o poveritvi zadev v odločanje posameznemu delovnemu telesu z dvetretjinsko večino navzočih članov.

Delovno telo je sklepčno, če je na seji navzoča najmanj polovica članov posameznega delovnega telesa, odločitve pa sprejema z večino glasov navzočih članov.

## 5. člen

Predsednika, podpredsednika in člane delovnih teles imenuje občinski svet izmed svojih članov in občanov, s tem, da mora biti najmanj en član delovnega telesa imenovan izmed občanov. Predsednik posameznega delovnega telesa se imenuje praviloma izmed članov sveta, pri čemer je potrebno upoštevati zastopnost političnih strank v občinskem svetu.

V komisijo za mandatna vprašanja, volitve in imenovanja in komisijo za statut, prošnje in pritožbe so lahko imenovani poleg članov občinskega sveta tudi občani, kar pa ni obvezujoče, kot je za sestavo ostalih delovnih teles.

## 6. člen

O imenovanju delovnih teles se glasuje na podlagi liste kandidatov, ki jo določi komisija za mandatna vprašanja, volitve in imenovanja.

Na listo se uvrstijo kandidati, ki so jih predlagali najmanj trije člani sveta. Kandidate iz vrst občanov lahko predlagajo zainteresirane organizacije v občini ali najmanj 15 volivcev v občini.

Če je predlaganih več kandidatov kot je članov v posameznem delovnem telesu, imajo prednost uvrstitve na listo kandidati iz različnih političnih strank, ki so zastopane v občinskem svetu, in sicer v sorazmerju z zastopanostjo strank v svetu.

Predsednik, podpredsednik in člani delovnih teles so imenovani, če je za kandidatno listo glasovala večina vseh članov občinskega sveta.

Če kandidatna lista ni dobila potrebne večine glasov, se na isti seji imenujejo člani delovnih teles posamično. Če na ta način niso imenovani vsi člani posameznega delovnega telesa, lahko najmanj trije člani sveta predlagajo imenovanje manjkajočih članov delovnih teles, ki jih svet nato imenuje posamično na isti ali naslednji seji.

Predsednik delovnega telesa predstavlja delovno telo in vodi njegovo delo. Podpredsednik pomaga predsedniku pri njegovem delu in po njegovem pooblastilu opravlja posamezne zadeve iz delovnega področja delovnega telesa.

## 7. člen

Na predlog najmanj četrtnine svojih članov lahko občinski svet izreče nezaupnico svojemu delovnemu telesu. Nezaupnico lahko izreče le tako, da obenem z večino glasov vseh članov sveta imenuje delovno telo v novi sestavi.

Posamezen član delovnega telesa, oziroma delovno telo v celoti lahko tudi odstopi. Odstop mora biti obrazložen. V tem primeru mora delovno telo, oziroma član opravljati svojo funkcijo do imenovanja novega delovnega telesa, oziroma člana.

Delovno telo se razreši po istem postopku kot se imenuje.

## 8. člen

V statutarnem sklepu občinskega sveta št. 061-1/95 z dne 23. 12. 1994 se drugi člen spremeni tako, da se pravilno glasi: "Občina Sežana ima pečat okrogle oblike z napisom OBČINA SEŽANA. Občinski svet uporablja pečat okrogle oblike, ki ima poleg naziva občine še napis OBČINSKI SVET. Župan uporablja pečat okrogle oblike, ki ima poleg naziva občine še napis ŽUPAN."

## 9. člen

Ta statutarni sklep je sprejet z dvetretjinsko večino glasov vseh članov sveta in začne z dnem objave v Uradnem listu Republike Slovenije.

Predsednik  
Občinskega sveta  
občine Sežana  
**Marko Kosmač, dipl. prav. l. r**

ŠKOFJA LOKA

812.

Na podlagi 65. člena zakona o lokalni samoupravi (Uradni list RS, št. 72/93, 6/94, 45/94 in 57/94), 29. člena zakona o financiranju javne porabe (Uradni list RS, št. 48/90 in 34/91) in 43. člena zakona o financiranju občin (Uradni list RS, št. 80/94) so: Občinski svet občine Gorenja vas-Poljane na seji dne 22. 2. 1995, Občinski svet občine Škofja Loka na seji dne 23. 2. 1995, Občinski svet občine Železniki na seji dne 1. 3. 1995 in Občinski svet občine Žiri na seji dne 24. 2. 1995 sprejeli

**ODLOK****o zaključnem računu občine Škofja Loka za leto 1994**

## 1. člen

Sprejme se zaključni račun proračuna občine Škofja Loka za leto 1994.

## 2. člen

Prihodki in odhodki proračuna, ki so bili doseženi in razporejeni po bilanci proračuna občine za leto 1994 znašajo:

	SIT
– prihodki	1.803,971.296
– odhodki	1.696,397.273
– ostanek	107,574.023

Ostanek predstavlja ostanek 17,477.306 SIT na Skladu stavbnih zemljišč in 90,096.717 SIT v ostalem proračunu.

Presežek prihodkov nad odhodki na Skladu stavbnih zemljišč v višini 17,477.306 SIT se prenese v prihodek proračuna Občine Škofja Loka za leto 1995.

Presežek prihodkov nad odhodki v višini 90,096.717 SIT se prenese v prihodke proračunov občin leta 1995 v sorazmerju z zagotovljeno porabo, in sicer:

	SIT
Gorenja vas-Poljane	14,172.214
Škofja Loka	51,219.984
Železniki	14,424.484
Žiri	10,280.035

## 3. člen

Sestavni del proračuna so sredstva rezervnega sklada Občine Škofja Loka, ki za leto 1994 izkazuje naslednje stanje:

	SIT
– začetno stanje 1. 1. 1994	265.672
– prihodki	8,877.300
– odhodki	9,142.938
– nerazporejeno	34

Presežek prihodkov nad odhodki se prenese v rezervni sklad občin za leto 1995 v sorazmerju z zagotovljeno porabo, in sicer:

	SIT
Gorenja vas-Poljane	6
Škofja Loka	19
Železniki	5
Žiri	4

## 4. člen

Ta odlok začne veljati petnajsti dan po objavi v Uradnem listu Republike Slovenije.

Št. 54-OS/95

Gorenja vas-Poljane, dne 6. marca 1995.

Predsednik  
Občinskega sveta  
občine Gorenja vas-Poljane  
**Karel Jezeršek** l. r.

Št. 061-1/94

Škofja Loka, dne 24. februarja 1995.

Predsednik  
Občinskega sveta  
občine Škofja Loka  
**Pavel Malovrh** l. r.

Železniki, dne 3. marca 1995.

Predsednik  
Občinskega sveta  
občine Železniki  
**Mihael Prevc** l. r.

Št. 063-1/95

Žiri, dne 7. marca 1995.

Predsednik  
Občinskega sveta  
občine Žiri  
**Marjan Žakelj** l. r.

**REPUBLIŠKI UPRAVNI ORGANI IN ZAVODI****813.**

Na podlagi 121. člena stanovanjskega zakona (Uradni list RS, št. 18/91-I in 21/94) izdaja minister za okolje in prostor

**ODREDBO****o določitvi vrednosti točke za ugotovitev vrednosti stanovanja**

## 1. člen

Vrednost točke za ugotovitev vrednosti stanovanja je določena skladno z rastjo vrednosti nemške marke po srednjem tečaju Banke Slovenije in je 139,94 SIT.

## 2. člen

Z dnem uveljavitve te odredbe preneha veljati odredba o določitvi vrednosti točke za ugotovitev vrednosti stanovanja (Uradni list RS, št. 10/95).

## 3. člen

Ta odredba začne veljati naslednji dan po objavi v Uradnem listu Republike Slovenije.

Št. 361-00-80/91

Ljubljana, dne 15. marca 1995.

Minister za okolje in prostor  
**dr. Pavel Gantar** l. r.

**814.**

Na podlagi 102. člena zakona o varstvu pred naravnimi in drugimi nesrečami (Uradni list RS, št. 64/94) izdaja minister za obrambo

**P R A V I L N I K**  
**o uniformah Civilne zaščite Republike Slovenije**

**I. SPLOŠNE DOLOČBE**

1. S tem pravilnikom se določajo vrste uniform Civilne zaščite Republike Slovenije, ureja njihovo nošenje ter nošenje oznak Civilne zaščite Republike Slovenije na njih.

2. Uniforme Civilne zaščite Republike Slovenije nosijo pripadniki Civilne zaščite Republike Slovenije (v nadaljnjem besedilu: pripadniki civilne zaščite).

**II. VRSTA, OBLIKA IN KROJ UNIFORM**

3. Uniforme Civilne zaščite Republike Slovenije so:

- slavnostna uniforma,
- delovna uniforma,
- delovni pajac.

4. Slavnostno uniformo sestavljajo baretka, suknjič, hlače s pasom, srajca, kravata, nogavice in čevlji. Pomladi, jeseni in pozimi so sestavni deli slavnostne uniforme civilne zaščite tudi plašč, šal in usnjene rokavice.

5. Baretka je klasičnega videza in izdelana iz čoje iste barve kot suknjič. Na levi strani je ob sencih našit znak Civilne zaščite Republike Slovenije.

Suknjič je temno modre barve, klasičnega izgleda. Sešit je iz dveh prednjih in zadnjega dela ter rokavov. Ima enoredno zapenjanje s tremi gumbi. Na prednjem delu so štirje žepi s poklopcem na gumb. Prsna dva sta našita, dva pod pasom pa sta notranja. Suknjič ima na ramah okrasne epolete. Na hrbtnem delu je razporek. Vsi gumbi so bakreno patinirane barve. Na gumbih je znak Civilne zaščite Republike Slovenije.

Hlače so temno zelene barve, klasičnega kroja. Ob straneh in na zadnji desni hlačnici imajo všit notranji žep. Pas je usnjen in črne barve z zaponko bakreno patinirane barve.

Skrajca je klasičnega kroja z dolgimi ali kratkimi rokavi. Je bele barve z rahlimi drobnimi temno zelenimi črtami. Na prsnem delu sta na vsaki strani našita dva velika žepa, ki ju pokriva poklopec na gumb.

Kravata je samoveznica v enaki barvi kot hlače.

Nogavice so temno modre barve.

Čevlji so nizki, črne barve iz naravnega usnja in usnjениmi podplati.

Plašč je ohlapnega in udobnega kroja temno modre barve. Spredej se zapenja s štirimi črnimi gumbi. Na ramenih ima epolete, pod pasom pa sta na vsaki strani všita dva žepa s poklopcem. Zadaj ima plašč razporek. Pozimi se nosi s toplo podlogo, ki se vpenja v zgornji del plašča.

Šal je svilen. Ena stran je temno modre barve kot plašč, druga stran je temno zelene barve kot hlače.

Rokavice so iz črnega usnja in podložene z blagom.

5. Delovno uniformo sestavljajo kapa, bluza, hlače, vetrovka in polškornji. Vsi deli razen pajaca so izdelani iz temno modrega blaga.

Kapa je športnega kroja. Sešita je iz osnovnega dela, senčnika in naušnika. Osnovni del je podložen z nepremočljivo membrano.

Bluza je ohlapnega kroja. Sešita je iz dveh sprednjih in enega hrbtne delu, oplečke za prsi in hrbet, rokavov in ovratnika. V pasu ima všito elastiko. Spredej se zapenja s petimi stiskači ter zadrgo, čez katero je našita letva. Na prednjem delu bluže so našiti štirje žepi, dva na prsih in dva pod pasom. Žepi se zapirajo s poklopcem, ki se zapenja z dvema stiskačema. Okrog vratu je prišit ovratnik, v katerega je vložena kapuca. Rokava se končujeta z manšeto, ki se zapenja z dvema gumboma.

Hlače so ohlapne. Na straneh imajo všit notranji žep. Notranji žep je všit tudi na zadnji desni hlačnici. S strani je na vsaki strani na hlačnice nad koleni prišit še po en žep. V spodnji rob hlačnic je vpeljana vrstica.

Vetrovka je narejena iz impregniranega zunanega dela temno modre barve in toplega notranjega jopiča. Zunanji del je narejen iz štirih prednjih delov, enega hrbtne delu, dvodelnega ovratnika in kapuce. Spredej se po celi dolžini zapira z dvostransko deljivo zadrgo. Na sprednjem delu je šest žepov. Vetrovka je na prsih in hrbtu opremljena s trakom, ki odbija svetlobo. Na notranji strani je ob zadrghi, ki zapira vetrovko, še zadrgra za vpenjanje jopiča, ki je narejen iz poliestrskega runa.

Polškornji so črni, usnjeni in visoki z vezalkami.

6. Delovni pajac je izdelan iz blaga oranžne barve. Sestavni del delovnega pajaca je tudi kapa.

Kapa je po videzu podobna kapi uniforme Civilne zaščite. Od nje se razlikuje po barvi in po tem, da nima naušnika.

Delovni pajac je izdelan iz enega dela. Na spodnji strani se odpira z zadrgo, ki je skrita pod prednjo letvijo in se zapira s tremi stiskači. Na prednjem delu ima nad pasom našita dva žepa in en manjši žepek. Na hlačnicah sta pod pasom ob straneh všita dva notranja žepa, nad kolenom pa zunanja žepa. Na prsnem delu, na rokavih in hlačnicah je našit trak, ki odbija svetlobo. V ovratnik delovnega pajaca je všita kapuca.

Pozimi je sestavni del delovnega pajaca topla podobleka, ki je enaka kot podobleka iz sedmega odstavka prejšnje točke.

**III. NOŠENJE UNIFORM**

7. Slavnostno uniformo nosijo pripadniki civilne zaščite:

- na pregledih in svečanostih,
- kadar predstavljajo Civilno zaščito Republike Slovenije,
- v drugih primerih, v skladu z odločitvijo pristojnega organa civilne zaščite.

8. Delovno uniformo nosijo pripadniki civilne zaščite:

- med opravljanjem nalog zaščite, reševanja in pomoči,
- na vajah in drugih oblikah usposabljanja,
- na pregledih in svečanostih,
- v drugih primerih, v skladu z odločitvijo pristojnega organa civilne zaščite.

9. Delovni pajac nosijo pripadniki civilne zaščite med opravljanjem nalog zaščite, reševanja in pomoči.

10. Odvisno od vremenskih pogojev in nalog, ki jih opravljajo pripadniki civilne zaščite, se lahko delovne uniforme oziroma njihovi posamezni deli nosijo v različnih kombinacijah. O tem, katere dele uniform bodo pripadniki civilne zaščite nosili, odloči vodja.

11. Pripadniki civilne zaščite lahko uporabljajo dodatna oblačila, kot so majice, srajce, puloverji, rokavice, nogavice in drugo.

Barva dodatnih oblačil se mora ujemati z barvo osnovnih oblačil.

#### IV. NOŠENJE OZNAK CIVILNE ZAŠČITE REPUBLIKE SLOVENIJE NA UNIFORMAH

12. Pripadniki Civilne zaščite morajo nositi na uniformah civilne zaščite predpisane oznake Civilne zaščite Republike Slovenije.

13. Oznaka pripadnosti Civilni zaščiti Republike Slovenije nosijo pripadniki civilne zaščite na baretki, kapi in levem rokavu uniforme.

Oznaka na baretki se nosi v obliki našitka na njeni levi strani nad sencem.

Oznaka na kapi se nosi v obliki našitka na sredini kape nad čelom.

Oznaka na rokavu se nosi na sredini zgornjega levega dela rokava slavnostne uniforme, delovne uniforme, oziroma delovnega pajaca, tako da je njen zgornji rob našit 12 cm pod zgornjim robom rokava.

Na vetrovki se nosijo oznake pripadnosti Civilni zaščiti Republike Slovenije na desnem zgornjem žepu.

14. Oznake specialnosti se nosijo na sredini zgornjega dela desnega rokava delovne uniforme, oziroma delovnega pajaca, tako da je oznaka našita 12 cm pod zgornjim robom rokava.

15. Položajne oznake se nosijo na sredini zgornjega levega žepa svečane uniforme, delovne uniforme, oziroma delovnega pajaca.

#### V. PREHODNE IN KONČNE DOLOČBE

16. Uniforme Civilne zaščite Republike Slovenije, dodatna oblačila in oznake civilne zaščite se proizvajajo po standardih, ki jih predpiše Uprava Republike Slovenije za zaščito in reševanje.

Standardi za izdelavo uniform Civilne zaščite Republike Slovenije se hranijo pri Upravi Republike Slovenije za zaščito in reševanje.

17. Uniforme Civilne zaščite Republike Slovenije, ki jih določa ta pravilnik, bodo uveljavljene postopno.

Do uvedbe novih uniform Civilne zaščite Republike Slovenije nosijo pripadniki Civilne zaščite dosedanje uniforme, ki morajo biti opremljene s predpisanimi oznakami.

18. Uniforme Civilne zaščite Republike Slovenije zagotavlja pripadnikom ustanovitelj enot, služb, štabov in drugih operativnih sestavov civilne zaščite.

19. Ta pravilnik začne veljati petnajsti dan po objavi v Uradnem listu Republike Slovenije.

Št. 012-37/95

Ljubljana, dne 6. marca 1995.

**Jelko Kacin** l. r.  
Minister za obrambo

#### 815.

Na podlagi 79. in 101. člena zakona o izvrševanju proračuna Republike Slovenije za leto 1994 (Uradni list RS, št. 26/94), v povezavi z zakonom o upravi (Uradni list RS, št. 67/94) in zakonom o organizaciji in delovnem področju ministrstev (Uradni list RS, št. 71/94) izdaja minister za finance

#### NAVODILO

##### o finančnem poslovanju upravnih enot

1. Za finančno poslovanje vseh upravnih enot se pri Ministrstvu za finance odpre poseben račun sredstev upravnih organov.

2. Sredstva iz državnega proračuna (računa 630) se nakazujejo na poseben račun sredstev upravnih organov, odprt pri Ministrstvu za finance. S tega posebnega računa, odprtega pri Ministrstvu za finance, se izplačujejo vsi odhodki za delovanje upravnih enot, razen odhodkov, navedenih v 11. točki tega navodila.

Za zagotavljanje sredstev iz državnega proračuna (računa 630) in za izplačila iz posebnega računa sredstev upravnih organov, odprtega pri Ministrstvu za finance, je kot odredbodajalec odgovoren minister oziroma od njega pooblaščen oseba.

3. Za nemoteno delovanje se za vsako posamezno upravno enoto pri krajevni pristojni enoti Agencije RS za plačilni promet, nadziranje in informiranje odpre poseben račun upravnih enot, na katerega se nakazujejo sredstva za delovanje upravnih enot iz posebnega računa, odprtega pri Ministrstvu za finance.

Za izplačevanje iz posebnega računa upravne enote so kot odredbodajalci določeni načelniki upravnih enot ali od njih pooblaščen osebe. Odredbodajalci so odgovorni za zakonitost, upravičenost in namembnost porabe proračunskih sredstev.

4. Sredstva iz posebnega računa upravne enote se uporabljajo za pokrivanje naslednjih izdatkov, po predloženih računih in skladno z razdelilnikom, ki ga pripravi Ministrstvo za notranje zadeve:

- električne energije,
- ogrevanja,
- PTT storitev, transportnih uslug,
- goriva za prevozna sredstva,
- komunalne storitve,
- potrošnega materiala (čistila in podobno),
- pisarniškega materiala,
- reprezentanco,
- nabavo strokovnih časopisov in strokovne literature,
- kotizacij za sprotno izobraževanje zaposlenih,
- dnevnic, nočnih in potnih stroškov za službena potovanja,
- popravilo inventarja in sprotne vzdrževanja,
- stroškov plačilnega prometa.

5. Neposredno iz posebnega računa, odprtega pri Ministrstvu za finance, se izplačujejo stroški tiskanja vrednotnic, plačljivih tiskovin in obrazcev ter stroški nabave registrskih tablic, vključno s prometnim davkom in distribucijskimi stroški (v nadaljevanju: materiala za izvajanje upravnih nalog). Sredstva za tovrstne stroške so planirana v proračunu Republike Slovenije kot posebna proračunska postavka, v okviru materialnih stroškov za delovanje upravnih enot.

V proračunu za leto 1995 se pri upravnih enotah izkažejo kot odhodek celotni stroški tiskanja, izdelave in distribucije materiala za izvajanje upravnih nalog.

Ministrstvo za notranje zadeve pripravi razdelilnik za nabavo posameznih vrst materiala za izvajanje upravnih nalog, po posameznih upravnih enotah, na osnovi podatkov, ki jih posredujejo načelniki upravnih enot in skladno z razpoložljivimi proračunskimi sredstvi.

Upravne enote nabavljajo material za izvajanje upravnih nalog na osnovi naročilnic, ki jih izda načelnik upravne enote, direktno od proizvajalcev materiala. En izvod naročilnice pošlje upravna enota Ministrstvu za finance – računovodski službi. Pri izdaji naročilnic morajo načelniki upravnih enot upoštevati določila prejšnjega odstavka.

Material za izvajanje upravnih nalog se dobavlja direktno upravnim enotam, račune skupaj s podpisano dobavnico pa pošlje dobavitelj v plačilo direktno Ministrstvu za finance – računovodski službi.

6. Do sklenitve ustreznih pogodb s proizvajalci in distributerji materiala za izvajanje upravnih nalog, najkasneje pa do 30. 4. 1995, se del prihodkov od materiala za izvajanje upravnih nalog, ki je potreben za nabavo novega materiala, odvede iz prehodnega računa 845 posamezne upravne enote, na račun 639 posamezne upravne enote.

Sredstva, prenešana iz prehodnega računa 845, na račun 639, ki so potrebna za nabavo materiala za izvajanje nalog upravne enote, so strogo namenska.

7. Direktno iz računa posebnega evidenčnega računa, odprtega pri Ministrstvu za finance, se izplačujejo sredstva za plače zaposlenih v upravnih enotah, sredstva za druge osebne prejemke, pogodbe o delu in avtorske honorarje, štípendije in podobno. Tovrstni odhodki se izplačujejo na osnovi dokumentacije, za katero so odgovorni načelniki upravnih enot oziroma od njega pooblašene osebe. Vse spremembe

števíla zaposlenih in višine koeficientov, razen višina koeficienta za minúlo delo, morajo biti predhodno potrjene na Komisiji Vlade RS za kadrovske in administrativne zadeve.

Za samo izplačilo tovrstnih izdakov je odgovoren odredbodajalec iz 2. točke tega navodila.

8. Odgovorna oseba za upravno enoto je načelnik upravne enote, ki je v skladu z zakonom o računovodstvu in izvedbenimi predpisi odgovoren za vodenje vseh evidenc ter sestavo mesečnih in trimesečnih poročil, periodičnih obračunov in letnega obračuna.

9. Načelniki upravnih enot mesečno spremljajo porabo sredstev po elementih iz 4. točke tega navodila. Poročilo o porabljenih sredstvih so dolžni posredovati Ministrstvu za finance trimesečno, za vsak mesec posebej, do 10. 4. za prve tri mesece, do 10. 7. za prvo polletje skupaj ter do 10. 1. naslednjega leta za preteklo leto.

10. Načelniki upravnih enot so dolžni sestaviti letne plane potrebnih sredstev ter spremljati porabo sredstev skladno s kriteriji, ki jih določi Ministrstvo za notranje zadeve.

11. Skladno z 29. členom zakona o izvrševanju proračuna Republike Slovenije za leto 1994 se sredstva za investicije v prostore, avtomobile in opremo zagotavljajo pri Servisu skupnih služb vlade, na osnovi podatkov, ki so jih načelniki upravnih enot dolžni posredovati preko Ministrstva za notranje zadeve. Sredstva za investicije v informatizacijo, vključno z vzdrževanjem strojne in programske opreme pa (prav tako preko Ministrstva za notranje zadeve) skladno s 30. členom istega zakona Centru vlade za informatiko.

12. Sredstva za plačilo najemnin za prostore bodo zagotovljena pri Servisu skupnih služb vlade. Načelniki upravnih enot so dolžni preko Ministrstva za notranje zadeve zagotavljati podatke za vključitev tovrstnih odhodkov v program Servisa skupnih služb vlade.

13. Evidence in obračuni upravnih enot so izkazani v poslovnih knjigah Ministrstva za finance, pri katerem je odprt poseben evidenčni račun, kot posebno stroškovno mesto.

14. Dnevni iztržek so upravne enote dolžne dnevno odvajati na prehodni račun 845. Prehodni račun 845 odpre krajevno pristojna enota Agencije RS za plačilni promet, nadziranje in informiranje, za vsako upravno enoto, na zahtevo upravne enote.

Računovodski delavci v upravni enoti evidentirajo stroške v zvezi z upravnimi postopki, ki so nastali v upravni enoti in organizacijskih enotah organov v sestavi ministrstev na lokalni ravni (inšpekcijskih službah, geodetskih upravah ipd.) in izstavijo naročniku (fizični ali pravni osebi) skupen račun za opravljeno storitev. V računu morajo biti zajete in specificirane vse storitve, vključno s prometnim davkom za opravljeno storitev.

Naročnik plača opravljeno storitev na prehodni račun upravne enote 845 ali v gotovini.

Če je storitev plačana na prehodni račun upravne enote 845, računovodski delavci v upravni enoti preodkazujejo sredstva iz prehodnega računa na posamezne vplačilne račune 840 s točno določenim namenom vplačila (po odredbi o računih ter načinu vplačevanja in razporejanja javnofinančnih prihodkov; Uradni list RS, št. 81/94), ločeno po namenih:

- takse,
- pristojbine,
- denarne kazni in povprečnine,
- prihodki upravnih organov in drugi prihodki,
- prometni davek od storitev.

V primeru, da stranka plača storitev v gotovini, lahko računovodski delavec v upravni enoti vplača obveznost na ustrezní vplačilni račun 840, ki je opredeljen z odredbo.

Morebitni prihodki iz naslova lastne dejavnosti se vplačajo na račun 637 pristojnega ministrstva. Pri opredelitvi, kaj so prihodki iz naslova lastne dejavnosti, je potrebno dosledno upoštevati navodilo o izkazovanju prihodkov in odhodkov iz naslova lastne dejavnosti proračunskih uporabnikov ter poračunavanju med proračunskimi uporabniki, ki ga je izdal minister za finance dne 6. 7. 1994.

15. Za prejemanje in izplačevanje sredstev upravičencem s področja varstva vojnih veteranov, vojaških invalidov in žrtev vojne, se v vsaki upravni enoti odpre poseben račun izločenih sredstev. Tudi za izplačila iz tega računa je kot odredbodajalec odgovoren načelnik upravne enote ali od njega pooblaščen oseba.

Evidence in obračune iz tega naslova je upravna enota dolžna v dogovorjenih in določenih rokih posredovati pristojnemu ministrstvu, pri katerem so za ta namen zagotovljena sredstva v državnem proračunu (Ministrstvu za delo, družino in socialne zadeve).

16. To navodilo začne veljati naslednji dan po objavi v Uradnem listu Republike Slovenije.

Št. 401-6/95

Ljubljana, dne 3. marca 1995.

Minister za finance  
**Mitja Gaspari** l. r.

**816.**

Na podlagi 79. in 101. člena zakona o izvrševanju proračuna Republike Slovenije za leto 1994 (Uradni list RS, št. 26/94) in v povezavi z zakonom o upravi (Uradni list RS, št. 67/94) in zakonom o organizaciji in delovnem področju ministrstev (Uradni list RS, št. 71/94), izdaja minister za finance

#### NAVODILO

##### **o finančnem poslovanju uprave, uradov in inšpektoratov, ki so upravni organi in organizacije v sestavi ministrstev in imajo svoje enote na lokalnih ravneh**

1. Za delovanje organizacijskih enot geodetskih uprav, inšpekcijskih služb in ostalih upravnih organov in organizacij v sestavi ministrstev, ki so locirane na lokalni ravni, pristojno ministrstvo izda pristojni organizacijski enoti Agen-

cije RS za plačilni promet, nadziranje in informiranje zahtevano za odprtje izločenega računa sredstev 765.

2. Organizacijska enota organa v sestavi ministrstva prejema na izločen račun sredstev 765 sredstva iz proračuna, skladno z razdelilnikom, ki ga pripravi pristojni organ v sestavi ministrstva. Sredstva s tega izločenega računa se porabljajo na osnovi predloženih računov za plačilo naslednjih vrst stroškov:

- električne energije,
- ogrevanja,
- PTT storitev, transportnih uslug,
- goriva za prevozna sredstva,
- komunalnih storitev,
- potrošnega materiala (čistila in podobno),
- pisarniškega materiala,
- reprezentance,
- nabave strokovnih časopisov in strokovne literature,
- kotizacij za sprotno izobraževanje zaposlenih,
- dnevníc, nočnih in potnih stroškov za službena potovanja,
- popravila inventarja in sprotnega vzdrževanja,
- neproizvodnih storitev,
- stroškov plačilnega prometa.

Za izplačila sredstev iz tega posebnega izločenega računa je kot odredbodajalec odgovoren predstojnik upravnega organa in organizacije ali od njega pooblaščen oseba.

3. Neposredno iz računa posameznega pristojnega ministrstva, oziroma iz postavk posameznega proračunskega uporabnika, se izplačujejo sredstva za plače zaposlenih v organizacijskih enotah geodetskih uprav, inšpekcijskih služb in drugih upravnih organov in organizacij v sestavi ministrstev, sredstva za druge osebne prejemke, pogodbe o delu in avtorske honorarje, štipendije in podobno.

Tovrstni odhodki se izplačujejo na osnovi dokumentacije, za katero je odgovoren predstojnik upravnega organa in organizacije ali od njega pooblaščen oseba. Vse spremembe števila zaposlenih in višine koeficientov, razen višine koeficienta za minulo delo, morajo biti predhodno potrjene na Komisiji Vlade RS za kadrovske in administrativne zadeve.

4. Skladno z 29. členom zakona o izvrševanju proračuna Republike Slovenije za leto 1994, se sredstva za investicije v prostore, avtomobile in opremo zagotavljajo pri Servisu skupnih služb vlade, na osnovi podatkov, ki so jih dolžni posredovati posamezni proračunski uporabniki.

Składno s 30. členom zakona o izvrševanju proračuna Republike Slovenije za leto 1994, se sredstva za investicije v informatizacijo, vključno z vzdrževanjem strojne in programske opreme, zagotavljajo pri Centru vlade za informatiko, na osnovi podatkov, ki so jih dolžni posredovati posamezni proračunski uporabniki.

Sredstva za plačilo najemnin za prostore zagotavlja Servis skupnih služb vlade. Predstojniki upravnih organov in organizacij so dolžni zagotoviti podatke za vključitev tovrstnih odhodkov v program Servisa skupnih služb vlade.

5. Za zagotovitev racionalnosti poslovanja vodijo evidence in obračune v zvezi s finančnim poslovanjem organizacijskih enot uprave, uradov in inšpektoratov na lokalnih ravneh računovodski delavci, zaposleni v upravni enoti. Posamezne evidence in obračuni se izkazujejo v poslovnih knjigah pristojnih ministrstev, kot posebno stroškovno mesto.

6. Računovodski delavci upravnih enot vodijo tudi evidence in obračune o izkazovanju prihodkov in odhodkov iz naslova lastne dejavnosti.

Morebitni prihodki iz naslova lastne dejavnosti se vplačajo na račun 637 pristojnega ministrstva. Pri opredelitvi, kaj so prihodki iz naslova lastne dejavnosti, je potrebno dosledno upoštevati navodilo o izkazovanju prihodkov in odhodkov iz naslova lastne dejavnosti proračunskih uporabnikov ter proračunavanju med proračunskimi uporabniki, ki ga je izdal minister za finance dne 6. 7. 1994. Skladno s tem navodilom je med prihodke od lastne dejavnosti uvrščena le prodaja proizvodov in storitev (npr. prodaja publikacij, izobraževanje, gostinska in počitniška dejavnost), ki ni prihodek proračuna.

7. To navodilo začne veljati naslednji dan po objavi v Uradnem listu Republike Slovenije.

Št. 401-12/95

Ljubljana, dne 3. marca 1995.

Minister za finance  
Mitja Gaspari l. r.

#### Popravek

V uredbi o spremembah in dopolnitvah uredbe o skupnih temeljih za notranjo organizacijo in sistemizacijo delovnih mest v upravnih organih, objavljen v Uradnem listu RS, št. 82-3017/94 z dne 30. XII. 1994, se drugi odstavek 1. člena glasi pravilno:

Uredba o skupnih temeljih za notranjo organizacijo in sistemizacijo delovnih mest v upravnih organih in upravnih enotah.

#### Popravek

V vsebini Uradnega lista RS, št. 11/95 z dne 24. II. 1995, se pri številki predpisov **630., 631., 632.**, naziv občine v oklepaju pravilno glasi: (Šmarje pri Jelšah).

Uredništvo

#### VSEBINA

##### VLADA REPUBLIKE SLOVENIJE

800. Uredba o prepovedi vožnje z vozili v naravnem okolju	1233
801. Uredba o dopolnitvi uredbe o cestni pristojbini za tuje vozilo, ki vozi po cestah v Republiki Sloveniji	1234
802. Statut odlikovanj Republike Slovenije	1234

803. Sklep o javni razgrnitvi osnutka lokacijskega načrta za avtocesto na odseku Blagovica–Šentjakob in o javni razgrnitvi predloga sprememb in dopolnitev prostorskih sestavin dolgoročnega plana občine Domžale za obdobje od leta 1986 do leta 2000 z urbanistično zasnovo Domžal in družbenega plana občine Domžale za obdobje od leta 1986 do leta 1990 s programsko zasnovo v delu, ki ga opredeljuje osnutek lokacijskega načrta, za občino Domžale, predloga sprememb in dopolnitev prostorskih sestavin dolgoročnega plana občine Domžale za obdobje od leta 1986 do leta 2000 in družbenega plana občine Domžale za obdobje od leta 1986 do leta 1990 s programsko zasnovo v delu, ki ga opredeljuje osnutek lokacijskega načrta, za občino Lukovica, predloga sprememb in dopolnitev prostorskih sestavin dolgoročnega plana občine Domžale za obdobje od leta 1986 do leta 2000 in družbenega plana občine Domžale za obdobje od leta 1986 do leta 1990 s programsko zasnovo v delu, ki ga opredeljuje osnutek lokacijskega načrta, za občino Moravče	1249
---	------

#### REPUBLIŠKI UPRAVNI ORGANI IN ZAVODI

804. Pravilnik o preverjanju skladnosti in izdaji dovoljenj za priključitev telekomunikacijske opreme na javno telekomunikacijsko omrežje	1249
805. Pravilnik o spremembah in dopolnitvah pravilnika za uveljavljanje regresa za potovanja otrok in mladine	1254
806. Pravilnik o dopolnitvah pravilnika o razvrščanju zdravil	1255
807. Koeficienti rasti cen v Republiki Sloveniji, februar 1995	1255

#### SODNI SVET

813. Odredba o določitvi vrednosti točke za ugotovitev vrednosti stanovanja	1259
814. Pravilnik o uniformah Civilne zaščite Republike Slovenije	1260
815. Navodilo o finančnem poslovanju upravnih enot	1261
816. Navodilo o finančnem poslovanju uprave, uradov in inšpektoratov, ki so upravni organi in organizacije v sestavi ministrstev in imajo svoje enote na lokalnih ravneh	1263
808. Sklep o imenovanju sodnikov na položaj svetnika	1256
809. Zneski drugih osebnih prejemkov in povračil sodnikom	1256

#### ORGANI IN ORGANIZACIJE V OBČINI

810. Sklep o uvedbi krajevnega samoprispevka za del območja KS Gederovci (Murska Sobota)	1256
811. Statutarni sklep občine Sežana	1257
812. Odlok o zaključnem računu občine Škofja Loka za leto 1994	1259
– Popravek uredbe o spremembah in dopolnitvah uredbe o skupnih temeljih za notranjo organizacijo in sistemizacijo delovnih mest v upravnih organih	1264
– Popravek vsebine v Uradnem listu RS, št. 11/95	1264



**Pravkar izšlo!**

# **PREDPISI O UPRAVNEM POSTOPKU IN UPRAVNEM SPORU**

**z uvodnimi pojasnili dr. Rupka Godca in dr. Toneta Jerovška**

**Četrta dopolnjena izdaja**

Nove občine in nova organiziranost državnih upravnih organov so vzroki za povečano zanimanje za knjižico v Zbirki predpisov z naslovom **Predpisi o upravnem postopku in upravnem sporu**. Ker je tretja dopolnjena izdaja teh zakonov z uvodnimi pojasnili pošla, smo na hitro pripravili četrto izdajo. V njenih uvodnih pojasnilih je predsednik slovenskega ustavnega sodišča dr. **Tone Jerovšek** namenil posebno pozornost umestitvi omenjenih zveznih predpisov v sedanji slovenski prostor in čas.

Prvi slovenski zakon upravnem postopku bomo namreč dobili šele čez približno leto dni, zakon u upravnem sporu pa tudi šele v drugi polovici leta, saj je državni zbor opravil šele prvo obravnavo tega zakonskega predloga. Ker določbe zakona o splošnem upravnem postopku krojijo vsebino deset in deset tisoč odločb, ki jih posameznikom in pravnim osebam izdajajo državni organi, je poznavanje besedila zakona o splošnem upravnem postopku nujno za marsikoga med nami. To je tudi razlog, da se je založba ČZ Uradni list RS, ki posebej skrbi za seznanjanje z veljavnimi predpisi, odločila za ponatis omenjenih zakonov.

Cena: 1470 SIT

(10291)

**Pravkar izšlo!**

# **PREDPISI O TRGOVINI IN VARSTVU KONKURENCE**

**(četrta dopolnjena izdaja)**

Samo še do 24. aprila 1995 imajo prodajalci in poslovodje brez ustrezne izobrazbe čas, da si pridobijo potrebno kvalifikacijo s preizkusom strokovne usposobljenosti pred strokovno komisijo, ki jo imenuje Združenje trgovine pri Gospodarski zbornici Slovenije. V program znanja za preizkus strokovne usposobljenosti sodijo tudi predpisi na področju trgovine, ki so zbrani v tej knjižici Zbirke predpisov. Poznati jih morajo tudi vsi, ki se ukvarjajo s trgovsko dejavnostjo.

Uvodoma je objavljen zakon o trgovini, ki podrobno določa, kaj je trgovina na debelo, kaj trgovina na drobno, kaj so trgovinske storitve, kakšni so pogoji za opravljanje trgovinske dejavnosti itd. Nadalje so objavljeni mnogi pravilniki, na koncu pa zakon o varstvu konkurence.

Cena: 1.155 SIT

(10293)

# VARSTVO ČLOVEKOVIH PRAVIC

## MEDNARODNI PAKT O DRŽAVLJANSKIH IN POLITIČNIH PRAVICAH, KONVENCIJA O VARSTVU ČLOVEKOVIH PRAVIC IN TEMELJNIH SVOBOŠČIN, ZAKON O VARUHU ČLOVEKOVIH PRAVIC

**z uvodnimi pojasnili Jerneja Rovška**

Na področju varstva človekovih pravic in temeljnih svoboščin bo slovenska zgodovina za leto 1994 zabeležila vsaj tri pomembne dogodke: državni zbor je ratificiral Konvencijo o varstvu človekovih pravic in temeljnih svoboščin in vse njene protokole, odbor Združenih narodov za človekove pravice je prvič obravnaval poročilo Republike Slovenije o uresničevanju Mednarodnega pakta o državljanskih in političnih pravicah, dobili pa smo tudi prvega varuha človekovih pravic.

Omenjeni dogodki so oblikovali vsebino knjige v Zbirki predpisov, ki smo ji dali naslov Varstvo človekovih pravic. Uvodoma so objavljeni omenjeni mednarodni akti, drugi del pa se začneja z obširnejšo razpravo Jerneja Rovška o varuhu človekovih pravic. V njej ne najdemo le razlage, kakšne so pristojnosti slovenskega varuha in kako bo delal, temveč tudi pojasnila, kaj je ombudsman in kako je inštitucija varuha urejena v evropskih državah.

Cena: 1050 SIT

(10268)

**Prof. dr. Janez Šinkovec**

## PRAVO OKOLJA (načela in mednarodnopravni prikaz)

Knjigo o mednarodnopravni ureditvi varstva okolja je avtor zasnoval v obdobju, ko se je postopoma začelo spreminjati slovensko pravo na tem področju. Temeljno sporočilo tega dela je vsekakor prikaz pestre vsebine prava okolja. Pravnih rešitev na tem področju, dokazuje dr. Šinkovec, ni mogoče vključiti v katero tradicionalnih pravnih panog (v civilno, kazensko, ustavno ali upravno pravo), saj prav v vseh najdemo tudi elemente prava okolja.

Kakor opozarja podnaslov knjige, je v njej zgoščen prikaz norm, ki veljajo v Evropi in svetu. Število mednarodnopravnih pravil pa iz leta v leto skokovito narašča, saj varstva okolja zaradi čezmejnih, neredko tudi planetarnih negativnih učinkov ni mogoče omejiti znotraj meja posamezne države.

Po vzoru tuje literature je knjiga hkrati učbenik in poglobljena informacija. Namenjena je tako predavateljem kot študentom različnih višjih in visokih šol, predvsem pa vsem tistim, ki se poklicno ukvarjajo s problematiko okolja. Ker avtor osrednjo pozornost posveča teoretičnim in zakonodajnim rešitvam v razvitih državah, bo delo nedvomno zanimivo tudi za slovenske državne organe (zakonodajne, upravne in sodne) pri pripravi posameznih predpisov, pri izdajanju konkretnih odločb in reševanju sporov.

Cena: 4200 SIT

(10231)

**Pravkar izšlo!****PREDPISI O LASTNINSKEM PREOBLIKOVANJU  
PODJETIJ****5. zvezek (1995)**

V tem zvezku so sodelavci Agencije RS za prestrukturiranje in privatizacijo pripravili vzorec akta o lastninskem preoblikovanju in osnutek statuta oziroma družbene pogodbe. Ta akt je treba predložiti Agenciji, ki nato izda soglasje. Rok za predložitev akta je sicer že potekel (1. 1. 1995), toda na podlagi pooblastil iz 6. člena zakona o lastninskem preoblikovanju podjetij ga namesto organa upravljanja v podjetju sprejme tudi Agencija. Razen tega pa je še vrsta podjetij (in ta so naštetja v uvodu zbirke), ki bodo lahko sprejemala navedeni akt tudi po 1. 1. 1995.

V drugem delu pa so objavljeni standardi strokovnega ocenjevanja vrednosti in strokovna ter etična načela in postopek ocenjevanja vrednosti podjetij, nepremičnin in strojev ter opreme (premičnin). Uvodne misli k tem delu je napisal dr. Dušan Mramor.

Cena 525 SIT

Šifra 10272

**V nekaj dneh pa bo izšla zbirka****PREDPISI O LASTNINSKEM PREOBLIKOVANJU  
PODJETIJ****6. zvezek (1995)**

Po izdaji 4. zvezka Predpisov o lastninskem preoblikovanju podjetij v letu 1994 je bilo sprejetih kar precej novih predpisov. Še več predpisov, ki so bili objavljeni v 1. do 4. zvezku, je bilo ponovno spremenjenih in dopoljenih. Da bi vam prihranili zamudno iskanje predpisov po različnih uradnih listih in ugotavljanje, katere določbe veljajo oziroma ne veljajo, smo v 6. zvezku pripravili neuradno prečiščena besedila že objavljenih predpisov. Na začetku zbirke pa je v vsebinskem kazalu celotni pregled veljavnih predpisov o lastninskem preoblikovanju podjetij, objavljenih v posameznih zvezkih.

Čprav je formalni rok že potekel, pa novi ali spremenjeni dopoljeni predpisi ne veljajo le za tista podjetja, ki se lastninsko še niso preoblikovala (in teh je še kar precej), ampak tudi za podjetja, ki so dokumentacijo že izročila Agenciji, bodo pa morala po prejemu soglasja postopke še dokončati.

Zbirka vsebuje predpise, ki so bili objavljeni do št. 14/95 Uradnega lista RS.

(V tisku)

Na razpolago so tudi še posamezni zvezki:

1. zvezek – cena 1.575 SIT	Šifra 10214
2. zvezek – cena 682 SIT	Šifra 10215
3. zvezek – cena 630 SIT	Šifra 10223
4. zvezek – cena 1.722 SIT	Šifra 10252

Sočasno opozarjamo še na naslednje aktualne zbirke, ki so neposredno ali posredno povezane z lastninjenjem podjetij:

**PREDPISI O TRGU VREDNOSTNIH PAPIRJEV, O INVESTICIJSKIH SKLADIH IN O DRUŽBAH ZA UPRAVLJANJE**  
z uvodnimi pojasnili dr. Marijana Kocbeka in mag. Nine Plavšak

Cena 1.365 SIT Šifra 10235

**ZAKON O DENACIONALIZACIJI** z uvodnimi pojasnili dr. Lojzeta Udeta (2. razširjena izdaja 1992)

Cena 840 SIT Šifra 10157

**PREDPISI O AGRARNI REFORMI, NACIONALIZACIJAH IN ZAPLEMBAH PREMOŽENJA** (1992)

Cena 2.625 SIT Šifra 10118

**PREDPISI O ZEMLJIŠKOKNJŽNIH POSTOPKIH IN O PROMETU Z NEPREMIČNINAMI** (1992)

Cena 2.100 SIT Šifra 10106

**Pravkar izšlo!**

# **PREDPISI O DRŽAVNI UPRAVI, VLADI IN MINISTRSTVIH**

**z uvodnimi pojasnili prof. dr. Gorazda Trpina**

Ali znate naštetiti slovenska ministrstva? Najbrž ne vseh. Nič hudega! Njihov seznam je objavljen na 90. strani knjižice, ki je pravkar izšla v **Zbirki predpisov**. Poleg zakonov o upravi in organizaciji ter delovnem področju ministrstev so objavljene tudi ustavne določbe o vladi in upravi. Prav tako pa zakon o Vladi Republike Slovenije in nekatere še veljavne določbe zakona o organizaciji in delovnem področju republiške uprave.

Za vse, ki bi radi kaj več zvedeli o slovenski državni upravi, bodo dobrodošla uvodna pojasnila, ki jih je pripravil profesor ljubljanske pravne fakultete dr. **Gorazd Trpin**. Za to besedilo bi lahko rekli, da je nekje na stičišču med razpravo in učbenikom. S svojimi kritičnimi opozorili - na primer, da je bil zakon o organizaciji in delovnem področju ministrstev zastarel, še preden je bil sprejet v državnem zboru - avtor graja rešitve posameznih zakonskih določb. Hkrati pa v obsežnem poglavju o razmerjih ministrstev do vlade, do organov lokalnih skupnosti, do izvajalcev javnih služb itd. zelo nazorno pojasni tudi pristojnosti posameznih državnih organov in okvire njihovega delovanja.

Cena 1260 SIT

(10290)

Naročila sprejema **ČZ URADNI LIST REPUBLIKE SLOVENIJE**, 61000 LJUBLJANA, SLOVENSKA 9, p.p. 379/VII.  
Pošljete jih lahko po telefaksu 125 14 18.

Vse naše publikacije lahko kupite neposredno v prodajnem oddelku vsak dan od 7.30 do 12.30, ob sredah tudi od 15. do 17. ure.

Informacije dobite na tel. 061/125 02 94.