

Uradni list Republike Slovenije



Internet: www.uradni-list.si

e-pošta: info@uradni-list.si

Št. 21 Ljubljana, petek 18. 3. 2016

ISSN 1318-0576 Leto XXVI

DRŽAVNI SVET

747. Sklep k imenovanju predstavnika Državnega sveta v Statistični svet Republike Slovenije

Na podlagi tretjega in četrtega odstavka 45. člena Zakona o Državnem svetu (Uradni list RS, št. 100/05 – uradno prečiščeno besedilo in 95/09 – odl. US in 21/13 – ZFDO-F) je Državni svet Republike Slovenije na 38. seji dne 16. 3. 2016 sprejel

SKLEP

k imenovanju predstavnika Državnega sveta v Statistični svet Republike Slovenije

Za predstavnika Državnega sveta v Statističnem svetu Republike Slovenije se imenuje državni svetnik mag. Peter Požun.

Št. 050-01/16-1
Ljubljana, dne 16. marca 2016

Mitja Bervar l.r.
Predsednik

748. Sklep za dopolnitev Sklepa o nalogah komisij Državnega sveta Republike Slovenije

Na podlagi tretjega in četrtega odstavka 45. člena Zakona o Državnem svetu (Uradni list RS, št. 100/05 – uradno prečiščeno besedilo in 95/09 – odl. US in 21/13 – ZFDO-F) je Državni svet Republike Slovenije na 38. seji dne 16. 3. 2016 sprejel

SKLEP

za dopolnitev Sklepa o nalogah komisij Državnega sveta Republike Slovenije

I.

V 8 točki I. razdelka Sklepa o nalogah in komisijah Državnega sveta Republike Slovenije (Uradni list RS, št. 103/12 in 19/13) se za tretjo alineo doda naslednja alinea:

»– svetovanje državnim svetnikom na področju etike in integritete.«.

II.

Ta sklep začne veljati z dnem sprejema na seji Državnega sveta.

Št. 214-01/16-1
Ljubljana, dne 16. marca 2016

Mitja Bervar l.r.
Predsednik

PREDSEDNIK REPUBLIKE

749. Ukaz o postavitvi izrednega in pooblaščenega veleposlanika Republike Slovenije v Libanonski republikli

Na podlagi prvega odstavka 107. člena Ustave Republike Slovenije (Uradni list RS, št. 33/91-I, 42/97, 66/00, 24/03, 69/04 in 68/06) in četrtega odstavka 17.a člena Zakona o zunanjih zadevah (Uradni list RS, št. 113/03 – uradno prečiščeno besedilo, 20/06 – ZNOMCMO, 76/08, 108/09 in 80/10 – ZUTD) izdajam

UKAZ

o postavitvi izrednega in pooblaščenega veleposlanika Republike Slovenije v Libanonski republikli

Za izrednega in pooblaščenega veleposlanika Republike Slovenije v Libanonski republikli s sedežem v Ankari postavim Igorja Jukiča.

Št. 501-03-9/2016-2
Ljubljana, dne 14. marca 2016

Borut Pahor l.r.
Predsednik
Republike Slovenije

MINISTRSTVA

750. Pravilnik o vsebini programov izobraževanja in usposabljanja za posamezne postopke preskrbe z organi

Na podlagi drugega odstavka 28. člena Zakona o pridobivanju in presaditvi delov človeškega telesa zaradi zdravljenja (Uradni list RS, št. 56/15) izdaja ministrica za zdravje

PRAVILNIK

o vsebini programov izobraževanja in usposabljanja za posamezne postopke preskrbe z organi

1. člen
(področje urejanja)

Ta pravilnik določa vsebino programov izobraževanja in usposabljanja (v nadaljnjem besedilu: izobraževanje) ter udeležence izobraževanja za posamezne postopke preskrbe z organi.

2. člen
(pristojnost)

(1) Pristojni organ za izvajanje nalog, določenih v tem pravilniku, je Slovenija-transplant.

(2) Dejavnost izobraževanja lahko opravljajo domače ali tuje pravne ali fizične osebe, ki jih Slovenija-transplant določi za opravljanje posameznih aktivnosti v okviru te dejavnosti.

3. člen
(opredelitev izrazov)

Poleg izrazov, ki se uporabljajo v Zakonu o pridobivanju in presaditvi delov človeškega telesa zaradi zdravljenja (Uradni list RS, št. 56/15), se v tem pravilniku uporabljata tudi naslednja izraza:

– "glavni odgovorni zdravnik" je zdravnik, ki ga imenuje Slovenija-transplant in je zadolžen za uvajanje oseb v posamezne postopke preskrbe z organi ter predstavlja najvišjo raven konzultacije v transplantacijski dejavnosti,

– "odgovorni zdravnik" je odgovorna oseba v Slovenija-transplant, ki je na podlagi razporeda pristojna za konzultacije v zvezi z medicinskimi vprašanji.

4. člen
(udeleženci izobraževanja)

(1) Zdravstveni delavci, zdravstveni sodelavci in tretje osebe, ki so neposredno vključeni v postopek od pridobivanja do presaditve ali odpoklica organov in lahko vplivajo na kakovost in varnost organov, se udeležujejo izobraževanj v skladu s tem pravilnikom.

(2) Podrobnejši seznam udeležencev izobraževanj določi Slovenija-transplant.

5. člen
(vrste izobraževanj)

(1) Osnovno izobraževanje je namenjeno zdravstvenim delavcem, zdravstvenim sodelavcem in tretjim osebam, ki so vključeni v postopek preskrbe z organi.

(2) Osnovno izobraževanje obsega najmanj izobraževanje glede:

- zaznavanja možnih mrtvih darovalcev,
- ugotavljanja možganske smrti,
- postopka vzdrževanja mrtvega darovalca,
- pogovora z osebami, ki so bile umrlemu blizu,
- postopka pridobivanja in dodeljevanja organov.

(3) Podrobnejši program osnovnega izobraževanja določi Slovenija-transplant.

(4) Razširjeno izobraževanje je namenjeno transplantacijskim koordinatorjem in zdravstvenim delavcem, ki so neposredno vključeni v postopek preskrbe z organi.

(5) Razširjeno izobraževanje obsega podrobnejše osnovno izobraževanje iz drugega odstavka tega člena ter izobraževanje glede etike in pravne ureditve transplantacijske dejavnosti.

(6) Podrobnejši program razširjenega izobraževanja določi Slovenija-transplant.

(7) Ostala dodatna izobraževanja določi Slovenija-transplant.

6. člen
(potek izobraževanj in dokumentacija)

(1) Gradiva za izobraževanje iz prejšnjega člena pripravi Slovenija-transplant.

(2) Udeleženci izobraževanj po izobraževanju prejmejo potrdilo o opravljenem izobraževanju.

(3) Slovenija-transplant za vsakega udeleženca, ki se je udeležil izobraževanja, hrani dokumentacijo, ki vsebuje:

- prijavo k izobraževanju,
- fotokopijo izdanega potrdila o opravljenem izobraževanju.

7. člen
(začetek veljavnosti)

Ta pravilnik začne veljati petnajsti dan po objavi v Uradnem listu Republike Slovenije.

Št. 0070-3/2016/12
Ljubljana, dne 23. februarja 2016
EVA 2016-2711-0005

Milojka Kolar Celarc l.r.
Ministrica
za zdravje

751. Pravilnik o spremembi Pravilnika o podrobnejših pravilih in minimalnih zahtevah, ki jih zavarovalnica ali pokojninska družba upoštevat pri izračunu pokojninske rente

Na podlagi četrtega odstavka 348. člena Zakona o pokojninskem in invalidskem zavarovanju (Uradni list RS, št. 96/12, 39/13, 99/13 – ZSVarPre-C, 101/13 – ZIPRS1415, 44/14 – ORZPIZ206, 85/14 – ZUJF-B in 95/14 – ZUJF-C) izdaja minister za finance

P R A V I L N I K
o spremembi Pravilnika o podrobnejših pravilih in minimalnih zahtevah, ki jih zavarovalnica ali pokojninska družba upoštevat pri izračunu pokojninske rente

1. člen

V Pravilniku o podrobnejših pravilih in minimalnih zahtevah, ki jih zavarovalnica ali pokojninska družba upoštevat pri izračunu pokojninske rente (Uradni list RS, št. 110/13 in 94/14) se v 5. členu tretji in četrti odstavek spremenita tako, da se glasita:

»(3) Načrt izplačevanja pokojninskih rent iz drugega odstavka 2. člena tega pravilnika mora v izračunu višine dodatne pokojninske rente iz prvega odstavka 219. člena ZPIZ-2 upoštevati, da visoka mesečna renta ne presega dvakratnika nizke mesečne rente.

(4) Določba prejšnjega odstavka ne velja za sredstva iz naslova individualnega dodatnega pokojninskega zavarovanja, za odkupno vrednost, za katero ima zavarovanec v skladu s 417. členom ZPIZ-2 pravico do enkratnega izplačila in za sredstva, pridobljena po 1. 1. 2013, ki so manjša od 20.000 evrov. V primeru, da je skupna vrednost sredstev iz tega odstavka večja od zneska, določenega v drugi alineji prvega odstavka 221. člena ZPIZ-2, je treba v načrtu za izplačevanje pokojninskih rent iz prvega odstavka 219. člena ZPIZ-2 upoštevati, da je znesek najnižje pokojninske rente, ki se izplačuje iz skupne vrednosti sredstev iz tega odstavka, četrletno, vsaj 30 evrov.«.

2. člen

Do uskladitve pokojninskega načrta za izplačevanje pokojninskih rent z določilom 5. člena tega pravilnika, se le ta uporablja neposredno.

3. člen

Ta pravilnik začne veljati naslednji dan po objavi v Uradnem listu Republike Slovenije.

Št. 007-987/2015
Ljubljana, dne 7. marca 2016
EVA 2015-1611-0200

dr. Dušan Mramor l.r.
Minister
za finance

**752. Pravilnik o spremembah in dopolnitvah
Pravilnika o priznavanju poklicnih kvalifikacij
veterinarjev**

Na podlagi prvega odstavka 77. člena Zakona o veterinarstvu (Uradni list RS, št. 33/01, 110/02 – ZGO-1, 45/04 – ZdZPKG, 62/04 – odl. US, 93/05 – ZVMS in 90/12 – ZdZPVHVVR) v zvezi s 3. členom in prvim odstavkom 6. člena ter za izvrševanje 17.a člena Zakona o postopku priznavanja poklicnih kvalifikacij državljanom držav članic Evropske unije, Evropskega gospodarskega prostora in Švicarske konfederacije za opravljanje reguliranih poklicev oziroma dejavnosti v Republiki Sloveniji (Uradni list RS, št. 21/02, 92/07, 85/09, 55/12 in 32/14) izdaja minister za kmetijstvo, gozdarstvo in prehrano

P R A V I L N I K
o spremembah in dopolnitvah Pravilnika
o priznavanju poklicnih kvalifikacij veterinarjev

1. člen

V Pravilniku o priznavanju poklicnih kvalifikacij veterinarjev (Uradni list RS, št. 71/08, 7/11 in 59/14) se za drugim odstavkom 1. člena doda nov tretji odstavek, ki se glasi:

»(3) Ta pravilnik določa tudi pogoje za pridobitev poklicne kvalifikacije v Republiki Sloveniji za veterinarje, ki so pridobili poklicno kvalifikacijo v tretji državi.«.

2. člen

V 2. členu se za besedilom člena, ki se označi kot prvi odstavek, doda nov drugi odstavek, ki se glasi:

»(2) Veterinarjem, ki so pridobili poklicno kvalifikacijo v tretji državi, se poklicna kvalifikacija prizna v skladu s tem pravilnikom.«.

3. člen

4. člen se spremeni tako, da se glasi:

»4. člen

(vsebina izobraževanja)

(1) Izobraževanje veterinarjev, ki se jim prizna poklicna kvalifikacija, obsega skupno najmanj pet let rednega teoretičnega in praktičnega študija, ki se lahko dodatno izrazi z enakovrednimi kreditnimi točkami po sistemu prenašanja in zbiranja kreditnih točk, ki se uporablja v evropskem visokošolskem prostoru (točke ECTS) in zajema študijski program za veterinarje iz Priloge 1, ki je sestavni del tega pravilnika, ter se izvaja na Veterinarski fakulteti Univerze v Ljubljani.

(2) Za sprejem v izobraževanje iz prejšnjega odstavka se zahteva spričevalo, ki omogoča vpis na Veterinarsko fakulteto Univerze v Ljubljani.

(3) Izobraževanje veterinarjev, ki se jim prizna poklicna kvalifikacija, mora zagotoviti pridobitev naslednjih znanj in veščin:

1. poznavanje ved, na katerih temeljijo dejavnosti veterinarja, in prava EU, ki se uporablja za te dejavnosti;

2. poznavanje strukture, funkcij, vedenja in psiholoških potreb živali ter znanja, veščin in kompetenc za njihovo rejo, krmljenje, dobro počutje, razmnoževanje in splošno higieno;

3. klinična, epidemiološka in analitična znanja, veščine in kompetence za preprečevanje, diagnosticiranje in zdravljenje bolezni živali, vključno z anestezijo, aseptično kirurgijo in nebolečo smrtjo, tako na posamezni kot skupinski ravni, vključno s posebnim poznavanjem bolezni, prenosljivih na ljudi;

4. znanje, veščine in kompetence preventivne medicine, vključno s kompetencami v zvezi s poizvedbami in izdajanjem potrdil;

5. poznavanje higiene in tehnologije pridobivanja, proizvodnje in trženja hrane za živali ali živil živalskega izvora, namenjenih prehrani ljudi, vključno z znanjem, veščinami in kompetencami, potrebnimi za razumevanje in pojasnitev dobre prakse na tem področju;

6. znanje, veščine in kompetence, potrebne za odgovorno in razumno ravnanje z zdravili za uporabo v veterini, ki se uporabljajo za zdravljenje živali in zagotavljanje varnosti prehranske verige in varstva okolja.«.

4. člen

V naslovu 5. člena se za besedo »dokazil« doda besedilo »iz držav članic EU«.

5. člen

V naslovu 12. člena se za besedo »držav« doda besedilo »s poklicnimi izkušnjami na ozemlju države članice EU«.

6. člen

V prvem odstavku 13. člena se za besedo »veterinarja« doda besedilo »iz prvega odstavka 2. člena in iz 12. člena tega pravilnika«.

7. člen

Za 13. členom se dodata nova 13.a in 13.b člen, ki se glasita:

»13.a člen

(prvo priznavanje dokazil iz tretjih držav)

(1) Če imetniku dokazila o formalnih kvalifikacijah iz tretje države še ni priznala nobena od držav članic EU, mora tak imetnik za pridobitev poklicne kvalifikacije v Republiki Sloveniji pridobiti odločbo ministrstva, pristojnega za veterinarstvo, s katero se mu prizna poklicna kvalifikacija za opravljanje reguliranega poklica veterinar v Republiki Sloveniji.

(2) Odločba iz prejšnjega odstavka se izda na podlagi vloge imetnika dokazila o formalnih kvalifikacijah iz tretje države, ki vsebuje:

1. dokazilo o državljanstvu,

2. izvornik listine na vpogled, ki dokazuje uspešno zaključen študijski program v tretji državi,

3. overjen prevod listine iz prejšnje točke,

4. overjen prevod dokazila o vsebini in poteku izobraževanja (študijski program) in ure posameznega predmeta študijskega programa,

5. kratek kronološki opis celotnega izobraževanja, ki ga pripravi in podpiše imetnik listine o izobraževanju,

6. fotokopijo mnenja organa, pristojnega za vrednotenje izobraževanja v skladu z zakonom, ki ureja vrednotenje in priznavanje izobraževanja (ENIC-NARIC center),

7. mnenje Veterinarske fakultete Univerze v Ljubljani, ki izvaja študijski program za veterinarje, skladen s tretjim odstavkom 4. člena tega pravilnika, ki izkazuje, da je imetnik z doseženim izobraževanjem v tretji državi zaključil vsebinsko primerljivo izobraževanje, kakršno je v Republiki Sloveniji predpisano za pridobitev strokovnega naslova doktor veterinarske medicine,

8. dokazilo, da ni prepovedano opravljanje dejavnosti v tretji državi in državi, kjer je pridobil kvalifikacijo, ki ne sme biti starejša od treh mesecev,

9. overjen prevod listine iz prejšnje točke.

13.b člen

(dopolnitev izobraževanja)

(1) Če iz mnenja Veterinarske fakultete Univerze v Ljubljani iz drugega odstavka prejšnjega člena ne izhaja vsebinska primerljivost izobraževanj iz prejšnjega člena, ministrstvo, pristojno za veterinarstvo, imetniku dokazil iz prejšnjega člena ne prizna poklicne kvalifikacije.

(2) Če iz mnenja Veterinarske fakultete Univerze v Ljubljani iz drugega odstavka prejšnjega člena izhaja, da bi bilo vsebinsko primerljivo doseženega izobraževanja iz prejšnjega člena mogoče doseči z dodatnim izobraževanjem, ministrstvo, pristojno za veterinarstvo, imetniku dokazil iz prejšnjega člena določi rok in pogoje glede dodatnega izobraževanja v

skladu s predpisom, ki ureja postopek priznavanja poklicnih kvalifikacij državljanom držav članic Evropske unije, Evropskega gospodarskega prostora in Švicarske konfederacije za opravljanje reguliranih poklicev oziroma dejavnosti v Republiki Sloveniji.

(3) Državljeni tretjih držav, ki ne izpolnjujejo pogojev iz 12. člena tega pravilnika, morajo za priznanje poklicne kvalifikacije poleg uspešno zaključenega dodatnega izobraževanja iz prejšnjega odstavka opraviti državni izpit v skladu s predpisom, ki ureja opravljanje državnega izpita za doktorje veterinarske medicine.

(4) Imetnik dokazila iz tretje države nosi stroške v zvezi z izdajo listin in mnenj iz drugega odstavka prejšnjega člena, stroške dodatnega izobraževanja na Veterinarski fakulteti Univerze v Ljubljani v skladu s sprejetim cenikom navedene visokošolske ustanove in stroške opravljanja državnega izpita iz prejšnjega odstavka.«.

8. člen

Prvi odstavek 14. člena se spremeni tako, da se glasi:

»(1) Državljeni držav članic EU in državljani tretjih držav, ki jim ministrstvo, pristojno za veterinarstvo, prizna poklicno kvalifikacijo, lahko uporabljajo poklicni naziv veterinar.«.

9. člen

19. člen se spremeni tako, da se glasi:

»19. člen
(znanje jezika)

(1) Veterinar, ki opravlja delo s strankami (npr. dajanje navodil, zdravljenje živali), mora znati slovenski jezik, na območju narodnih skupnosti pa tudi madžarski oziroma italijanski jezik.

(2) Pred začetkom opravljanja poklica v Republiki Sloveniji mora veterinar, ki ima odločbo o priznavanju poklicne kvalifikacije, Veterinarski zbornici predložiti javno veljavno listino, ki izkazuje stopnjo B2 znanja slovenskega, oziroma na območju narodnih skupnosti, tudi znanja madžarskega oziroma italijanskega jezika po evropski jezikovni lestvici.«.

10. člen

Ta pravilnik začne veljati naslednji dan po objavi v Uradnem listu Republike Slovenije.

Št. 007-414/2015
Ljubljana, dne 15. marca 2016
EVA 2015-2330-0054

Mag. Dejan Židan l.r.
minister
za kmetijstvo,
gozdarstvo in prehrano

753. Odredba o Programu promocije za obdobje od 2016 do 2018

Na podlagi tretjega odstavka 7. člena Zakona o promociji kmetijskih in živilskih proizvodov (Uradni list RS, št. 26/11 in 57/12) izdaja minister za kmetijstvo, gozdarstvo in prehrano

O D R E D B O

o Programu promocije za obdobje od 2016 do 2018

1. člen

(1) S to odredbo se sprejme Program promocije za obdobje od 2016 do 2018, ki vključuje naslednje ukrepe:

– ukrep 1: skupna splošna promocija kmetijskih proizvodov in informiranje o njih (v nadaljnjem besedilu: Ukrep 1);

– ukrep 2: skupna splošna promocija mleka in mlečnih proizvodov ter informiranje o njih ter promocija mleka in mlečnih proizvodov iz sheme kakovosti »izbrana kakovost« (v nadaljnjem besedilu: Ukrep 2);

– ukrep 3: skupna splošna promocija mesa in mesnih proizvodov ter informiranje o njih ter promocija mesa in mesnih proizvodov iz sheme kakovosti »izbrana kakovost« (v nadaljnjem besedilu: Ukrep 3).

(2) Sredstva za Program promocije za obdobje od 2016 do 2018 se dodelijo v skladu z:

– Uredbo Komisije (EU) št. 702/2014 z dne 25. junija 2014 o razglasitvi nekaterih vrst pomoči v kmetijskem in gozdarskem sektorju ter na podeželju za združljive z notranjim trgovom z uporabo členov 107 in 108 Pogodbe o delovanju Evropske unije (UL L št. 193 z dne 1. 7. 2014, str. 1; v nadaljnjem besedilu: Uredba 702/2014/EU) in

– Smernicami Evropske unije o državni pomoči v kmetijskem in gozdarskem sektorju ter na podeželju za obdobje od 2014 do 2020 (UL C št. 204 z dne 1. 7. 2014, str. 1; v nadaljnjem besedilu: Smernice EU).

2. člen

Program iz prejšnjega člena je kot priloga sestavni del te odredbe.

3. člen

(1) Aktivnosti promocije in informiranja iz Ukrepa 1 se začnejo izvajati, ko Evropska komisija izda potrdilo o prejemu povzetka informacij o državni pomoči z identifikacijsko številko pomoči, in se izvajajo do 31. decembra 2018.

(2) Aktivnosti promocije in informiranja iz Ukrepov 2 in 3 se začnejo izvajati, ko Evropska komisija izda sklep o združljivosti državne pomoči s Pogodbo o delovanju EU (UL C št. 326 z dne 26. 10. 2012, str. 47; v nadaljnjem besedilu: Pogodba o delovanju EU), in se izvajajo do 30. junija 2019.

(3) Minister za kmetijstvo, gozdarstvo in prehrano objavi obvestilo o prejemu potrdila Evropske komisije iz prvega odstavka tega člena ter o prejemu sklepa Evropske komisije iz prejšnjega odstavka v Uradnem listu Republike Slovenije.

4. člen

Ta odredba začne veljati naslednji dan po objavi v Uradnem listu Republike Slovenije.

Št. 007-057/2016
Ljubljana, dne 16. marca 2016
EVA 2016-2330-0101

Mag. Dejan Židan l.r.
minister
za kmetijstvo,
gozdarstvo in prehrano

PRILOGA

PROGRAM PROMOCIJE ZA OBDOBJE OD 2016 DO 2018**I. SPLOŠNO****1. Vsebina programa**

Na podlagi 7. člena Zakona o promociji kmetijskih in živilskih proizvodov (Uradni list RS, št. 26/11 in 57/12; v nadaljnjem besedilu: ZPKŽP) Ministrstvo za kmetijstvo, gozdarstvo in prehrano (v nadaljnjem besedilu: ministrstvo) pripravi Program promocije za obdobje od 2016 do 2018 (v nadaljnjem besedilu: program), ki za izbrane kmetijske panoge natančneje določa cilje in oblike promocije, trajanje in raven izvajanja, finančni načrt ter merila in pogoje za porabo sredstev, v skladu s predpisi, ki urejajo državne pomoči, in sicer:

- Uredbo 702/2014/EU in
- Smernicami EU.

Ministrstvo izvaja aktivnosti promocije in informiranja v okviru:

- a) Ukrepa 1, ki se izvaja v skladu z Uredbo 702/2014/EU ter
- b) Ukrepa 2 in Ukrepa 3, ki se izvajata v skladu s Smernicami EU.

2. Pravne podlage za izvedbo ukrepov

Pravne podlage za izvajanje sheme pomoči za promocijo in informiranje vseh treh ukrepov, opredeljenih v tem programu, so:

- Zakon o promociji kmetijskih in živilskih proizvodov (Uradni list RS, št. 26/11 in 57/12);
- Strateški načrt promocije kmetijskih in živilskih proizvodov za obdobje 2013–2018, ki ga je sprejela Vlada Republike Slovenije dne 30. 5. 2013.

Za Ukrep 2 so pravna podlaga tudi:

- Uredba o določitvi višine in začetku plačevanja obveznega prispevka za promocijo kmetijskih in živilskih proizvodov za zavezance sektorja pridelave in predelave mleka (Uradni list RS, št. 55/15);
- Odredba o vključitvi sektorja mleka v program promocije in določitvi odstotka proizvodnje za začetek izvajanja promocije sheme Izbrana kakovost (Uradni list RS, št. 78/15);
- Pravilnik o postopku priznanja označbe »izbrana kakovost« (Uradni list RS, št. 79/15).

Za Ukrep 3 so pravna podlaga tudi:

- Uredba o določitvi višine in o začetku plačevanja obveznega prispevka za promocijo kmetijskih in živilskih proizvodov za zavezance sektorja pridelave in predelave mesa za goveje in perutninsko meso (Uradni list RS, št. 103/15);
- Odredba o vključitvi sektorja pridelave in predelave mesa za goveje in perutninsko meso v program promocije (Uradni list RS, št. 98/15);
- Pravilnik o postopku priznanja označbe »izbrana kakovost« (Uradni list RS, št. 79/15).

3. Opredelitev pojmov

»Skupna splošna promocija« v tem programu in kot je opredeljena v drugi alineji 3. člena ZPKŽP pomeni generične promocijske dejavnosti, od katerih imajo v skladu s točko (465) Smernic EU koristi vsi proizvajalci zadevne vrste proizvoda.

4. Dodatne informacije o nacionalni shemi kakovosti »izbrana kakovost«

Shema kakovosti »izbrana kakovost« je nacionalna shema, ki izpolnjuje vse zahteve iz točke b) drugega odstavka 20. člena Uredbe 702/2014/EU. Kmetijski proizvodi in živila, ki so lahko vključeni v shemo »izbrana kakovost« in se lahko označujejo z zaščitnim znakom sheme »izbrana kakovost«, so iz sektorjev pridelave in predelave mleka, mesa, sadja, vrtnin, žit, oljnic, grozdja za vino in medu. Shema poudarja posebne lastnosti kmetijskih proizvodov ali živil. Posebne lastnosti za vsak sektor kmetijskih proizvodov ali živil se predpišejo s specifikacijami in so vezane na pridelavo, predelavo ali kakovost in poreklo osnovne surovine. Shema je odprta za vse proizvajalce držav članic in tretjih držav, ki izpolnjujejo predpisane pogoje. Shema ima pozitiven učinek na krepitev prehranskih verig na lokalnih območjih, saj spodbuja tesno sodelovanje pridelovalcev in predelovalcev. Potrošniku proizvodi iz sheme nudijo zagotovilo o kakovosti in jasno informacijo o poreklu proizvoda. Proizvodi s pridobljenim certifikatom se lahko označujejo z zaščitnim znakom »izbrana kakovost« in kot taki tudi tržijo.

Pravilnik o postopku priznanja nacionalne označbe »izbrana kakovost« (Uradni list RS, št. 79/15) je pripravljen in notificiran v skladu z Direktivo 98/34/ES Evropskega parlamenta in Sveta z dne 22. junija 1998 o določitvi postopka za zbiranje informacij na področju tehničnih standardov in tehničnih predpisov (UL L št. 204 z dne 21. 7. 1998, str. 37).

5. Obdobje in raven izvajanja pomoči

V skladu z Uredbo o določitvi višine in začetku plačevanja obveznega prispevka za promocijo kmetijskih in živilskih proizvodov za zavezanca sektorja pridelave in predelave mleka (Uradni list RS, št. 55/15) ter z Uredbo o določitvi višine in začetku plačevanja obveznega prispevka za promocijo kmetijskih in živilskih proizvodov za zavezanca sektorja pridelave in predelave mesa za goveje in perutninsko meso (Uradni list RS, št. 103/15) je obdobje plačevanja prispevka za promocijo za izvajanje Ukrepov 2 in 3 od 1. januarja 2016 oziroma od prvega dne naslednjega meseca po objavi obvestila o pridobitvi sklepa Evropske komisije o združljivosti sheme pomoči za promocijo do 31. decembra 2018. V skladu s 14. členom ZPKŽP lahko zavezanci nakažejo plačila v proračun Republike Slovenije za leto 2018 še vse do 31. januarja 2019 za preteklo leto.

V skladu s šestim odstavkom 8. člena ZPKŽP in s ciljem koriščenja celotnega prispevka zadevnih sektorjev, obračunanega oziroma odmerjenega za obdobje do konca 2018, se lahko aktivnosti promocije in informiranja za Ukrepa 2 in 3 izvajajo vse do 30. junija 2019.

Aktivnosti promocije in informiranja iz Ukrepov 1, 2 in 3 po tem programu se izvajajo na celotnem območju Republike Slovenije.

Aktivnosti promocije in informiranja iz Ukrepa 1 se začnejo izvajati, ko Evropska komisija izda potrdilo o prejemu povzetka informacij o državni pomoči z identifikacijsko številko pomoči, in se izvajajo do 31. decembra 2018.

Aktivnosti promocije in informiranja iz Ukrepov 2 in 3 se začnejo izvajati, ko Evropska komisija izda sklep o združljivosti državne pomoči s Pogodbo o delovanju EU, in se izvajajo do 30. junija 2019.

6. Način izvajanja pomoči

Ministrstvo za izvedbo oblik promocije in informiranja za ukrepe iz tega programa izbere enega ali več izvajalcev promocije in informiranja, ne glede na velikost subjekta.

Za izvedbo aktivnosti se izvajalec promocije in informiranja izbere ter dodelitev sredstev izvede v skladu s postopki javnega naročanja po pravilih zakona, ki ureja javno naročanje.

Ponudniki v postopkih iz prejšnjega odstavka oddajo ponudbe za izvedbo aktivnosti promocije in informiranja za ukrepe po tem programu, ki morajo vsebovati tudi podatke iz drugega odstavka 6. člena Uredbe 702/2014/EU.

Ponudbe lahko oddajo ponudniki, ki niso izključeni iz pomoči glede na 8. točko tega poglavja in ki izpolnjujejo sposobnost opravljanja poklicne dejavnosti, ki je predmet javnega naročila, ter izkazujejo ekonomsko in finančno ter tehnično in kadrovske sposobnost.

Podrobnejši pogoji in merila za izbiro izvajalca se določijo v javnem naročilu. Pogoje in merila se oblikuje na način, da se zagotovi učinkovitost promocije in informiranja ter transparentnost in enaka obravnava vseh ponudnikov storitev. Z izbranim izvajalcem se sklenu pogodba ali naročilnica v skladu z zakonom, ki ureja javno naročanje.

7. Izplačilo pomoči za opravljene storitve

Izvajalcem storitev, ki bodo izbrani v skladu s 6. točko tega poglavja, bodo storitve promocije in informiranja izplačane na podlagi prejetih računov s priloženimi:

- dokazili o izvedbi aktivnosti v skladu s pogodbo ali naročilnico in
- drugimi dokazili, določenimi v javnem naročilu.

8. Področja, izvzeta iz pomoči

Do pomoči po tem programu niso upravičeni subjekti, ki:

- so naslovniki nepravilnega naloga za izterjavo na podlagi predhodnega sklepa Komisije EU, s katerim je bila pomoč razglašena za nezakonito in nezdružljivo z notranjim trgom;
- so podjetja v težavah iz 15. točke pod (35) Smernic EU in 14. točke 2. člena Uredbe 702/2014/EU;
- v skladu z določbami zakona, ki ureja javno naročanje, ne izpolnjujejo osnovnih pogojev glede sposobnosti ponudnika.

Pomoč po tem programu se ne uporablja:

- za dejavnosti, povezane z izvozom v tretje države ali države članice EU, in sicer če je pomoč neposredno povezana z izvoženimi količinami, vzpostavitvijo in delovanjem distribucijske mreže ali drugimi tekočimi stroški, povezanimi z izvozno dejavnostjo;
- če je odvisna od prednostne uporabe domačega blaga pred uporabo uvoženega blaga.

9. Navajanje porekla in blagovnih znamk podjetij

Pri izvajanju skupne splošne promocije iz Ukrepa 1, pri skupni splošni promociji mleka in mlečnih proizvodov ter informiranju o njih iz Ukrepa 2 ter pri skupni splošni promociji mesa in mesnih proizvodov ter informiranju o njih iz Ukrepa 3 imajo korist vsi proizvajalci posameznih kmetijskih proizvodov. Pri tem se ne omenja posamezno podjetje, blagovna znamka ali poreklo kmetijskih proizvodov, promocijske kampanje pa niso zasnovane za proizvode posameznega podjetja oziroma podjetij.

Poreklo se navaja v aktivnostih promocije in informiranja le v okviru promocije in informiranja o pomenu in značilnostih nacionalne sheme kakovosti »izbrana kakovost« v okviru Ukrepa 1 in promocije proizvodov iz sheme kakovosti »izbrana kakovost« v okviru Ukrepa 2 ter Ukrepa 3 tega

programa. V tem primeru se poreklo proizvodov navaja v sporočilu kot drugotnega pomena. Sklic na poreklo ne sme biti diskriminatoren, ni namenjen spodbujanju porabe kmetijskega proizvoda le zaradi njegovega porekla, spoštuje splošna načela prava EU in ne omejuje prostega pretoka kmetijskih proizvodov v nasprotju s 34. členom Pogodbe o delovanju EU.

Pri navajanju porekla in blagovnih znamk podjetij se smiselno upošteva določbe 4. člena Uredbe (EU) št. 1144/2014 Evropskega parlamenta in Sveta z dne 22. oktobra 2014 o ukrepih za informiranje o kmetijskih proizvodih in njihovo promocijo, ki se izvajajo na notranjem trgu in v tretjih državah, ter o razveljavitvi Uredbe Sveta (ES) št. 3/2008 (UL L št. 317 z dne 4. 11. 2014, str. 56).

Aktivnosti promocije in informiranja iz tega programa se izvajajo v skladu z Uredbo (EU) št. 1169/2011 Evropskega parlamenta in Sveta z dne 25. oktobra 2011 o zagotavljanju informacij o živilih potrošnikom, spremembah uredb (ES) št. 1924/2006 in (ES) št. 1925/2006 Evropskega parlamenta in Sveta ter razveljavitvi Direktive Komisije 87/250/EGS, Direktive Sveta 90/496/EGS, Direktive Komisije 1999/10/ES, Direktive 2000/13/ES Evropskega parlamenta in Sveta, direktiv Komisije 2002/67/ES in 2008/5/ES in Uredbe Komisije (ES) št. 608/2004 (UL L št. 304 z dne 22. 11. 2011, str. 18).

10. Združevanje pomoči

Državna pomoč iz ukrepov tega programa se lahko dodeli hkrati na podlagi več shem ali skupaj s pomočjo *ad hoc*, pod pogojem, da skupni znesek državne pomoči za isti namen oziroma dejavnost ne presega največje intenzivnosti pomoči ali zneska pomoči iz 24. člena Uredbe 702/2014/EU in točk (467) do (469) Smernic EU.

Državna pomoč iz ukrepov tega programa se lahko dodeli poleg katere koli druge državne pomoči v zvezi z istimi upravičenimi stroški, ki se deloma ali v celoti prekrivajo samo, če se s takim združevanjem ne preseže največja intenzivnost pomoči ali znesek pomoči, ki se uporablja za to vrsto pomoči v skladu z Uredbo 702/2014/EU in Smernicami EU.

Državna pomoč iz Ukrepa 1 tega programa se ne dodeli poleg plačil iz drugega odstavka 81. in 82. člena Uredbe (EU) št. 1305/2013 Evropskega parlamenta in Sveta z dne 17. decembra 2013 o podpori za razvoj podeželja iz Evropskega kmetijskega sklada za razvoj podeželja (EKSRP) in razveljavitvi Uredbe Sveta (ES) št. 1698/2005 (UL L št. 347 z dne 20. 12. 2013, str. 487) v zvezi z istimi upravičenimi stroški, če bi bila s takim združevanjem presežena intenzivnost pomoči ali znesek pomoči, ki sta določena v Uredbi 702/2014/EU ter Smernicah EU.

Državna pomoč iz ukrepov iz tega programa se ne sme dodeliti poleg nobene pomoči *de minimis* v zvezi z istimi upravičenimi stroški, če bi bila s takim združevanjem presežena intenzivnost pomoči ali znesek pomoči, ki sta določena v III. poglavju Uredbe 702/2014/EU in točkah (467) do (469) Smernic EU.

11. Preglednost in poročanje

V skladu z 9. členom Uredbe 702/2014/EU in poglavjem 3.7 Smernic EU se na spletni strani ministrstva objavijo vse zahtevane informacije, in sicer: celotno besedilo sheme pomoči, vključno s povzetkom informacij, in njene izvedbene določbe ali povezave na ta besedila ter podatki o organu, ki dodeljuje pomoč. Te informacije so na voljo splošni javnosti brez omejitev.

Ministrstvo poroča o dodelitvi pomoči iz tega programa v skladu z 12. členom Uredbe 702/2014/EU in III. oddelkom 3. poglavja Smernic EU.

12. Hramba dokumentacije

Ministrstvo natančne evidence z informacijami in dokazili o posameznih pomočeh hrani še 10 let od dneva, ko je bila dodeljena zadnja posamična pomoč po tem programu.

II. UKREP 1: SKUPNA SLOŠNA PROMOCIJA KMETIJSKIH PROIZVODOV TER INFORMIRANJE O NJIH

1. Namen in cilji pomoči

Namen Ukrepa 1 je doseganje naslednjih ciljev:

- povečati zaupanje v kmetijske proizvode prek izboljšanja potrošnikovega poznavanja sledljivosti, varnosti in kakovosti, ki jih zagotavljajo pristojni organi v okviru celotne verige preskrbe s hrano (»od vil do vilic«);
- izboljšati informiranost in izobraženost potrošnikov o načinih pridelave in predelave, vsebini deklaracij in navedb na kmetijskih proizvodih;
- prek širjenja znanstvenih spoznanj in dejanskih informacij povečevati informiranost potrošnikov o značilnostih in koristih lokalno pridelanih in predelanih kmetijskih proizvodov, npr. o kakovosti, okusu, raznolikosti, tradicionalnih in regionalnih posebnostih ter širših družbenih in okoljskih koristih njihove pridelave in predelave (npr. skrb za dobrobit živali, varovanje okolja, obdelanost in urejenost podeželja, zagotavljanje prehranske varnosti ipd.);
- povečati informiranost potrošnika o prehranjevalnih koristih in priporočeni uporabi kmetijskih proizvodov;
- informirati o pomenu in značilnostih nacionalne sheme kakovosti »izbrana kakovost«.

Aktivnosti skupne splošne promocije in informiranja v okviru Ukrepa 1 so osredotočene na kmetijske proizvode iz priloge I Pogodbe o delovanju EU in so v korist vseh proizvajalcev zadevnih vrst proizvodov.

V okviru Ukrepa 1 se potrošnike seznanja tudi z znanstvenimi spoznanji in dejanskimi informacijami o nacionalni shemi kakovosti »izbrana kakovost«, pri tem pa se ne promovira posameznih kmetijskih proizvodov iz te sheme.

2. Upravičeni stroški

Z namenom doseganja ciljev Ukrepa 1 je za stroške publikacij iz točke b) drugega odstavka 24. člena Uredbe 702/2014/EU pomoč namenjena kritju upravičenih stroškov iz petega odstavka 24. člena Uredbe 702/2014/EU, in sicer za:

- a) stroške tiskanih in elektronskih publikacij, spletišč in spotov v elektronskih medijih, na radiu ali televiziji, namenjenih predstavljanju dejanskih informacij o upravičencih iz določene regije ali proizvajalcih določenega kmetijskega proizvoda, če so informacije nevtralne in imajo zadevni upravičenci enake možnosti, da so predstavljeni v publikaciji;
- b) stroške širjenja znanstvenih spoznanj in dejanskih informacij o:
 - shemah kakovosti iz drugega odstavka 20. člena Uredbe 702/2014/EU, odprtih za kmetijske proizvode iz drugih držav članic in tretjih držav;
 - kmetijskih proizvodih na splošno, njihovi hranilni vrednosti in priporočeni uporabi.

Upravičeni stroški iz prejšnjega odstavka tako vključujejo stroške priprave komunikacijske strategije, idejno-oblikovalske zasnove, izdelavo, organizacijo ter izvedbo aktivnosti promocije in informiranja, vključno s stroški zakupa oglasnega prostora, in podobno.

Upravičeni stroški so stroški izvajanja dejavnosti izvajalcev storitev, ki nastanejo po oddaji ponudbe.

Pomoč za promocijo in informiranje iz Ukrepa 1 po tem programu se ne dodeli za davek na dodano vrednost (v nadaljevanju: DDV), razen če po predpisih, ki urejajo DDV, ta ni izterljiv.

3. Oblike promocije in informiranja

Ponudniki morajo v ponudbi za izvajanje promocije in informiranja v okviru Ukrepa 1 predložiti predlog komunikacijske strategije, vključno s predlogom najoptimalnejšega nabora orodij oziroma kanalov promocije in informiranja z naslednjega seznama:

- a) oglaševanje »above-the-line« v klasičnih medijih (TV, radio, tisk, splet in digitalni kanali, oglaševanje na prostem ipd.) ali na maloprodajnih mestih;
- b) informiranje in promocija »below-the-line«, vključno z razdeljevanjem publikacij in promocijskega materiala neposredno potrošnikom, degustacijami in brezplačnim deljenjem vzorcev kmetijskih proizvodov na mestih prodaje;
- c) promocijski material za potrošnike in različne publikacije v tiskani in digitalni obliki;
- č) aktivnosti odnosov z javnostmi;
- d) promocijski, izobraževalni in informativni dogodki za različne ciljne javnosti;
- e) spletne strani in različna družbena omrežja, kot npr. Facebook, Instagram, Pinterest ipd.;
- f) digitalne in analogne igre in programi.

4. Upravičenci do pomoči

Upravičenec do pomoči je kmetijski sektor, kot je določen v 3. točki 2. člena Uredbe 702/2014/EU, in se ukvarja s proizvodnjo, predelavo in trženjem kmetijskih proizvodov iz priloge I Pogodbe o delovanju EU.

Pomoč pri Ukrepu 1 ne vključuje neposrednih plačil v denarju upravičencem, ampak se dodeli v naravi v obliki subvencioniranih storitev.

5. Financiranje ukrepa in stopnja intenzivnosti pomoči

V skladu z 8. točko 24. člena Uredbe 702/2014/EU je intenzivnost pomoči za izvajanje Ukrepa 1 100 odstotkov upravičenih stroškov. Finančna sredstva se zagotovijo iz nacionalnih sredstev proračuna Republike Slovenije, in sicer največ do skupne višine 571.200 eurov v celotnem obdobju izvajanja Ukrepa 1.

III. UKREP 2: SKUPNA SPLOŠNA PROMOCIJA MLEKA IN MLEČNIH PROIZVODOV TER INFORMIRANJE O NJIH TER PROMOCIJA MLEKA IN MLEČNIH PROIZVODOV IZ SHEME KAKOVOSTI »IZBRANA KAKOVOST«

1. Namen in cilji pomoči

V okviru Ukrepa 2 potekata promocija in informiranje v dveh oblikah:

- a) splošna promocija mleka in mlečnih proizvodov ter informiranje o njih,
- b) promocija mleka in mlečnih proizvodov iz sheme »izbrana kakovost«.

Namen Ukrepa 2 je doseganje naslednjih ciljev:

a) pri skupni splošni promociji mleka in mlečnih proizvodov ter informiranju o njih:

- prek širjenja znanstvenih spoznanj in dejanskih informacij povečevati potrošnikovo poznavanje značilnosti lokalne pridelave in postopkov predelave mleka v različne mlečne proizvode ter širših družbenih in okoljskih koristi njihove pridelave in predelave (npr. skrb za dobrobit živali, varovanje okolja, obdelanost in poseljenost podeželja, zagotavljanje prehranske varnosti ipd.);
- informiranje o lastnostih in kakovosti različnih vrst mleka in mlečnih proizvodov ter o deklaracijah in navedbah na mleku in mlečnih proizvodih;
- večati stopnjo zaupanja v mleko in mlečne proizvode prek povečanja poznavanja zagotavljanja varnosti, sledljivosti in kakovosti mleka in mlečnih proizvodov;
- izobraževati potrošnika o prehranjevalnih koristih in priporočeni uporabi mleka in mlečnih proizvodov v okviru zdrave in uravnotežene vsakodnevne prehrane odraslih in otrok;

b) pri promociji mleka in mlečnih proizvodov iz sheme kakovosti »izbrana kakovost«:

- informirati o pomenu označbe nacionalne sheme kakovosti »izbrana kakovost« za mleko in mlečne proizvode, in sicer o posebnostih, kakovostnih in drugih značilnosti proizvodov iz te sheme;
- promovirati mleko in mlečne proizvode, ki so vključeni v shemo »izbrana kakovost«.

Aktivnosti promocije in informiranja iz Ukrepa 2 so osredotočene na mleko in mlečne proizvode iz priloge I Pogodbe o delovanju EU.

Aktivnosti skupne splošne promocije mleka in mlečnih proizvodov ter informiranja o njih so osredotočene na mleko in mlečne proizvode na splošno kot proizvode in so v korist vseh proizvajalcev mleka in mlečnih proizvodov.

V okviru promocije mleka in mlečnih proizvodov iz nacionalne sheme kakovosti »izbrana kakovost« se poleg seznanjanja z znanstvenimi spoznanji in dejanskimi informacijami v okviru oglaševalske kampanje o shemi kakovosti neposredno promovira tudi mleko in mlečne proizvode, vključene v to shemo in označene z zaščitnim znakom sheme »izbrana kakovost«.

2. Upravičeni stroški

Z namenom doseganja ciljev Ukrepa 2 je za stroške aktivnosti promocije in informiranja pomoč namenjena kritju upravičenih stroškov iz točke (464) Smernic EU, in sicer za:

- a) stroške publikacij v tiskanih in elektronskih medijih, spletnih mest ter oglasov v elektronskih medijih, na radiu ali televiziji, namenjenih predstavljanju dejanskih informacij o proizvajalcih iz določene regije ali o proizvajalcih določenega proizvoda, če so informacije nevtralne in imajo vsi proizvajalci enake možnosti za predstavitev v publikaciji;

- b) stroške širjenja znanstvenih spoznanj in dejanskih informacij o:
 - shemah kakovosti iz točke (282) Smernic EU, odprtih za kmetijske proizvode iz drugih držav članic EU in tretjih držav, ter
 - splošnih proizvodih ter njihovih prehranjevalnih koristih in priporočeni uporabi;
- c) stroške oglaševalskih kampanj, usmerjenih v potrošnike, ki se izvedejo v medijih ali na maloprodajnih mestih, in vsega promocijskega materiala, ki se razdeljuje neposredno potrošnikom.

Upravičeni stroški iz prejšnjega odstavka tako vključujejo stroške priprave komunikacijske strategije, idejno-oblikovalske zasnove, izdelavo, organizacijo ter izvedbo aktivnosti promocije in informiranja, vključno s stroški zakupa oglasnega prostora, in podobno.

Upravičeni stroški so stroški izvajanja dejavnosti izvajalcev storitev, ki nastanejo po oddaji ponudbe.

Pomoč za promocijo in informiranje iz Ukrepa 2 po tem programu se ne dodeli za DDV, razen če po predpisih, ki urejajo DDV, ta ni izterljiv.

3. Oblike promocije in informiranja

Ponudniki morajo v ponudbi za izvajanje promocije in informiranja v okviru Ukrepa 2 predložiti predlog komunikacijske strategije, vključno s predlogom najoptimalnejšega nabora orodij oziroma kanalov promocije in informiranja z naslednjega seznama:

- a) oglaševanje »above-the-line« v klasičnih medijih (TV, radio, tisk, splet in digitalni kanali, oglaševanje na prostem ipd.) ali na maloprodajnih mestih;
- b) informiranje in promocija »below-the-line«, vključno z razdeljevanjem publikacij in promocijskega materiala neposredno potrošnikom, degustacijami in brezplačnim razdeljevanjem vzorcev kmetijskih proizvodov na mestih prodaje;
- c) promocijski material za potrošnike in različne publikacije v tiskani in digitalni obliki;
- č) aktivnosti odnosov z javnostmi;
- d) promocijski, izobraževalni in informativni dogodki za različne ciljne javnosti;
- e) spletne strani in različna družbena omrežja, kot npr. Facebook, Instagram, Pinterest ipd.;
- f) digitalne in analogne igre in programi.

Ministrstvo v skladu s točko (457) Smernic EU najpozneje pred začetkom izvajanja promocijske kampanje Evropski komisiji za promocijsko kampanjo pošlje reprezentativne vzorce promocijskega materiala, in sicer po izbiri izvajalca promocije in informiranja.

4. Upravičenci do pomoči

Upravičenec do pomoči skupne splošne promocije mleka in mlečnih proizvodov ter informiranja o njih je kmetijski sektor, kot je določen v 2. točki pod (35) Smernic EU, ki se ukvarja s proizvodnjo, predelavo in trženjem mleka in mlečnih proizvodov iz priloge I Pogodbe o delovanju EU.

Upravičenec do pomoči promocije mleka in mlečnih proizvodov iz sheme kakovosti »izbrana kakovost« je tudi del kmetijskega sektorja, ki se ukvarja s proizvodnjo, predelavo in trženjem mleka in mlečnih proizvodov iz priloge I Pogodbe o delovanju EU, vključenih v shemo »izbrana kakovost«.

Pomoč pri Ukrepu 2 ne vključuje neposrednih plačil v denarju upravičencem, ampak se dodeli v naravi v obliki subvencioniranih storitev.

5. Financiranje ukrepa in stopnja intenzivnosti pomoči

V skladu s točkami (467) do (469) Smernic EU je intenzivnost pomoči za izvajanje Ukrepa 2 100 odstotkov upravičenih stroškov, in sicer do skupne višine 1,028.513 eurov v celotnem obdobju izvajanja Ukrepa 2.

V skladu z 8. in 9. členom ZPKŽP ter 2. in 3. členom Uredbe o določitvi višine in začetku plačevanja obveznega prispevka za promocijo kmetijskih in živilskih proizvodov za zavezance sektorja pridelave in predelave mleka (Uradni list RS, št. 55/15) se aktivnosti promocije in informiranja v celotnem obdobju izvajanja Ukrepa 2 financirajo iz:

- a) zbranega prispevka sektorja mleka v višini do 380.550 eurov, ki se zbira na namenski postavki proračuna Republike Slovenije, ter
- b) nacionalnih sredstev proračuna Republike Slovenije v višini do 647.963 eurov.

Načrtovana poraba finančnih sredstev v celotnem obdobju izvajanja Ukrepa 2 je naslednja:

- a) skupna splošna promocija mleka in mlečnih proizvodov ter informiranje o njiju do višine 525.100,50 eurov (od tega prispevek sektorja do 95.137,50 eurov in nacionalna sredstva proračuna do 429.963 eurov);
- b) promocija mleka in mlečnih proizvodov iz sheme kakovosti »izbrana kakovost«, vključno z oglaševalskimi kampanjami, do višine 503.412,50 eurov (od tega prispevek sektorja do 285.412,50 eurov in nacionalna sredstva proračuna do 218.000 eurov).

V skladu s točko (468) Smernic EU ministrstvo zagotovi, da je prispevek sektorja za promocijo mleka in mlečnih proizvodov iz sheme »izbrana kakovost«, vključno z oglaševalskimi kampanjami, najmanj 50 odstotkov upravičenih stroškov kampanje.

IV. UKREP 3: SKUPNA SPLOŠNA PROMOCIJA MESA IN MESNIH PROIZVODOV TER INFORMIRANJE O NJIH TER PROMOCIJA MESA IN MESNIH PROIZVODOV IZ SHEME KAKOVOSTI »IZBRANA KAKOVOST«

1. Namen in cilji pomoči

Promocija ter informiranje v okviru Ukrepa 3, ki zajemata goveje in perutninsko meso, potekata v dveh oblikah:

- a) skupna splošna promocija mesa in mesnih proizvodov ter informiranje o njih;
- b) promocija mesa in mesnih proizvodov iz sheme »izbrana kakovost«.

Namen ukrepa promocije in informiranja v okviru Ukrepa 3 je doseganje naslednjih ciljev:

- a) **pri skupni splošni promociji mesa in mesnih proizvodov ter informiranju o njih:**
 - prek širjenja znanstvenih spoznanj in dejanskih informacij povečevati potrošnikovo poznavanje značilnosti lokalne pridelave in predelave mesa in mesnih proizvodov ter širših družbenih in okoljskih koristi njihove pridelave in predelave (npr. skrb za dobrobit živali, varovanje okolja, obdelanost in poseljenost podeželja, zagotavljanje prehranske varnosti ipd.);
 - večati stopnjo zaupanja v meso in mesne izdelke prek povečanja poznavanja zagotavljanja varnosti, sledljivosti in kakovosti mesa in mesnih izdelkov;
 - povečati informiranost o vrstah mesa in mesnih izdelkov, njihovih koristih in priporočeni uporabi v okviru zdrave in uravnotežene prehrane odraslih in otrok;
- b) **pri promociji mesa in mesnih proizvodov iz sheme kakovosti »izbrana kakovost«:**
 - informirati o pomenu označbe nacionalne sheme kakovosti »izbrana kakovost« za meso in mesne proizvode, in sicer o posebnostih, kakovostnih in drugih značilnostih proizvodov iz te sheme;
 - promovirati meso in mesne proizvode, ki so vključeni v shemo »izbrana kakovost«.

Aktivnosti promocije in informiranja Ukrepa 3 so osredotočene na meso in mesne proizvode (goveje in perutninsko meso) s seznama iz priloge I Pogodbe o delovanju EU.

Aktivnosti skupne splošne promocije mesa in mesnih proizvodov ter informiranja o njih so osredotočene na meso in mesne proizvode na splošno kot proizvode in so v korist vseh proizvajalcev mesa in mesnih proizvodov.

V okviru promocije mesa in mesnih proizvodov iz nacionalne sheme kakovosti »izbrana kakovost« se poleg seznanjanja z znanstvenimi spoznanji in dejanskimi informacijami v okviru oglaševalske kampanje o shemi kakovosti neposredno promovira tudi meso in mesne proizvode, vključene v to shemo in označene z zaščitnim znakom sheme »izbrana kakovost«.

2. Upravičeni stroški

Z namenom doseganja ciljev Ukrepa 3 je za stroške aktivnosti promocije in informiranja pomoč namenjena kritju upravičenih stroškov iz točke (464) Smernic EU, in sicer za:

- a) stroške publikacij v tiskanih in elektronskih medijih, spletnih mest ter oglasov v elektronskih medijih, na radiu ali televiziji, namenjenih predstavitvi dejanskih informacij o proizvajalcih iz določene regije ali o proizvajalcih določenega proizvoda, če so informacije nevtralne in imajo vsi proizvajalci enake možnosti za predstavitev v publikaciji ali objavi;
- b) stroške širjenja znanstvenih spoznanj in dejanskih informacij o:
 - shemah kakovosti iz točke (282) Smernic EU, odprtih za kmetijske proizvode iz drugih držav članic EU in tretjih držav, ter
 - proizvodih ter njihovih prehranjevalnih koristih in priporočeni uporabi;

- c) stroške oglaševalskih kampanj, namenjenih za potrošnike, ki se izvedejo v medijih ali na maloprodajnih mestih, in vsega promocijskega materiala, ki se razdeljuje neposredno potrošnikom.

Upravičeni stroški iz prejšnjega odstavka tako vključujejo stroške priprave komunikacijske strategije, idejno-oblikovalske zasnove, izdelavo, organizacijo ter izvedbo aktivnosti promocije in informiranja, vključno s stroški zakupa oglasnega prostora, in podobno.

Upravičeni stroški so stroški izvajanja dejavnosti izvajalcev storitev, ki nastanejo po oddaji ponudbe.

Pomoč za promocijo in informiranje iz Ukrepa 3 po tem programu se ne dodeli za DDV, razen kadar po predpisih, ki urejajo DDV, ta ni izterljiv.

3. Oblike promocije in informiranja

Ponudniki morajo v ponudbi za izvajanje promocije in informiranja v okviru Ukrepa 3 predložiti predlog komunikacijske strategije, vključno s predlogom najoptimalnejšega nabora orodij oziroma kanalov promocije in informiranja z naslednjega seznama:

- a) oglaševanje »above-the-line« v klasičnih medijih (TV, radio, tisk, splet in digitalni kanali, oglaševanje na prostem ipd.) ali na maloprodajnih mestih;
- b) informiranje in promocija »below-the-line«, vključno z razdeljevanjem publikacij in promocijskega materiala neposredno potrošnikom, degustacijami in brezplačnim razdeljevanjem vzorcev kmetijskih proizvodov na mestih prodaje;
- c) promocijski material za potrošnike in različne publikacije v tiskani in digitalni obliki;
- č) aktivnosti odnosov z javnostmi;
- d) promocijski, izobraževalni in informativni dogodki za različne ciljne javnosti;
- e) spletne strani in različna družbena omrežja, kot npr. Facebook, Instagram, Pinterest ipd.;
- f) digitalne in analogne igre in programi.

Ministrstvo v skladu s točko (457) Smernic EU najpozneje pred začetkom izvajanja promocijske kampanje Evropski komisiji pošlje v predhodno odobritev reprezentativne vzorce promocijskega materiala, in sicer po izbiri izvajalca promocije in informiranja.

4. Upravičenci do pomoči

Upravičenec do pomoči skupne splošne promocije mesa in mesnih proizvodov ter informiranja o njih je del kmetijskega sektorja, kot je definiran v 2. točki pod (35) Smernic EU, ki se ukvarja s proizvodnjo, predelavo in trženjem govejega in perutninskega mesa in mesnih proizvodov, kot so opredeljeni v prilogi I Pogodbe o delovanju EU.

Upravičenec do pomoči promocije mesa in mesnih proizvodov iz sheme kakovosti »izbrana kakovost« je tudi del kmetijskega sektorja, ki se ukvarja s proizvodnjo, predelavo in trženjem mesa in mesnih proizvodov iz priloge I Pogodbe o delovanju EU, vključenih v shemo »izbrana kakovost«.

Pomoč pri Ukrepu 3 ne vključuje neposrednih plačil v denarju upravičencem, ampak se dodeli v naravi v obliki subvencioniranih storitev.

5. Financiranje ukrepa in stopnja intenzivnosti pomoči

V skladu s točkami (467) do (469) Smernic EU je intenzivnost pomoči za izvajanje Ukrepa 3 100 odstotkov upravičenih stroškov, in sicer do skupne višine 1,633.905 evrov v celotnem obdobju izvajanja Ukrepa 3.

V skladu z 8. in 9. členom ZPKŽP ter 2. in 3. členom Uredbe o določitvi višine in začetku plačevanja obveznega prispevka za promocijo kmetijskih in živilskih proizvodov za zavezance sektorja pridelave in predelave mesa za goveje in perutninsko meso (Uradni list RS, št. 103/15) se aktivnosti promocije in informiranja v celotnem obdobju izvajanja Ukrepa 3 financirajo iz:

- a) zbranega prispevka sektorja mesa v višini do 882.309 eurov, ki se zbira na namenski postavki proračuna Republike Slovenije, in
- b) nacionalnih sredstev proračuna Republike Slovenije v višini do 751.596 eurov.

Načrtovana poraba finančnih sredstev v celotnem obdobju izvajanja Ukrepa 3 je naslednja:

- a) skupna splošna promocija mesa in mesnih proizvodov ter informiranje o njih do višine 572.173,25 eurov (od tega prispevek sektorja do 220.577,25 eurov in nacionalna sredstva proračuna do 351.596 eurov);
- b) promocija mesa in mesnih proizvodov iz sheme kakovosti »izbrana kakovost«, vključno z oglaševalskimi kampanjami, do višine 1.061.731,75 eurov (od tega prispevek sektorja do 661.731,75 eurov in nacionalna sredstva proračuna do 400.000 eurov).

V skladu s točko (468) Smernic EU ministrstvo zagotovi, da je prispevek sektorja za promocijo mesa in mesnih proizvodov iz sheme »izbrana kakovost«, vključno z oglaševalskimi kampanjami, najmanj 50 odstotkov upravičenih stroškov kampanje.

184. člena ZPP). V zvezi s spremembo tožbe doktrina poudarja, da se pojavlja kolizija dveh interesov: v tožnikovem interesu in v interesu načela ekonomičnosti in smotrnosti je, da se tožba spremeni in da teče razprava o tako spremenjenem zahtevku, nasprotno pa toženčev interes zahteva restriktivni pristop do spremembe tožbe.¹

7. Izpodbijani drugi stavek prvega odstavka 185. člena ZPP po vsebini določa, da sodišče po vročitvi tožbe toženi stranki ne more dovoliti spremembe tožbe, ki bi imela za posledico spremembo stvarne pristojnosti sodišča, če tožena stranka tej spremembi nasprotuje. Izjema od splošnega pravila je urejena v 186. členu ZPP, ki določa, da privolitev tožene stranke za spremembo tožbe (tudi tisto, ki pelje v spremembo stvarno pristojnega sodišča) ni potrebna, če tožeča stranka spremeni tožbo tako, da zahteva zaradi okoliščin, ki so nastale po vložitvi tožbe, iz iste dejanske podlage drug predmet ali denarni znesek, ali če uveljavlja vmesni ugotovitveni zahtevek po tretjem odstavku 181. člena ZPP.² Če tožena stranka privoli v spremembo tožbe, zaradi katere sodišče v zadevi ni več stvarno pristojno, pošlje sodišče, ki ni več pristojno, zadevo pristojnemu sodišču (tretji odstavek 185. člena ZPP). Zoper sklep, s katerim sodišče ugodi spremembi tožbe, ni posebne pritožbe (sedmi odstavek 185. člena ZPP). Tudi sodišče, ki ugotovi, da je stvarno nepristojno (lahko tudi po spremembi tožbe), o tem sprejme poseben sklep.³ Šele po pravnomočnosti tega sklepa namreč sodišče odstopi zadevo pristojnemu sodišču, pristojno sodišče, ki mu je bila zadeva odstopljena, nadaljuje postopek, kot da bi se bil začel pred njim, pravdna dejanja nepristojnega sodišča pa niso brez veljave samo zaradi tega, ker jih je opravilo nepristojno sodišče (23. člen ZPP). Spor o stvarni pristojnosti med sodiščema (ali sodišči) se rešuje po pravilih iz 24. člena ZPP in je tako "zadnja beseda" pri sodišču, ki je pristojno za odločitev v navedenem sporu o pristojnosti. Po 25. členu ZPP v sporu o pristojnosti med okrajnimi in okrožnimi sodišči s svojega območja odloča višje sodišče, v sporu o pristojnosti med okrajnimi in okrožnimi sodišči z območja različnih višjih sodišč ter v sporih o pristojnosti med sodišči razne vrste pa odloča vrhovno sodišče. Razmejitev stvarne pristojnosti med okrajnimi in okrožnimi sodišči je za premoženjskopravne zahtevke v načelu postavljena na 20.000 EUR (če je vrednost spornega predmeta višja, je pristojno okrožno sodišče), ZPP pa v 30. in 32. členu določa tudi posebna pravila o stvarni pristojnosti sodišč za določene vrste zahtevkov ne glede na vrednost spornega predmeta.⁴

¹ L. Ude, *Civilno procesno pravo*, Založba Uradni list Republike Slovenije, Ljubljana 2002, str. 219.

² Med te položaje privilegirane spremembe tožbe spadajo po stališčih doktrine tudi pogosti primeri, ko tožnik, ki je upravičen do odmere odškodnine po cenah ob izdaji sodne odločbe, na zadnjem narko za glavno obravnavo zaradi povišanja cen, do katerega je prišlo med postopkom, zahteva višji znesek odškodnine (glej D. Wedam Lukić v: L. Ude in A. Galič (red.), *Pravdni postopek*, zakon s komentarjem, 2. knjiga, GV Založba, Ljubljana 2006, str. 208–209).

³ Prvi odstavek 19. člena ZPP določa, da mora vsako sodišče med postopkom ves čas po uradni dolžnosti paziti na svojo stvarno pristojnost. Okrožno sodišče se lahko po uradni dolžnosti izreče za stvarno nepristojno za zadeve iz pristojnosti okrajnega sodišča ob predhodnem preizkusu tožbe, na ugovor tožene stranke, ki ga lahko ta poda najkasneje v odgovoru na tožbo, pa do razpisa glavne obravnave (drugi odstavek 19. člena ZPP).

⁴ Ne glede na vrednost spornega predmeta so okrajna sodišča pristojna, da sodijo v sporih zaradi motenja posesti, v sporih o služnostih in realnih bremenih, v sporih iz najemnih in zakupnih razmerij, pa tudi v sporih, za katere niso po nobenem zakonu pristojna okrožna sodišča. Ne glede na vrednost spornega predmeta so okrožna sodišča pristojna, da sodijo v sporih o ugotovitvi ali izpodbijanju očetovstva ali materinstva, v zakonskih sporih, v sporih o zakonitem preživljanju, v sporih o varstvu in vzgoji otrok, v sporih o stikih otrok s starši in z drugimi osebami, kadar se rešujejo skupaj s spori o varstvu in vzgoji otrok, v sporih iz avtorske pravice in sporih, ki se nanašajo na varstvo ali uporabo izumov in znakov razlikovanja ali pravico do uporabe firme, ter v sporih v zvezi s varstvom konkurence, v gospodarskih sporih ter v sporih, ki nastanejo v zvezi s stečajnim postopkom.

8. Na podlagi izpodbijane določbe se po vročitvi tožbe tožencu pristojnost za odločanje o tožbi ne more več brez toženčevega soglasja k spremembi tožbe premakniti – prav zaradi navedene spremembe – na sodišče iste (prve) stopnje, vendar drugega ranga. Drugače povedano, tožnik po uveljavitvi ZPP-D ne more več kljub nasprotovanju toženca izsiliti dopustitve spremembe tožbe iz razlogov "smotrnosti", ki ji sledi sprememba stvarno pristojnega sodišča. Drugi stavek prvega odstavka 185. člena ZPP je bil namreč uveljavljen šele z ZPP-D, pred tem je lahko sodišče vedno dovolilo spremembo tožbe, ki je smotrna za dokončno ureditev razmerja med strankama, ne glede na to, da je to pomenilo, da to sodišče ne bo več stvarno pristojno v zadevi. Zakonodajalec je z izpodbijano spremembo želel preprečiti "špekuliranje strank, ki namerno dvigujejo vrednost spornega predmeta, da si zagotovijo pristojnost okrožnega sodišča", preprečiti spremembe tožb, zaradi katerih pride do spremembe stvarne pristojnosti sodišča in s tem podaljšanja postopka, oziroma primere, ko se v praksi dogaja, da tožeča stranka vložijo tožbo pred okrajnim sodiščem, potem pa spremeni tožbo tako, da dvigne višino tožbenega zahtevka z namenom, da si zagotovi pristojnost okrožnega sodišča, ko je pred tem neuspešno zahtevala izločitev okrajnega sodnika, ali pa tudi izključno z namenom zavlačevanja postopka.⁵ Predlagatelj ZPP-D je celo posumil, da sodišča v praksi dovoljujejo spremembe tožb tudi le zato, da se "rešijo kakšnega spisa", obenem pa je pojasnil, da tudi po novi ureditvi ne bo ovir, da se zadeva odstopi stvarno pristojnemu sodišču, če tožena stranka privoli v spremembo tožbe, saj s to privolitvijo posredno privoli tudi v podaljšanje postopka.⁶ Državni zbor se v svojem odgovoru na zahtevo sklicuje na potrebo po preprečevanju zavlačevanja ter po zagotavljanju ekonomičnosti postopka. Vlada v svojem mnenju o zahtevi pojasnjuje, da je namen izpodbijane določbe pospešitev pravnega postopka in zagotavljanje človekove pravice do sojenja brez nepotrebnega odlašanja.

9. Del pravne teorije je pozdravil uveljavitev drugega stavka prvega odstavka 185. člena ZPP ob istočasni oceni, da bi do enakega rezultata morala pripeljati že razumna razlaga dosedanje ureditve. Sprememba tožbe naj ne bi mogla biti smotrna – in ni mogoče dopustiti spremembe, ki ji toženec nasprotuje –, če to pripelje do spremembe stvarne pristojnosti, s čimer bi se postopek zavlekel.⁷ Druga avtorica podrobneje pojasnjuje, da se v primeru, ko je za odločanje o spremenjeni tožbi stvarno pristojno drugo sodišče, postopek nadaljuje šele takrat, ko zadeva pride pred tem sodiščem na vrsto, poleg tega pa je treba v skladu s tretjim odstavkom 302. člena ZPP⁸ obravnavo začeti znova. To lahko povzroči precejšen zastoj v postopku in s tem poseg v pravico toženca do učinkovitega sodnega varstva.⁹

10. Predlagatelj izpodbijani ureditvi očita, da posega v človekovo pravico strank pravnega postopka do sodnega varstva (prvi odstavek 23. člena Ustave). To je pravica vsakogar, da o njegovih pravicah in dolžnostih ter o obtožbah proti njemu brez nepotrebnega odlašanja odloča neodvisno, nepristransko in z

⁵ Predlog zakona o spremembah in dopolnitvah Zakona o pravnem postopku – prva obravnava (Poročevalec DZ, št. 21/08, str. 15, 22 in 128).

⁶ Prav tam, str. 129.

⁷ A. Galič, *Zakon o pravnem postopku z uvodnimi pojasnili k spremembam zakona in stvarnim kazalom Aleša Galiča*, Uradni list Republike Slovenije, Ljubljana 2008, str. 25.

⁸ Tretji odstavek 302. člena ZPP se glasi: "Če se opravi narok pred spremenjenim senatom, se mora glavna obravnava znova začeti; vendar pa sme senat potem, ko so se stranke o tem izjavile, odločiti, da se priče, izvedenci in stranke ne zaslišijo znova in da se ne opravi nov ogled, temveč da se preberejo zapisniki o izvedbi teh dokazov."

⁹ D. Wedam Lukić v: L. Ude in A. Galič (red.), *Pravdni postopek*, zakon s komentarjem spremenjenih členov, 4. knjiga, GV Založba, Ljubljana 2010, str. 154.

zakonom ustanovljeno sodišče. Pravica do sodnega varstva zagotavlja možnost predložitve zadeve sodišču, ki bo o zadevi v razumnem času vsebinsko (meritorno) odločilo, odločilo torej o tem, ali je tožbeni zahtev po materialnem pravu utemeljen ali neutemeljen. Jasno je, da drugi stavek prvega odstavka 185. člena ZPP sam po sebi ne omejuje človekove pravice iz prvega odstavka 23. člena Ustave oziroma ne posega vanjo. Navedena zakonska določba namreč ni neposredni pravni temelj za sodno zavrnitev zahteve za meritorno odločitev o zahtevku. Vendar ustaljena presoja Ustavnega sodišča ne izključuje primerov, v katerih se ugotovi poseg v človekovo pravico že zato, ker ima neka določba v praksi dejanske učinke posega in jo je zato treba razumeti kot poseg.¹⁰ Prav tako je Ustavno sodišče že odločilo, da lahko posega v prvi odstavek 23. člena Ustave ureditev, ki povzroči zamudo zastaralnega roka, tako da tožeča stranka sicer prejme formalno zavrnilno (meritorno) sodbo, vendar ta ni rezultat "prave" in polne ter celovite presoje dejanskega in pravnega stanja zadeve, pač pa se osredotoči le na ozek izsek celotnega (hipotetično) pravno pomembnega abstraktnega dejanskega stanu – na potek zastaralnega roka. Takšno vsebinsko osiromašeno odločanje sodišča namreč ni sojenje oziroma zagotavljanje sodnega varstva v polnem in dejanskem pomenu besede.¹¹

11. Ustavno sodišče se mora najprej opredeliti do vprašanja, ali drugi stavek prvega odstavka 185. člena ZPP sploh – čeprav posredno – posega v pravico do sodnega varstva. To zatrjuje predlagatelj, ki svojo tezo gradi na dveh glavnih argumentih: (a) da izpodbijana ureditev sili tožnike v vlaganje novih tožb glede delov zahtevka nad 20.000 EUR, kjer so tožniki izpostavljeni ugovoru zastaranja, ki jim ne bi bili, če bi lahko enostavno neomejeno povečali obstoječi zahtevki in ostali v okviru že prej vložene, zdaj spremenjene tožbe, katere obravnavanje bi se preselilo pred okrožno sodišče, in (b) da izpodbijana ureditev z že opisanim siljenjem tožnikov v vlaganje novih tožb strankam povzroča višje stroške postopkov, kot bi jih imeli ob golem povečanju zahtevka v okviru iste tožbe, kar bi nekaterim strankam utegnilo sploh onemogočiti vložitev nove tožbe in zaščito svojih pravic.

12. Res je, da izpodbijana ureditev tožnikom pred okrajnim sodiščem, ki med postopkom ugotovijo, da bi želeli povečati obstoječi tožbeni zahtevki nad 20.000 EUR, pa temu toženec, ki mu je bila tožba že vročena, nasprotuje, takšno spremembo tožbe, ki bi peljala v spremembo stvarne pristojnosti sodišča, preprečuje (če ne gre za privilegirano spremembo tožbe iz 186. člena ZPP). Ti tožniki lahko, če želijo doseči svoj vsebinski cilj – odločitev o zahtevku v vrednosti nad 20.000 EUR –, uberejo dve različni poti. Lahko umaknejo prvo tožbo in nato nemudoma vložijo pri okrožnem sodišču novo, za celoten znesek. Lahko pa tudi vztrajajo pri prvi tožbi in dodatno vložijo eno ali več novih tožb, pred okrajnim ali okrožnim sodiščem, odvisno od zneska, tako da skupni vloženi znesek po vseh tožbah ustreza vrednosti, za katero tožnik meni, da je do nje upravičen.¹² V vsakem primeru mora tožnik vložiti novo tožbo (ali več novih tožb), da bi dosegel tisto, kar mu je pred uveljavitvijo drugega stavka prvega odstavka 185. člena ZPP lahko omogočilo sodišče z dovolitvijo spremembe tožbe iz razlogov smotnosti, ki je pripeljala do spremembe stvarne pristojnosti.

¹⁰ Glej npr. odločbo Ustavnega sodišča št. U-I-290/12 z dne 25. 4. 2013 (Uradni list RS, št. 40/13), 6. točka obrazložitve.

¹¹ Prav tam.

¹² A. Galič v: L. Ude in A. Galič (red), Pravdni postopek, zakon s komentarjem, 2. knjiga, GV Založba, Ljubljana 2006, str. 225, navaja primer, ko stranka vloži tožbo za plačilo milijon SIT kupnine iz prodajne pogodbe, nato pa pozneje vloži še eno tožbo, s katero zahteva plačilo 500.000 SIT kupnine iz iste pogodbe. Če ne gre za 500.000 SIT kupnine, ki je že bila vključena v prvi zahtevani milijon, če gre torej pri drugi tožbi za preostanek terjatve (ker je kupnina znašala 1,5 milijona in jo stranka zahteva v dveh pravnih delih), litispendenca ni podana in je druga tožba dopustna.

13. V zvezi s predlagateljevim argumentom večjih stroškov strank zaradi potrebe po vlaganju novih tožb, Ustavno sodišče poudarja, da je predstavljen tako pomanjkljivo, splošno in pavšalno, da ga ni mogoče resno vsebinsko obravnavati. Tudi če drži teza, ki jo zelo skopo predstavi predlagatelj, da so sodni stroški višji, če se zahteva isti znesek z (npr.) dvema tožbama namesto z eno (med postopkom spremenjeno), tako splošno predstavljeno izhodišče še ne more utemeljiti posega v prvi odstavek 23. člena Ustave. V prvi vrsti vsaka povečana obremenitev s sodnimi taksami še ne more biti poseg v človekovo pravico do sodnega varstva. Iz te pravice ne izhaja, da bi morala država zagotoviti brezplačno sodno varstvo.¹³ Država lahko dostop do sodišča pogojuje s plačilom sodnih taks, podlago za to ima v 146. členu Ustave.¹⁴ Pravica do sodnega varstva iz prvega odstavka 23. člena Ustave zakonodajalcu prepoveduje postavljanje nepremostljivih stroškovnih ovir za njeno dejansko in učinkovito izvrševanje. Odsev te prepovedi je ustavnopravna dolžnost zakonodajalca, da v primeru, če naloži obveznost plačila sodne takse, obenem predvidi institut oprostitve plačila sodnih taks oziroma drugih ustreznih taksnih olajšav za tiste, ki plačila ne zmorejo brez resnih, nesorazmernih žrtev.¹⁵ Predlagatelj ni niti poskusil utemeljiti, da opisane ustavnopravne zahteve v zvezi z učinki izpodbijane ureditve niso spoštovane.

14. Kar se tiče argumenta nevarnosti zastaranja, so nove tožbe v obeh primerih iz 12. točke obrazložitve te odločbe vložene časovno pozneje oziroma po prvi tožbi, katere spremembo drugi stavek prvega odstavka 185. člena ZPP preprečuje. Zato je treba pritruditi predlagatelju, da izpodbijana ureditev izpostavlja tožnike novi oziroma povečani nevarnosti ugovora zastaranja¹⁶ – kakršne ne bi bilo, če bi ZPP še omogočal spremembe tožbe proti volji toženca tako kot pred ZPP-D. To še ne pomeni, da sporna določba posega v prvi odstavek 23. člena Ustave. Obstoj zastaralnih rokov namreč sam po sebi ni ustavno sporen. Vendar z vidika spoštovanja človekove pravice do sodnega varstva uporaba zastaralnih rokov ne sme biti pretoga, tako da sodišče ne bi upoštevalo okoliščin posameznega primera, kar bi stranki nesorazmerno otežilo oziroma preprečilo uveljavljanje zahtevkov, ki jih ima stranka na razpolago.¹⁷ Izpodbijano pravilo od tožnikov zahteva nekoliko bolj premišljeno postavljanje zahtevkov; če stranka sprva postavi prenizek zahtevki, se ji lahko zgodi, da ga zaradi nemožnosti spremembe tožbe na podlagi navedenega pravila ne bo mogla enostavno povečati v okviru iste tožbe, pač pa bo morala vložiti novo tožbo z novim zahtevkom, kjer se lahko postavi vprašanje zastaranja. Kolikor torej ureditev od tožnikov posredno zahteva, da že takoj ob vložitvi tožbe zahtevajo pravno varstvo v višini, kakršna jim gre po materialnem pravu, in se krčijo dejanske možnosti poznejšega spreminjanja tožbenega predloga, to še ni ustavno sporno. Stranke so v prvi vrsti same odgovorne za to, da svoje pravice

¹³ Odločba Ustavnega sodišča št. U-I-112/98 z dne 17. 6. 1998 (Uradni list RS, št. 50/98, in OdlUS VII, 133), 6. točka obrazložitve.

¹⁴ Primerjaj z odločbama Ustavnega sodišča št. U-I-255/99 z dne 5. 6. 2003 (Uradni list RS, št. 58/03, in OdlUS XII, 65), 14. točka obrazložitve, in št. U-I-112/98, 6. točka obrazložitve.

¹⁵ Primerjaj z odločbo Ustavnega sodišča št. U-I-191/14 z dne 12. 2. 2015 (Uradni list RS, št. 19/15), 11. točka obrazložitve.

¹⁶ Z zastaranjem preneha pravica zahtevati izpolnitev obveznosti. Zastaranje nastopi, ko preteče z zakonom določen čas, v katerem bi bil upnik lahko zahteval izpolnitev obveznosti. Sodišče se ne sme ozirati na zastaranje, če se dolжник nanj ne sklicuje. Zastaranje začne teči prvi dan po dnevu, ko je upnik imel pravico terjati izpolnitev obveznosti, če za posamezne primere ni z zakonom določeno kaj drugega. Zastaranje nastopi, ko se izteče zadnji dan z zakonom določenega časa (335. člen, prvi odstavek 336. člena in 337. člen Obligacijskega zakonika (Uradni list RS, št. 97/07 – uradno prečiščeno besedilo – v nadaljevanju OZ).

¹⁷ Primerjaj z odločbo Ustavnega sodišča št. Up-124/14, U-I-45/14 z dne 28. 5. 2015, 16. in 19. točka obrazložitve.

in interese branijo z normalno skrbnostjo, ki lahko med drugim zahteva, da stranka pravočasno toži za celoten znesek, če lahko ob skrbnem ravnanju že ob vložitvi tožbe ugotovi, do kolikšnega denarnega zneska ali druge dajatve, storitve, opustitve ali dopustitve je upravičena.

15. V nekaterih primerih se pokaže, da se tožniki tudi ob zadostni stopnji skrbnosti ne morejo izogniti kasnejšemu višanju prvotno nižjega zahtevka nad vrednost 20.000 EUR (tako lahko šele po vložitvi tožbe tožnik izve za določena nova dejstva, pridobi določene nove dokaze itd. ...). V teh primerih bi se lahko izkazalo za ustavno sporno z vidika pravice do sodnega varstva, če bi jim grozilo zastaranje samo zato, ker zaradi izpodbijane določbe več ne morejo doseči spremembe tožbe in prenosa postopka po prvotni tožbi na okrožno sodišče, pač pa morajo vložiti novo tožbo, morda že potem, ko je zastaralni rok potekel. Vendar Ustavno sodišče ne dvomi, da je sodiščem v pravem redu na voljo dovolj orodij, in sicer tako jezikovno dovolj ohlapnih ali sicer ustrezni razlagi dostopnih zakonskih določb¹⁸ kot tudi metodoloških sredstev,¹⁹ ki jim omogočajo, da izpolnjujejo svojo ustavno dolžnost: če je le mogoče, brez intervencije Ustavnega sodišča razlagati zakon v skladu z Ustavo, tako da je zagotovljena ustavnoskladna odločitev v konkretnem sodnem postopku.²⁰ Drugače povedano, sodišča vedno veže dolžnost ustavnoskladne razlage zakona – tudi v primerih, ko bi uspeh z ugovorom zastaranja pomenil, da sodišče ni upoštevalo okoliščin posameznega primera, in je stranki nesorazmerno otežilo oziroma preprečilo uveljavljanje zahtevka.

16. Glede na navedeno, predlagatelju niti s trditvami, da drugi stavek prvega odstavka 185. člena ZPP povečuje izpostavljenost tožnikov nevarnosti zastaranja, ni uspelo utemeljiti posega v prvi odstavek 23. člena Ustave.

17. Ker je Ustavno sodišče ugotovilo, da izpodbijana ureditev ne posega v človekovo pravico do sodnega varstva, za odločitev niso pomembne trditve predlagatelja o njenih protislovnih ciljih oziroma o neobstoju ustavno dopustnega cilja za poseg v človekovo pravico. Prav tako niso pomembne trditve predlagatelja o tem, da je del pravne doktrine naklonjen bolj velikodušnemu dopuščanju sprememb tožbe, oziroma hipotetična ugibanja predlagatelja o tem, da bi dopuščanje sprememb tožb in posledično odstopanje zadev v sojenje okrožnim sodiščem dejansko pripomoglo k hitrosti reševanja zadev. Ustavno sodišče namreč ne presoja večje ali manjše primernosti oziroma smotnosti zakonodaje – vse dokler zakonodajalec ostaja v

ustavnih okvirih.²¹ Zato je odločilo, da drugi stavek prvega odstavka 185. člena ZPP ni v neskladju z Ustavo.

C.

18. Ustavno sodišče je sprejelo to odločbo na podlagi 21. člena ZUstS in druge alineje drugega odstavka 46. člena Poslovnika Ustavnega sodišča (Uradni list RS, št. 86/07, 54/10 in 56/11) v sestavi: predsednik mag. Miroslav Mozetič ter sodnice in sodniki dr. Mitja Deisinger, dr. Dunja Jadek Pensa, mag. Marta Klampfer, dr. Etelka Korpič - Horvat, dr. Ernest Petrič, dr. Jadranka Sovdat in Jan Zobec. Odločbo je sprejelo soglasno.

mag. Miroslav Mozetič l.r.
Predsednik

755. Odločba o razveljavitvi 4. člena Odloka o kategorizaciji občinskih cest v Občini Ajdovščina, kolikor kategorizira lokalno cesto »Potoče–Kamnje–Vrtovin« v delu, ki poteka po zemljišču parc. št. 911/0, k.o. Vrtovin

Številka: U-I-33/14-10

Datum: 3. 3. 2016

ODLOČBA

Ustavno sodišče je v postopku za oceno ustavnosti in zakonitosti, začetem na pobudo Danija Skrta, Dornberk, ki ga zastopa Odvetniška pisarna LMR, d. o. o., Ljubljana, na seji 3. marca 2016

o d l o č i l o:

1. Člen 4 Odloka o kategorizaciji občinskih cest v Občini Ajdovščina (Uradni list RS, št. 104/13), kolikor kategorizira lokalno cesto "Potoče–Kamnje–Vrtovin" v delu, ki poteka po zemljišču parc. št. 911/0, k. o. Vrtovin, se razveljavi.

2. Pobudnik sam nosi svoje stroške postopka s pobudo.

O b r a z l o ž i t e v

A.

1. Pobudnik izpodbija 4. člen Odloka o kategorizaciji občinskih cest v Občini Ajdovščina (v nadaljevanju Odlok o kategorizaciji), kolikor kategorizira lokalno cesto LC 001030, odsek 001031 "Potoče–Kamnje–Vrtovin" v delu, ki naj bi potekal po njegovem zemljišču parc. št. 911/0, k. o. Vrtovin. Odlok o kategorizaciji naj bi bil v izpodbijanem delu v neskladju s 33. in 69. členom Ustave ter z 19. členom Zakona o spremembah in dopolnitvah Zakona o javnih cestah (Uradni list RS, št. 92/05 – v nadaljevanju ZJC-B). Pobudnik navaja, da je že prejšnja

²¹ Večji ali manjši restriktivnosti zakonodaje pri dopuščanju sprememb tožbe, ki peljejo v spremembo stvarno pristojnega sodišča, v resnici niti ni mogoče pripisati takega ali drugačnega enoznačnega učinka. Vse je odvisno od okoliščin posameznega primera, kakor pojasnjuje Višje sodišče v Mariboru v sklepu št. I Cpg 66/2014 z dne 25. 8. 2014: "... Načelo ekonomičnosti zahteva, da se, kadar je to mogoče, „izkoristi“ že zbrano procesno gradivo in omogoči dokončna rešitev spora. To je tudi v skladu z zahtevo po učinkovitem sodnem varstvu, saj bo moral v nasprotnem primeru tožnik vložiti novo tožbo, v novem postopku pa bo treba začeti vse od začetka. Zato je prav, da sodišče dovoli spremembo, če se je s tem mogoče izogniti novi tožbi, tudi če na podlagi že zbranega procesnega gradiva uveljavlja spremenjen tožbeni predlog. Po drugi strani pa je treba prav v interesu ekonomičnosti postopka preprečiti spreminjanje tožbe proti volji toženca takrat, kadar spremenjeni zahtevek s prvotnim zahtevkom nima prave zveze ..."

¹⁸ Tu je npr. 186. člen ZPP, ki opušča zahtevo po privolitvi tožene stranke v spremembo tožbe, če spremembo narekujejo določene "okoliščine, nastale po vložitvi tožbe", kjer je pojem upravičenih okoliščin mogoče v določenih primerih razlagati zelo široko, tudi glede na razvoj dokaznega postopka. Nadalje sta tu 366. in 367. člen OZ, iz katerih sicer jezikovno izhaja, da zastaranje ni pretrgano z vložitvijo kasnejše umaknjene tožbe, je pa pretrgano z vložitvijo prve tožbe, ki je bila zavržena zaradi nepristojnosti sodišča ali iz kakšnega drugega vzroka, ki se ne tiče same stvari, pa je tožnik nato pravočasno vložil drugo tožbo (v določenih primerih utegne Ustava narekovati razlago, ki varuje pred zastaranjem tožnika, ki je tožbo pred okrajnim sodiščem umaknil in takoj zatem vložil novo (višjo) tožbo pred okrožnim sodiščem, tako pa je ravnal, ker mu je drugi stavek prvega odstavka 185. člena ZPP preprečeval spremembo tožbe pred okrajnim sodiščem). Ustavnoskladno razlago v primerih, ki se dotikajo izpodbijane določbe, pri zastaranju odškodninskih terjatev že omogoča ustaljeno stališče sodišč, da je "oškodovanec zvedel za škodo, ko je zvedel ne le, da je škoda nastala, ampak tudi kakšen je njen obseg in višina" (sodba Vrhovnega sodišča št. II Ips 357/2011 z dne 17. 7. 2014), saj stališče omogoča pravočasno vlaganje novih tožb za škode, katerih dejanski obseg je postal znan šele po začetku pravde na podlagi prvotne tožbe.

¹⁹ Tu gre lahko denimo za različne razlagalne argumente, kot so tudi argumenta sklepanja po analogiji in teleološke redukcije, namenska razlaga zakona itd. ...

²⁰ Glej sklep Ustavnega sodišča št. U-I-3/15 z dne 10. 6. 2015.

lastnica zemljišča Občini Ajdovščina (v nadaljevanju Občina) predlagala ureditev medsebojnih razmerij, vendar Občina niti z njo niti s pobudnikom ni sklenila pravnega posla za pridobitev zemljišča, po katerem poteka sporna lokalna cesta, prav tako pa glede tega zemljišča ni predlagala razlastitvenega postopka. Pobudnik Ustavnemu sodišču predlaga, naj Odlok o kategorizaciji v izpodbijanem delu razveljavi in Občini naloži, naj pobudniku povrne njegove stroške postopka s pobudo.

2. Občina v odgovoru na pobudo meni, da pobudnik ni izkazal, da kategorizirana lokalna cesta poteka po njegovem zemljišču. Navaja, da pobudnik na Občino nikoli ni naslovil predloga za sporazumno ureditev lastništva dela zemljišča parc. št. 911/0, k. o. Vrtovin, po katerem naj bi potekala kategorizirana lokalna cesta. Tak predlog naj bi podala le prejšnja lastnica tega zemljišča, vendar naj bi bili dogovori v zvezi s tem neuspešni, saj naj bi bilo zaradi v naravi nedoločenih parcelnih meja sporno, ali kategorizirana lokalna cesta sploh poteka po njenem zemljišču. Občina navaja, da je v okviru sistematičnega reševanja problematike poteka kategoriziranih cest po zasebnih zemljiščih tudi za predmetno zemljišče, ki je sedaj v pobudnikovi lasti, predlagala uvedbo postopka parcelacije. Ker naj bi bili pogoji za ureditev lastništva na delu zemljišča, po katerem so navedbah pobudnika poteka kategorizirana lokalna cesta, izpolnjeni šele, ko bo odločba o parcelaciji tega zemljišča postala pravnomočna, naj bi Občina šele tedaj lahko pobudniku posredovala ponudbo za ureditev medsebojnih razmerij.

3. Pobudnik odgovarja, da se je po vložitvi pobude z Občino dogovarjal o odkupu treh svojih zemljišč, po katerih poteka kategorizirana lokalna cesta "Potoče–Kamnje–Vrtovin", in v zvezi s tem naj bi mu Občina pred kratkim posredovala osnutek sporazuma, ki naj bi bil podlaga za sklenitev pogodbe o odkupu dela teh zemljišč. Ker naj bi bilo iz osnutka sporazuma in skice, ki je njegov sestavni del, razvidno, da z izpodbijanem 4. členom Odloka o kategorizaciji kategorizirana lokalna cesta med drugim poteka tudi po njegovem zemljišču parc. št. 911/0, k. o. Vrtovin, naj bi Občina neutemeljeno zatrjevala, da poteka kategorizirane lokalne ceste po tem zemljišču ni izkazal. Navaja še, da sporazuma z Občino ni sklenil, ker naj bi osnutek sporazuma vseboval določbo, s katero se sam ne strinja.

B.

4. Iz zemljiškoknjižnega izpiska izhaja, da je pobudnik lastnik zemljišča parc. št. 911/0, k. o. Vrtovin, iz osnutka sporazuma, ki ga je zaradi ureditve medsebojnih razmerij pobudniku posredovala Občina, pa je razvidno tudi, da po tem zemljišču poteka lokalna cesta "Potoče–Kamnje–Vrtovin". Pobudnik zato izkazuje pravni interes za začetek postopka za oceno ustavnosti in zakonitosti Odloka o kategorizaciji, kolikor se nanaša na navedeno lokalno cesto v delu, ki poteka po njegovem zemljišču parc. št. 911/0, k. o. Vrtovin. Ustavno sodišče je pobudo sprejelo in glede na izpolnjene pogoje iz četrtega odstavka 26. člena Zakona o Ustavnem sodišču (Uradni list RS, št. 64/07 – uradno prečiščeno besedilo in 109/12 – v nadaljevanju ZUstS) nadaljevalo z odločanjem o stvari sami.

5. Ustava v 69. členu določa, da je razlastitev (odvzem ali omejitev lastninske pravice v javno korist) mogoča le proti nadomestilu v naravi ali proti odškodnini in pod pogoji, ki jih določa zakon. S tem členom Ustava zaradi zagotovitve javne koristi kljub ustavnopravnemu varstvu lastninske pravice, ki jo zagotavlja 33. člen Ustave, omogoča odvzem ali omejitev lastninske pravice na nepremičnini. Ustava v 69. členu zahteva, naj zakon uredi pogoje za razlastitev, razlastitev pa se lahko opravi v postopku, v katerem se za konkretni primer ugotovi, ali so izpolnjeni zakonski pogoji za razlastitev, in v katerem sta zagotovljeni tudi sodno varstvo ter nadomestilo v naravi ali odškodnina.

6. Pojem in status javnih cest ureja 3. člen Zakona o cestah (Uradni list RS, št. 109/10, 48/12 in 46/15 – v nadaljevanju ZCes-1). Javne ceste so prometne površine, ki so splošnega pomena za promet in jih lahko vsakdo prosto uporablja na način in pod pogoji, določenimi s predpisi, ki urejajo ceste, in pravili cestnega prometa. V prvem odstavku 39. člena ZCes-1 je določeno, da so javne ceste državne in občinske. Po drugem

odstavku 39. člena ZCes-1 so državne ceste v lasti Republike Slovenije, občinske pa v lasti občin. Enake določbe je imel tudi Zakon o javnih cestah (Uradni list RS, št. 33/06 – uradno prečiščeno besedilo, 45/08, 42/09 in 109/09 – ZJC). Občina določeno cesto kategorizira, če je za tako kategorizacijo izkazana javna korist in če cesta ustreza merilom za kategorizacijo javnih cest. Če so zemljišča, po katerih naj bi potekala javna cesta, ki jo občina namerava kategorizirati, v zasebni lasti, mora občina taka zemljišča pred kategorizacijo pridobiti s pravnim poslom oziroma v postopku razlastitve.

7. Ustavno sodišče je že v številnih zadevah, v katerih so bili izpodbijani občinski odloki o kategorizaciji javnih cest, sprejelo vsebinsko enake odločitve in ponovilo stališče, da so taki predpisi v neskladju z Ustavo, če občina z lastnikom ni sklenila pravnega posla za pridobitev zemljišč oziroma lastnika ni razlastila (npr. odločba št. U-I-289/12 z dne 24. 1. 2013, Uradni list RS, št. 16/13). Tudi v obravnavani zadevi Občina pred kategorizacijo lokalne ceste "Potoče–Kamnje–Vrtovin" s pobudnikom ni sklenila pravnega posla za pridobitev njegovega zemljišča, po katerem poteka lokalna cesta (oziroma takega pravnega posla ni sklenila s prejšnjo lastnico zemljišča). Zoper pobudnikovo nepremičnino tudi ni bil izveden postopek razlastitve, zato je 4. člen Odloka o kategorizaciji v izpodbijanem delu v neskladju z 69. členom Ustave. Ker 4. člen Odloka o kategorizaciji v tem delu nedopustno posega v lastninsko pravico, je v neskladju tudi s 33. členom Ustave. Ustavno sodišče je zato 4. člen Odloka o kategorizaciji, kolikor kategorizira lokalno cesto "Potoče–Kamnje–Vrtovin" in delu, ki poteka po zemljišču parc. št. 911/0, k. o. Vrtovin, razveljavilo (1. točka izreka). Ker je Ustavno sodišče ugotovilo neskladje izpodbijanega dela Odloka o kategorizaciji z Ustavo že iz navedenih razlogov, ni presojalo še njegove skladnosti z 19. členom ZJC-B.

8. Pobudnik predlaga, naj Ustavno sodišče naloži Občini plačilo njegovih stroškov postopka, saj naj bi že prejšnja lastnica zemljišča Občino pozvala k ureditvi medsebojnih razmerij in jo opozorila, da bo v nasprotnem primeru vložila pobudo za začetek postopka za oceno ustavnosti in zakonitosti spornega dela Odloka o kategorizaciji. Opozorila naj bi jo tudi, da je Ustavno sodišče sprejelo že vrsto enakih odločitev o protiustavnosti občinskih predpisov o kategorizaciji javnih cest. Pobudnik navedenega ne izkaže. Po prvem odstavku 34. člena ZUstS nosi v postopku pred Ustavnim sodiščem vsak udeleženec svoje stroške postopka, če Ustavno sodišče ne odloči drugače. Ker niso podani razlogi za drugačno odločitev, je Ustavno sodišče odločilo, kot izhaja iz 2. točke izreka.

C.

9. Ustavno sodišče je sprejelo to odločbo na podlagi tretjega odstavka 45. člena in prvega odstavka 34. člena ZUstS v sestavi: predsednik mag. Miroslav Mozetič ter sodnice in sodniki dr. Mitja Deisinger, dr. Dunja Jadek Pensa, mag. Marta Klampfer, dr. Etelka Korpič - Horvat, dr. Ernest Petrič, dr. Jadranka Sovdat in Jan Zobec. Odločbo je sprejelo soglasno.

mag. Miroslav Mozetič i.r.
Predsednik

756. Odločba o rešitvi spora glede pristojnosti med lokalno skupnostjo in državo

Številka: P-7/15-5
Datum: 3. 3. 2016

ODLOČBA

Ustavno sodišče je v postopku za rešitev spora glede pristojnosti, začetem z zahtevo Finančne uprave Republike Slovenije, Finančnega urada Murska Sobota, Murska Sobota, na seji 3. marca 2016

o d l o č i l o:

Za odločanje o vlogi dolžnika z dne 27. 8. 2015, vloženi v postopkih davčne izvršbe št. 4933-112412/2015 in št. 4933-112414/2015, ki jih vodi Finančna uprava Republike Slovenije, Finančni urad Murska Sobota, je pristojen Medobčinski inšpektorat Kranj.

O b r a z l o ž i t e v

1. Dolžnik je v postopkih davčnih izvršb zaradi neplačila glob št. 4933-112412/2015 in št. 4933-112414/2015, ki jih na predlog Medobčinskega inšpektorata Kranj (v nadaljevanju prekrškovni organ) vodi Finančna uprava Republike Slovenije, Finančni urad Murska Sobota (v nadaljevanju davčni izvršilni organ), prosil za obročno odplačilo dolga.

2. Davčni izvršilni organ je vlogo z dopisom št. 4933/112414/2015 z dne 4. 9. 2015 na podlagi petega odstavka 65. člena Zakona o splošnem upravnem postopku (v nadaljevanju ZUP)¹ odstopil v reševanje prekrškovnemu organu.

3. Prekrškovni organ se je z dopisom št. 55312522 z dne 9. 9. 2015 ob sklicevanju na prvi odstavek 202. člena Zakona o prekrških (v nadaljevanju ZP-1)² in odločbo Ustavnega sodišča št. P-8/14 z dne 10. 7. 2014 izrekel za nepristojnega in zahtevo dolžnika vrnil v reševanje davčnemu izvršilnemu organu. Davčni izvršilni organ je vložil zahtevo za odločitev o sporu glede pristojnosti, v kateri ob sklicevanju na spremembo drugega odstavka 110. člena Zakona o davčnem postopku (v nadaljevanju ZDavP-2)³ navaja, da niti ZP-1 niti ZDavP-2 ne določata, da se pristojnost za odločanje o obročnem plačilu globe prenese na davčni izvršilni organ.

4. Ustavno sodišče je v odločbi št. P-8/14 odločalo o sporu glede pristojnosti med prekrškovnim in davčnim izvršilnim organom na podlagi Zakona o davčnem postopku,⁴ ki je veljal do uveljavitve Zakona o spremembah in dopolnitvah Zakona o davčnem postopku (Uradni list RS, št. 91/15 – ZDavP-2I), zato navedena odločba z obravnavano zadevo ni primerljiva. V tej zadevi je namreč treba upoštevati spremenjeni drugi odstavek 110. člena ZDavP-2, ki davčnemu izvršilnemu organu od 1. 1. 2016 izrecno odreja pristojnost za odločanje o obročnem plačilu globe, ki jo je izrekel drug prekrškovni organ – predlagatelj izvršbe. Poleg tega je treba upoštevati tudi drugi odstavek 18. člena ZP-1, v skladu s katerim lahko storilec najpozneje do poteka roka za plačilo globe predlaga, da se izrečena globa, ki presega trikratni znesek najnižje globe, plača v obrokih. Način obročnega odplačevanja in rok plačila globe torej določi prekrškovni organ s sklepom o obročnem odplačevanju.

5. Glede na navedeno je za odločanje o vlogi dolžnika z dne 27. 8. 2015 pristojen Medobčinski inšpektorat Kranj.

6. Ustavno sodišče je sprejelo to odločbo na podlagi četrtega odstavka 61. člena Zakona o Ustavnem sodišču (Uradni

¹ Peti odstavek 65. člena ZUP (Uradni list RS, št. 24/06 – uradno prečiščeno besedilo, 126/07, 65/08, 8/10 in 82/13) določa: "Če dobi organ po pošti [...] vlogo, ki je ni pristojen sprejeti, pa ni nobenega dvoma o tem, kateri organ jo je pristojen sprejeti, jo pošlje brez odlašanja pristojnemu organu oziroma sodišču in to sporoči stranki. [...]"

² Prvi odstavek 202. člena ZP-1 (Uradni list RS, št. 29/11 – uradno prečiščeno besedilo, 21/13 in 111/13) določa: "Globo [...] prekrškovnega organa [...] izvrši pristojni davčni organ po določbah zakona, ki ureja davčno izvršbo, na predlog prekrškovnega organa, ki je izdal odločbo o prekršku. [...]"

³ Drugi odstavek 110. člena ZDavP-2 (Uradni list RS, št. 13/11 – uradno prečiščeno besedilo, 32/12, 94/12, 111/13, 90/14 in 91/15) določa: "101., 102. in 103. člen tega zakona [ki urejajo odpis, delni odpis, odlog in obročno plačevanje davka] se ne uporabljajo za globe, stroške postopka o prekršku ter druge denarne nedavčne obveznosti, razen če zakon določa drugače."

⁴ Uradni list RS, št. 13/11 – uradno prečiščeno besedilo, 32/12, 94/12, 111/13 in 90/14.

list RS, št. 64/07 – uradno prečiščeno besedilo in 109/12 – ZUstS) in četrte alineje drugega odstavka 46. člena Poslovnika Ustavnega sodišča (Uradni list RS, št. 86/07, 54/10 in 56/11) v sestavi: predsednik mag. Miroslav Mozetič ter sodnice in sodniki dr. Mitja Deisinger, dr. Dunja Jadek Pensa, mag. Marta Klampfer, dr. Etelka Korpič - Horvat, dr. Ernest Petrič, dr. Jadranka Sovdat in Jan Zobec. Odločbo je sprejelo soglasno.

mag. Miroslav Mozetič i.r.
Predsednik

757. Odločba o ugotovitvi, da prvi odstavek 99. člena o obrambi ni v neskladju z Ustavo

Številka: U-I-289/13-25

Datum: 10. 3. 2016

O D L O Č B A

Ustavno sodišče je v postopku za oceno ustavnosti, začetem z zahtevo Sindikata vojakov Slovenije, Slovenska Bistrica, ki ga zastopa Peter Kos, odvetnik v Kopru, na seji 10. marca 2016

o d l o č i l o:

Prvi odstavek 99. člena Zakona o obrambi (Uradni list RS, št. 103/04 – uradno prečiščeno besedilo in 95/15) ni v neskladju z Ustavo.

O b r a z l o ž i t e v

A.

1. Predlagatelj izpodbija prvi odstavek 99. člena Zakona o obrambi (v nadaljevanju ZObr), ki določa, da vojaške osebe med opravljanjem vojaške službe nimajo pravice do stavke. Zatrjuje njegovo neskladje s 14., 16., 76., 77., 92. in 124. členom Ustave. Navaja, da izpodbijana določba določa popolno prepoved stavke vsem vojaškim osebam v času miru, ko ni izrednega ali vojnega stanja v državi, za kar v 124. členu Ustave ni pravne podlage. Prepoved stavke naj bi bila tudi v neskladju s 77. členom Ustave, ki določa, da se lahko pravica do stavke z zakonom zgolj omeji, če tako zahteva javna korist. Predlagatelj meni, da četrty odstavek 99. člena ZObr na podlagi te ustavne določbe v zadostni meri omejuje pravico do stavke. Prepoved stavke naj bi pomenila kršitev načela enakosti pred zakonom v primerjavi z ureditvijo stavke policijskih uslužbencev, ki imajo pravico do stavke le omejeno, ne pa tudi prepovedano. Meni, da je izpodbijana ureditev tudi v neskladju z 92. členom v zvezi s 16. členom Ustave, saj pravic, ki izhajajo iz Ustave, razen v času izrednega ali vojnega stanja, ni dopustno omejevati. Predlagatelj zatrjuje tudi neskladje s 76. členom Ustave, ker izpodbijana določba omejuje svobodo delovanja sindikatov, ki se ne morejo s stavko učinkovito boriti za pravice svojih članov.

2. Ustavno sodišče je zahtevo poslalo Državnemu zboru, ki v odgovoru primarno navaja, da z izpodbijano določbo niso neposredno ogrožene ali kršene pravice delavcev oziroma vojaških oseb. Meni, da predlagatelj brani le svoje pravice in svoj pravni položaj reprezentativnega sindikata, ki zaradi zakonske prepovedi stavke ne more organizirati. Podredno pa opozarja na specifičnost vojaške organizacije in poseben položaj vojaške organiziranosti, ki naj bi utemeljevala določena posebna pooblastila in prepovedi za vojaške osebe, vključno s prepovedjo pravice do stavke. Navaja, da je izpodbijana določba jasna in da predlagatelj zgolj zatrjuje njeno neskladje z več člani Ustave, ne da bi ga vsebinsko utemeljil. Glede

zatrjevanega neskladja s 16. in 92. členom Ustave navaja, da po izpodbijani določbi velja prepoved stavke vojaškim osebam med opravljanjem vojaške službe v vseh primerih, zato je zatrjevano neskladje s poudarkom na vojnem oziroma izrednem stanju nepomembno. Prav tako naj ne bi bilo posebne povezave med 124. členom Ustave, ki splošno govori o obrambi države, in izpodbijano določbo. Državni zbor v zvezi s kršitvijo načela enakosti meni, da je razlikovanje med vojaškimi osebami in drugimi delavci, ki imajo pravico do stavke v polnem ali omejenem obsegu (npr. policisti, nekateri delavci državnih organov), ustavno skladno, saj temelji na razumnem razlogu. Pri tem se sklicuje na odločbi Ustavnega sodišča št. U-I-278/07 z dne 22. 10. 2009 (Uradni list RS, št. 94/09, in OdlUS XVIII, 47) in št. U-I-101/95 z dne 8. 1. 1998 (Uradni list RS, št. 13/98, in OdlUS VII, 2) ter sklep št. U-I-329/04 z dne 12. 5. 2005 (Uradni list RS, št. 53/05, in OdlUS XIV, 27). Zaradi specifičnega položaja vojaških oseb in dejstva, da je vojaškim osebam pravica do stavke prepovedana le med opravljanjem vojaške službe, naj bi bila izpodbijana določba v skladu s 77. členom Ustave.

3. Mnenje je poslala tudi Vlada, ki navaja, da je temeljna značilnost vojaških nalog iz 37. člena ZObr, da gre po vsebini in po pomenu za tako vrsto nalog, ki jih je v veliki večini treba opravljati nemoteno in neprekinjeno, ne glede na to, ali gre za opravljanje klasičnih vojaških nalog ali pa za sodelovanje vojske pri zaščiti, reševanju in pomoči ob naravnih in drugih nesrečah. Poleg teh nalog mora Slovenska vojska v okviru izpolnjevanja mednarodnih obveznosti v tujini, ki jih je prevzela Republika Slovenija, izvajati naloge v mednarodnih operacijah in misijah na kriznih območjih ter delovati v skupnih poveljstvih, enotah in predstavniških zavezništvu oziroma drugih mednarodnih organizacij. Slovenska vojska pa je v polnem obsegu vključena tudi v sistem kolektivne obrambe, v okviru katerega se na ozemlju držav zavezništvu neprekinjeno izvajajo različne oblike nadzora in varovanja. Vlada poudarja, da je vsaka vojaška organizacija po svoji naravi specifična, saj delo v njej daje pripadnikom posebna pooblastila in odgovornosti. To še predvsem velja za vojaške osebe, ki opravljajo vojaško službo in ki imajo po zakonu pravico tudi do nošenja in uporabe orožja, s tem pa je večja tudi stopnja ogrožanja varnosti in pravic, ki jo za posameznika oziroma za druge osebe pomeni opravljanje vojaške službe. Vojaška organizacija naj bi bila specifična tudi po tem, da je izrazito hierarhično organizirana oziroma da temelji na spoštovanju temeljnih načel enostarešinstva in subordinacije. V ta kontekst spada tudi načelo obveznega izpolnjevanja ukazov. Po mnenju Vlade zakonskega objektivnega in subjektivnega omejevanja stavke s strani zakonodajalca v nekaterih vrstah dejavnosti ni mogoče vedno ostro ločevati. Po sami naravi stvari je opravljanje vojaške službe neločljivo povezano z izvajanjem vseh tistih nalog, ki jih je zaradi javne koristi treba opravljati tudi med stavko. Vlada pojasnjuje, da v veliki večini evropskih držav pripadniki oboroženih sil nimajo pravice do stavke, maloštevilne države pa to pravico pripadnikom oboroženih sil formalno sicer priznavajo, vendar zgolj v izjemnih primerih in pod strogimi pogoji. Po mnenju Vlade izpodbijani ureditvi tudi ni mogoče očitati neskladja s 14. členom Ustave, saj je Ustavno sodišče že sprejelo stališče, da je zakonodajalcu dana možnost, da zaradi posebnosti in različnosti dela ter organizacije in drugih zahtev poklicnega dela v vojski uredi posamezna delovnopravna vprašanja drugače, kot so urejena na drugih področjih zaposlovanja (glej odločbo št. U-I-101/95 in sklep št. U-I-329/04). Upošteva naravo vojaških nalog in vojaške službe, je imel zakonodajalec po oceni Vlade, podobno kot še pri nekaterih drugih delovnopravnih vprašanjih, tudi za obravnavano razlikovanje razumne razloge.

4. Odgovor Državnega zbora in mnenje Vlade je Ustavno sodišče poslalo predlagatelju. Ta navaja, da se strinja z dejstvom, da se v stanju povišane pripravljenosti oziroma v vojnem stanju ne sme stavkati, ker bi posledice posegale v javno korist. Ne strinja pa se s prepovedjo stavke v obdobju miru, ko naj stavka ne bi imela nikakršnih posledic za javno korist. Po mnenju predlagatelja drugi odstavek 77. člena Ustave ne

dovoljuje subjektivnega omejevanja pravice do stavke v tem smislu, da se določeni kategoriji delavcev (delavcem v določenih službah) stavka v celoti prepove, saj dopušča le omejitve stavke, če to zahteva javna korist. Zaradi prepovedi stavke naj bi bile vojaške osebe neenako obravnavane v primerjavi z drugimi delavci na obrambnem področju in pripadniki policije, ki morajo biti operativni v miru in izvajati vse naloge za javno korist, brez razglašene vojne stanja ali izrednih razmer pa lahko stavkajo ob spoštovanju zakonskih omejitev. Predlagatelj poudarja, da sta po Zakonu o službi v Slovenski vojski (Uradni list RS, št. 68/07 – v nadaljevanju ZSSloV) stalna in povišana pripravljenost izenačeni z izrednim vojnim stanjem (9. točka 3. člena ZSSloV), v katerem pa je stavka po četrtem odstavku 99. člena ZObr prepovedana za vojaške osebe in delavce, ki opravljajo upravne in strokovne zadeve na obrambnem področju, torej vsem zaposlenim na obrambnem področju. To naj bi pomenilo, da je z ZSSloV popolnoma omejena stavka za vse naloge, ki jih mora Slovenska vojska izpolnjevati nenehno tudi v miru, in zato ni potrebe po popolni prepovedi stavke vojaškim osebam in po neenaki obravnavi glede na delavce, ki opravljajo upravne in strokovne zadeve na obrambnem področju. Predlagatelj meni, da prepoved stavke, določena v prvem odstavku 99. člena ZObr, ni ustavna materija, ki bi opredeljevala obrambno materijo, določeno v 124. členu Ustave. Navaja, da je glavna in temeljna naloga vojaških oseb obramba ozemeljske celovitosti Republike Slovenije, kar pomeni, da bi v stanju miru vojaške osebe lahko operativno opravljale nujne naloge in uresničevale pravico do kolektivnega združevanja, torej do stavke. Navaja tudi, da je v preteklosti država za očitno prikrajšanje za ustavno pravico do stavke vojaškim osebam v zameno za prepoved stavke izplačevala dodatek za omejitev stavke, kar pa je bilo leta 2008 z uvedbo novega plačnega sistema ukinjeno.

B. – I.

5. Glavni očitki predlagatelja izpodbijani ureditvi je, da nedopustno posega v pravico do stavke iz 77. člena Ustave, saj vojaškim osebam med opravljanjem vojaške službe to pravico dejansko odvzema, čeprav Ustava dopušča zgolj njeno omejitev. Izpodbijana določba določa prepoved stavke vojaškim osebam med opravljanjem vojaške službe. Z vidika varstva njihovih pravic, katerih ogroženost uveljavlja predlagatelj, bi bila torej pravica do stavke lahko varovana v okviru 77. člena Ustave in ne s 76. členom Ustave, ki med drugim zagotavlja tudi akcijsko svobodo sindikatov do organiziranja stavke.

6. Prvi odstavek 77. člena Ustave določa, da imajo delavci pravico do stavke. V skladu z drugim odstavkom 77. člena Ustave se ta pravica lahko, če to zahteva javna korist ter upoštevajoč vrsto in naravo dejavnosti, z zakonom omeji.

B. – II.

7. Pravico do stavke urejajo tudi mednarodni instrumenti. Mednarodni pakt o ekonomskih, socialnih in kulturnih pravicah (Uradni list SFRJ, št. 7/71, in Uradni list RS, št. 35/92, MP, št. 9/92 – MPESKP) v 8. členu vsebuje pravico do sindikalne svobode, ki izrecno vključuje tudi pravico do stavke. Določa, da jo je z zakoni posamezne države mogoče omejiti tako na podlagi objektivnega kot tudi na podlagi subjektivnega kriterija. Pravico do združevanja na enak način ureja tudi Mednarodni pakt o državljanskih in političnih pravicah (Uradni list SFRJ, št. 7/91, in Uradni list RS, št. 35/92, MP, št. 9/92), ki za pripadnike oboroženih sil in policije v 22. členu dopušča omejitve te pravice tako po objektivnem kot tudi po subjektivnem kriteriju. Ne vsebuje pa pravice do stavke. Tudi po Evropski socialni listini – spremenjena (Uradni list RS, št. 24/99, MP, št. 7/99 – v nadaljevanju MESL) lahko vsaka pogodbenica z zakonom uredi uresničevanje pravice do stavke, pri čemer so morebitne omejitve upravičene le, če so v demokratični družbi nujne za zaščito pravic in svoboščin drugih ali za zaščito javnega interesa, državne varnosti, javnega zdravja ali morale (člen G). Tudi MESL omogoča drugačno obravnavanje pripadnikov policije in pripadnikov oboroženih sil (5. člen). Po razlagi Evropskega

odbora za socialne pravice MESL omogoča popolno prepoved organiziranja stavke le za pripadnike vojske, ne pa tudi za pripadnike policije.¹ Pravico do stavke zagotavlja tudi Listina Evropske unije o temeljnih pravicah (UL C 326, 26. 10. 2012 – v nadaljevanju Listina), ki v 28. členu določa, da imajo delavci in delodajalci ali njihove organizacije v skladu s pravom Unije ter nacionalnimi zakonodajami in običaji pravico pogajati se in sklepati kolektivne pogodbe na ustreznih ravneh, v primeru nasprotja interesov pa pravico do kolektivnih ukrepov za obrambo svojih interesov, vključno s stavko.

8. Mednarodna organizacija dela je v zvezi s pravico do združevanja oziroma pravico do stavke sprejela dve konvenciji. Konvencija Mednarodne organizacije dela št. 87 o sindikalnih svoboščinah in varstvu sindikalnih pravic (Uradni list FLRJ, št. 8/58, in Akt o notifikaciji nasledstva, Uradni list RS, št. 54/92, MP, št. 15/92) zagotavlja pravico do ustanavljanja organizacij in včlanjevanja vanje. V 9. členu predvideva možnost drugačnega obravnavanja pripadnikov oboroženih sil in policije. Nacionalnim zakonodajam prepušča, da zanje določijo obseg jamstev. Pravice do stavke sicer izrecno ne omenja, vendar pa so nadzorni organi v zvezi s stavko sprejeli vrsto stališč, med drugim tudi, da je pravica do stavke ena od bistvenih in legitimnih sredstev, s pomočjo katerih delavci in njihove organizacije lahko uveljavljajo in branijo svoje socialne in gospodarske interese.² Tudi Konvencija Mednarodne organizacije dela št. 98 o uporabi načel o pravicah organiziranja in kolektivnega dogovarjanja (Uradni list FLRJ, št. 11/58, in Akt o notifikaciji nasledstva, Uradni list RS, št. 54/92, MP, št. 15/92), katere cilj je zagotoviti varstvo delavcev pred diskriminacijo pri zaposlovanju zaradi uresničevanja sindikalne svobode ter spodbujati razvoj in uporabo postopkov prostovoljnega pogajanja med delodajalci ali delodajalskimi organizacijami ter delavskimi organizacijami, v 5. členu nacionalnim zakonodajam prepušča določitev, v katerem obsegu bodo jamstva iz te konvencije veljala za vojsko in policijo.³

9. Iz prikazane mednarodnopravne ureditve izhaja, da tudi mednarodni instrumenti dopuščajo omejitve pravice do stavke, in sicer tako po objektivnih kot po subjektivnih kriterijih, za pripadnike vojske pa omogočajo izključitev te pravice.

B. – III.

10. Prvi odstavek 99. člena ZObr določa prepoved stavke vojaškim osebam med opravljanjem vojaške službe. Ureditev vojaške službe ima svoj temelj v 123. členu Ustave, ki ureja dolžnost sodelovanja pri obrambi države, in v 124. členu Ustave, ki v prvem in drugem odstavku pooblašča Državni zbor, da z zakonom uredi vrsto, obseg in organizacijo obrambe nedotakljivosti in celovitosti državnega ozemlja. To pa je mogoče uspešno zagotoviti le tako, da se obramba organizira in pripravlja že v miru, predvsem z izvrševanjem vojaške dolžnosti. Po prvem odstavku 123. člena Ustave je obramba države za državljane obvezna v mejah in na način, ki ga določa zakon. V skladu s drugim odstavkom navedene ustavne določbe je treba državljanom, ki zaradi svojih religioznih, filozofskih ali humanitarnih nazorov niso pripravljene sodelovati pri opravljanju vojaških obveznosti, omogočiti, da sodelujejo pri obrambi države na drug način. Člen 123 Ustave se nanaša na posameznike – državljane Republike Slovenije. Po eni strani jim nalaga splošno obveznost sodelovanja pri obrambi, način in meje njenega izvrševanja pa prepušča zakonu. Po drugi strani pa že sam dopušča ureditev alternativnega sodelovanja pri obrambi za tiste državljane, ki zaradi t. i. ugovora vesti niso pripravljene sodelovati pri opravljanju

tistega dela obrambnih nalog, ki predstavljajo opravljanje vojaških obveznosti oziroma vojaške dolžnosti.⁴ To pomeni, da imajo tudi tisti državljani, ki jim je priznan ugovor vesti, ustavno dolžnost sodelovati pri obrambi države, vendar brez uporabe orožja.

11. Državljeni imajo torej pozitivno obveznost, da dejavno branijo državo.⁵ Ta z Ustavo določena obveznost nujno vpliva na pravice – tudi človekove pravice – vsakega državljana. Iz dolžnosti sodelovanja pri obrambi države lahko izhajajo omejitve človekovih pravic posameznika.⁶ V določenih primerih lahko ta ustavno določena dolžnost privede celo do izključitve posamezne človekove pravice za določeno skupino posameznikov.

12. Na podlagi prvega odstavka 123. člena Ustave opredeljuje način in meje izvrševanja obrambne dolžnosti ter s tem dolžnosti in pravice državljanov pri obrambi države ZObr. V prvem odstavku 6. člena ZObr določa, da imajo državljani pri obrambi naslednje dolžnosti: vojaško dolžnost, delovno dolžnost in materialno dolžnost. Vojaška dolžnost se uresničuje v Slovenski vojski in v enotah za zveze. Na podlagi drugega odstavka 123. člena Ustave ZObr v drugem odstavku 6. člena določa, da državljan, ki mu je priznan ugovor vesti vojaški dolžnosti, sodeluje pri obrambi države tako, da nadomestno civilno službo praviloma opravi v civilni zaščiti ali v drugih silah za zaščito, reševanje in pomoč oziroma se usposobi za zaščito in reševanje ter te dolžnosti opravlja tudi v vojni.

13. Vojaška dolžnost (ki je ena od treh obrambnih dolžnosti) se uresničuje z opravljanjem vojaške službe. Vojaška služba je torej poseben z zakonom urejen način uresničevanja državljske dolžnosti do obrambe države iz 123. člena Ustave. Obsega opravljanje vojaških in drugih del v vojaških poveljstvih, enotah in zavodih ter drugih sestavah vojske in na določenih delovnih mestih v ministrstvu, pristojnem za obrambo, ter v drugih državnih organih (13. točka 5. člena ZObr). Vojaško službo opravljajo vojaške osebe (14. točka 5. člena ZObr). Gre za opravljanje posebne vrste nalog, s katerimi se zagotavljajo obrambna sposobnost države, nedotakljivost in celovitost državnega ozemlja, zaščita in reševanje v primeru naravnih in drugih nesreč ter mednarodne obveznosti, prevzete z mednarodnimi pogodbami na obrambnem področju.⁷ Na posebno naravo te vrste nalog kaže določitev strogih in natančnih pravil opravljanja vojaške službe. Ta med drugim določajo, da mora pripadnik, ki opravlja vojaško službo, dosledno spoštovati načeli enostarešinstva in subordinacije ter pravila službe (8. člen ZSSloV). Pripadnik opravlja vojaško službo brezpogojno, natančno, pravilno in pravočasno, v skladu s predpisi, pravili službe ter akti vodenja in poveljevanja. Podrejeni ne razpravljajo o odločitvah nadrejenih, razen kadar je k temu poklican oziroma če je to v skladu s pravili službe (9. člen ZSSloV). Ukaz kot akt poveljevanja mora vojaška oseba izpolniti brez ugovarjanja. Vojaške osebe lahko zoper ukaz sicer ugovarjajo po službeni poti, vendar ga morajo izpolniti brez odlašanja (prvi, drugi in tretji odstavek 32. člena ZSSloV). Pripadnik mora pri opravljanju vojaške službe ravnati častno v skladu s kodeksom vojaške etike Slovenske vojske in pravili službe (6. člen ZSSloV). Da pomeni opravljanje vojaške službe posebno vrsto nalog, je razvidno tudi iz prvega odstavka 76. člena ZSSloV, ki vojaškim osebam zaradi posebnih obremenitev, odgovornosti in zahtev pri opravljanju vojaške službe⁸ daje pravico do celostne oskrbe, ki obsega zdravstveno oskrbo, psihološko oskrbo,

⁴ J. Čebulj v: L. Šturm (ur.), Komentar Ustave Republike Slovenije, Fakulteta za podiplomske državne in evropske študije, Ljubljana 2002, str. 895 in 896.

⁵ J. Letnar Černič v: L. Šturm (ur.), Komentar Ustave Republike Slovenije, Dopolnitev – A, Fakulteta za državne in evropske študije, Ljubljana 2011, str. 1281.

⁶ J. Čebulj, nav. delo, str. 896.

⁷ Primerjaj s 37. členom ZObr.

⁸ Vojaška oseba med opravljanjem službe nosi tudi orožje v skladu s pravili službe (prvi odstavek 50. člena ZObr).

¹ Glej M. Debelak, Stavka, magistrsko delo, Pravna fakulteta Univerze v Ljubljani in GV Založba, Ljubljana 2006, str. 55.

² Glej P. Končar v: M. Novak, P. Končar in A. Bubnov Škoberne (ur.), Konvencije Mednarodne organizacije dela s komentarjem, Inštitut za delo pri Pravni fakulteti Univerze v Ljubljani in GV Založba, Ljubljana 2006, str. 55.

³ Glej prav tam, str. 59.

socialnovarstveno oskrbo, pravno pomoč, pravno svetovanje, religiozno duhovno oskrbo, športne dejavnosti in organizirano preživljanje prostega časa.

14. Vojaška služba, ki jo opravljajo le vojaške osebe, je torej opravljanje posebne vrste nalog, ki so ključnega pomena za zagotovitev pripravljenosti za izpolnjevanje z zakonom predpisanih nalog vojske v miru in vojni ter pomeni način uredničenja obrambne dolžnosti iz prvega odstavka 123. člena Ustave. Ni pomembno, ali je ta dolžnost, skladno z veljavno zakonsko ureditvijo, sprejeta prostovoljno ter ali je razmerje med posameznikom in državo urejeno s pogodbo o zaposlitvi ali ne. Tako poklicno opravljanje vojaške službe v stalni sestavi Slovenske vojske kot vpoklic pripadnikov pogodbene rezervne sestave v vojaško službo sta posebni obliki izvajanja z Ustavo določene dolžnosti do obrambe države. Ta velja tudi za vse pripadnike rezervne sestave pod pogoji, ki jih določata ZObr in Zakon o vojaški dolžnosti (Uradni list RS, št. 108/02 – uradno prečiščeno besedilo – ZVojD). Obramba države je namenjena zlasti zagotavljanju nedotakljivosti in celovitosti državnega ozemlja (prvi odstavek 124. člena Ustave). Obrambo celovitosti in nedotakljivosti državnega ozemlja, pa tudi izpolnjevanje mednarodnih obveznosti na obrambnem področju je mogoče zagotavljati (le) z neprekinjenim in nemotenim opravljanjem nalog vojaške službe. To že pojmovno izključuje prekinitev opravljanja vojaške službe, ki bi bile odvisne od svobodne volje in bi pomenile suspenz opravljanja vojaške dolžnosti oseb, ki so kot vojaki prve poklicane k njenemu izvrševanju.

15. Vojaška služba je torej posebna vrsta nalog, ki jih je treba zaradi ustavno določene obrambne dolžnosti na podlagi prvega odstavka 123. člena Ustave (v zvezi s 124. členom Ustave) opravljati neprekinjeno. Ta ustavna dolžnost za vojaške osebe, ko opravljajo vojaško službo, torej izključuje pravico do stavke iz 77. člena Ustave. Vojaške osebe so tako onkraj doma te človekove pravice, kar pomeni, da zanje ne veljata ne prvi in ne drugi odstavek 77. člena Ustave. Glede na navedeno izpodbijana določba ne pomeni posega v to človekovo pravico in z njo ni v neskladju.

B. – IV.

16. Predlagatelj zatrjuje tudi neskladje izpodbijane določbe z načelom enakosti pred zakonom iz drugega odstavka 14. člena Ustave. Zatrjuje, da so vojaške osebe, ki opravljajo vojaško službo, zaradi prepovedi stavke v neenakopravnem položaju v primerjavi z drugimi javnimi uslužbenci (na obrambnem področju) in s policijskimi uslužbenci, za katere velja le omejitev pravice do stavke z navedbo nalog, ki jih je med stavko zaradi javnega interesa treba opravljati.

17. Načelo enakosti pred zakonom zakonodajalca zavezuje, da enake položaje pravnih subjektov uredi enako, različne pa ustrezno različno. Če zakonodajalec bistveno enake položaje ureja različno ali bistveno različne položaje ureja enako, mora za to obstajati razumen razlog, ki izhaja iz narave stvari.⁹

18. Vojaške osebe, ki opravljajo vojaško službo, in pripadniki policije oziroma drugi javni uslužbenci na obrambnem področju z vidika pravice do stavke že glede na navedeno v 14. in 15. točki obrazložitve niso v primerljivih položajih, saj gre za ustavnopravno različne položaje. Zato te določbe zakonodajalec lahko različno ureja. Glede primerjave s policisti Ustavno sodišče še pripominja, da so tudi zakonske omejitve pravice do stavke, ki jih določa 76. člen Zakona o organiziranosti in delu v policiji (Uradni list RS, št. 15/13, 11/14 in 86/15 – v nadaljevanju ZODPol), določene tako, da morajo policisti v času stavke opravljati vse naloge, s katerimi se zagotavlja varovanje življenja, osebne varnosti ljudi in premoženja. Prvi odstavek 76. člena ZODPol namreč določa, da morajo policisti tudi med stavko opravljati naslednje naloge policije:

- varovanje življenja, osebne varnosti ljudi in premoženja,
- preprečevanje, odkrivanje in preiskovanje kaznivih dejanj,
- odkrivanje in prijemanje storilcev kaznivih dejanj in drugih iskanih oseb ter njihovo izročanje pristojnim organom,
- varovanje določenih oseb, organov, objektov, prostorov in okolišev državnih organov,
- vzdrževanje javnega reda,
- nadzor in urejanje prometa na javnih cestah,
- izvajanje nadzora državne meje in
- opravljanje nalog, določenih v predpisih o tujcih.

Ko gre torej za vprašanja varnosti na vseh področjih, ki spadajo v pristojnosti policije, je tudi policistom stavka prepovedana. Glede na navedeno prvi odstavek 99. člena ZObr ni v neskladju z načelom enakosti pred zakonom iz drugega odstavka 14. člena Ustave.

19. Predlagatelj zatrjuje tudi neskladje izpodbijane določbe z 92. členom v zvezi s 16. členom Ustave, ker naj pravic, ki izhajajo iz Ustave, razen v času izrednega ali vojnega stanja, ne bi bilo dopustno omejevati. Člen 16 Ustave ureja začasno razveljavitev in omejitev pravic v vojnem in izrednem stanju.¹⁰ Člen 92 Ustave pa ureja razglasitev vojnega ali izrednega stanja, nujnih ukrepov in njihove odprave.¹¹ Obe ustavni določbi določata posebno ureditev v času vojnega ali izrednega stanja, ki odstopa od ureditve človekovih pravic ali temeljnih svoboščin, ki velja v miru. Vendar je tudi v miru človekove pravice ali temeljne svoboščine dopustno omejiti pod pogoji, ki jih določa Ustava (tretji odstavek 15. člena Ustave). Glede na navedeno ne drži navedba predlagatelja, da nobene človekove pravice, razen v času izrednega ali vojnega stanja, sploh ni dopustno omejevati. Zato prvi odstavek 99. člena ZObr, ki določa prepoved stavke vojaškim osebam v stanju miru, ni v neskladju z 92. členom v zvezi s 16. členom Ustave.

20. Ustavno sodišče je glede na povedano odločilo, da prvi odstavek 99. člena ZObr ni v neskladju z Ustavo.

C.

21. Ustavno sodišče je sprejelo to odločbo na podlagi 21. člena ZUstS v sestavi: predsednik mag. Miroslav Mozetič ter sodnice in sodniki dr. Mitja Deisinger, dr. Dunja Jadek Penza, mag. Marta Klampfer, dr. Etelka Korpič - Horvat, dr. Ernest Petrič, Jasna Pogačar, dr. Jadranka Sovdat in Jan Zobec. Odločbo je sprejelo s šestimi glasovi proti trem. Proti so glasovali sodnici Korpič - Horvat in Sovdat ter sodnik Mozetič. Sodnica Korpič - Horvat je dala odklonilno ločeno mnenje.

mag. Miroslav Mozetič i.r.
Predsednik

¹⁰ Člen 16 Ustave določa:

"S to ustavo določene človekove pravice in temeljne svoboščine je izjemoma dopustno začasno razveljaviti ali omejiti v vojnem in izrednem stanju. Človekove pravice in temeljne svoboščine se smejo razveljaviti ali omejiti le za čas trajanja vojnega ali izrednega stanja, vendar v obsegu, ki ga tako stanje zahteva, in tako, da sprejeti ukrepi ne povzročajo neenakopravnosti, ki bi temeljila le na rasi, narodni pripadnosti, spolu, jeziku, veri, političnem ali drugem prepričanju, gmotnem stanju, rojstvu, izobrazbi, družbenem položaju ali katerikoli drugi osebni okoliščini. Določba prejšnjega odstavka ne dopušča nobenega začasnega razveljavljanja ali omejevanja pravic, določenih v 17., 18., 21., 27., 28., 29. in 41. členu."

¹¹ Člen 92 Ustave določa:

"Izredno stanje se razglasi, kadar velika in splošna nevarnost ogroža obstoj države. O razglasitvi vojnega ali izrednega stanja, nujnih ukrepov in njihovi odpravi odloča na predlog vlade državni zbor.

Državni zbor odloči o uporabi obrambnih sil.

Kadar se državni zbor ne more sestati, odloča o zadevah iz prvega in drugega odstavka predsednik republike. Odločitve mora dati v potrditev državnemu zboru takoj, ko se ta sestane."

⁹ Primerjaj z odločbama Ustavnega sodišča št. U-I-18/11 z dne 19. 1. 2012 (Uradni list RS, št. 9/12) in št. U-I-149/11 z dne 7. 6. 2012 (Uradni list RS, št. 51/12).

BANKA SLOVENIJE**758. Sklep o poročanju monetarnih finančnih institucij**

Na podlagi 4. točke prvega odstavka 93. člena Zakona o bančništvu (Uradni list RS, št. 25/15 v nadaljevanju ZBan-2) in 13. člena ter prvega odstavka 31. člena v povezavi s 55. členom Zakona o Banki Slovenije (Uradni list RS, št. 72/06 – uradno prečiščeno besedilo in 59/11) izdaja Svet Banke Slovenije

S K L E P**o poročanju monetarnih finančnih institucij****1. SPLOŠNE DOLOČBE****1. člen**

(Splošno)

(1) Ta sklep določa obveznost poročanja podatkov monetarnih finančnih institucij Banki Slovenije v skladu z zahtevami Evropskega sistema centralnih bank (ESCB) in drugimi potrebami Banke Slovenije, vključno s potrebami nadzora bančnega poslovanja in analize finančne stabilnosti.

(2) S tem sklepom se podrobneje določajo obveznosti poročanja monetarnih finančnih institucij v skladu z Uredbo (EU) št. 1071/2013 ECB z dne 24. septembra 2013 o bilanci stanja sektorja denarnih finančnih institucij (prenovitev) (ECB/2013/33), Uredbo (EU) št. 1375/2014 ECB z dne 10. decembra 2014 o spremembi Uredbe (EU) št. 1071/2013 (ECB/2013/33) o bilanci stanja sektorja denarnih finančnih institucij (ECB/2014/51), Uredbo (EU) št. 1072/2013 ECB z dne 24. septembra 2013 o statistiki obrestnih mer, ki jih uporabljajo denarne finančne institucije (prenovitev) (ECB/2013/34), Uredbo ECB z dne 8. julija 2014 o spremembi Uredbe (EU) št. 1072/2013 (ECB/2013/34) o statistiki obrestnih mer, ki jih uporabljajo denarne finančne institucije (ECB/2014/30), Smernico ECB z dne 4. aprila 2014 o denarni in finančni statistiki (prenovitev) (ECB/2014/15), Smernico ECB (EU) 2015/571 z dne 6. novembra 2014 o spremembi Smernice ECB/2014/15 o denarni in finančni statistiki (ECB/2014/43), Uredbo Evropskega parlamenta in Sveta št. 1606/2002/ES z dne 19. junija 2002 o uporabi mednarodnih računovodskih standardov in Uredbo Komisije št. 1126/2008/ES z dne 3. novembra 2008 o sprejetju nekaterih mednarodnih računovodskih standardov v skladu z Uredbo Evropskega parlamenta in Sveta št. 1606/2002/ES.

2. OBVEZNIKI POROČANJA IN OBVEZNOST POROČANJA**2. člen**

(Obvezniki poročanja)

(1) Obvezniki poročanja v skladu s tem sklepom so monetarne finančne institucije (MFI), ki za namene poročanja obsegajo naslednje institucije oziroma opravljajo dejavnosti:

- banke s sedežem v Republiki Sloveniji, ki imajo dovoljenje Banke Slovenije za opravljanje bančnih storitev;
- podružnice bank tretjih držav, ki imajo dovoljenje Banke Slovenije za ustanovitev;
- hranilnice s sedežem v Republiki Sloveniji, ki imajo dovoljenje Banke Slovenije za opravljanje bančnih storitev;
- družbe za izdajo elektronskega denarja s sedežem v Republiki Sloveniji, ki za opravljanje storitev izdaje elektronskega denarja pridobijo dovoljenje Banke Slovenije in katerih glavna dejavnost je finančno posredništvo v obliki izdajanja elektronskega denarja;
- družbe za izdajo elektronskega denarja držav članic Evropske unije, ki so pooblašene opravljati storitve izdaje elektronskega denarja in katerih glavna dejavnost je finančno posredništvo v obliki izdajanja elektronskega denarja;

– podružnice družb za izdajo elektronskega denarja tretjih držav, ki so pridobile dovoljenje Banke Slovenije in katerih glavna dejavnost je finančno posredništvo v obliki izdajanja elektronskega denarja.

(2) Med obveznike poročanja po tem sklepu ne sodijo skladi denarnega trga, ki so opredeljeni kot tisti vzajemni skladi, katerih točke so po likvidnosti bližnji substituti za vloge in, ki investirajo predvsem v instrumente denarnega trga in/ali v delnice/točke skladov denarnega trga in/ali v druge prenosne dolžniške instrumente s preostalo zapadlostjo do vključno enega leta in/ali v bančne vloge in/ali dosegajo stopnjo donosa, ki se približuje obrestnim meram instrumentov denarnega trga. Tako opredeljeni skladi denarnega trga so obvezniki poročanja na podlagi Sklepa o poročanju investicijskih skladov (Uradni list RS, št. 51/08, 97/08 in 79/11).

3. člen

(Obveznost poročanja podatkov)

Obvezniki poročanja iz 2. člena tega sklepa morajo zagotavljati podatke o:

- knjigovodskih postavkah z obrestnimi merami (poročilo BS1S), ki vključujejo finančne informacije v zvezi z računovodskimi izkazi in podrobnejše podatke iz pogodb o sklenjenih poslih s komitenti na nivoju posameznega posla in/ali komitenta, po stanju konec vsakega meseca;
- parametrov v zvezi s kreditnim tveganjem (poročilo BS1K), ki vključujejo parametre iz Smernic Banke Slovenije, ki urejajo izračun stopnje neplačila in stopnje izgube, v zvezi z naložbami v dolžniške finančne instrumente in prevzetimi/pogojnimi zunabilančnimi obveznostmi ter v zvezi z dolžniki po teh instrumentih, po stanju konec vsakega četrtertletja;
- dogodkih v zvezi z dolžniki iz finančnih instrumentov (poročilo BDOG), nastalih v referenčnem mesecu, ki niso vključeni že v poročilo BS1S;
- bilanci prevrednotenij s transakcijami (poročilo BS1V), ki vključuje podatke o prevrednotenjih finančnih instrumentov in transakcijah v zvezi s finančnimi instrumenti, izvršenih v referenčnem mesecu.

4. člen

(Izdaja navodila)

Guverner Banke Slovenije izda navodilo za izvajanje tega sklepa, ki se objavi na javni spletni strani Banke Slovenije.

3. PREHODNA IN KONČNA DOLOČBA**5. člen**

(Prenehanje veljavnosti predpisa)

(1) Z dnem uveljavitve tega sklepa preneha veljati Sklep o poročanju monetarnih finančnih institucij (Uradni list RS, št. 96/15).

(2) Obvezniki poročanja posredujejo poročila vključno za avgust 2016 še v skladu s Sklepom o poročanju monetarnih finančnih institucij (Uradni list RS, št. 50/15).

6. člen

(Veljavnost sklepa)

(1) Ta sklep začne veljati naslednji dan po objavi v Uradnem listu Republike Slovenije.

(2) Banka prva poročila po tem sklepu posreduje v skladu z Navodilom za izvajanje Sklepa o poročanju monetarnih finančnih institucij z dne 15. marca 2016 iz 4. člena tega sklepa.

Ljubljana, dne 15. marca 2016

Boštjan Jazbec l.r.
Predsednik
Sveta Banke Slovenije

DRUGI DRŽAVNI ORGANI IN ORGANIZACIJE

759. Sklep o lastnih virih sredstev zavarovalnic

Na podlagi 3. točke prvega odstavka 157. člena in 2. točke prvega odstavka 501. člena Zakona o zavarovalništvu (Uradni list RS, št. 93/15) Agencija za zavarovalni nadzor izdaja

S K L E P

o lastnih virih sredstev zavarovalnic

I. SPLOŠNE DOLOČBE

1. člen

(vsebina sklepa)

(1) Ta sklep predpisuje:

- podrobnejšo opredelitev lastnosti postavk lastnih virov sredstev iz 191. člena Zakona o zavarovalništvu (Uradni list RS, št. 93/15; v nadaljnjem besedilu: ZZavar-1),
- podrobnejša pravila za njihovo razvrščanje v razrede v skladu s 197. členom ZZavar-1 (v nadaljnjem besedilu: razredi) in seznamom lastnih virov sredstev iz 195. člena ZZavar-1 (v nadaljnjem besedilu: seznam),
- podrobnejšo opredelitev njihove primernosti v skladu s 199. in 200. členom ZZavar-1,
- podrobnejšo opredelitev ukrepov v primeru nedoseganja zahtevanega solventnostnega ali minimalnega kapitala in
- podrobnejšo opredelitev postavk lastnih virov sredstev iz 625. člena ZZavar-1.

(2) Vsebina tega sklepa se navezuje na vsebino 69. do 73. in 76. do 77. ter 82. člena Delegirane uredbe Komisije (EU) 2015/35 z dne 10. oktobra 2014 o dopolnitvi Direktive 2009/138/ES Evropskega parlamenta in Sveta o začetku opravljanja in opravljanju dejavnosti zavarovanja in pozavarovanja (Solventnost II) (UL L št. 12 z dne 17. januarja 2015, str. 1; v nadaljnjem besedilu: Delegirana uredba).

(3) Obseg, način in roke poročanja o lastnih virih sredstev določata Delegirana uredba in Izvedbena uredba Komisije (EU) 2015/2450 z dne 2. decembra 2015 o določitvi izvedbenih tehničnih standardov v zvezi s predlogami za predložitev informacij nadzornim organom v skladu z Direktivo 2009/138/ES Evropskega parlamenta in Sveta (UL L št. 347 z dne 31. decembra 2015, str. 1), zato jih ta sklep ne ureja.

II. OPREDELITEV POJMOV

2. člen

(opredelitev pojmov)

(1) Vračilo ali izplačilo vključuje tudi:

- začasni ali povratni odkup delnic in katere koli druge postavke lastnih virov sredstev in
- vsak drug dogovor, ki ima enak ekonomski učinek kot postavke lastnih virov sredstev iz prejšnje alineje, kot so na primer avkcije, načrti za začasni odkup in odplačilo glavnice ob zapadlosti za postavke lastnih virov sredstev z določenim rokom zapadlosti ter
- vračilo ali izplačilo po uveljavitvi nakupne opcije izdajatelja.

Za vračilo ali izplačilo se ne štejejo transakcije iz drugega odstavka 71., 73. in 77. člena Delegirane uredbe.

(2) Obremenitev postavk lastnih virov sredstev, ki se uporabljajo za namene izkazovanja lastnosti iz točke (o) prvega odstavka 71. člena, točke (i) prvega odstavka 73. člena

in točke (h) prvega odstavka 77. člena Delegirane uredbe, predstavljajo zlasti:

- pravica do pobota,
- omejitve razpolaganja,
- stroški ali jamstva,
- deleži postavk lastnih virov sredstev zavarovalnice ali pozavarovalnice (v nadaljnjem besedilu: zavarovalnica),
- transakcije ali skupine povezanih transakcij, ki imajo enak učinek kot postavke, navedene v predhodnih alinejah tega odstavka in
- transakcije ali skupine povezanih transakcij, ki kako drugače slabijo zmožnost postavke lastnih virov sredstev, da bi ustrezala lastnostim, ki določajo njeno razvrstitev v seznam.

(3) Nepredvidene spremembe, na katere zavarovalnice ne morejo vplivati, vključujejo:

- spremembe zakonov ali drugih predpisov, ki urejajo postavko lastnih virov sredstev, ali razlago takšnega zakona ali drugega predpisa, ki jo poda pristojno sodišče ali drug pristojni organ,
- spremembe davčne zakonodaje, ki vplivajo na obravnavo postavke lastnih virov sredstev,
- spremembe načina, na katerega bonitetne agencije obravnavajo postavko lastnih virov sredstev.

(4) Spodbude za izplačilo, ki niso omejene, v smislu, da niso dovoljene v nobenem razredu (v nadaljnjem besedilu: spodbude za izplačilo, ki niso omejene), ki se uporabljajo za namene izkazovanja lastnosti iz točke (i) prvega odstavka 71. člena, točke (e) prvega odstavka 73. člena in točke (e) prvega odstavka 77. člena Delegirane uredbe, vključujejo:

- poravnava glavnice, združeno z nakupno opcijo, kjer pogodbeno določila oziroma ureditev, ki ureja postavko lastnih virov sredstev, poravnava glavnice določa kot pogoj, ki zahteva, da imetnik postavke lastnih virov sredstev, kadar ne pride do nakupa, prejme lastne delnice,
- obvezno pretvorbo, združeno z nakupno opcijo,
- povečanje zneska glavnice, združeno z nakupno opcijo, ki velja po datumu nakupa,
- katero koli drugo določbo ali sporazum, za katerega se lahko upravičeno šteje, da zagotavlja ekonomsko podlago za verjetno izplačilo postavke lastnih virov sredstev.

(5) Alternativni mehanizem za izplačilo kuponov je mehanizem, ki nadomešča morebitno izplačilo oziroma razdelitev v denarju na način, ki omogoča poravnava razdelitve prek izdaje navadnih delnic in se uporablja na način, kot je določen v 7. in 14. členu tega sklepa.

III. OPREDELITEV LASTNOSTI IN PRAVIL ZA RAZVRŠČANJE POSTAVK LASTNIH VIROV SREDSTEV

1. Podrobnejša opredelitev lastnosti in pravil za postavke lastnih virov sredstev vseh razredov

3. člen

(opredelitev lastnosti postavke lastnih virov sredstev v primeru obremenitve)

(1) Za namen izkazovanja lastnosti postavke lastnih virov sredstev iz točke (o) prvega odstavka 71. člena, točke (i) prvega odstavka 73. člena in točke (h) prvega odstavka 77. člena Delegirane uredbe zavarovalnica upošteva, da obremenitev postavke lastnih virov sredstev, ki izhaja iz transakcije ali skupine transakcij, ki so enakovredne deležu lastnih delnic, vključuje tudi primer, ko ima zavarovalnica lastne postavke lastnih virov sredstev prvega, drugega ali tretjega razreda.

(2) Če je obremenitev postavke lastnih virov sredstev enakovredna deležu lastnih delnic, zavarovalnica za ta znesek zmanjša uskladiveno rezervo.

(3) Zavarovalnica pri obravnavi postavke lastnih virov sredstev, ki v skladu s točko (o) prvega odstavka 71. člena, točko (i) prvega odstavka 73. člena in točko (h) prvega odstavka 77. člena Delegirane uredbe ni obremenjena, skupaj z obremenitvijo pa izkazuje lastnosti, ki so zahtevane za nižji razred:

1. ugotovi, ali je obremenjena postavka lastnih virov sredstev vključena v seznam za nižji razred v 72. in 76. členu Delegirane uredbe,

2. postavko lastnih virov sredstev, vključeno v seznam, razvrsti glede na ustrezne lastnosti, ki določajo razvrstitev iz 73. in 77. člena Delegirane uredbe,

3. če je postavka lastnih virov sredstev obremenjena do tolikšne mere, da ne izkazuje več lastnosti, ki so določale njeno razvrstitev v seznam, zavarovalnica takšne postavke ne sme razvrstiti med lastne vire sredstev,

4. če postavka lastnih virov sredstev ni vključena v seznam, lahko zaprosi Agencijo za zavarovalni nadzor za odobritev, da vse postavke lastnih virov sredstev, ki niso vključene v seznam, razvrsti v skladu z 79. členom Delegirane uredbe.

4. člen

(obravnava spodbud za izplačilo)

Za namene izkazovanja lastnosti iz točke (i) prvega odstavka 71. člena, točke (e) prvega odstavka 73. člena in točke (e) prvega odstavka 77. člena Delegirane uredbe zavarovalnica upošteva spodbude za izplačilo, ki niso omejene.

5. člen

(obravnava opustitve obveznosti začasne ustavitve vračila ali izplačila v izjemnih primerih)

(1) Zavarovalnica, ki Agencijo za zavarovalni nadzor zaprosi za odobritev opustitve obveznosti začasne ustavitve vračila ali izplačila v izjemnem primeru v skladu s podtočko (i) točke (k) prvega odstavka 71. člena, podtočko (i) točke (k) prvega odstavka 73. člena in točko (i) prvega odstavka 77. člena Delegirane uredbe, v vlogi:

– opiše predlagano spremembo ali pretvorbo iz podtočke (ii) točke (k) prvega odstavka 71. člena Delegirane uredbe in njen učinek na osnovne lastne vire sredstev, vključno z navedbo, kako je sprememba ali pretvorba predvidena v pogodbenih določilih, ki urejajo postavko lastnih virov sredstev, in

– priloži dokazila o tem, kako je, ali naj bi bila, predlagana sprememba ali pretvorba, predvidena v pogodbenih določilih, skladna s sanacijskim načrtom iz drugega odstavka 249. člena ZZavar-1.

(2) Za zahtevo iz tega člena se uporabljajo določbe 6. člena tega sklepa.

6. člen

(obravnava nadzorne odobritve vračila ali izplačila)

(1) Zavarovalnica, ki Agencijo za zavarovalni nadzor zaprosi za odobritev vračila ali izplačila v skladu s točko (h) prvega odstavka 71. člena, točko (d) prvega odstavka 73. člena in točko (d) prvega odstavka 77. člena Delegirane uredbe ali za odobritev transakcije iz drugega odstavka 71. do 73. ali 77. člena Delegirane uredbe, v vlogi navede oceno vračila ali izplačila, pri čemer upošteva:

1. trenutni in kratkoročni do srednjeročni učinek na celotni solventnostni položaj zavarovalnice in skladnost delovanja s srednjeročnim načrtom upravljanja kapitala zavarovalnice ter lastno oceno tveganj in solventnosti,

2. svojo sposobnost, da po potrebi zbere dodatne lastne vire sredstev, ob upoštevanju širših ekonomskih pogojev ter dostopa do kapitalskih trgov in drugih dodatnih lastnih virov sredstev.

(2) Če zavarovalnica v krajšem časovnem obdobju predlaga več vračil ali izplačil, o tem obvesti Agencijo za zavarovalni nadzor, ki lahko te transakcije obravnava kot celoto, ne pa kot vsako posamično transakcijo.

(3) Zavarovalnica predloži zahtevo za odobritev Agenciji za zavarovalni nadzor iz prvega odstavka tega člena tri mesece pred tem, ko je;

1. potrebno zahtevano obvestilo o vračilu ali izplačilu iz pogodbe predložiti imetnikom postavke lastnih virov sredstev ali

2. predlagan datum vračila ali izplačila,

glede na to, katera od prej navedenih okoliščin nastopi prej.

(4) Agencija za zavarovalni nadzor o zahtevi iz prvega odstavka tega člena odloči v treh mesecih od prejema.

(5) Ko zavarovalnica prejme odobritev za vračilo ali izplačilo:

1. upošteva, da ima pravico, ne pa dolžnost, izvesti vse nakupe ali druga neobvezna vračila ali izplačila v skladu s pogodbenimi pogoji, ki urejajo postavko lastnih virov sredstev;

2. zmanjša ustrezno kategorijo lastnih virov sredstev, kadar izključuje postavko, ki se šteje za vrnjeno ali izplačano, z začetkom veljavnosti od datuma obvestila imetnikom postavke lastnih virov sredstev, oziroma, če obvestilo ni potrebno, od datuma odobritve Agencije za zavarovalni nadzor, pri čemer ne prilagaja ali preračunava uskladih rezerv, spremlja svoj solventnostni položaj še naprej, zaradi morebitnega nedoseganja zahtevanega solventnostnega kapitala ali neskladnosti z zahtevanim solventnostnim kapitalom, ki bi privedla dočasne ustavitve vračila ali izplačila v obdobju pred datumom vračila ali izplačila;

3. zadrži vračilo ali izplačilo, če bi privedlo do neskladnosti z zahtevanim solventnostnim kapitalom, tudi, če je bilo imetnikom postavk lastnih virov sredstev izdano obvestilo o vračilu ali izplačilu. Če je vračilo ali izplačilo v takšnih okoliščinah začasno zaustavljeno, lahko zavarovalnica ponovno uvede postavko kot razpoložljivi vir lastnih sredstev, s čimer odobritev za vračilo ali izplačilo preneha.

7. člen

(obravnava opustitve obveznosti preklica ali odloga razdelitev v izjemnem primeru)

(1) Če zavarovalnica zaprosi za opustitev obveznosti preklica ali odloga razdelitev v izjemnem primeru v skladu s točko (m) prvega odstavka 71. člena in točko (h) prvega odstavka 73. člena Delegirane uredbe, mora dokazati, kako bi bilo mogoče razdelitev izvesti brez oslabitve njenega solventnostnega položaja in kako bo lahko zagotovila izpolnjevanje zahtevanega minimalnega kapitala.

(2) Zavarovalnica, ki zaprosi za odobritev izjemne opustitve iz prejšnjega odstavka v zvezi s poravnavo preko alternativnega mehanizma za izplačilo kuponov, upošteva:

1. znesek navadnih delnic, ki bi morale biti izdane,

2. obseg, v katerem bi bilo za ponovno zagotovitev skladnosti z zahtevanim solventnostnim kapitalom potrebno zbiranje novih lastnih virov sredstev in

3. verjetni učinek izdaje delnic iz naslova alternativnega mehanizma za izplačilo kuponov na zmožnost zavarovalnice, da zbere lastne vire sredstev iz predhodne točke,

pri čemer tovrstno dokumentacijo in analizo predloži Agenciji za zavarovalni nadzor.

8. člen

(osnovni mehanizem pokrivanja izgub)

Pri uporabi osnovnega mehanizma pokrivanja izgub z lastnostjo pretvorbe v skladu s podtočko (ii) točke (e) prvega odstavka 71. člena Delegirane uredbe organi vodenja in nadzora poznajo in se zavedajo učinka, ki bi ga lahko morebitna pretvorba instrumenta imela na kapitalsko strukturo

in lastništvo zavarovalnice ter ta učinek spremljajo v okviru sistema upravljanja zavarovalnice.

2. Podrobnejša opredelitev lastnosti in podrobnejša pravila za razvrščanje postavk lastnih virov sredstev prvega razreda

9. člen

(postavke lastnih virov sredstev prvega razreda in zahtevane lastnosti)

Postavke lastnih virov sredstev, navedene v 69. členu Delegirane uredbe, ki so:

1. vplačane navadne delnice in povezan vplačani presežek kapitala (točka (a) (i)),
2. vplačan ustanovni kapital, prispevki članov ali enakovredna postavka osnovnih lastnih sredstev družb za vzajemno zavarovanje ali družb, ki delujejo po načelu vzajemnosti (točka (a) (ii)),
3. vplačana sredstva na podrejenih računih članov družbe za vzajemno zavarovanje (točka (a) (iii)),
4. presežna sredstva, ki se ne štejejo kot zavarovalne in pozavarovalne obveznosti v skladu s členom 91(2) Direktive 2009/138/ES Evropskega parlamenta in Sveta z dne 25. novembra 2009 o začetku opravljanja in opravljanju dejavnosti zavarovanja in pozavarovanja (Solventnost II) (UL L št. 335 z dne 17. decembra 2009, str. 1) zadnjič spremenjene z Direktivo 2014/51/EU Evropskega parlamenta in Sveta z dne 16. aprila 2014 o spremembi Direktive 2003/71/ES in Direktive 2009/138/ES ter Uredb (ES) št. 1060/2009, (EU) št. 1094/2010 in (EU) št. 1095/2010 glede pristojnosti Evropskega nadzornega organa (Evropskega organa za zavarovanja in poklicne pokojnine) ter Evropskega nadzornega organa (Evropskega organa za vrednostne papirje in trge) (Omnibus II) (UL L št. 153 z dne 22. maja 2014, str. 1; v nadaljnjem besedilu: Direktiva 2009/138/ES), (točka (a) (iv)),
5. vplačane prednostne delnice in povezan vplačani presežek kapitala (točka (a) (v)),
6. uskladišne rezerve (točka (a) (vi)),
7. vplačane podrejene obveznosti, vrednotene v skladu s 174. členom ZZavar-1 (točka (b)),

se razvrsti v prvi razred, če izpolnjujejo vse lastnosti iz 71. člena Delegirane uredbe in lastnosti, podrobneje opredeljene v 10. in 12. do 19. členu tega sklepa.

10. člen

(razvrstitev vplačanih navadnih in prednostnih delnic prvega razreda)

(1) Zavarovalnica razvrsti vplačane navadne delnice v 1. točko 9. člena tega sklepa, če delničarjem dajejo pravico, da v primeru postopka likvidacije uveljavljajo terjatev na preostalih sredstvih zavarovalnice v višini, ki je sorazmerna z zneskom izdanih delnic in jih izda v skladu s pravili in postopki, določenimi v zakonu, ki ureja gospodarske družbe.

(2) Če ima zavarovalnica več kot en razred delnic:

1. sme za postavke iz 1. točke 9. člena tega sklepa šteti samo delnice tistega razreda, ki se uvrščajo za vsemi drugimi terjatvami in nimajo nobenih prednostnih pravic,
2. upošteva, da se lahko delnice, ki ne morejo biti uvrščene med navadne delnice prvega razreda v skladu s predhodno točko, štejejo za prednostne delnice, in jih glede na njihove lastnosti razvrsti v ustrezen razred lastnih virov sredstev.

11. člen

(uskladišne rezerve)

(1) Zavarovalnica v skladu s točko (a) prvega odstavka 70. člena Delegirane uredbe uskladišne rezerve zmanjša za lastne delnice, ki jih ima v lasti neposredno ali posredno.

(2) Šteje se, da so dividende ali druga razdelitev iz točke (b) prvega odstavka 70. člena Delegirane uredbe predvi-

dljive najpozneje takrat, ko ju razglasi ali odobri organ vodenja ali nadzora zavarovalnice, ne glede na zahteve po odobritvi na letni skupščini.

(3) Če je zavarovalnica udeležena kot določa prvi odstavek 354. člena ZZavar-1 (v nadaljnjem besedilu: udeležena zavarovalnica) v drugi zavarovalnici ali gospodarski družbi, ki ima predvidljive dividende, udeležena zavarovalnica ne sme zmanjšati svojih uskladišnih rezerv za te predvidljive dividende.

(4) Zavarovalnica upošteva znesek predvidljivih dajatev iz točke (b) prvega odstavka 70. člena Delegirane uredbe kot znesek dajatev, ki so predvidljive in še niso bile priznane kot obveznost v bilanci stanja na podlagi Direktive 2009/138/ES.

12. člen

(lastnosti prvega razreda, ki določajo razvrstitev postavk lastnih virov sredstev iz 1. in 2. točke 9. člena tega sklepa)

(1) Zavarovalnica pri postavkah lastnih virov sredstev iz 1. in 2. točke 9. člena tega sklepa za namene izkazovanja popolne prilagodljivosti razdelitev iz tretjega odstavka 71. člena Delegirane uredbe:

1. upošteva, da razpoložljiva sredstva obsegajo zadržani dobiček, vključno z dobičkom za leto, ki se je končalo pred letom razdelitve dobička, ter razpoložljive rezerve, kot so opredeljene v zakonu, ki ureja gospodarske družbe in ZZavar-1 ter v statutu zavarovalnice, zmanjšane za odbitek morebitne vmesne neporavnane izgube za tekoče poslovno leto,

2. določi znesek razpoložljivih sredstev za razdelitev na podlagi računovodskih izkazov zavarovalnice in ne na podlagi konsolidiranih računovodskih izkazov,

3. upošteva vse morebitne omejitve pri določitvi razpoložljivih sredstev za razdelitev, ki jih glede konsolidiranih računovodskih izkazov določajo mednarodni standardi računovodskega poročanja, ki so določeni z Uredbo (ES) št. 1606/2002/ES Evropskega parlamenta in Sveta z dne 19. julija 2002 o uporabi mednarodnih računovodskih standardov (UL L št. 243 z dne 11. septembra 2002, str. 609) in Uredbo Komisije (ES) št. 1126/2008 z dne 3. novembra 2008 o sprejetju nekaterih mednarodnih računovodskih standardov v skladu z Uredbo (ES) št. 1606/2002/ES Evropskega parlamenta in Sveta (UL L št. 320 z dne 29. novembra 2008, str. 1), s spremembami,

4. zagotovi, da pogodbeno določila ne omejujejo ravni ali zneska razdelitve iz naslova postavke lastnih virov sredstev iz 1. točke 9. člena tega sklepa, vključno z omejevanjem razdelitve na ničlo,

5. zagotovi, da pogodbeno določila, ki urejajo postavke lastnih virov sredstev iz 1. točke 9. člena, ne zahtevajo razdelitve v primeru razdelitve katere koli druge postavke lastnih virov sredstev, ki jo je zavarovalnica izdala.

(2) Če obstaja neskladnost z zahtevanim solventnostnim kapitalom ali pa bi razdelitev v skladu s podtočko (i) točke (l) prvega odstavka 71. člena Delegirane uredbe privedla do take neskladnosti, zavarovalnica, preden postavko lastnih virov sredstev razvrsti v prvi razred, ugotovi, če obstoji pravna podlaga za preklic razdelitev.

13. člen

(lastnosti prvega razreda, ki določajo razvrstitev postavk lastnih virov sredstev iz 3., 5. in 7. točke 9. člena tega sklepa)

(1) Zavarovalnica za namene izkazovanja lastnosti iz točke (d) prvega odstavka 71. člena Delegirane uredbe, to je zmožnosti pokrivanja izgub, ko obstaja neskladnost z zahtevanim solventnostnim kapitalom in postavka lastnih virov sredstev ne ovira dokapitalizacije zavarovalnice, zagotovi, da pogodbeno določila, ki urejajo obravnavano postavko lastnih virov sredstev iz 3., 5. ali 7. točke 9. člena tega sklepa, oziroma pogoji katere koli povezane pogodbene ureditve:

1. ne preprečujejo, da bi bila nova ali povečana postavka lastnih virov sredstev, ki jo zavarovalnica izda, uvrščena pred to postavko lastnih virov sredstev oziroma na isto stopnjo podrejenosti kot navedena postavka lastnih virov sredstev,

2. ne zahtevajo, da bi bila katera koli nova postavka lastnih virov sredstev, ki jo zavarovalnica izda, v pogojih, ki ogrožajo njen obstoj ali drugih okoliščinah, v katerih so lahko potrebni dodatni lastni viri sredstev, bolj podrejena od te postavke lastnih virov sredstev,

3. ne vključujejo pogojev, ki preprečujejo razdelitve iz naslova drugih postavk lastnih virov sredstev,

4. ne zahtevajo samodejne pretvorbe postavke lastnih virov sredstev v postavko lastnih virov sredstev, ki je v pogojih, ki ogrožajo obstoj zavarovalnice, ali drugih okoliščinah, ko so lahko potrebni dodatni lastni viri sredstev, ali zaradi organizacijskih sprememb, vključno z združitvijo ali prevzemom, uvrščena višje v smislu podrejenosti.

(2) Zavarovalnica za namene izkazovanja lastnosti, da vračilo ali izplačilo nista možna vsaj pet let (71. člen, prvi odstavek, točka (f), podtočka (ii) Delegirane uredbe), zagotovi, da postavka osnovnih lastnih virov sredstev iz 3. in 5. točke ter 7. točke 9. člena tega sklepa ne vključuje pogodbenega pogoja, ki omogoča nakupno opcijo prej kot v petih letih od datuma izdaje, vključno z nakupnimi opcijami, ki temeljijo na nepredvidenih spremembah, na katere zavarovalnica ne more vplivati.

(3) Na ureditve, ki temeljijo na nepredvidenih spremembah, na katere zavarovalnica ne more vplivati in ki bi privedle do transakcij, ki se ne štejejo za vračilo ali izplačilo, lahko Agencija za zavarovalni nadzor poda predhodno odobritev ob upoštevanju vseh ustreznih lastnosti, ki določajo razvrstitev postavk lastnih virov sredstev.

14. člen

(opustitev obveznosti preklica razdelitve)

Zavarovalnica za namene izkazovanja lastnosti opustitve obveznosti preklica razdelitve (iz točke (m) prvega odstavka 71. člena Delegirane uredbe) postavk lastnih virov sredstev iz 3., 5. in 7. točke 9. člena tega sklepa zagotovi, da:

1. je morebitni alternativni mehanizem za izplačilo kuponov vključen samo v določenih pogodbenih ureditvah, ki ureja postavko lastnih virov sredstev, pri kateri navedeni mehanizem nadomešča morebitno izplačilo oziroma razdelitev v denarju na način, da omogoča poravnavo razdelitve z izdajo navadnih delnic;

2. morebitni alternativni mehanizem za izplačilo kuponov dosega isto raven zmožnosti pokrivanja izgub, kot to velja za preklicano razdelitev, pri čemer se znesek lastnih virov sredstev ne zmanjša;

3. se morebitna razdelitev v okviru alternativnega mehanizma za izplačilo kuponov izplača takoj, ko Agencija za zavarovalni nadzor odobri odstop od obveznosti preklica razdelitve z uporabo neizdanih navadnih delnic, ki je že bila odobrena ali dovoljena na podlagi ZZavar-1 in zakona, ki ureja gospodarske družbe ter statuta zavarovalnice;

4. ji morebitni mehanizem za izplačilo kuponov ne dovoljuje uporabe lastnih delnic, ki jih ima v lasti na podlagi začasnega odkupa;

5. pogodbeno določila, ki urejajo postavko lastnih virov sredstev:

– določajo, da je delovanje morebitnega alternativnega mehanizma za izplačilo kuponov možno zgolj ob pogoju, da Agencija za zavarovalni nadzor na podlagi točke (m) prvega odstavka 71. člena Delegirane uredbe dovoli odstop od obveznosti preklica razdelitve vselej, kadar je ta zahtevan,

– ne zavezujejo zavarovalnice, da mora izvajati morebitni alternativni mehanizem za izplačilo kuponov.

15. člen

(izkazovanje popolne prilagodljivosti glede razdelitev)

Zavarovalnica za namene izkazovanja lastnosti popolne prilagodljivosti glede razdelitev postavk lastnih virov sredstev iz 3., 5. in 7. točke 9. člena tega sklepa zagotovi, da pogodbeno določila, ki urejajo postavko lastnih virov sredstev:

– ne zahtevajo razdelitve iz naslova postavke lastnih virov sredstev, kadar se razdelitev izplača iz naslova katere koli druge postavke lastnih virov sredstev, ki jo zavarovalnica izda,

– ne zahtevajo preklica ali preprečitve razdelitve iz naslova katere koli postavke lastnih virov sredstev, kadar se iz naslova postavk osnovnih lastnih virov sredstev iz vplačanih sredstev na podrejenih računih članov družbe za vzajemno zavarovanje, vplačanih prednostnih delnic in z njimi povezanega vplačanega presežka kapitala ter vplačanih podrejenih obveznosti ne izplača nobena razdelitev,

– ne povezujejo razdelitve s katerim koli drugim dogodkom ali transakcijo, ki ima enak ekonomski učinek, kot je opisan v prejšnjih dveh alinejah.

16. člen

(izkazovanje zmožnosti pokrivanja izgub)

(1) Zavarovalnica za namene izkazovanja lastnosti zmožnosti pokrivanja izgub (71. člen prvi odstavek, točka (e), peti, šesti in osmi odstavek Delegirane uredbe) postavk lastnih virov sredstev iz 3., 5. in 7. točke 9. člena tega sklepa zagotovi, da:

1. je mehanizem zmožnosti pokrivanja izgub, vključno s sprožilnim dogodkom, pravno zanesljiv in jasno opredeljen v pogodbenih določilih, ki urejajo postavko lastnih virov sredstev, in

2. je lahko mehanizem zmožnosti pokrivanja izgub ob sprožilnem dogodku učinkovit nemudoma ter ne glede na morebitno zahtevo po obveščanju imetnikov postavke osnovnih lastnih virov sredstev.

(2) Zavarovalnica za namene izkazovanja lastnosti zmožnosti pokrivanja izgub, poleg zagotovil iz prvega odstavka tega člena, zagotovi tudi, da:

1. morebitni mehanizem odpisa v skladu s točko (a) petega odstavka 71. člena Delegirane uredbe, ki ne dovoljuje zvišanja vrednosti v prihodnosti, določa, da zneskov, ki so bili odpisani ni mogoče obnoviti;

2. morebitni mehanizem odpisa, ki v prihodnosti dovoljuje zvišanje vrednosti nominalnega zneska ali zneska glavnice, določa, da:

– je zvišanje vrednosti dovoljeno edino po tem, ko je zavarovalnica dosegla skladnost z zahtevanim solventnostnim kapitalom,

– se zvišanje postavke lastnih virov sredstev ne aktivira glede na postavke lastnih virov sredstev, ki so bile izdane ali povečane zaradi obnovitve skladnosti z zahtevanim solventnostnim kapitalom,

– do zvišanja vrednosti pride samo na podlagi dobičkov, ki prispevajo k razpoložljivim sredstvom in ki so bili ustvarjeni po obnovitvi skladnosti z zahtevanim solventnostnim kapitalom, na način, ki ne ogroža zmožnosti pokrivanja izgub, ki je predvidena v petem odstavku 71. člena Delegirane uredbe.

(3) Vsak mehanizem pretvorbe (71. člen, šesti odstavek Delegirane uredbe) določa, da:

– je podlaga, po kateri se vrednostni papir v zvezi s postavko lastnih virov sredstev, v primeru pomembne neskladnosti z zahtevanim solventnostnim kapitalom, pretvori v navadne delnice, jasno določena v pogodbenih določilih, ki urejajo vrednostni papir,

– pogoji pretvorbe ne nadomestijo v celoti nominalnega zneska udeležbe, s tem, da omogočajo neomejeno stopnjo pretvorbe v primeru padca cen delnic,

– je pri določanju razpona, v okviru katerega bodo vrednostni papirji pretvorjeni, največje število delnic, ki jih lahko imetnik vrednostnega papirja prejme, znano ob izdaji vrednostnega papirja, prilagaja pa se lahko samo toliko, da odraža morebitne delitve delnic, do katerih pride po izdaji teh vrednostnih papirjev,

– bo pretvorba privedla do položaja, da bo zavarovalnica tekoče pokrivala izgube, in da postavke lastnih virov sredstev, ki bodo nastale kot rezultat pretvorbe, ne bodo ovirale dokapitalizacije.

(4) Če ima zavarovalnica postavke lastnih virov sredstev z vključenimi mehanizmi pretvorbe, mora zagotoviti, da je bila v skladu z zakonom, ki ureja gospodarske družbe oziroma statutom zavarovalnice, že odobrena ustrežna količina delnic in da so delnice po potrebi na voljo za izdajo.

17. člen

Šteje se, da so postavke lastnih virov sredstev iz 1. do 3., 5. in 7. točke 9. člena tega sklepa takoj na voljo za pokrivanje izgub v skladu s točko (c) prvega odstavka 71. člena Delegirane uredbe le, če je bila določena postavka lastnih virov sredstev vplačana in njena zmožnost pokrivanja izgub ni vezana na nobene pogoje ali nepredvidene okoliščine.

18. člen

(vračilo ali izplačilo)

(1) Zavarovalnica pri postavkah lastnih virov sredstev iz 1. do 3., 5. in 7. točke 9. člena tega sklepa za namene izkazovanja lastnosti vračila ali izplačila:

– zagotovi, da pogoji zakonske ali pogodbene ureditve, ki urejajo postavko lastnih virov sredstev, ali katere koli povezane ureditve, ne predvidevajo spodbud za izplačilo, kot je določeno v 5. členu tega sklepa,

– že ob izdaji tovrstne postavke lastnih virov sredstev ne ustvarja pričakovanj, da bo ta postavka izplačana ali preklicana, prav tako zakonski ali pogodbeni pogoji, ki urejajo postavko lastnih virov sredstev, ne smejo vsebovati nobenega pogoja, ki bi lahko spodbudil takšna pričakovanja.

(2) Zavarovalnica postavko lastnih virov sredstev šteje za vrnjeno ali izplačano od datuma, ko je bilo izdano obvestilo imetnikom postavke, ali, če obvestilo ni potrebno, od datuma, ko je prejela odločbo Agencije za zavarovalni nadzor o odobritvi vračila ali izplačila ter od navedenega datuma to postavko izključi iz lastnih virov sredstev.

19. člen

(pogodbene priložnosti za izplačilo in primeren presežek)

(1) Če zavarovalnica od Agencije za zavarovalni nadzor zahteva odobritev vračila ali izplačila v roku pet do deset let po datumu izdaje v skladu s točko (g) prvega odstavka 71. člena Delegirane uredbe, mora dokazati, da bo zahtevani solventnostni kapital po vračilu ali izplačilu presežen s primernim presežkom za obdobje srednjeročnega načrta upravljanja kapitala ali, v primeru daljšega obdobja, za obdobje od datuma vračila ali izplačila do izteka desetih let po datumu izdaje.

(2) Agencija za zavarovalni nadzor pri ocenjevanju primernosti presežka nad mejo zahtevanega solventnostnega kapitala upošteva:

1. trenutni in načrtovani solventnostni položaj zavarovalnice in njene projekcije ob upoštevanju predlaganega vračila ali izplačila ter vseh drugih predlaganih vračil in izplačil ali izdaj;

2. srednjeročni načrt upravljanja s kapitalom zavarovalnice ter njeno lastno oceno tveganj in solventnosti;

3. spremenljivost lastnih virov sredstev zavarovalnice in zahtevanega solventnostnega kapitala, ob upoštevanju narave, obsega in kompleksnosti tveganj, ki so lastna poslom zavarovalnice;

4. obseg, v katerem ima zavarovalnica dostop do zunanjih virov lastnih virov sredstev in vpliv splošnih tržnih pogojev na zmožnost gospodarskih družb za pridobivanje lastnih virov sredstev.

3. Podrobnejša opredelitev lastnosti postavk lastnih virov sredstev drugega razreda in podrobnejša pravila za njihovo razvrščanje

20. člen

(postavke lastnih virov sredstev drugega razreda in zahtevane lastnosti, ki določajo uvrščanje postavk v drugi razred)

Postavke lastnih virov sredstev, navedene v podtočkah (i), (ii), (iii) in (iv) točke (a) ter točke (b) 72. Delegirane uredbe, ki so:

1. nevplačane navadne delnice in povezan presežek kapitala (točka (a)(i)), (terjatve iz naslova nevplačanih navadnih delnic in povezane terjatve iz naslova nevplačanega presežka kapitala),

2. ustanovni kapital, prispevki članov ali enakovredna postavka osnovnih lastnih sredstev družb za vzajemno zavarovanje ali družb, ki delujejo po načelu vzajemnosti (točka (a)(ii)),

3. sredstva na podrejenih računih članov družbe za vzajemno zavarovanje (točka (a)(iii)),

4. nevplačane prednostne delnice in povezan presežek kapitala (točka (a)(iv)), (terjatve iz naslova nevplačanih prednostnih delnic in povezane terjatve iz naslova nevplačanega presežka kapitala),

5. podrejene obveznosti, vrednotene v skladu s 175. členom ZZavarar-1 (točka (b)),

se razvrsti v drugi razred, če izpolnjujejo vse lastnosti iz 73. člena Delegirane uredbe in lastnosti, podrobneje opredeljene v 21. in 22. členu tega sklepa.

21. člen

(lastnosti drugega razreda, ki določajo razvrstitev postavk lastnih virov sredstev v ta razred)

(1) Za to, da se lahko postavke lastnih virov sredstev iz 1. do 2. in 4. točke prejšnjega člena všteto na seznam postavk lastnih virov sredstev drugega razreda, mora zavarovalnica zagotoviti, da:

1. obdobje, ki preteče od poziva delničarjem ali članom k plačilu pa do dejanskega vplačila postavke lastnih virov sredstev, ni daljše od treh mesecev,

2. je pri postavki lastnih virov sredstev, ki je vpoklicana, ne pa vplačana, delničar ali član, ki ima v lasti to postavko, dolžan plačati neplačani znesek tudi v primeru, če zavarovalnica postane insolventna ali se zoper njo uvede postopek likvidacije in da je neplačani znesek na voljo za pokrivanje izgub.

(2) V obdobju iz prve točke prejšnjega odstavka zavarovalnica obravnava lastne vire sredstev kot vpoklicane, ne pa vplačane, ter jih razvrsti kot osnovne lastne vire sredstev drugega razreda samo pod pogojem, da so izpolnjena vsa druga določena merila.

22. člen

(lastnosti drugega razreda, ki določajo razvrstitev postavk lastnih virov sredstev v ta razred)

(1) Za namene izkazovanja lastnosti iz točke (c) prvega odstavka 73. člena Delegirane uredbe – to je, da postavka osnovnih lastnih virov sredstev nima datuma zapadlosti ali pa je prvotna zapadlost najmanj deset let, prva pogodbeno priložnost za vračilo ali izplačilo postavke osnovnih lastnih sredstev pa ni na voljo vsaj pet let od datuma izdaje – mora zavarovalnica zagotoviti, da pogodba, ki ureja postavko lastnih virov sredstev, ne vključuje pogoja, ki omogoča nakupno opcijo prej kot v petih letih od datuma izdaje, vključno z nakupnimi opcijami, ki temeljijo na nepredvidenih spremembah, na katere zavarovalnica ne more vplivati.

(2) Na ureditve, ki temeljijo na nepredvidenih spremembah, na katere zavarovalnica ne more vplivati, in ki bi privedle do transakcij ali ureditev, ki se ne štejejo za vračilo ali izplačilo, lahko Agencija za zavarovalni nadzor poda predhodno odobritev ob upoštevanju vseh ustreznih lastnosti, ki določajo razvrstitev postavk lastnih virov sredstev.

(3) Za namene izkazovanja lastnosti iz točke (e) prvega odstavka 73. člena Delegirane uredbe – to je, da postavka lastnih virov sredstev lahko vključuje omejene spodbude za njeno izplačilo, sme zavarovalnica v pogodbeno določila, ki urejajo obravnavano postavko lastnih virov sredstev oziroma v katero koli povezano ureditev, vključiti le omejene spodbude za izplačilo, kot so določene v četrtem odstavku 73. člena Delegirane uredbe.

(4) Zavarovalnica šteje postavko osnovnih lastnih virov sredstev drugega razreda za vrnjeno ali izplačano od datuma,

ko je bilo izdano obvestilo imetnikom postavke, oziroma, če obvestilo ni potrebno, od datuma prejema odobritve Agencije za zavarovalni nadzor in od navedenega dne to postavko izključi iz lastnih virov sredstev.

4. Podrobnejša opredelitev lastnosti in podrobnejša pravila za razvrščanje postavk lastnih virov sredstev tretjega razreda

23. člen

(postavke lastnih virov sredstev tretjega razreda in zahtevane lastnosti, ki določajo uvrščanje postavk v ta razred)

Postavke lastnih virov sredstev, navedene v podtočkah (i), (ii) in (iii) točke (a) ter točke (b) 76. Delegirane uredbe, ki so:

1. sredstva na podrejenih računih članov družbe za vzajemno zavarovanje (točka (a)(i)),
2. nevplačane prednostne delnice in povezan presežek kapitala (točka (a)(ii)), (terjatve iz prednostnih delnic in terjatve za povezan presežek kapitala),
3. znesek, ki je enak vrednosti neto odloženih terjatev za davek (točka (a) (iii)) in
4. podrejene obveznosti, vrednotene v skladu s 174. členom ZZavar-1 (točka (b)),

se razvrsti v tretji razred, če izpolnjujejo vse lastnosti iz 77. člena Delegirane uredbe in lastnosti, podrobneje opredeljene v 24. členu tega sklepa.

24. člen

(lastnosti tretjega razreda, ki določajo razvrstitev postavk lastnih virov sredstev v ta razred)

(1) Za namene izkazovanja lastnosti iz točke (c) prvega odstavka 77. člena Delegirane uredbe, to je da vračilo ali izplačilo nista možna vsaj pet let, zavarovalnica zagotovi, da pogodbeno ureditev, ki ureja obravnavano postavko lastnih virov sredstev, ne vključuje pogoja, ki bi omogočal nakupno opcijo pred predvidenim datumom zapadlosti, vključno z nakupnimi opcijami, ki temeljijo na nepredvidenih spremembah, na katere zavarovalnica ne more vplivati.

(2) Agencija za zavarovalni nadzor, ob upoštevanju vseh ustreznih lastnosti, ki določajo razvrstitev, in ob upoštevanju predhodne nadzorne odobritve, ureditve, ki temeljijo na nepredvidenih spremembah, na katere zavarovalnica ne more vplivati, in bi privedli do transakcij ali ureditev, ki se ne štejejo za vračilo ali izplačilo, na podlagi drugega odstavka 77. člena Delegirane uredbe, šteje za dovoljene.

(3) Za namene izkazovanja lastnosti iz točke (e) prvega odstavka 77. člena Delegirane uredbe, to je omejenih spodbud za izplačilo, zavarovalnica v pogodbeno določila, ki urejajo postavko lastnih virov sredstev, ali katero koli povezano ureditev, lahko vključi zgolj omejene spodbude za izplačilo, kot so določene v četrtem odstavku 76. člena Delegirane uredbe.

(4) Zavarovalnica postavko osnovnih lastnih virov sredstev tretjega razreda šteje za vrnjeno ali izplačano od datuma, ko je bilo imetnikom postavke izdano obvestilo, oziroma, če obvestilo ni potrebno, od datuma prejema odobritve Agencije za zavarovalni nadzor, in to postavko od navedenega dne izključi iz lastnih virov sredstev.

IV. PODROBNEJŠA OPREDELITEV PRIMERNOSTI POSTAVK LASTNIH VIROV SREDSTEV

25. člen

(izračun primernih lastnih virov sredstev)

(1) Za primerne zneske postavk lastnih virov sredstev drugega in tretjega razreda za kritje zahtevanega solventnostnega kapitala veljajo vse naslednje kvantitativne omejitve:

1. delež vrednosti postavk lastnih virov sredstev prvega razreda znaša najmanj polovico zahtevanega solventnostnega kapitala,

2. delež vrednosti postavk lastnih virov sredstev tretjega razreda znaša manj kot 15 odstotkov zahtevanega solventnostnega kapitala,

3. delež vrednosti postavk lastnih virov sredstev drugega in tretjega razreda skupno ne sme presežati 50 odstotkov zahtevanega solventnostnega kapitala.

(2) Za primerne zneske postavk lastnih virov sredstev drugega razreda za kritje zahtevanega minimalnega kapitala veljajo vse naslednje kvantitativne omejitve:

1. delež vrednosti postavk lastnih virov sredstev prvega razreda znaša najmanj 80 odstotkov zahtevanega minimalnega kapitala,

2. delež vrednosti postavk lastnih virov sredstev drugega razreda znaša največ 20 odstotkov zahtevanega minimalnega kapitala.

(3) Vsota postavk lastnih virov sredstev:

1. iz 3. točke 9. člena tega sklepa,

2. iz 5. točke 9. člena tega sklepa,

3. iz 7. točke 9. člena tega sklepa in

4. postavk, ki so vključene v osnovne lastne vire sredstev prvega razreda v skladu s prehodno ureditvijo iz 625. člena ZZavar-1 in tega sklepa,

(v nadaljnjem besedilu: omejene postavke lastnih virov sredstev prvega razreda) predstavlja manj kot 20 odstotkov skupnega zneska postavk lastnih virov sredstev prvega razreda.

(4) Zavarovalnica za namene izračuna primernih lastnih virov sredstev za kritje zahtevanega solventnostnega oziroma minimalnega kapitala šteje, da so vse postavke lastnih virov sredstev prvega razreda iz 1. do 2., 4. in 6. točke 9. člena tega sklepa primerne za kritje zahtevanega solventnostnega oziroma minimalnega kapitala.

(5) Omejene postavke lastnih virov sredstev, ki presegajo omejitve 20 odstotkov iz tretjega odstavka tega člena (tretjega odstavka 82. člena Delegirane uredbe), so razpoložljive kot postavke lastnih virov sredstev drugega razreda osnovnih lastnih virov sredstev, pri čemer so postavke lastnih virov sredstev osnovnih lastnih virov sredstev drugega razreda primerne, dokler ne presegajo 20 odstotkov zahtevanega minimalnega kapitala.

V. UKREPI V PRIMERU NESKLADNOSTI Z ZAHTEVANIM SOLVENTNOSTNIM ALI MINIMALNIM KAPITALOM

26. člen

(ukrepi v primeru nedoseganja ali neskladnosti z zahtevanim solventnostnim ali minimalnim kapitalom)

(1) Zavarovalnica pri postavkah lastnih virov sredstev iz 3. in 5. ter 7. točke 9. člena tega sklepa za namene izkazovanja lastnosti iz točke (j) prvega odstavka 71. člena Delegirane uredbe, to je začasne ustavitve vračila ali izplačila, zagotovi, da pogodbeno določila, ki urejajo postavko lastnih virov sredstev, vključujejo določbe, da se lahko v primeru neskladnosti z zahtevanim solventnostnim kapitalom, ali če bi vračilo ali izplačilo privedla do takšne neskladnosti, vračilo ali izplačilo postavke lastnih virov sredstev kadar koli začasno ustavi tudi, če je bilo izdano obvestilo o vračilu ali izplačilu, razen v izjemnih primerih opustitve obveznosti začasne ustavitve vračila ali izplačila, določene v 5. členu tega sklepa.

(2) Če je zavarovalnica v skladu s točko (j) prvega odstavka 71. člena Delegirane uredbe začasno ustavila vračilo ali izplačilo, nadaljnja dejanja vključi v sanacijski načrt iz drugega odstavka 249. člena ZZavar-1.

(3) Zavarovalnica zagotovi, da pogoji ureditve, ki urejajo postavko lastnih virov sredstev iz 3. do 5. točke 20. člena tega sklepa:

– za namene izkazovanja lastnosti iz točke (f) prvega odstavka 73. člena Delegirane uredbe, ki se nanaša na začasno ustavitve vračila ali izplačila, vključujejo določbe, da se lahko vračilo ali izplačilo postavke lastnih virov sredstev v primeru

neskladnosti z zahtevanim solventnostnim kapitalom ali če bi vračilo ali izplačilo privedlo do takšne neskladnosti kadar koli začasno ustavi, tudi po tem, ko je bilo dano obvestilo o vračilu ali izplačilu, ali ob datumu dokončne zapadlosti obravnavane postavke lastnih virov sredstev, razen v primeru opustitve v izjemnem primeru, določene v 5. členu tega sklepa;

– za namene izkazovanja lastnosti iz točke (g) prvega odstavka 73. člena Delegirane uredbe, ki se nanaša na odlog razdelitve, vključujejo določbe, da se, v primeru neskladnosti z zahtevanim solventnostnim kapitalom ali če bi razdelitev do takšne neskladnosti privedla, razdelitev lahko odloži.

(4) Če je zavarovalnica, v skladu s točko (f) prvega odstavka 73. člena Delegirane uredbe začasno ustavila vračilo ali izplačilo, nadaljnja dejanja vključi v sanacijski načrt iz drugega odstavka 249. člena ZZavar-1.

(5) Če gre za postavko lastnih virov sredstev iz 1., 2. in 4. točke 23. člena tega sklepa, zavarovalnica zagotovi, da pogodbeno določila, ki vplivajo na postavko lastnih virov sredstev:

– za namene izkazovanja lastnosti iz točke (f) prvega odstavka 77. člena Delegirane uredbe, ki se nanaša na začasno ustavitev vračila ali izplačila, vključujejo določbe, da se lahko vračilo ali izplačilo postavke lastnih virov sredstev, v primeru neskladnosti z zahtevanim solventnostnim kapitalom ali če bi vračilo ali izplačilo privedlo do takšne neskladnosti, kadar koli začasno ustavi, tudi po tem, ko je bilo izdano obvestilo o vračilu ali izplačilu, in ob datumu dokončne zapadlosti instrumenta, razen v primeru opustitve v izjemnem primeru, določene v 5. členu tega sklepa;

– za namene izkazovanja lastnosti iz točke (g) prvega odstavka 77. člena Delegirane uredbe, ki se nanaša na odlog razdelitve, vključujejo določbe, da se lahko razdelitev, v primeru neskladnosti z zahtevanim minimalnim kapitalom, ali če bi razdelitev do takšne neskladnosti privedla, kadar koli odloži.

(6) Če je zavarovalnica, v skladu s točko (f) prvega odstavka 77. člena Delegirane uredbe začasno ustavila vračilo ali izplačilo, nadaljnja dejanja vključi v sanacijski načrt iz drugega odstavka 249. člena ZZavar-1.

VI. PREHODNE IN KONČNE DOLOČBE

27. člen

(prehodne določbe)

(1) Zavarovalnica oceni vse postavke osnovnih lastnih virov sredstev, izdane pred 17. januarjem 2015, da določi, ali izkazuje lastnosti, ki omogočajo razvrstitev na podlagi 71. in 73. člena Delegirane uredbe. Če postavka lastnih virov sredstev iz predhodnega odstavka izkazuje lastnosti, ki določajo oziroma omogočajo razvrstitev v prvi ali drugi razred, jo zavarovalnica razvrsti v prvi ali drugi razred tudi, če postavke lastnih virov sredstev ni mogoče uporabiti za kritje zahtevanega solventnostnega kapitala v skladu z zakoni in drugimi predpisi, sprejetimi v skladu z Direktivo 73/239/EGS, Direktivo 2002/13/ES, Direktivo 2002/83/ES in Direktivo 2005/68/ES.

(2) Če se postavke lastnih virov sredstev, ki so v skladu s 625. členom ZZavar-1 razpoložljive kot osnovni lastni viri sredstev, zamenjajo ali pretvorijo v drugo postavko osnovnih lastnih virov sredstev po 17. januarju 2015, zavarovalnica postavko lastnih virov sredstev, v katero je prvotna postavka lastnih virov sredstev pretvorjena, ali za katero je zamenjana, šteje za novo postavko lastnih virov sredstev, ki je ni mogoče razvrstiti na podlagi določb 625. člena ZZavar-1.

(3) Agencija za zavarovalni nadzor šteje, da postavke lastnih virov sredstev, ki niso primerne izključno zaradi uporabe omejitev, predpisanih z zakoni in drugimi predpisi, sprejetimi v skladu z Direktivo 73/239/EGS, Direktivo 2002/13/ES, Direktivo 2002/83/ES in Direktivo 2005/68/ES, izpolnjujejo zahteve iz 625. člena ZZavar-1.

28. člen

(uveljavitev)

(1) Ta sklep začne veljati petnajsti dan po objavi v Uradnem listu Republike Slovenije.

(2) Ne glede na določbo prvega odstavka tega člena zavarovalnice o kapitalski ustreznosti za četrto trimesečje leta 2015 poročajo v skladu z določbami Sklepa o podrobnejšem načinu izračuna kapitala in izpolnjevanju kapitalskih zahtev ter kapital-ske ustreznosti zavarovalnic (Uradni list RS, št. 83/04, 95/04, 65/05, 31/06, 38/06 – popr., 25/07, 17/08, 99/10, 62/13 in 65/14).

Št. 00701-11/2015-7

Ljubljana, dne 8. marca 2016

EVA 2015-1611-0146

Predsednik strokovnega sveta
Agencije za zavarovalni nadzor
Sergej Simoniti i.r.

760. Sklep o obravnavi udeležb zavarovalnic

Na podlagi 2. točke prvega odstavka 157. člena in 2. točke prvega odstavka 501. člena Zakona o zavarovalništvu (Uradni list RS, št. 93/15) Agencija za zavarovalni nadzor izdaja

S K L E P

o obravnavi udeležb zavarovalnic

I. SPLOŠNE DOLOČBE

1. člen

(vsebina sklepa)

(1) Ta sklep določa podrobnejša pravila za obravnavo udeležb, vključno z ostalimi povezanimi gospodarskimi družbami iz prvega odstavka 354. člena Zakona o zavarovalništvu (Uradni list RS, št. 93/15; v nadaljnjem besedilu: ZZavar-1) v zvezi z izračunom solventnostnega položaja zavarovalnice in pozavarovalnice (v nadaljnjem besedilu: zavarovalnica).

(2) Vsebina tega sklepa se navezuje na vsebino 68. in 70. ter 168. do 171. člena Delegirane uredbe Komisije (EU) 2015/35 z dne 10. oktobra 2014 o dopolnitvi Direktive 2009/138/ES Evropskega parlamenta in Sveta o začetku opravljanja in opravljanju dejavnosti zavarovanja in pozavarovanja (Solventnost II) (UL L št. 12 z dne 17. januarja 2015, str. 1; v nadaljnjem besedilu: Delegirana uredba).

(3) Način in roke poročanja o udeležbah določa Delegirana uredba v 312. in 313. členu, zato jih ta sklep ne ureja.

2. člen

(povezane gospodarske družbe)

(1) Udeležena zavarovalnica opredeli svoje povezane gospodarske družbe, vključno z udeležbami, na podlagi ocene z vidika posamezne gospodarske družbe in ne z vidika skupine.

(2) Ko udeležena zavarovalnica opredeljuje povezane gospodarske družbe na podlagi lastništva, ki je lahko neposredno ali z obvladovanjem, določi:

1. svoj delež glasovalnih pravic kot odstotek glasovalnih pravic v gospodarski družbi;

2. svoj delež vseh razredov kapitala, izhajajočega iz navadnih delnic, ki ga je izdala gospodarska družba, kot delež navedenega emisijskega osnovnega kapitala, ki ga je izdala gospodarska družba, ne glede na glasovalne pravice.

(3) Udeležena zavarovalnica obravnava svojo naložbo kot udeležbo, če delež iz 1. ali 2. točke prejšnjega odstavka znaša 20 odstotkov ali več.

(4) Če gre za udeležbo v zavarovalnici, se delež iz 1. točke drugega odstavka tega člena na splošno nanaša na vplačani osnovni kapital iz podtočke (i) točke (a) 69. člena Delegirane uredbe, delež iz 2. točke drugega odstavka tega člena pa se nanaša na vplačani osnovni kapital iz podtočke (i) točke (a) 69. člena in vplačane prednostne delnice iz podtočke (v) točke (a) 69. člena Delegirane uredbe.

(5) Udeležena zavarovalnica zagotovi, da je sposobna opredeliti vpliv sprememb osnovnega kapitala povezanih gospodarskih družb na delež iz drugega odstavka tega člena vsakokrat, ko izračuna svoj zahtevani solventnostni kapital iz 203. člena ZZavar-1.

3. člen

(prevladujoči ali bistveni vpliv)

(1) Udeležena zavarovalnica, pri določitvi povezane gospodarske družbe v skladu s prvim in šestim odstavkom 354. člena ZZavar-1, ki se izvede na podlagi tega, da lahko udeležena zavarovalnica izvaja prevladujoč ali bistven vpliv na to gospodarsko družbo, upošteva:

1. trenutno lastništvo udeležene zavarovalnice v gospodarski družbi in morebitno povečanje zaradi lastništva opcij ali podobnih instrumentov;

2. članske pravice udeležene zavarovalnice v družbi za vzajemno zavarovanje in morebitno povečanje takih pravic;

3. zastopanost udeležene zavarovalnice v organu upravljanja ali nadzornem organu gospodarske družbe;

4. sodelovanje udeležene zavarovalnice v procesih oblikovanja politike gospodarske družbe, vključno s sprejemanjem odločitev o dividendah ali drugih razdelitvah;

5. pomembne transakcije med udeleženo zavarovalnico in gospodarsko družbo;

6. izmenjavo oziroma prehajanje oseb, ki vodijo udeleženo zavarovalnico in povezano gospodarsko družbo;

7. zagotavljanje bistvenih tehničnih informacij povezani gospodarski družbi;

8. vodenje udeležene zavarovalnice in povezane gospodarske družbe na enotni podlagi.

(2) Agencija za zavarovalni nadzor prouči vse ocene udeležb, ki jih izvede udeležena zavarovalnica v skladu z določbami iz 1. do 8. točke prejšnjega odstavka.

4. člen

(udeležbe v finančnih in kreditnih institucijah)

(1) Povezana gospodarska družba se šteje za finančno ali kreditno institucijo, če je ta povezana gospodarska družba oseba iz prvega odstavka 6. člena ZZavar-1.

(2) Udeležena zavarovalnica zagotovi, da je vsaka udeležba v finančni ali kreditni instituciji, v kateri ima posredne glasovalne pravice ali delež v kapitalu, obravnavana enako kot udeležba v finančni ali kreditni instituciji, v kateri ima neposredne glasovalne pravice ali delež v kapitalu.

5. člen

(strateška udeležba)

(1) Udeležena zavarovalnica opredeli strateške udeležbe v skladu z 171. členom Delegirane uredbe na naslednji način:

1. udeležena zavarovalnica, ki za izračun zahtevanega solventnostnega kapitala uporablja standardno formulo, strateške udeležbe opredeli ne glede na to, ali ima udeležbo v zavarovalnici, finančni ali kreditni instituciji ali kateri koli drugi povezani gospodarski družbi;

2. udeležena zavarovalnica, ki za izračun svojega zahtevanega solventnostnega kapitala uporablja notranji model, opredeli strateške udeležbe v finančnih in kreditnih institucijah le za namen ocenjevanja, ali se uporablja tretji odstavek 68. člena Delegirane uredbe.

(2) Ko udeležena zavarovalnica dokazuje skladnost z zahtevami iz 171. člena Delegirane uredbe, ne sme razdeliti

udeležbe na več različnih delov in obravnavati nekaterih delov kot strateške, drugih pa kot nestrategie. Če je neka udeležba opredeljena kot strateška, so:

– v primeru udeležbe v finančni ali kreditni instituciji vse kapitalske naložbe v lastne vire sredstev strateške,

– v primeru katerekoli povezane gospodarske družbe vse kapitalske naložbe v udeležbo strateške.

(3) Ko udeležena zavarovalnica dokazuje, da bo vrednost kapitalske naložbe verjetno bistveno manj nestanovitna v skladu s točko (a) 171. člena Delegirane uredbe:

– zagotovi, da se v daljšem časovnem obdobju uporabljajo dosledna in ustrezna vrednotenja za udeležbo in tudi za druge lastniške vrednostne papirje, ki so izbrani kot podlaga za primerjavo;

– prouči učinek svojega vpliva na vrednost udeležbe.

(4) Ko udeležena zavarovalnica dokazuje, da je narava kapitalske naložbe strateška, v skladu s podtočkami (i) do (iii) točke (b) 171. člena Delegirane uredbe:

– navede obdobje, v katerem namerava udeležbo obravnavati kot strateško kapitalsko naložbo,

– upošteva učinek tržnih razmer na glavne politike, ki usmerjajo ali omejujejo dejavnost udeležene zavarovalnice,

– opredeli vse pomembne dejavnike, ki vplivajo na njeno zmožnost, da ohrani svojo strategijo ali omejitve teh zmožnosti in navede možnosti za ublažitev teh omejitev.

(5) Ko udeležena zavarovalnica dokazuje, da obstaja trajna povezava v skladu s podtočko (iv) točke (b) 171. člena Delegirane uredbe, upošteva naslednja merila:

1. ali je v daljšem časovnem obdobju razmerje med gospodarskima družbama stabilno;

2. ali je zaradi stabilnega razmerja nastala tesna gospodarska povezanost in ali si gospodarski družbi delita tveganja in izpostavljenost tveganjem ter koristi;

3. obliko razmerja med gospodarskima družbama, ki lahko vključuje lastništvo, skupne proizvode ali distribucijske linije, navzkrižno prodajo, ustanavljanje skupnih gospodarskih družb ali druge dolgoročne operativne ali finančne povezave.

(6) V skladu s podtočko (v) točke (b) 171. člena Delegirane uredbe udeležena zavarovalnica, ki je del skupine, obravnava glavne politike, ki vodijo ali omejujejo dejavnosti skupine kot glavne politike, ki jih je opredelila končna matična družba, oziroma, če so drugačne, kot take, ki jih je opredelila gospodarska družba, ki določa glavne politike za skupino kot celoto. Končna matična družba iz prejšnjega stavka je oseba iz 355. člena ZZavar-1.

(7) Udeležena zavarovalnica dokumentira svojo obravnavo zadev, ki se nanašajo na 171. člen Delegirane uredbe in drugi do šesti odstavek tega člena, vključno z vsemi drugimi pomembnimi dejavniki, skupaj z ustreznim pomožnim gradivom.

II. IZRAČUNI ZA NAMENE OBRAVNAVANJA UDELEŽB PRI DOLOČITVI OSNOVNIH LASTNIH VIROV SREDSTEV

6. člen

(izračun)

(1) Pri določanju vrednosti udeležb v finančnih in kreditnih institucijah za namene 68. člena Delegirane uredbe udeležena zavarovalnica vključi deleže kapitala in vse druge postavke lastnih virov sredstev, ki jih ima neposredno in posredno.

(2) Udeležena zavarovalnica za izračun uporablja naslednje pristope:

1. za neposredne deleže se uporablja vrednost udeležb v finančnih in kreditnih institucijah v skladu z načeli vrednotenja iz 174. člena ZZavar-1 in ob upoštevanju metodologije, kot jo določa 7. člen tega sklepa;

2. udeležbe v finančnih in kreditnih institucijah, ki imajo posredni delež prek druge udeležbe v finančni ali kreditni instituciji, se ne smejo obravnavati kot osnovni lastni viri sredstev, saj bi morala biti njihova vrednost že vključena v vrednost

neposredne udeležbe v finančni ali kreditni instituciji v skladu s predhodno točko;

3. odbitek za posredno udeležbo v finančni ali kreditni instituciji se uporablja le, če povezana gospodarska družba med udeleženo zavarovalnico ter finančno in kreditno institucijo ni finančna in kreditna udeležba;

4. za neposredne deleže v finančni ali kreditni instituciji, ki niso neposredni deleži iz 1. točke tega odstavka, se za namene obravnavanja udeležb pri določitvi osnovnih lastnih virov sredstev po 68. členu Delegirane uredbe uporablja vrednost udeležbe, kot jo določi povezana gospodarska družba v skladu s 13. členom Delegirane uredbe;

5. vrednosti, ki se uporabljajo za namene obravnavanja udeležb pri določitvi osnovnih lastnih virov sredstev po 68. členu Delegirane uredbe, izražajo sorazmerno lastništvo neposredne ali posredne udeležbe udeležene zavarovalnice v finančni ali kreditni instituciji.

7. člen

(metodologija izračuna)

(1) Za izračun 10 odstotkov postavk iz podtočk (i) do (ii), (iv) in (vi) točke (a) 69. člena Delegirane uredbe za namene obravnavanja udeležb pri določitvi osnovnih lastnih virov sredstev po 68. členu Delegirane uredbe udeležena zavarovalnica uporabi znesek postavk osnovnih lastnih virov sredstev pred kakršnim koli odbitkom v skladu z 68. členom Delegirane uredbe v zvezi z udeležbami v finančnih in kreditnih institucijah.

(2) Če vrednost vseh udeležb v finančnih in kreditnih institucijah, razen udeležb iz prvega odstavka 68. člena Delegirane uredbe, ne presega 10 odstotkov postavk iz podtočk (i) do (ii), (iv) in (vi) točke (a) 69. člena Delegirane uredbe za namene drugega odstavka 68. člena Delegirane uredbe, se odbitek ne izvede, udeležena zavarovalnica pa uporabi 10. ali 11. člen tega sklepa.

(3) Udeležena zavarovalnica uporablja tretji odstavek 68. člena Delegirane uredbe le, če:

1. je v skladu s 5. členom tega sklepa dokazala, da udeležba izpolnjuje merila za strateško udeležbo;

2. sta udeležena zavarovalnica in njena udeležba vključeni v izračune na podlagi metode računovodske konsolidacije iz 1. točke drugega odstavka 378. člena ZZavar-1.

III. ODBITKI IN PRILAGODITVE V ZVEZI Z UDELEŽBAMI

8. člen

(odbitki v zvezi z udeležbami v finančnih in kreditnih institucijah)

Če odbitkov v skladu s prvim in drugim odstavkom 68. člena Delegirane uredbe ni mogoče odšteti od ustreznega razreda iz petega odstavka 68. člena Delegirane uredbe, zavarovalnica pristopi k odštevanju na naslednji način:

1. če postavke, ki se bodo odštejele, niso razvrščene v razrede iz petega odstavka 68. člena Delegirane uredbe, se vsi odbitki odštejejo od zneska postavk, vključenih v podtočke (i) do (ii), (iv) in (vi) točke (a) 69. člena Delegirane uredbe;

2. če je znesek odbitka večji od zneska, od katerega je treba odšteti odbitek v skladu s petim odstavkom 68. člena Delegirane uredbe, je treba presežek odšteti na naslednji način:

– deleži v instrumentih prvega razreda, ki presegajo postavke iz podtočk (iii) in (v) točke (a) in točke (b) 69. člena Delegirane uredbe, se odštejejo od postavk iz podtočk (i) do (ii), (iv) in (vi) točke (a) 69. člena Delegirane uredbe;

– deleži v instrumentih drugega razreda, ki presegajo osnovne lastne vire sredstev iz 72. člena Delegirane uredbe, se najprej odštejejo od postavk iz podtočk (iii) in (v) točke (a) in točke (b) 69. člena Delegirane uredbe in nato od postavk iz podtočk (i) do (ii), (iv) in (vi) točke (a) 69. člena Delegirane uredbe, dokler se odbitek ne odšteje v celoti.

9. člen

(prilagoditve zaradi odbitkov posrednih udeležb v finančnih in kreditnih institucijah)

Če je treba vrednost posredne udeležbe v finančni ali kreditni instituciji v celoti ali delno odbiti v skladu z 68. členom Delegirane uredbe, udeležena zavarovalnica le za namene izračuna zahtevanega solventnostnega kapitala:

1. za znesek odbitka zmanjša vrednost neposrednega deleža v povezani gospodarski družbi, ki je sredstvo udeležene zavarovalnice, preko katerega ima posredno udeležbo v finančni ali kreditni instituciji;

2. za prilagoditev iz prejšnje točke upošteva pristop iz petega odstavka 68. člena Delegirane uredbe in predhodnega člena tega sklepa.

IV. UPORABA STANDARDNE FORMULE IN NOTRANJEGA MODELA

10. člen

(uporaba standardne formule za povezane gospodarske družbe)

(1) Ta člen uporablja udeležena zavarovalnica v zvezi s tveganji, ki izhajajo iz povezave z gospodarskimi družbami, v katerih ima udeležena zavarovalnica neposredni delež in izračunava zahtevani solventnostni kapital na podlagi standardne formule.

(2) Če ima udeležena zavarovalnica postavke lastnih virov sredstev povezane gospodarske družbe prikazane kot sredstva in se zaradi uporabe 68. člena Delegirane uredbe njihova vrednost od lastnih virov sredstev udeležene zavarovalnice ne odšteje v celoti ali se sploh ne odšteje, je treba za preostalo vrednost navedenih deležev izračunati kapitalsko zahtevo za tveganje v skladu s standardno formulo.

(3) Udeležena zavarovalnica uporablja standardno formulo na naslednji način:

1. deleže, izhajajoče iz navadnih ali prednostnih delnic v povezani gospodarski družbi obravnava kot lastniške vrednostne papirje, pri čemer se uporabi podmodul tveganja lastniških vrednostnih papirjev;

2. deleže v podrejenih obveznostih, ki jih je izdala povezana gospodarska družba, udeležena zavarovalnica obravnava kot finančne instrumente, pri čemer upošteva pogodbene pogoje in kot primerne uporabi stresne teste, vključno s podmoduli tveganja obrestne mere, tveganja kreditnega razpona, deviznega tveganja, tveganja koncentracije in drugih podmodulov tveganj, če je to primerno;

3. vse deleže, navedene v predhodnih dveh točkah, ki imajo tako značilnosti lastniških vrednostnih papirjev kot obveznic, udeležena zavarovalnica obravnava v skladu s Sklepom o uporabi modulov tržnega tveganja in tveganja neplačila nasprotne stranke (Uradni list RS, št. 18/16).

11. člen

(uporaba notranjega modela za povezane gospodarske družbe)

(1) Ta člen uporablja udeležena zavarovalnica v zvezi s tveganji, ki izhajajo iz povezave z gospodarskimi družbami, ki za izračun zahtevanega solventnostnega kapitala uporabljajo popolni ali delni notranji model.

(2) Če ima udeležena zavarovalnica postavke lastnih virov sredstev povezane gospodarske družbe prikazane kot sredstva in se zaradi uporabe 68. člena Delegirane uredbe njihova vrednost od lastnih virov sredstev udeležene zavarovalnice ne odšteje v celoti ali se sploh ne odšteje, je treba tveganja, ki izhajajo iz preostale vrednosti navedenih deležev, zajeti kot del notranjega modela.

(3) Udeležena zavarovalnica v notranji model zajame vsa pomembna merljiva tveganja, ki izhajajo iz povezave z gospodarskimi družbami, pri čemer se upoštevajo izpostavljenosti do

povezanih gospodarskih družb, vključno z deleži v lastniških vrednostnih papirjih in podrejenih obveznostih. Ustrezni ukrepi v zvezi s temi tveganji morajo biti izraženi v popolnem ali delnem notranjem modelu.

(4) Če udeležena zavarovalnica za svojo udeležbo ali drugo povezavo opravi izračun zahtevanega solventnostnega kapitala na ravni posameznega subjekta na način, pri katerem se upoštevajo tveganja glede sredstev in obveznosti povezane gospodarske družbe, ta povezana gospodarska družba zagotovi, da je to ustrezen izračun na ravni posameznega subjekta, in namesto tega izračuna ne sme uporabiti konsolidiranega izračuna v smislu, da udeležena zavarovalnica in njena povezana gospodarska družba predstavljata skupino iz točke 14. točke 2. člena Zakona o finančnih konglomeratih (Uradni list RS, št. 43/06, 87/11 in 56/13).

12. člen
(uveljavitev)

Ta sklep začne veljati petnajsti dan po objavi v Uradnem listu Republike Slovenije.

Št. 00701-7/2016-6
Ljubljana, dne 8. marca 2016
EVA 2016-1611-0040

Predsednik strokovnega sveta
Agencije za zavarovalni nadzor
Sergej Simoniti l.r.

761. Sklep o imetnikih kvalificiranih deležev zavarovalnic in pokojninskih družb

Na podlagi 48. člena in 2. točke prvega odstavka 501. člena Zakona o zavarovalništvu (Uradni list RS, št. 93/15) Agencija za zavarovalni nadzor izdaja

S K L E P

o imetnikih kvalificiranih deležev zavarovalnic in pokojninskih družb

1. SPLOŠNE DOLOČBE

1. člen
(vsebina sklepa)

(1) Ta sklep določa:
– podrobnejša merila za presojo primernosti bodočega kvalificiranega imetnika;
– podrobnejšo vsebino dokumentacije in informacij, ki jih je treba priložiti zahtevi za izdajo dovoljenja za pridobitev kvalificiranega deleža;

– podrobnejšo vsebino, način in rok pošiljanja obvestil kvalificiranega imetnika Agenciji za zavarovalni nadzor.

(2) Kadar se ta sklep sklicuje na določbe drugih zakonov ali drugih predpisov, se te določbe uporabljajo v njihovem vsakokrat veljavnem besedilu.

(3) Pojem zavarovalnica se uporablja za zavarovalnice in za pozavarovalnice iz 8. člena Zakona o zavarovalništvu (Uradni list RS, št. 93/15; v nadaljnjem besedilu: ZZavar-1).

2. MERILA ZA PRESOJO PRIMERNOSTI BODOČEGA KVALIFICIRANEGA IMETNIKA

2. člen
(ugled bodočega kvalificiranega imetnika)

(1) Bodoči kvalificirani imetnik in člani njegovega posloводства morajo imeti dobro ime.

(2) Šteje se, če se ne izkaže drugače, da bodoči kvalificirani imetnik oziroma katerikoli od članov njegovega posloводства nima dobrega imena, zlasti če:

– je bil pravnomočno obsojen zaradi kaznivega dejanja in obsodba še ni bila izbrisana;

– je bil pravnomočno spoznan za odgovornega za prekršek zaradi kršitve veljavnih predpisov s področja delovanja gospodarskih družb, predpisov s področja, ki urejajo preprečevanje pranja denarja in financiranja terorizma, predpisov s področja, ki urejajo zavarovalništvo, bančništvo ali trg drugih finančnih instrumentov ter drugih predpisov, ki so povezani z dejavnostjo bodočega kvalificiranega imetnika ali dejavnostjo zavarovalnice, v kateri bo pridobil kvalificiran delež in prekršek še ni bil izbrisan;

– je opravljal vodstvene ali, nadzorne funkcije ali funkcije ključnih oseb oziroma je bil pomemben imetnik deleža v posamezni družbi v dvanajstih mesecih pred začetkom postopkov zaradi insolventnosti ali postopkov prisilnega prenehanja te družbe, kot jih določa zakon, ki ureja finančno poslovanje, postopke zaradi insolventnosti in prisilno prenehanje ter so bili ti postopki začeti v zadnjih petih letih pred vložitvijo zahteve;

– je bil nad njim začel postopek osebnega stečaja in od zaključka stečajnega postopka ter do vložitve zahteve ni preteklo več kot tri leta;

– iz njegovega dela ali poslovanja izhaja, da ne deluje v skladu z načeli in pravili dobre poslovne prakse oziroma ne spoštuje pravil poslovne etike;

– je bil odpoklican s funkcije člana uprave ali izvršnega direktorja ali člana nadzornega sveta ali člana upravnega odbora ali razrešen kot vodilni delavec katerekoli družbe in od odpoklica ali razrešitve ter do vložitve zahteve ni preteklo več kot pet let ali

– je bil proti njemu izrečen disciplinski ukrep profesionalne organizacije, katere član je, ali je bil, in do vložitve zahteve ni preteklo več kot pet let.

(3) Če je bodoči kvalificirani imetnik:

– nadzorovana finančna družba v Republiki Sloveniji, državi članici, oziroma tretji državi z enakovredno nadzorno ureditvijo, ugotovljeno v skladu z drugim odstavkom 404. člena ZZavar-1,

– član posloводства nadzorovane finančne družbe iz prve alineje tega odstavka ali

– kvalificirani imetnik nadzorovane finančne družbe iz prve alineje tega odstavka,

se šteje, če se ne dokaže drugače, da je zahteva iz prvega odstavka tega člena izpolnjena, če iz mnenja pristojnega nadzornega organa izhaja, da ima bodoči kvalificirani imetnik in člani njegovega posloводства dobro ime.

(4) Vodilni delavec iz šeste alineje drugega odstavka tega člena je vodilni delavec, kot ga opredeljuje zakon, ki ureja delovna razmerja.

3. člen

(ugled in izkušnje oseb, ki bodo zaradi pridobitve kvalificiranega deleža imele možnost upravljati ali drugače vplivati na poslovanje zavarovalnice)

(1) Osebe, ki bodo zaradi pridobitve kvalificiranega deleža bodočega kvalificiranega imetnika imele možnost upravljati zavarovalnico ali drugače vplivati na njeno poslovanje, morajo imeti dobro ime ter ustrezne sposobnosti za upravljanje zavarovalnice in izkušnje z vodenjem poslov, primerljivih tistim, ki jih opravlja zavarovalnica.

(2) Pri presoji dobrega imena oseb iz prvega odstavka tega člena se smiselno uporabljajo določbe drugega do četrtega odstavka 2. člena tega sklepa.

(3) Pri presoji sposobnosti za upravljanje zavarovalnice in izkušenj z vodenjem poslov, primerljivih tistim, ki jih opravlja zavarovalnica, se šteje, če se ne izkaže drugače, da imajo osebe iz prvega odstavka tega člena ustrezne sposobnosti in izkušnje, če so ustrezno strokovno usposobljene ter imajo

lastnosti in najmanj triletne izkušnje, potrebne za vodenje oziroma nadzor nad vodenjem poslov zavarovalnice ali družbe primerljive velikosti in dejavnosti kot zavarovalnica, oziroma drugih primerljivih poslov.

4. člen

(finančna trdnost bodočega kvalificiranega imetnika, zlasti v zvezi z vrstami poslov, ki jih opravlja ali načrtuje zavarovalnica)

(1) Finančni položaj bodočega kvalificiranega imetnika mora biti trden, tako da ne bo ogroženo poslovanje zavarovalnice, v kateri namerava pridobiti kvalificiran delež.

(2) Šteje se, če se ne dokaže drugače, da je pogoj iz prvega odstavka tega člena izpolnjen:

– če je bilo poslovanje bodočega kvalificiranega imetnika v zadnjih treh poslovnih letih uspešno in stabilno;

– če je mogoče verjetno izkazati, da finančni položaj bodočega kvalificiranega imetnika omogoča pridobitev kvalificiranega deleža oziroma, da finančni položaj bodočega kvalificiranega imetnika in njegova sposobnost pridobivati sredstva omogočata izvedbo poslovnega načrta zavarovalnice najmanj za prihodnja tri leta, pri čemer Agencija za zavarovalni nadzor upošteva višino kvalificiranega deleža, ki ga bodoči kvalificirani imetnik namerava pridobiti v zavarovalnici;

– če je mogoče verjetno izkazati, da bo bodoči kvalificirani imetnik v prihodnosti redno izpolnjeval svoje obveznosti;

– če ima bodoči kvalificirani imetnik dobro bonitetno oceno in redno poravnava svoje zapadle obveznosti;

– če v obdobju zadnjih treh let pred vložitvijo zahteve niso bili vodeni postopki za izvršbo po zakonu, ki ureja izvršbo in zavarovanje, glede kakršnihkoli sredstev materialno pomembne vrednosti in

– če izpolnjuje kapitalske zahteve oziroma jih bo sposoben izpolnjevati tudi v prihodnje v primeru, ko je bodoči kvalificirani imetnik nadzorovana finančna institucija.

(3) Pri presoji finančne trdnosti bodočega kvalificiranega imetnika Agencija za zavarovalni nadzor ocenjuje zlasti:

– njegovo finančno moč,

– vire sredstev za pridobitev kvalificiranega deleža,

– njegovo sposobnost pridobivanja finančnih sredstev v prihodnje,

– izpolnjevanje njegovih obveznosti,

– preglednost strukture njegovih naložb,

– resničnost in poštenost njegovih računovodskih izkazov

ter

– njegovo lastniško strukturo.

5. člen

(verjetne posledice za sposobnost zavarovalnice ravnati v skladu s pravili o upravljanju tveganj)

(1) Zaradi pridobitve kvalificiranega deleža bodočega kvalificiranega imetnika ne sme biti ogrožena sposobnost zavarovalnice izpolnjevati pravila o upravljanju tveganj ter izpolnjevati zahteve in omejitve, določene v ZZavar-1, tako na posamični kot na konsolidirani podlagi na ravni zavarovalniške skupine ali podskupine, kadar je zavarovalnica nadrejena družba v skupini ali podskupini.

(2) V zvezi z nameravano pridobitvijo kvalificiranega deleža presoja Agencija za zavarovalni nadzor, ali obstaja verjetnost, da bi bilo Agenciji za zavarovalni nadzor ovirano ali oteženo izvajanje učinkovitega nadzora, učinkovita izmenjava informacij med pristojnimi nadzornimi organi oziroma razmejitev pristojnosti in odgovornosti za nadzor med pristojnimi nadzornimi organi.

6. člen

(preprečevanje pranja denarja in financiranja terorizma)

(1) V zvezi z nameravano pridobitvijo kvalificiranega deleža presoja Agencija za zavarovalni nadzor, ali obstajajo razlogi za sum:

– da je bilo ali bo v zvezi s pridobitvijo kvalificiranega deleža storjeno dejanje pranja denarja, kot je opredeljeno v prvem odstavku 2. člena Zakona o preprečevanju pranja denarja in financiranju terorizma (Uradni list RS, št. 60/07, 19/10, 77/11, 108/12 – ZIS-E in 19/2014; v nadaljnjem besedilu: ZPPDFT), ali financiranja terorizma, kot je opredeljeno v drugem odstavku 2. člena ZPPDFT, ali izveden poskus katerega od teh dejanj, ali

– da bo ta pridobitev povečala tveganje pranja denarja ali financiranja terorizma iz prvega odstavka 6. člena ZPPDFT.

(2) Šteje se, če se ne dokaže drugače, da so podani razlogi za sum glede dejstev oziroma okoliščin iz prvega odstavka tega člena, če:

– bodoči kvalificirani imetnik ni rezident države članice oziroma rezident tretje države z enakovredno nadzorno ureditvijo in

– vse finančne transakcije, potrebne za pridobitev kvalificiranega deleža bodočega kvalificiranega imetnika, ne bodo izvedene med nadzorovanimi finančnimi družbami držav članic oziroma tretjih držav z enakovredno nadzorno ureditvijo.

(3) Tretja država z enakovredno nadzorno ureditvijo iz predhodnega odstavka je država, ki predpisuje zahteve in izvaja ukrepe na področju preprečevanja pranja denarja in financiranja terorizma v enakem obsegu in na primerljiv način, kot je opredeljeno v ZPPDFT ter je uvrščena na seznam iz petega odstavka 25. člena ZPPDFT.

(4) Pri presoji okoliščin iz prvega odstavka tega člena upošteva Agencija za zavarovalni nadzor predvsem:

– izvor sredstev za pridobitev kvalificiranega deleža,

– način izvedbe finančnih transakcij, potrebnih za pridobitev kvalificiranega deleža v zavarovalnici,

– osebe, ki bodo sodelovale pri prenosu sredstev z namenom pridobitve kvalificiranega deleža v zavarovalnici in

– dejanske lastnike bodočega kvalificiranega imetnika.

(5) Pri presoji okoliščin iz tega člena se Agencija za zavarovalni nadzor posvetuje z Uradom Republike Slovenije za preprečevanje pranja denarja.

7. člen

(načelo sorazmernosti)

Agencija za zavarovalni nadzor pri presoji primernosti bodočega kvalificiranega imetnika upošteva načelo sorazmernosti, kar pomeni, da pri presoji izpolnjevanja meril iz 3. do 5. člena tega sklepa upošteva predvsem:

– naravo bodočega kvalificiranega imetnika (fizična ali pravna oseba),

– dejavnost bodočega kvalificiranega imetnika,

– velikost deleža, ki ga namerava pridobiti bodoči kvalificirani imetnik,

– vpliv na upravljanje zavarovalnice, v kateri namerava bodoči imetnik pridobiti kvalificiran delež,

– obstoj dokumentacije in informacij iz preteklih ocen o primernosti kvalificiranega imetnika,

– morebitna druga pomembna dejstva in okoliščine.

8. člen

(smiselna uporaba meril za presojo primernosti bodočega kvalificiranega imetnika)

Določbe 3. do 7. člena tega sklepa o merilih za presojo primernosti bodočega kvalificiranega imetnika se smiselno uporabljajo tudi za udeležence kvalificiranega delničarskega sporazuma, skupne kvalificirane imetnike in druge primere pridobitve položaja nadrejene osebe zavarovalnice.

3. DOKUMENTACIJA

9. člen

(dokumentacija, ki jo je potrebno priložiti zahtevi za izdajo dovoljenja)

(1) Bodoči kvalificirani imetnik mora zahtevi za izdajo dovoljenja za pridobitev kvalificiranega deleža priložiti ustrezno

dokumentacijo in informacije, predpisane v tem sklepu oziroma v Prilogi 1 in 2, ki sta sestavni del tega sklepa.

(2) Agencija za zavarovalni nadzor lahko v skladu s šestim odstavkom 483. člena ZZavar-1 zahteva tudi predložitev dodatnih informacij ali dokumentov, potrebnih za presojo primernosti bodočega kvalificiranega imetnika.

(3) Podatke iz prve in druge alineje drugega odstavka 2. člena tega sklepa lahko Agencija za zavarovalni nadzor pridobi od posamezne osebe, lahko pa jih pridobi iz kazenske evidence na podlagi soglasja te osebe.

(4) Podatke iz četrte alineje drugega odstavka 2. člena tega sklepa pridobi Agencija za zavarovalni nadzor na podlagi soglasja osebe, za katero se ti podatki zahtevajo, iz uradnih evidenc pristojnega sodišča oziroma drugega pristojnega organa, če ti podatki niso priloženi zahtevi.

10. člen

(smiselna uporaba določb glede dokumentacije)

(1) Določbe 9. člena tega sklepa o dokumentaciji, ki jo je treba priložiti zahtevi za izdajo dovoljenja, se smiselno uporabljajo tudi za udeležence kvalificiranega delničarskega sporazuma, skupne kvalificirane imetnike in druge primere pridobitve položaja nadrejene osebe zavarovalnice.

(2) Udeleženci kvalificiranega delničarskega sporazuma ali skupni kvalificirani imetniki morajo predložiti tudi predlog oziroma sklenjen kvalificirani delničarski sporazum, oziroma drug dokument o usklajenem delovanju pri pridobivanju delnic zavarovalnice ali izvrševanju upravljavskih pravičenj iz teh delnic. Oseba, ki bo pridobila položaj nadrejene osebe zavarovalnice mora predložiti podjetniško pogodbo korporacijskega prava ali listino o drugem pravnem poslu, na podlagi katerega bo pridobila položaj nadrejene osebe zavarovalnice.

4. OBVEŠČANJE AGENCIJE ZA ZAVAROVALNI NADZOR

11. člen

(pošiljanje obvestil)

(1) Če namerava kvalificirani imetnik, ki je pridobil dovoljenje za pridobitev kvalificiranega deleža, odtujiti delnice tako, da bi se zaradi tega njegov delež zmanjšal pod spodnjo mejo razpona, za katerega velja dovoljenje, mora najmanj

en delovni dan pred nameravano odtujitvijo delnic o tem pisno obvestiti Agencijo za zavarovalni nadzor in v obvestilu navesti svoj lastniški delež pred in po nameravani odtujitvi.

(2) Če kvalificirani imetnik, ki je pridobil dovoljenje za pridobitev kvalificiranega deleža, odsvoji delnice v večjem ali manjšem deležu, kot je v obvestilu iz predhodnega odstavka obvestil Agencijo za zavarovalni nadzor, mora Agencijo za zavarovalni nadzor obvestiti na enak način in z enako vsebino, kot jo predpisuje predhodni odstavek, in sicer v roku petih delovnih dni po izvedeni odtujitvi delnic.

(3) Če se delež kvalificiranega imetnika zaradi povečanja osnovnega kapitala ali drugih korporacijskih dejanj zmanjša pod spodnjo mejo razpona, za katerega velja dovoljenje, mora kvalificirani imetnik o tem pisno obvestiti Agencijo za zavarovalni nadzor v roku petih delovnih dni od dne, ko je izvedel za spremembo.

(4) Kvalificirani imetnik mora Agencijo za zavarovalni nadzor nemudoma, najpozneje pa v roku petih delovnih dni, obvestiti o vsaki združitvi ali delitvi, pri kateri je udeležen, in o vsaki drugi statusni spremembi. Obvestilu mora priložiti izpisek iz sodnega oziroma drugega ustreznega javnega registra.

(5) Zavarovalni holding in mešani zavarovalni holding, ki ima v skladu z dovoljenjem za pridobitev kvalificiranega deleža položaj zavarovalnici nadrejene družbe, mora Agencijo za zavarovalni nadzor obvestiti v roku petih delovnih dni o vsaki spremembi članov njegovega posloводства.

5. KONČNA DOLOČBA

12. člen

(uveljavitev)

Ta sklep začne veljati petnajsti dan po objavi v Uradnem listu Republike Slovenije.

Št. 00701-23/2016-1

Ljubljana, dne 8. marca 2016

EVA 2014-1611-0118

Predsednik sveta
Agencije za zavarovalni nadzor
Sergej Simoniti l.r.

PRILOGA 1 - SEZNAM DOKUMENTACIJE IN INFORMACIJ**ODDELEK A: Splošne informacije in dokumentacija****PODODDELEK A1: Splošne informacije in dokumentacija za bodočega kvalificiranega imetnika, ki je fizična oseba**

1. Fotokopija osebne dokumenta (osebna izkaznica ali potni list);
2. Seznam družb, v katerih ima bodoči kvalificirani imetnik najmanj kvalificiran lastniški delež, in višina neposrednega deleža, višina posrednega deleža in višina deleža, ki ga bodoči kvalificirani imetnik obvladuje skupaj z osebami iz 9. točke tega pododdelka ali na podlagi delničarskega sporazuma;
3. Letni poročili za zadnji dve poslovni leti, ki vsebuje primerljive podatke predhodnega leta, za vsako od družb iz predhodne točke, skupaj s poročilom neodvisnega revizorja, če je družba zavezana k reviziji letnega poročila;
4. Poročilo neodvisnega revizorja k letnima poročiloma za zadnji dve poslovni leti, za vsako od družb iz 2. točke tega pododdelka, če je bil bodoči kvalificirani imetnik zavezan k reviziji letnega poročila;
5. Seznam desetih vrednostno največjih finančnih obveznosti, vseh tistih finančnih obveznosti, ki vrednostno presegajo 2% vrednosti aktive bilance stanja na zadnji bilančni dan ter ostale finančne obveznosti, ki po presoji vložnika predstavljajo materialno pomembno finančno obveznost in vse te finančne obveznosti izhajajo iz zadolževanja bodočega kvalificiranega imetnika ali družb iz 2. točke tega pododdelka za bodočega kvalificiranega imetnika in za družbe iz 2. točke tega pododdelka, z navedbo pogojev zadolžitve (znesek, obrestna mera, ročnost, zavarovanje...);
6. Izjava o tem, ali so bila kakršnakoli sredstva bodočega kvalificiranega imetnika, v obdobju zadnjih treh let pred vložitvijo zahteve, predmet izvršbe po zakonu, ki ureja izvršbo in zavarovanje;
7. Bonitetna ocena, če z njo razpolaga in izjava upnikov finančnih obveznosti, ki izhajajo iz zadolževanja bodočega kvalificiranega imetnika in družb iz 2. točke tega pododdelka, da se dospele obveznosti iz zadolževanja redno oziroma v razumnih rokih poravnava, ali drugo dokazilo o rednem poravnavanju teh obveznosti;
8. Računovodski izkazi za družbo iz 2. točke tega pododdelka za tekoče poslovno leto, če je od zadnjega poslovnega leta minilo več kot 6 mesecev;
9. Seznam oseb, ki so z bodočim kvalificiranim imetnikom v razmerju tesne povezanosti, vključno z opisom načina povezave;
10. Dokazilo o premoženjskem stanju bodočega kvalificiranega imetnika.

PODODDELEK A2: Splošne informacije in dokumentacija za bodočega kvalificiranega imetnika, ki je pravna oseba

1. Izpisek iz sodnega oziroma drugega ustreznega javnega registra;
2. Statut, oziroma glede na pravnoorganizacijsko obliko bodočega kvalificiranega imetnika, drug ustanovni akt podobne narave;
3. Izpisek 20 največjih delničarjev iz knjige delničarjev oziroma, glede na pravnoorganizacijsko obliko bodočega kvalificiranega imetnika, drug ustrezen dokaz o njegovi lastniški strukturi in informacija o morebitnem obstoju delničarskih sporazumov ali drugih povezav lastnikov, ki bi lahko bistveno vplivale na upravljanje bodočega kvalificiranega imetnika;
4. Izpisek 20 največjih delničarjev iz knjige delničarjev oziroma, glede na pravnoorganizacijsko obliko, drug ustrezen dokaz o lastniški strukturi nadrejene družbe bodočega kvalificiranega imetnika;
5. Letni poročili, ki vsebujeta primerljive podatke predhodnega leta, za zadnji dve poslovni leti;
6. Revizorjevi poročili k letnima poročiloma za zadnji dve poslovni leti, če je bil bodoči kvalificirani imetnik zavezan k reviziji letnega poročila;

7. Računovodski izkazi za tekoče poslovno leto, če je od zadnjega poslovnega leta minilo že več kot 6 mesecev;
8. Seznam vseh finančnih obveznosti, ki izhajajo iz zadolževanja bodočega kvalificiranega imetnika z navedbo pogojev zadolžitve (znesek, obrestna mera, ročnost, zavarovanje ...);
9. Izjava o tem, ali so bila kakršnakoli sredstva bodočega kvalificiranega imetnika, v obdobju zadnjih treh let do vložitve zahteve, predmet izvršbe po zakonu, ki ureja izvršbo in zavarovanje;
10. Bonitetna ocena, v kolikor z njo razpolaga in izjava upnika iz naslova finančnih obveznosti, ki izhajajo iz zadolževanja bodočega kvalificiranega imetnika, da se obveznosti iz zadolževanja poravnava redno oziroma v razumnih rokih ali katerokoli drugo dokazilo rednega poravnavanja teh obveznosti;
11. Seznam oseb, ki so z bodočim kvalificiranim imetnikom v razmerju tesne povezanosti, vključno z opisom načina povezave;
12. Seznam družb, v katerih ima bodoči kvalificirani imetnik najmanj kvalificiran lastniški delež, ter višina neposrednega in posrednega deleža;
13. Seznam oseb, ki skupaj z bodočim kvalificiranim imetnikom tvorijo skupino povezanih oseb;
14. Soglasje oziroma mnenje pristojnega nadzornega organa tretje države o naložbi v kvalificirani delež zavarovalnice ali obvestilo, da v skladu s predpisi, ki veljajo za bodočega kvalificiranega imetnika v državi njegovega sedeža, tako soglasje oziroma mnenje ni potrebno.

PODODDELEK A3: Dodatne informacije in dokumentacija za bodočega kvalificiranega imetnika, ki je nadrejena družba v skupini

1. Dokumentacija iz 5. do 7. točke pododdelka A2 tudi na konsolidirani podlagi;
2. Seznam nadzorovanih družb v skupini, z imeni pristojnih nadzornih organov;
3. Opis dejavnosti in morebitnih drugih aktivnosti, s katerimi se ukvarja skupina kot celota ter posamezne družbe;
4. Navedba bonitetnih ocen družb v skupini, če jih imajo;
5. Opis sistema upravljanja, ki zajema organizacijski ustroj, upravljanje tveganj in sistem notranjih kontrol v skupini.

ODDELEK B: Dokumentacija in informacije o ugledu in izkušnjah

PODODDELEK B1: Splošne zahteve za bodočega kvalificiranega imetnika, ki je fizična oseba

1. Življenjepis;
2. Izpolnjen vprašalnik v obliki obrazca KVA-DEL iz Priloge 2 tega sklepa;
3. Seznam oseb, ki bodo zaradi pridobitve kvalificiranega deleža bodočega kvalificiranega imetnika imele možnost upravljati zavarovalnico ali drugače vplivati na njeno poslovanje;
4. Izpolnjen vprašalnik v obliki obrazca KVA-DEL iz Priloge 2 tega sklepa, za osebe iz predhodne točke;
5. Izpis iz kazenske evidence zaradi storitve kaznivih dejanj iz prve alineje drugega odstavka 2. člena tega sklepa oziroma pooblastilo Agenciji za zavarovalni nadzor na obrazcu KVA-DEL, da te podatke pridobi sama;
6. Izpis iz evidence pravnomočnih sodb, sklepov ali odločb o prekrških iz druge alineje drugega odstavka 2. člena tega sklepa ali podpisano izjavo, ki jo je overil notar ali drug upravni organ, da osebi ni bil izrečen prekršek iz drugega odstavka 2. člena tega sklepa oziroma pooblastilo Agenciji za zavarovalni nadzor na obrazcu KVA-DEL, da te podatke pridobi sama.

PODODDELEK B2: Splošne zahteve za bodočega kvalificiranega imetnika, ki je pravna oseba

1. Življenjepis članov posloводства bodočega kvalificiranega imetnika;
2. Izpolnjen vprašalnik v obliki obrazca KVA-DEL iz Priloge 2 tega sklepa za člane posloводства bodočega kvalificiranega imetnika;
3. Seznam oseb, ki bodo zaradi pridobitve kvalificiranega deleža bodočega kvalificiranega imetnika imele možnost upravljati zavarovalnico ali drugače vplivati na njeno poslovanje,

- oziroma bodo predlagane za imenovanje v organ vodenja ali nadzora zavarovalnice ali na mesto nosilca ključne funkcije oziroma izjavo, da takšnih oseb ni;
4. Izpolnjen vprašalnik v obliki obrazca KVA-DEL iz Priloge 2 tega sklepa, za osebe iz predhodne točke;
 5. Izpis iz kazenske evidence zaradi storitve kaznivih dejanj iz prve alineje drugega odstavka 2. člena tega sklepa oziroma pooblastilo Agenciji za zavarovalni nadzor na obrazcu KVA-DEL, da te podatke pridobi sama;
 6. Izpis iz evidence pravnomočnih sodb, sklepov ali odločb o prekrških iz druge alineje drugega odstavka 2. člena tega sklepa ali podpisano izjavo, ki jo je overil notar ali drug upravni organ, da osebi ni bil izrečen prekršek iz drugega odstavka 2. člena tega sklepa, oziroma pooblastilo Agenciji za zavarovalni nadzor na obrazcu KVA-DEL, da te podatke pridobi sama.

PODODDELEK B3: Dodatne zahteve za bodočega kvalificiranega imetnika, ki je fizična oseba in bo zaradi pridobitve kvalificiranega deleža v zavarovalnici postala nadrejena oseba zavarovalnice

Pisno pojasnilo v zvezi s pravnomočno zaključenimi postopki proti bodočemu kvalificiranemu imetniku, upravnimi postopki, civilnimi tožbami, ali v zvezi z drugimi sankcijami (odstop s položaja, razrešitev, disciplinski ukrepi ipd.) v povezavi z opravljanjem gospodarske dejavnosti, funkcije člana posloводства, nadzornega organa, stečajnega upravitelja, likvidacijskega upravitelja, izvršitelja, ali kot neupravičenega imetnika oziroma ustrezne overjene izjave, da takšnih postopkov ni oziroma jih ni bilo, in sicer za obdobje pet let pred dnevom vložitve zahteve.

PODODDELEK B4: Dodatne zahteve za bodočega kvalificiranega imetnika, ki je pravna oseba in bo zaradi pridobitve kvalificiranega deleža v zavarovalnici postala nadrejena oseba zavarovalnice

Podatke iz Pododdelka B3 za bodočega kvalificiranega imetnika in za člane njegovega posloводства.

ODDELEK C: Dokumentacija in informacije o upravljanju s kvalificiranim deležem

PODODDELEK C1: Splošne zahteve

1. Opis namena in cilja pridobitve kvalificiranega deleža (strateška naložba, portfeljska naložba ipd.);
2. Vrsta delnic zavarovalnice, v kateri bodoči kvalificirani imetnik pridobiva kvalificiran delež, katerih lastnik je, pred in po nameravani pridobitvi, z navedbo deleža v celotnem kapitalu ter v glasovalnih pravicah, v odstotkih;
3. Navedba in opis dejanja usklajenega delovanja (kot npr. prispevek drugih oseb k financiranju, način udeležbe pri finančnih dogovorih), obstoja, oziroma namena sklenitve delničarskega sporazuma z drugimi delničarji v zavarovalnici, v kateri bo pridobljen kvalificiran delež.

PODODDELEK C2: Dodatne zahteve, če namerava bodoči kvalificirani imetnik pridobiti kvalificiran delež, ki je večji od 20 % in manjši od 50 %

Strateški načrt glede končne višine kvalificiranega deleža in upravljanja z njim ter srednjeročni finančni načrt predloga dividende politike zavarovalnice, v kateri bodoči kvalificirani imetnik pridobiva kvalificirani delež.

PODODDELEK C3: Dodatne zahteve glede dokumentacije in informacij o upravljanju s kvalificiranim deležem, če bo bodoči kvalificirani imetnik zaradi pridobitve kvalificiranega deleža postal nadrejena oseba zavarovalnice

1. Strateški načrt glede končne višine kvalificiranega deleža in upravljanja z njim ter srednjeročni finančni načrt predloga dividendne politike zavarovalnice, v kateri se pridobiva kvalificirani delež;
2. Pisne strategije glede investiranja in upravljanja s kvalificiranimi deleži v skupini, s poudarkom na položaju zavarovalnice (v kateri pridobiva kvalificiran delež) v skupini, z

vidika ciljne strukture skupine, sistema upravljanja v skupini in drugih značilnosti oziroma okoliščin, ki bi lahko vplivale na sposobnost zavarovalnice izpolnjevati zahteve iz ZZavar-1, posebej zahteve, ki se nanašajo na njeno kapitalsko ustreznost .

ODDELEK D: Dokumentacija in informacije o financiranju kvalificiranega deleža

1. Vrednost nameravanega nakupa v evrih;
2. Natančen opis izvora sredstev za nakup kvalificiranega deleža (npr. lastna sredstva, izdaja finančnih instrumentov, najem posojila...) s pogoji financiranja (npr. obrestna mera, ročnost idr.);
3. Opis finančnih transakcij, potrebnih za pridobitev kvalificiranega deleža, vključno z navedbo institucij oziroma oseb, ki bodo sodelovale v teh transakcijah.

2.2 Natančno navedite pridobljeno strokovno izobrazbo (brez okrajšav), članstva oziroma delo v organih drugih organizacij, v katere ste ali ste bili vključeni ali pa ste zaprosili, oziroma ste predlaganiza vključitev, ter dodatna izobraževanja s finančnega področja

Izobraževalna ustanova	Pridobljena strokovna izobrazba	Datum pridobitve

Članstvo oziroma delo v organih drugih organizacij	Datum včlanitve/predloga

Dodatna izobraževanja s finančnega področja (opis)	Obdobje izobraževanja

2.3 Navedite vse družbe, v katerih ste, ali ste bili v zadnjih desetih letih na vodilnih delovnih mestih.

Naziv družbe	Glavna dejavnost družbe	Funkcija	Obdobje

2.4 Navedite vse družbe, v katerih ste, ali ste bili v organih nadzora.

Naziv družbe	Glavna dejavnost družbe	Funkcija	Obdobje

2.5 Če ste član posloводства ali vodilni delavec družbe, opišite morebitne poslovne odnose te družbe z zavarovalnico, ki je predmet vaše zahteve.

Na naslednja vprašanja odgovarjajte s kljukico (*/*) v ustreznem okencu. V primeru, ko je odgovor na vprašanje DA, opišite podrobnosti na ločenem listu papirja, s sklicevanjem na relevantno vprašanje.

2.6 Ali ste kdaj zaprosili pristojni organ za izdajo dovoljenja za opravljanje poslov s finančnega področja, za katero je potrebno dovoljenje v Republiki Sloveniji, drugi državi članici EU oziroma tretji državi?

DA	NE
<input type="checkbox"/>	<input type="checkbox"/>

2.7 Ali je bila vaša zahteva za izdajo dovoljenja iz točke 2.6 zavrnjena?

DA	NE
<input type="checkbox"/>	<input type="checkbox"/>

2.8 Ali vam je bilo dovoljenje iz točke 2.6 odvzeto?

DA	NE
<input type="checkbox"/>	<input type="checkbox"/>

2.9 Ali ste bili kdaj pravnomočno obsojeni za prekršek s področja gospodarstva ali prekršek iz druge alineje drugega odstavka 2. člena sklepa?

DA	NE
<input type="checkbox"/>	<input type="checkbox"/>

2.10 Ali vam je bila kdaj zavrnjena zahteva za izdajo dovoljenja za opravljanje funkcije v organih vodenja?

DA	NE
<input type="checkbox"/>	<input type="checkbox"/>

2.11 Ali ste bili odpoklicani s funkcije člana uprave oziroma izvršnega direktorja, poslovnega organa ali člana nadzornega sveta oziroma upravnega odbora, ali ste bili razrešeni kot vodilni delavec oziroma je bil od vas zahtevan odstop s prej omenjenih funkcij ali z delovnega mesta vodilnega delavca?

DA	NE
<input type="checkbox"/>	<input type="checkbox"/>

2.12 Ali vam je prenehalo delovno razmerje zaradi kršitev delovnih obveznosti?

DA	NE
<input type="checkbox"/>	<input type="checkbox"/>

2.13 Ali vam je bilo odvzeto pooblastilo za prokuro?

DA	NE
<input type="checkbox"/>	<input type="checkbox"/>

2.14 Ali vas je v zvezi z deležem v kapitalu, oziroma upravljanjem katerekoli družbe pravnomočno obsodilo sodišče v Republiki Sloveniji ali drugi državi članici ali tretji državi oziroma spoznalo, da ste odškodninsko odgovorni?

DA	NE
<input type="checkbox"/>	<input type="checkbox"/>

2.15 Ali so oziroma ali vam je znano, da zoper vas tečejo sodni, upravni ali drugi postopki nadzornih organov v zvezi z deležem v kapitalu ali v zvezi z upravljanjem ali nadziranjem katere družbe ali v zvezi s kršitvami pravic in obveznosti iz delovnega razmerja?

DA	NE
<input type="checkbox"/>	<input type="checkbox"/>

2.16 Ali ste bili član uprave, poslovodni organ, član nadzornega sveta oziroma vodilni delavec v družbi, ki ji je bilo odvzeto dovoljenje za opravljanje dejavnosti, za katero se zahteva posebno dovoljenje?

DA	NE
<input type="checkbox"/>	<input type="checkbox"/>

2.17 Ali je bilo katerikoli družbi, v kateri ste ali ste bili imetnik kvalificiranega deleža, ustanovitelj, član uprave - direktor, zavrnjeno ali razveljavljeno članstvo v kateremkoli poklicnem združenju oziroma ali je bila družba kakorkoli sankcionirana s strani teh organov v Republiki Sloveniji ali državi članici ali tretji državi?

DA	NE
<input type="checkbox"/>	<input type="checkbox"/>

2.18 Ali ste v družbi, nad katero je bil uveden postopek zaradi insolventnosti ali postopek prisilnega prenehanja oziroma, ali ste v družbi, v kateri je bila imenovana izredna uprava v Republiki Sloveniji, drugi državi članici ali tretji državi, opravljali funkcijo člana uprave, poslovodnega organa ali člana nadzornega sveta oziroma, ali ste bili pomemben imetnik deleža v prej navedenih družbah?

DA	NE
<input type="checkbox"/>	<input type="checkbox"/>

3. Izjava

.....
(ime in priimek)

soglašam, da Agencija za zavarovalni nadzor pridobi:

- izpis iz kazenske evidence zaradi storitve kaznivih dejanj iz prve alineje drugega odstavka 2.člena tega sklepa, v kolikor ga ne bom sam predložil
- izpis iz evidence pravnomočnih obsodb, sklepov ali odločb o prekrških iz druge alineje drugega odstavka 2. člena, v kolikor ga ne bom sam predložil oziroma ne bom predložil podpisane izjave, ki jo je overil notar ali drug upravni organ, da mi ni bil izrečen prekršek
- izpis iz uradnih evidenc pristojnega sodišča oziroma drugega pristojnega organa o izrečenih disciplinskih ukrepih profesionalnih organizacij iz četrte alineje drugega odstavka 2. člena tega sklepa, v kolikor ga ne bom sam predložil

Datum:.....

Podpis:.....

762. Sklep o uporabi parametrov, specifičnih za posamezno zavarovalnico

Na podlagi 13. točke prvega odstavka 157. člena in 2. točke prvega odstavka 501. člena Zakona o zavarovalništvu (Uradni list RS, št. 93/15) Agencija za zavarovalni nadzor izdaja

S K L E P
o uporabi parametrov, specifičnih za posamezno zavarovalnico

1. člen

(vsebina sklepa)

Ta sklep predpisuje uporabo specifičnih parametrov, ki jih v oddelku 12 »Parametri, specifični za posamezno podjetje« pglavja V »Zahtevani solventnostni kapital – standardna formula« naslova I »Zahteve glede vrednotenja in kapital-ske zahteve na podlagi tveganja (steber I), boljše upravljanje (steber II) in večja preglednost (steber III)« ureja Delegirana uredba Komisije (EU) 2015/35 z dne 10. oktobra 2014 o dopolnitvi Direktive 2009/138/ES Evropskega parlamenta in Sveta o začetku opravljanja in opravljanju dejavnosti zavarovanja in pozavarovanja (Solventnost II) (UL L št. 12 z dne 17. januarja 2015, v nadaljnjem besedilu: Delegirana uredba).

2. člen

(splošna določba)

Pojem zavarovalnica se v besedilu sklepa uporablja za zavarovalnice in za pozavarovalnice iz prvega oziroma drugega odstavka 8. člena, pojem skupina pa za zavarovalniško skupino iz 19. člena Zakona o zavarovalništvu (Uradni list RS, št. 93/15, v nadaljnjem besedilu: ZZavar-1).

3. člen

(strokovna presoja)

Zavarovalnice lahko za namen določanja specifičnih parametrov uporabijo predpostavke na podlagi strokovne presoje le kot prilagoditev obstoječih podatkov in ne kot nadomestilo za manjkajoče podatke in prilagojeni podatki v večjem obsegu izpolnjujejo pogoje iz 219. člena Delegirane uredbe, pri čemer na zahtevo Agencije za zavarovalni nadzor navedeno dokažejo.

4. člen

(merila)

Zavarovalnice zagotovijo, da so merila za popolnost, točnost in ustreznost podatkov iz 219. člena Delegirane uredbe izpolnjena ne glede na pomembnost segmenta, za katerega so uporabljeni specifični parametri, določenega v drugem odstavku pglavja A. Opredelitev pojmov in oznak iz Priloge XVII k Delegirani uredbi.

5. člen

(prilagoditve za večjo ustreznost podatkov)

V skladu s 3. členom tega sklepa zavarovalnice pri določanju specifičnih parametrov pretekle podatke po potrebi prilagodijo s ciljem odprave učinkov tveganj, ki niso pomembni vsaj v obdobju prihodnjih dvanajstih mesecev.

6. člen

(prilagoditev podatkov za odpravo učinka katastrofalnih dogodkov in upoštevanje pozavarovanja)

(1) Zavarovalnice oblikujejo notranje politike in postopke za:
– opredelitev zavarovalnin (skupnih izgub, kot jih določa točka(a) prvega odstavka pglavja B Priloge XVII k Delegirani uredbi) zaradi katastrofalnih dogodkov;
– prilagoditev podatkov v skladu s točko (e) drugega odstavka pglavja B Priloge XVII k Delegirani uredbi;

– prilagoditev podatkov v skladu s točko (d) drugega odstavka pglavja B, točko (c) drugega odstavka pglavja C in točko (f) drugega odstavka pglavja D Priloge XVII k Delegirani uredbi.

(2) Zavarovalnice zagotovijo, da so spremembe samopridržkov za neproporcionalno pozavarovanje, če vplivajo na nestanovitnost tveganj škodnih rezervacij, ustrezno upoštevane.

7. člen

(izračun prilagoditve neproporcionalnega pozavarovanja v okviru tveganja premije)

Zavarovalnice pri določanju prilagoditvenega faktorja za učinek neproporcionalnega pozavarovanja, kot je določeno v iii. alineji točke (a) prvega odstavka in iii. alineji točke (c) prvega odstavka 218. člena Delegirane uredbe, zagotovijo, da so bruto in neto podatki neproporcionalnega pozavarovanja za obdobje prihodnjih dvanajstih mesecev v skladu s 3. do 6. členom tega sklepa.

8. člen

(stalna skladnost)

(1) Zavarovalnice v okviru lastne ocene tveganj in solventnosti spremljajo svojo skladnost z zahtevami glede uporabe specifičnih parametrov.

(2) Zavarovalnice v okviru poročila o lastni oceni tveganj in solventnosti Agencijo za zavarovalni nadzor obvestijo, če je prišlo do kakšnih pomembnih sprememb informacij, vključenih v vlogo za odobritev uporabe parametrov, specifičnih za posamezno podjetje, za nadomestitev podskupine parametrov v standardni formuli iz prvega odstavka 1. člena Izvedbene uredbe Komisije (EU) 2015/498 z dne 24. marca 2015 o določitvi izvedbenih tehničnih standardov v zvezi s postopkom za nadzorno odobritev uporabe parametrov, specifičnih za posamezno podjetje, v skladu z Direktivo 2009/138/ES Evropskega parlamenta in Sveta (v nadaljnjem besedilu: vloga), in predložijo ustrezne podrobnosti o kakršnih koli pomembnih spremembah.

(3) Če se zaradi uporabe novih podatkov pomembno spremenijo informacije, vključene v vlogo, zavarovalnice na zahtevo Agencije za zavarovalni nadzor zagotovijo vse podrobnosti o izračunu specifičnih parametrov, ki je bil izveden z uporabo novega nabora podatkov, in vse potrebne informacije, ki dokazujejo, da je izračun ustrezen.

(4) Če zavarovalnice ugotovijo, da za namen izpolnjevanja zahtev o kalibraciji iz četrtega in petega odstavka 203. člena ZZavar-1 druga standardizirana metoda zagotavlja natančnejše rezultate, vložijo novo vlogo za uporabo te alternativne standardizirane metode, kot jih opredeljuje 220. člen Delegirane uredbe.

9. člen

(odprava neskladnosti)

(1) V primeru neskladnosti z zahtevami glede uporabe specifičnih parametrov Agencija za zavarovalni nadzor odloči, ali je zavarovalnica neskladnost sposobna odpraviti v treh mesecih.

(2) Pri odločitvi iz prejšnjega odstavka Agencija za zavarovalni nadzor upošteva stopnjo in obseg neskladnosti, čas, ki bo potreben za njeno odpravo, in ukrepe, ki jih namerava zavarovalnica sprejeti za to, da bo ponovno izpolnjevala zahteve glede uporabe specifičnih parametrov.

(3) Kadar neskladnosti ni mogoče odpraviti v treh mesecih, Agencija za zavarovalni nadzor preklicha odobritev uporabe specifičnih parametrov.

(4) V primeru preklica odobritve uporabe specifičnih parametrov zavarovalnice izračunajo zahtevani solventnostni kapital z uporabo standardnih parametrov in v primeru, da želijo uporabljati specifične parametre, vložijo novo vlogo.

10. člen

(zahteva Agencije za zavarovalni nadzor glede uporabe parametrov, specifičnih za posamezno podjetje)

(1) V primeru, ko Agencija za zavarovalni nadzor v skladu z 217. členom ZZavar-1 od zavarovalnice zahteva, da uporabi

parametre, prilagojene zavarovalnici oziroma njenim privzetim tveganjem, za izračun zahtevanega solventnostnega kapitala, v skladu s šestim odstavkom 206. člena ZZavar-1, mora zavarovalnici sporočiti, katere parametre iz 218. člena Delegirane uredbe je treba nadomestiti, pri čemer Agencija za zavarovalni nadzor določi razumen rok za predložitev vloge.

(2) Zavarovalnica po prejetju zahteve iz prejšnjega odstavka analizira standardizirane metode, ki so na voljo v skladu z 220. členom Delegirane uredbe.

11. člen

(znatno odstopanje)

(1) Agencija za zavarovalni nadzor pri ugotavljanju obstoja znatnega odstopanja iz 217. člena ZZavar-1, upošteva:

- ugotovitve, ki izhajajo iz nadzora,
- naravo, vrsto in obseg odstopanja,
- verjetnost in resnost kakršnega koli negativnega učinka na zavarovalce oziroma zavarovance,
- stopnjo občutljivosti predpostavk, s katerimi je povezano odstopanje ter
- pričakovano trajanje in nestanovitnost odstopanja v času trajanja odstopanja.

(2) Agencija za zavarovalni nadzor izvede analizo iz prvega odstavka na ravni vsakega segmenta, za katerega je mogoča uporaba specifičnih parametrov, določenega v drugem odstavku poglavja A. Opredelitev pojmov in oznak iz Priloge XVII k Delegirani uredbi.

12. člen

(vloga za odobritev uporabe parametrov, specifičnih za posamezno skupino)

(1) Vloga za odobritev uporabe parametrov, specifičnih za posamezno skupino, vsebuje najmanj informacije, zahtevane v tretjem in četrtem odstavku 1. člena Izvedbene uredbe Komisije (EU) 2015/498 z dne 24. marca 2015 o določitvi izvedbenih tehničnih standardov v zvezi s postopkom za nadzorno odobritev uporabe parametrov, specifičnih za posamezno podjetje, v skladu z Direktivo 2009/138/ES Evropskega parlamenta in Sveta (UL L št. 79 z dne 25. marca 2015, str. 8), pri čemer se vsako sklicevanje na „parametre, specifične za posamezno podjetje,“ šteje kot sklicevanje na „parametre, specifične za posamezno skupino“.

(2) Na zahtevo Agencije za zavarovalni nadzor udeležena zavarovalnica, zavarovalni holding ali mešani finančni holding predloži dodatne informacije, kadar je to potrebno za oceno vloge.

13. člen

(obseg skupine, ki uporablja parametre, specifične za posamezno skupino)

(1) Kadar se zahtevani solventnostni kapital skupine izračuna na podlagi metode računovodske konsolidacije iz 390. člena ZZavar-1 ali kombinacije metode računovodske konsolidacije iz 390. člena ZZavar-1 in metode odbitkov in združevanja iz 391. člena ZZavar-1, udeležena zavarovalnica, zavarovalni holding ali mešani finančni holding uporabi parametre, specifične za posamezno skupino, samo za konsolidirane podatke, izračunane v skladu s točkami od (a) do (c) prvega odstavka 335. člena Delegirane uredbe.

(2) Kadar se zahtevani solventnostni kapital skupine izračuna na podlagi metode odbitkov in združevanja iz 391. člena ZZavar-1, udeležena zavarovalnica, zavarovalni holding ali mešani finančni holding ne sme uporabiti parametrov, specifičnih za posamezno skupino.

(3) Če zavarovalnica v okviru izračuna solventnosti skupine na podlagi metode odbitkov in združevanja iz 391. člena ZZavar-1 uporablja parametre, specifične za posamezno podjetje, se parametri, specifični za posamezno podjetje, vključijo v izračun zahtevanega solventnostnega kapitala skupine samo za tiste zavarovalnice, ki so dobile odobritev svojih nadzornih organov.

14. člen

(kakovost podatkov na ravni skupine)

Udeležena zavarovalnica, zavarovalni holding ali mešani finančni holding so Agenciji za zavarovalni nadzor, kadar je nadzornik skupine, v vsakem trenutku sposobni dokazati, da sta narava poslovanja skupine in njen profil tveganj dovolj podobna naravi poslovanja in profilu tveganj posameznih zavarovalnic ter, da je zagotovljena skladnost med statističnimi predpostavkami, na katerih temeljijo podatki, uporabljeni na ravni posameznih zavarovalnic in na ravni skupine.

15. člen

(posvetovanje s kolegijem nadzornikov)

Med posvetovanjem, opredeljenim v tretjem odstavku 356. člena Delegirane uredbe, Agencija za zavarovalni nadzor, kadar je nadzornik skupine, in ostali nadzorni organi znotraj kolegija nadzornikov med drugim analizirajo in obravnavajo reprezentativnost podatkov na ravni skupine ter ustreznost uporabljene standardizirane metode.

16. člen

(informacije za kolegij nadzornikov)

(1) V primeru vloge za odobritev uporabe specifičnih parametrov, ki jo predloži zavarovalnica, vključena v izračun solventnosti skupine, Agencija za zavarovalni nadzor o prejemu in o svoji odločitvi obvesti kolegij nadzornikov in ga v primeru zavrnitve obvesti o glavnih razlogih za svojo odločitev.

(2) Pred sprejetjem končne odločitve o vlogi za uporabo parametrov, specifičnih za posamezno skupino, Agencija za zavarovalni nadzor, kadar je nadzornik skupine, preuči odločitve ostalih nadzornih organov o vlogah za uporabo specifičnih parametrov posameznih zavarovalnic, vključenih v izračun solventnosti skupine.

17. člen

(uveljavitev)

Ta sklep začne veljati petnajsti dan po objavi v Uradnem listu Republike Slovenije.

Št. 00701-16/2016-6

Ljubljana, dne 8. marca 2016

EVA 2016-1611-0045

Predsednik strokovnega sveta
Agencije za zavarovalni nadzor
Sergej Simoniti l.r.

763. Splošni akt o spremembah in dopolnitvah Splošnega akta o načinu izračuna plačil za uporabo elementov oštevilčenja

Na podlagi drugega odstavka 74. člena Zakon o elektronskih komunikacijah (Uradni list RS, št. 109/12, 110/13, 40/14 – ZIN-B, 54/14 – odl. US in 81/15) izdaja direktor Agencije za komunikacijska omrežja in storitve Republike Slovenije

SPLOŠNI AKT

o spremembah in dopolnitvah Splošnega akta o načinu izračuna plačil za uporabo elementov oštevilčenja

1. člen

V Splošnem aktu o načinu izračuna plačil za uporabo elementov oštevilčenja (Uradni list RS, št. 30/13) se 5. člen nadomesti z novim 5. členom:

»5. člen

(1) Plačilo za posameznega zavezanca odmeri agencija z odločbo o odmeri plačila.

(2) Agencija praviloma izda odločbe iz prejšnjega odstavka do konca marca tekočega leta.

(3) Zavezanec lahko odmerjeno plačilo poravna v dveh enakih obrokih, in sicer prvega v 30 dneh od vročitve odločbe, drugega pa najkasneje do 15. oktobra v tekočem letu. Če se zavezanec odloči poravnati obveznost v enkratnem znesku, je odmerjeno plačilo dolžan poravnati v 30 dneh od vročitve.

(4) V primeru prenosa pravice do uporabe elementov oštevilčenja v skladu s 70. členom Zakona o elektronskih komunikacijah morajo biti pred prenosom poravnane obveznosti v celoti.

(5) Vsem zavezancem, ki se jim odločba o dedelitvi elementov oštevilčenja izda po izdaji odločb iz drugega odstavka tega člena, se odločba iz prvega odstavka tega člena izda hkrati z odločbo o dodelitvi elementov oštevilčenja. Zavezanec je odmerjeno plačilo dolžan poravnati v 30 dneh od vročitve odločbe.«

KONČNA DOLOČBA

2. člen

(začetek veljavnosti)

Ta splošni akt začne veljati naslednji dan po objavi v Uradnem listu Republike Slovenije.

Št. 0073-1/2016/4

Ljubljana, dne 10. marca 2016

EVA 2016-3330-0003

Direktor

Franc Dolenc l.r.

764. Splošni akt o spremembah in dopolnitvah Splošnega akta o načinu izračuna plačil za uporabo radijskih frekvenc

Na podlagi drugega odstavka 60. člena Zakona o elektronskih komunikacijah (Uradni list RS, št. 109/12, 110/13, 40/14 – ZIN-B, 54/14 – odl. US in 81/15) izdaja direktor Agencije za komunikacijska omrežja in storitve Republike Slovenije

SPLOŠNI AKT

o spremembah in dopolnitvah Splošnega akta o načinu izračuna plačil za uporabo radijskih frekvenc

1. člen

V Splošnem aktu o načinu izračuna plačil za uporabo radijskih frekvenc (Uradni list RS, št. 30/13, 33/13 – popr., 40/13 – popr. in 81/14) se 5. člen nadomesti z novim 5. členom:

»5. člen

(1) Plačilo za posameznega zavezanca odmeri agencija z odločbo o odmeri plačila.

(2) Agencija praviloma izda odločbe iz prejšnjega odstavka do konca marca tekočega leta.

(3) Zavezanec lahko odmerjeno plačilo poravna v dveh enakih obrokih, in sicer prvega v 30 dneh od vročitve odločbe, drugega pa najkasneje do 15. oktobra v tekočem letu. Če se zavezanec odloči poravnati obveznost v enkratnem znesku, je odmerjeno plačilo dolžan poravnati v 30 dneh od vročitve.

(4) V primeru prenosa pravice do uporabe radijskih frekvenc v skladu s 55. členom Zakona o elektronskih komunikacijah morajo biti pred prenosom poravnane obveznosti v celoti.

(5) Vsem zavezancem, ki se jim odločba o dedelitvi radijskih frekvenc izda po izdaji odločb o odmeri plačila iz drugega odstavka tega člena, se odločba o odmeri plačila izda hkrati z odločbo o dodelitvi radijskih frekvenc in odločbo o določitvi števila točk. Zavezanci so odmerjeno plačilo dolžni poravnati v 30 dneh od vročitve odločbe o odmeri plačila.«

2. člen

V 11. členu se peti odstavek spremeni, tako da se doda P-P zveze podeljene na javnem razpisu in se po novem glasi:

»(5) Ne glede na prejšnje odstavke tega člena, se faktor E za BWA, in MMDS sisteme in za P-P zveze podeljene na podlagi javnega razpisa, ne glede na radiofrekvenčno območje določi v odvisnosti od števila prebivalcev (P) zajetih z območjem pokrivanja po enačbi:

$$E = 15 \cdot 10^{-6} \times P \text{ zaokroženo na celoštevilsko vrednost.}$$

Faktor P je enak številu prebivalcev zajetih z območjem pokrivanja. Za podatke o prebivalcih zajetih z območjem pokrivanja, se uporabijo zadnji razpoložljivi podatki Statističnega urada RS, ki so objavljeni na spletni strani ob izdaji odločbe o dodelitvi radijskih frekvenc.«

KONČNA DOLOČBA

3. člen

(začetek veljavnosti)

Ta splošni akt začne veljati naslednji dan po objavi v Uradnem listu Republike Slovenije.

Št. 0073-2/2016/4

Ljubljana, dne 14. marca 2016

EVA 2016-3330-0004

Direktor

Franc Dolenc l.r.

765. Certifikacijske specifikacije za atestiranje ultralahkih giroplanov (enomotornih) CS-ULG

Na podlagi pete alineje petega odstavka 179.i člena Zakona o letalstvu (Uradni list RS, št. 81/10, ZLet-UPB4) izdaja direktor Javne agencije za civilno letalstvo Republike Slovenije

CERTIFIKACIJSKE SPECIFIKACIJE

za atestiranje ultralahkih giroplanov (enomotornih) CS-ULG

VIRI PREDPISOV ZA GRADNJO ULG

– BUT 2001 & Amendments 12 Februar 2009 & 25 September 2012

– FAR Part 23

– FAR Part 27 – FAR Part 33 – FAR Part 35

– OUV Smernica H004; H008 – JAR – VLA 1990

– Modern Gyroplane Design by Martin Hollmann – Flying the Gyroplane by Martin Hollmann

– Gyroplanes, A Guide to their Construction and Operation by Hugh Bancroft-Wilson

– Understanding the Gyroplane by Paul Bergen Abbott

– BCAR CAP 643 Section T, Issue 1, March 1995 & Amendment 1, August 2001

– NACA-Reports, Technical Memoranden

UPORABLJENE FORMULE in ZNAKI

daN	Dekanevton (10^1 Newton)
g	zemeljski pospešek
IAS	indicated airspeed (prikazana hitrost)
n	preobremenitev
NN	Normal Null (morska gladina)
MSL	mean sea level (nad NN)
P	največja masa na vsaki smučki pri maksimalni začetni masi
TAS	true airspeed (dejanska hitrost)
VA	načrtovana manevrska hitrost
VD	načrtovana hitrost strmega leta
VDF	hitrost strmega leta dosežena pri preizkusnih poletih
VLO	največja hitrost za izvlečenje podvozja
VNE	največja dovoljena hitrost
W	največja dovoljena vzletna masa

RAZDELEK A – SPLOŠNO

CS-ULG 1 Namen

Certifikacijske specifikacije za atestiranje giroplanov postavljajo minimalne zahteve za v točki CS-ULG 2 definiran ultralahki giroplan (ULG), ki zagotavljajo, da je uporaba ULG za predviden namen neoporečna in da je zagotovljena varnost zračnega prometa ter javna varnost in mir. Za zrakoplove, ki so pridobili dovoljenje za letenje pred veljavnostjo teh certifikacijskih specifikacij, velja tretji odstavek 23. člena Pravidnika o ultralahkih letalnih napravah (Uradni list RS, št. 107/08).

CS-ULG 2 Uporaba

(a) Ti predpisi gradnje veljajo in se uporabljajo od objave v Uradnem listu Republike Slovenije, in sicer za ultralahke giroplane (ULG):

- (1) ki nimajo več kot dveh potnikov,
- (2) katerih vzletna masa ne presega 560 kg,
- (3) ki se uporabljajo v skladu z vizualnimi (VFR) pogoji letenja,
- (4) ki se ne uporabljajo za akrobatsko letenje.

Opomba: akrobatsko letenje ne obsega:

- (i) vseh manevrov, ki so potrebni za normalno delovanje,
- (ii) strmih ovinkov s prečnim naklonskim kotom 60° ,
- (iii) vertikalnih strmih letov, ki se ne končajo na tleh,
- (iv) letov z bočnim drsenjem (Schiebeflüge).

(b) Najmanjša hitrost letenja V_{SO} pri maksimalni teži letenja ne sme preseči 65 km/h.

(c) ULG je po definiciji zrakoplov z rotorjem brez trajnega lastnega pogona rotorja in s fiksnim kotom rotorskih lopatic. ULG rotor s pripravo za nastavitev kota lopatic za popravo/nastavitev trackinga je rotor s fiksno nastavitvijo kota lopatic.

(d) Zahteva za samostojno reševalno napravo ni potrebna, ker je v avtorotaciji nenehno vrteč se rotor sam reševalni aparat.

CS-ULG 3 Obrazložitev

(a) V teh predpisih povzete zahteve o gradnji ultralahkih zrakoplovov niso povzete sodobnega tehničnega znanja o letalstvu; potrebna je interpretacija zahtev na podlagi tega znanja. **Ti predpisi o gradnji niso navodila za izgradnjo, temveč se predvsem pričakuje, da ima uporabnik obstoječe strokovno znanje in da uporablja predpise samo za preverjanje.**

(b) Razdelki z zavezujočo vsebino obsegajo pojme »naj bi« ali »se sme/lahko«. Ti izrazi se uporabljajo v besedilu za podajanje priporočljivih izjav ali splošnih dovoljenj.

(c) Za zahteve, ki obsegajo kakovostne pojme (npr. »jasno vidno« ali »preizkušeno na ustrezen način«), je ob dvomu potrebno pridobiti odločitev s strani pristojnega organa.

CS-ULG 4 Vsebina in oblika

- (a) Predpisi so razdeljeni po področjih s črkami.
- (b) V kazalu so naštetna področja v razdelkih.
- (c) Številčenje poglavij/odstavkov je z naraščajočimi črkami/številkami v analogiji z obstoječimi mednarodnimi standardi.
- (d) Če imajo v skladu s to zahtevo pojmi poseben pomen, so na ustreznih mestih podane definicije.

RAZDELEK B – LETENJE

I. SPLOŠNO

CS-ULG 21 Izvedba dokazov

(a) Vse zahteve tega poglavja morajo upoštevati vse možne lege masnega središča in mase letala v obsegu obremenitev, za katere je dokazovanje ustreznosti izpeljano, in sicer s preizkusi in najmanj enim vzorčnim letalom.

(b) Dokazi morajo biti izpeljani za vse oblike letenja, v katerih bo ULG letel, če ni drugače določeno.

Opomba:

V tem poglavju niso zajete vse zahteve, ki dokazujejo skladnost dokazov s preizkusnimi poleti.

Razlaga:

- (1) Merilna oprema za preizkusne polete:
 - (a) Za preizkusne polete naj bo ULG opremljen z merilno opremo, ki omogoča enostavno izvedbo meritev in opazovanj.
 - (b) Pred začetkom preizkusov naj se določi natančnost merilne opreme in njihove korekcijske tabele ali diagrame. Pri tem je potrebno še posebej paziti na napako merilnika, pri čemer se upošteva vpliv posameznega stanja zrakoplova.
- (2) Pred izvedbo preizkusnih poletov naj bodo izvedeni naslednji preizkusi na tleh:
 - (a) preizkus delovanja motorja v skladu z obrazložitvami k razdelku F CS-ULG 903,
 - (b) dokumentirana meritev maksimalnega odklona krmilnih površin, glave rotorja in elementov za ugotavljanje skladnosti s konstruktivnim predlogom.
 - (3) Preizkus funkcionalnosti:

Pred začetkom preizkusnih poletov naj bodo na tleh izvedeni vsi funkcionalni preizkusi sistemov in ULG.

CS-ULG 23 Razporeditev masnih bremen

(1) Območje lege masnega središča, pri katerem je letalo varno krmarljivo, določi prosilec.

(2) Področje težišča naj ne bo manjše kot tisto, ki ustreza masi vsakega potnika med minimalno maso 60 kg samo za pilota in določeno največjo maso za pilota in potnika z upoštevanjem neugodne dodatne teže goriva in prtljage. Določena največja masa na osebo ne sme biti manjša od 90 kg. Masa pilota manj kot 60 kg se lahko uravna z balastom.

CS-ULG 25 Omejitve mase – največja masa

Največja masa je določena tako, da:

- (1) ni večja od:
 - (a) največje mase, ki jo je predlagal prosilec,
 - (b) največje načrtovane mase, pri katerih je dokaz izpeljan za vse možne obremenitve ogrodja in skladen z vsemi zahtevami letenja;
- (2) ni manjša od mase, ki je rezultat mase praznega giroplana z maso potnika 100 kg za enosedežni giroplan ali maso potnika 180 kg za dvosedežni giroplan skupaj z zahtevano minimalno opremo in dovolj goriva za vsaj polurni let pri najvišji neprekinjeni zmogljivosti.

CS-ULG 29 Masa praznega ULG in pripadajoča lega masnega središča

(1) Masa praznega ULG in pripadajoča lega masnega središča se določi s tehtanjem ULG:

(a) z/s:

- stalno vgrajenim balastom,
- zahtevano minimalno opremo,
- neuporabnim gorivom, največjo količino olja (če obstaja), hidravličnega olja (če obstaja) in hladilne količine (če obstaja);

(b) brez:

- mase potnikov,
- dodatnega bremena.

(2) Stanje ULG med določanjem prazne mase mora biti natančno definirano in brez težav ponovno vzpostavljivo in lahko ponovljivo.

CS-ULG 31 Odstranljive uteži

V ULG se lahko za pravilno delovanje transportirajo dodatne uteži.

CS-ULG 33 Omejitve vrtljajev rotorja

Za celotno področje hitrosti letenja in mase ULG je za zeleno dovoljenje potrebno določiti vrtljaje rotorja. Od proizvajalca dovoljeni manevri ne smejo zahtevati posebne spretnosti za vzdrževanje vrtljajev rotorja v predpisanih mejah.

II. ZMOGLJIVOSTI**CS-ULG 45 Splošno**

Dokazila o izpolnjevanju zahtev iz CS-ULG 51 + CS-ULG 75 je potrebno pridobiti pri brezvetrju in normalni atmosferi.

CS-ULG 51 Vzlet

Veljajo naslednji pogoji:

- Motor s polno (vzletno) močjo, maksimalna začetna masa, najmanj ugodna lega masnega središča.
- Vzlet ne sme zahtevati posebne spretnosti.
- Vsak vzlet je potrebno izpeljati tako, da je možen varen pristanev v primeru odpovedi motorja.
- Varen vzlet mora biti možen do vzletne višine 2140 m nadmorske višine (MSL).
- Vzletna razdalja sme znašati največ 300 m za doseganje višine letenja 15 m.

Opomba:

(a) Najmanj ugodna lega masnega središča izhaja iz ravnotežja med potiskom, uporom rotorja in trupa ter mase bremena in potnikov.

(b) V priložnik se vpiše povprečna vzletna razdalja šestih preizkusnih poletov.

CS-ULG 65 Vzpenjanje

Veljajo naslednji pogoji:

- motor z vzletno močjo,
- največja vzletna masa ULG.

Hitrost vzpenjanja pri višini letenja 2140 (MSL) in temperaturi 30 °C ne sme biti manjša od 1 m/s oziroma ne sme biti manjša od 1,5 m/s na višini morja.

CS-ULG 73 Moč pri najmanjši hitrosti letenja

(a) Varno nenehno hitrost vzpenjanja je potrebno dokazati pri polni (vzletni) moči motorja in maksimalni vzletni masi.

(b) Varno nenehno hitrost spuščanja je potrebno dokazati za motor v prostem teku in maksimalni vzletni masi.

(c) Vertikalna hitrost 9 m/s ne sme biti presežena.

CS-ULG 75 Pristajanje

(a) Varno pristajanje mora biti zagotovljeno pri vseh hitrostih, težiščih in masah ULG, ki jih določi prosilec.

(b) Pristajanje mora biti omogočeno z in brez moči motorja. Ne smejo se zahtevati posebne spretnosti pilota.

CS-ULG 79 Mejne vrednosti višine/hitrosti

Prosilec mora preveriti področje višine in hitrosti letenja, v katerih ni možen varen pristanev zaradi okvare motorja. Mejne vrednosti se prikažejo na diagramu višine/hitrosti.

Opomba:

Če je na podlagi podatkov v priložniku podana omejitev delovanja, ki izključuje nevarnost pri okvari motorja, diagram višine/hitrosti ni potreben.

III. LASTNOSTI LETENJA**CS-ULG 141 Splošno**

(a) Giroplan mora biti varno krmarljiv in odziven:

- (i) med vzletanjem pri največji vzletni moči,
- (ii) pri vzpenjanju,
- (iii) v horizontalnem letu,
- (iv) pri spuščanju,
- (v) pri pristajanju z dodano močjo ali prostim tekom motorja,

(vi) pri nenadni odpovedi motorja,

(vii) pri ponovnem vzletu med prekinjenim pristajanjem,

(viii) pri dinamičnih manevrih, vključno z ostrim zavijanjem, pri vertikalnem spuščanju in navpičnem letu, pa tudi pri vrtenju okoli vzdolžne osi.

(b) Prehod iz enega v drug manever mora biti lahek (vključno z zavijanjem, če konfiguracija to dovoli) pri vseh verjetnih pogojih letenja brez posebnih spretnosti pilotiranja, pozornosti in naprežanja pilota ter brez prekoračitve faktorja preobremenitve pri vseh dopustnih močeh motorja, tudi pri nenadni odpovedi motorja. Majhna odstopanja od priporočenih postopkov ne smejo povzročiti nevarnega načina letenja.

(c) Vse nenavadne letalne lastnosti, ki so opazne pri preizkusnih poletih za dokaz skladnosti z zahtevami letenja in vse občutne spremembe letalnih lastnosti zaradi dežja, morajo biti ugotovljene pri vseh dovoljenih nastavitvah moči motorja.

(d) Če pilot težko premaguje sile pri krmarjenju, morajo biti mejne zmožnosti premagovanja sil ovrednotene z meritvami. Največje dovoljene sile za trisno krmilje so navedene v spodnji tabeli. Te omejitve veljajo za vse dovoljene nastavitve moči motorja.

	višina [daN]	nagib [daN]	smer [daN]
Kratkotrajno upravljanje	20	10	40
Dolgotrajno upravljanje	2	1,5	10

(e) Odklon glavnih in pomožnih krmilnih površin se zaradi elastičnih deformacij pogona krmil ne sme toliko zmanjšati, da bi giroplan postal težko krmarljiv.

CS-ULG 143 Krmarljivost in okretnost

ULG mora biti varno krmarljiv in dovolj okreten med:

- (a) križarjenjem;
- (b) pri vseh potrebnih manevrih za varno delovanje ULG-ja:
 - pri vzletu,
 - pri vzpenjanju
 - v horizontalnem letu,
 - v zavojih,
 - pri spuščanju,
 - pri pristajanju z dodano močjo ali prostim tekom motorja;
- (c) prehodom znotraj leta brez moči motorja in leta z močjo motorja.

Vse zgoraj naštet lastnosti morajo biti prisotne pri:

- vseh težiščih, ki jih določi prosilec,
- masah, ki jih poda prosilec,
- celotnem območju delovanja motorja.

Prav tako morajo biti možni varni vzleti in pristanki pri hitrosti vetra 7 m/s.

CS-ULG 161 Trimer

Če je predvideno trimanje, mora biti izvedeno tako, da so vzdolžne in prečne krmilne sile na palici pri horizontalnem letu in pripadajočih hitrostih enake nič.

Trimanje sme povzročiti le linearni porast krmilne sile na palici.

IV. STABILNOST LETENJA**CS-ULG 171 Splošno**

Pilot ULG-ja mora brez pretirane utrujenosti ali napora pri vsakem normalnem manevru leteti tako dolgo, kot se pričakuje med normalnim delovanjem. Med temi leti mora ULG opraviti najmanj tri pristanke in tri vzlete enega za drugim.

CS-ULG 173 Statična vzdolžna stabilnost

Upravljanje rotorja je nastavljen tako, da je na celotnem področju letenja, ki ga je določil prosilec, potrebno krmilno palico "povleči", da dosežemo hitrost pod hitrostjo trimanja, da je potrebno krmilno palico "pritisniti", da dosežemo hitrost nad hitrostjo trimanja.

Porast sile krmiljenja zaradi spremembe hitrosti mora biti tako velik in pozitiven, da vsaka bistvena sprememba hitrosti povzroči spremembo sile krmiljenja.

CS-ULG 175 Dokazovanje stabilnosti letenja

Statično vzdolžno stabilnost je potrebno dokazati za celotno področje hitrosti, za katero se želi pridobiti certifikat.

Če so za dinamično stabilnost potrebni dodatni testni leti, se je o njihovem poteku in vsebini potrebno dogovoriti s pristojnim organom.

Upoštevati je potrebno naslednje predpogoje:

- kritična masa,
- kritična lega masnega središča,
- vsaka možna moč motorja,
- let naravnost,
- zavoji do 30° nagiba,
- pri nobenem načinu letenja se ne smejo pojaviti nevarna nihanja.

CS-ULG 181 Dinamična stabilnost

Vsako kratkotrajno nihanje z:

- (a) nedotaknjenim pogonom krmil ali
- (b) ročno učvrščenim pogonom krmil

mora biti za vse nastavitve moči motorja močno dušeno.

Opomba:

Močno zadušeno nihanje se pokaže kot fugoidno nihanje med 10 do 30 s, katerega amplituda se med nihanjem ne podvoji.

V. PREVLEČENI LET**CS-ULG 201 Prevlečeni let**

Pri letu z in brez moči motorja hitrost ne sme pasti pod vrednost minimalne hitrosti letenja, ki jo je določil prosilec; izključeni so manevri, pri katerih je padec hitrosti pod minimalno hitrost namenski in se smatra za normalni manever.

Povečanje hitrosti letenja mora biti možno z rahlim pritiskom na krmilno palico ali s povečanjem moči motorja.

Pri precejšnjem padcu hitrosti pod dovoljeno najmanjšo hitrost se mora varno stanje letenja ponovno vzpostaviti z rahlim pritiskom na krmilno palico. Pri tem je potrebno pričakovati precejšnjo izgubo višine.

Prosilec mora v tem primeru podati izgubo višine, ki je potrebna za doseganje varnega stanja letenja (glej tudi razdelek B, CS-ULG 79).

VI. VOŽNJA PO TLEH IN PO VODI**CS-ULG 231 Smerna stabilnost in krmarljivost**

Pri vseh pričakovanih hitrostih giroplana na tleh ne sme obstajati nobena neobvladljiva težnja k uhajanju iz smeri vožnje. Med premikanjem po tleh mora biti giroplan smerno krmarljiv.

CS-ULG 234 Vzlet in pristank pri bočnem vetru

Vzletanje in pristajanje ULG pri bočnem vetru mora biti preizkušeno. Na podlagi rezultatov teh preizkusov je potrebno

v priročnik dodati navodila za ravnanje v primeru bočnega vetra.

CS-ULG 239 Brizganje vode

Če je zaželeno dovoljenje za uporabo ULG na vodi, brizganje vode ne sme ovirati vidljivosti pilota, poškodovati delov ULG-ja ali vplivati na njihovo delovanje med vožnjo, vzletanjem in pristajanjem na vodi.

CS-ULG 241 Resonančno nihanje na tleh

Pri delujočem motorju na tleh ULG ne sme težiti k nevarnim nihanjem. Navedeno je potrebno dokazati za vse predvidene kombinacije vrtljajev rotorja in hitrosti premikanja ULG-ja po tleh, vključno z uporabo predrotacijskega sistema.

VII. DRUGE ZAHTEVE GLEDE DELOVANJA**CS-ULG 261 Pristanek v sili**

Dolet pri pristanku v sili se mora izvesti v okviru dovoljene hitrosti. Varen pristank je potrebno dokazati s preizkusom z nevrtečim propelerjem in maksimalno dovoljeno vzletno maso.

RAZDELEK C – TRDNOST**I. SPLOŠNO****CS-ULG 301 Obremenitve**

(a) Zahteve za trdnost so določene z dopustno obremenitvijo oziroma največjo pričakovano preobremenitvijo v uporabi in skrajno obremenitvijo oziroma dopustno obremenitvijo, pomnoženo s predpisanim varnostnim faktorjem. Če ni drugače določeno, so predpisane obremenitve mejne dopustne obremenitve.

(b) Če ni drugače opredeljeno, so vse sile upore tal, vode in zraka v ravnovesju z vztrajnostnimi silami porazdeljene mase ULG-ja. Razpored sil mora biti modeliran tako, da odraža dejansko stanje ali varnejši približek.

(c) Če upogibi zaradi obremenitve bistveno spremenijo porazdelitev notranjih in zunanjih sil, je potrebno takšno porazdelitev upoštevati.

CS-ULG 303 Varnostni faktor

(a) Varnostni faktor je 1,5, če ni predpisana druga vrednost.

(b) Varnostni faktor je lahko pomnožen z dodatnim varnostnim faktorjem v primerih, če:

- (i) trdnost sestavnega dela ni točno določena,
- (ii) se trdnost pričakovano zmanjšuje še pred zamenjavo ali
- (iii) ni točnih podatkov o trdnosti zaradi neznanih metod izdelave in kontrole.

Kolikor element v spodnji tabeli ni naveden, je potrebno elementu za vsak tip ULG-ja posebej določiti dodatni varnostni faktor. Zahtevan čas za zamenjavo takšnega dela mora biti naveden v pripadajočem navodilu za uporabo.

Posebej določiti za:

Deli iz litin	2,0
Spoji s sorniki	2,0
Spoji in vezni členi krmilja (razen ležajev)	6,7
Okovja	1,2
Varnostni pas – pritrditev	1,5 x preobremenitev iz pogojev o pristanku v sili po CS-ULG 561

Pletenice	2,0
Spoji v krmilnih drogovih za izvrtine, obremenjene na bočni tlak	3,3
Spoji v krmilnih pletenicah za izvrtine, obremenjene na bočni tlak	2,0
Sedeži in varnostni pasovi	2,0

CS-ULG 305 Trdnost in deformacije

(a) Struktura ULG-ja mora vzdržati dopustne obremenitve brez poškodb in trajnih deformacij. Obremenitve v dopustnih mejah ne smejo vplivati na varnost delovanja. To velja še posebej za krmilje.

(b) Struktura mora skrajne obremenitve, preden se poruši, vzdržati vsaj 3 sekunde. Časovni pogoj ne velja za dinamične obremenitvene preizkuse, kjer se simulirajo dejanski obremenitveni pogoji.

CS-ULG 307 Ustreznost ogrodja

Dokaz zahtev o trdnosti in deformacijah v skladu s CS-ULG 301, odstavek (c), mora biti izveden za vse kritične obremenitvene pogoje. Analiza trdnosti se lahko uporablja samo v primerih, ko je z izkušnjami potrjena zanesljivost te metode. V nasprotnem primeru morajo biti izvedeni dokazni obremenitveni preizkusi.

Določene dele strukturne trdnosti je potrebno dokazati glede na zahteve v razdelku D.

Opomba:

CS-ULG 301, odstavek (c), ne obsega vseh zahtev v vezi s trdnostjo.

CS-ULG 309 Mejne vrednosti

Poskusi obremenitev v skladu s CS-ULG 307 se praviloma izvedejo pod obremenitvijo do računske natezne trdnosti (Bruchlast). Rezultati, dobljeni na podlagi poskusov, se popravijo glede na odstopanja v izračunih predpostavljenih mehanskih

značilnosti in meritev tako, da je katera koli struktura, ki kaže trdnost pod merilno vrednostjo na podlagi odstopanj glede materialov in meritev, malo verjetna.

II. OBREMENITVE MED LETENJEM**CS-ULG 321 Splošno**

Pri ultralahkih giroplanih je faktor preobremenitve letenja faktor preobremenitve rotorja. Dejanski faktor preobremenitve je potrebno ugotoviti z upoštevanjem ravnotežja pri vseh pogojih letenja, ki so določeni v tem predpisu. Dokaz za izpolnitev zahtev pri obremenitvi letenja, ki ga je potrebno priskrbeti pod naslednjimi pogoji:

- pri največji vzletni masi,
- pri vseh možnih porazdelitvah dodatnih bremen,
- pri mejah delovanja, ki so določene v priročniku o letenju.

CS-ULG 337 Varnostni faktorji preobremenitve

ULG se mora izmeriti na preobremenitev v vrednosti +3,0 in na preobremenitev v vrednosti -1,0.

CS-ULG 339 Varne preobremenitve

Predpostavlja se, da se obremenitve, ki izhajajo iz uporabe varne preobremenitve, začenejo na sredini vsakega rotorskega pesta in se porazdelijo v smeri krakov rotorja in dodatnih površin. Na vsak kritični pogoj prestrezanja obremenitve, vključno z letenjem z in brez moči motorja, vpliva največje izmerjeno razmerje med hitrostjo koncev krakov rotorja in hitrostjo ULG. Razmerje med hitrostjo koncev krakov rotorja in hitrostjo ULG je razmerje med komponento hitrosti letenja v ravnini rotorja in hitrostjo koncev krakov rotorja in je določeno na naslednji način:

$$v = \text{hitrost ULG (IAS) v m/s}$$

$\cos \alpha =$ kot med ravnino rotorja in ravnino, katere navpična os je pravokotna na ravnino letenja (kot je pozitiven, če je os ravnine rotorja nagnjena nazaj)

$$\omega = \text{kotna hitrost rotorja v rad/sek}$$

$$r = \text{polmer rotorja v m}$$

wobei $v =$ Fluggeschwindigkeit längs der Flugbahn in m/s

$\alpha =$ Winkel zwischen der Projektion der Achse für gleichbleibenden Einstellwinkel der Rotorblätter während des Umlaufs auf die Symmetrieebene und einer Linie senkrecht zur Flugbahn (im Bogenmaß, positiv, wenn die Achse nach hinten gerichtet ist)

$\Omega =$ Winkelgeschwindigkeit des Rotors in rad/s

$r =$ Rotorradius in m

ist.

$$\mu = \frac{v \cdot \cos \alpha}{\Omega \cdot r}$$

CS-ULG 341 Faktorji preobremenitve zaradi udarca vetra

ULG mora biti dimenzioniran tako, da pri vsaki kritični hitrosti letenja vzdrži obremenitve udarcev vetra iz smeri od spodaj navzgor z vertikalno hitrostjo 10 m/s.

CS-ULG 361 Navor motorja

(a) Nosilec motorja in njegova pritrditev morata biti dimenzionirana za naslednje vplive:

(i) za navor pri največji vzletni moči motorja in vrtljajih propelerja hkrati s 75% varnih pozitivnih preobremenitev iz CS-ULG 337 (+3,0 g),

(ii) za navor pri največji stalni moči motorja in vrtljajih propelerja pri istočasnem vplivu varnih pozitivnih preobremenitev iz CS-ULG 337 (+3,0 g).

(b) Mejni navor, ki vključuje zahteve v skladu s CS-ULG 361 (a), se za običajne batne motorje z neposrednim prenosom moči na propeler določi z množenjem srednjega navora z varnostnim faktorjem iz spodnje tabele:

Število cilindrov	Dvotaktni motor					Štiritalaktni motor				
	1	2	3	4	5+	1	2	3	4	5+
Faktor	6	3	2,5	1,5	1,33	8	4	3	2	1,33

Opomba:

Pojem »neposredni« prenos moči pomeni prenos na gredi preko zobnikov ali jermena. Za ostale prenosne sisteme (npr. sklopka na centrifugalno silo) in neobičajne motorje je varnostni faktor potrebno določiti s pomočjo pristojnega organa.

CS-ULG 363 Stranske preobremenitve na nosilec motorja

Nosilec motorja in vpetje nosilca morata biti načrtovana za predvideno stransko obremenitev s stranskim varnostnim faktorjem, ki znaša najmanj tretjino dopustnega faktorja preobremenitve v skladu s točko 361.

III. OBREMNITVE KRMILNIH POVRŠIN IN POGONOV KRMIL**CS-ULG 391 Splošno krmilne naprave**

Vsi deli pogona krmilnih naprav in njihovih vpetij morajo biti načrtovani na obremenitve, ki ustrezajo najmanj 125% obremenitvam krmilnih površin, opisanih v CS-ULG 397. V nobenem primeru ne smejo biti načrtovane obremenitve v katerem koli delu naprave manjše, kot se pokaže pri uporabi 60% navedenih moči rok in nog v skladu s CS-ULG 397.

CS-ULG 395 Krmilne naprave

Vse krmilne naprave za neposredno upravljanje ULG-ja okoli njegove vzdolžne, prečne ali vertikalne osi (glavna krmilna naprava) in druge krmilne naprave, ki vplivajo na letenje, kot tudi njihova vpetja in omejevalniki gibanja (vključno z njimi) za varno obremenitev, ki izhaja iz moči za vodenje letala v spodnji tabeli.

Za krmilja s prenosom teže in druge neobičajne krmilne sisteme (npr. krmilna palica, pritrjena na strani) lahko pristojni organ dopusti manjše sile za vodenje letala, če se lahko dokaže, da v tabeli navedenih sil pilot ne more povzročiti.

CS-ULG 397 Varne moči za vodenje ULG

Krmilje	Pilotova sila na pogon [daN]	Način prenosa sil (enostaven vzvodni sistem)
Višinski pogon krmil	20	Poteg in potisk na palici
Pogon krmil za nagib	15	Stransko prečno gibanje palice
Smerni pogon krmil	30	Potisk naprej na pedal smernega krmila
Dodatna krmilja	15	Povleči in pritisniti ročko

CS-ULG 399 Dvojni pogon krmil

Dvojni krmilne naprave morajo biti dimenzionirane:

- za sočasno krmarjenje v istih smereh in
- za sočasno krmarjenje v nasprotnojučih smereh,

pri čemer vsak pilot obremenjuje pogon krmil s 75% sile, navedene v CS-ULG 397 (v originalu je naveden CS-ULG 43, op.).

CS-ULG 411 Oddaljenost od tal

Treba je zagotoviti, da je pri maksimalnem elastičnem povesu podvozja, koles in varovalnega naslona repa pri najneugodnejšem položaju propeler motorja še najmanj 15 cm oddaljen od tal.

CS-ULG 413 Smerni stabilizatorji in krmilne površine

Vertikalne in horizontalne površine repa morajo biti načrtovane tako, da lahko varno prevzamejo maksimalne pričakovane zračne in masne sile.

CS-ULG 447 Skupne obremenitve na repu

Treba je izhajati iz dejstva, da 75% prevzete maksimalne obremenitve za vsako krmilno površino deluje sočasno.

Smernice za velikosti repnih površin

Premer rotorja:	D_R
Površina rotorja:	F_R
Horizontalne repne površine:	$F_H = 0,033 \cdot F_R$
Vertikalne repne površine:	$F_S = 0,033 \cdot F_R$
Ročica horizontalnih površin:	$l_H = 0,22 \cdot D_R$
Ročica vertikalnih površin:	$l_S = 0,22 \cdot D_R$

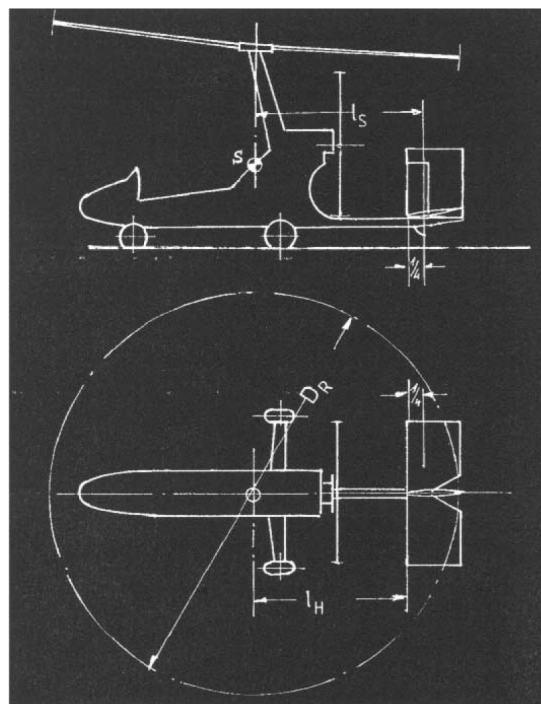
**OBREMNITVE ZARADI DOTIKA TAL**

(kota l_H bi morala vključevati tudi dimenzijo 1/4, op.)

CS-ULG 471 Splošno

Mejne vrednosti obremenitev strukture ULG-ja zaradi dotika tal se obravnavajo kot ravnovesje med zunanji in vztrajnostnimi silami. V vseh primerih morajo biti zunanje sile za ravnovesje z linearnimi in rotacijskimi vztrajnostnimi silami določene tako, da odražajo dejansko stanje ali varnejši približek.

Kritično masno središče:

– Kritične lege masnega središča znotraj področja, za katerega se zaproša za dovoljenje, je potrebno izbrati tako, da se za vsak sestavni del podvozja upošteva največja načrtovana obremenitev.

CS-ULG 473 Zahteve in predpostavke obremenitev glavnega podvozja

(a) Za določene pogoje pristajanja je potrebno uporabljati maksimalno vzletno maso oziroma načrtovano največjo maso.

(b) Faktor navpične vztrajnostne preobremenitve, pri silah s prijemališčem v masnem središču giroplana, ne sme biti manjši od faktorja preobremenitve, ki nastane ob dotiku pri hitrosti padanja:

$$w_s = 0,61 \cdot \left(\frac{m}{s} \right)^{\frac{1}{4}}$$

pri čemer ni potrebno, da je hitrost padanja večja od 3 m/s, vendar ne sme biti manjša od 1,5 m/s.

(c) Domneva se, da se med celotnim pristajanjem pojavlja vzgon rotorja s prijemališčem v težišču. Ta vzgon ne sme preseči dve tretjini predvidene največje mase. Faktor pristajalne vztrajnostne preobremenitve je lahko faktor navpične vztrajnostne preobremenitve zmanjšan za razmerje med vzgonom in maso ULG-ja.

CS-ULG 479 Pogoji pristajanja

Med pristajanjem se ULG nahaja v normalni poziciji letenja brez potiska.

Glavno podvozje:

Navpična obremenitev na vsakem kolesu glavnega podvozja mora znašati 2 W, in sicer v povezavi z najmanj ugodno kombinacijo obremenitve upora in stranske obremenitve, vsake do 0,5 W. Če so vgrajene zavore, je potrebno obremenitev upora povečati na 0,8 W.

Nosno kolo:

Navpična obremenitev na vsakem nosnem kolesu mora znašati 1,5 W, in sicer v povezavi z najmanj ugodno kombinacijo obremenitve upora in stranske obremenitve, vsake do 0,5 W.

Repno kolo:

Struktura repnega kolesa mora biti šibkejša od strukture ULG, na katero je nameščena.

Drča na repu:

Drča na repu služi samo zaščiti primarne in sekundarne strukture in naj bi vzdržala zahtevane obremenitve med drsenjem.

CS-ULG 505 Pogoji pristajanja s smučmi

Dovoljenje za uporabo smuči pridobi ULG, ki ima načrtovane naslednje obremenitve:

Pogoj za navpično obremenitev: vertikalna obremenitev znaša $n \cdot P$ in horizontalna obremenitev $(n/4) \cdot P$, obremenitvi delujeta istočasno na dele za pričvrstitve, hkrati deluje vertikalna obremenitev $1,33 \cdot P$ na pritrilne ležaje.

Pogoj za stransko obremenitev: stranska obremenitev znaša $0,35 \cdot P$ in deluje v horizontalni ravnini pravokotno na srednjico giroplana na dele za pričvrstitve.

Opomba:

P je največja možna teža na obeh smučeh pri maksimalni vzletni masi in n varna določena preobremenitev v skladu s CS-ULG 473 in CS-ULG 474.

CS-ULG 521 Zahteve za ULG s plovci

Dovoljenja za delovanje na vodi veljajo za pričvrstitve plovca z obremenitvami po CS-ULG 473 in CS-ULG 474.

Nosilnost plovca je razporejena tako, da lahko vsak plovec nosi maksimalno vzletno maso ULG-ja.

IV. ZAHTEVE ZA GLAVNE SESTAVNE DELE

CS-ULG 547 Ogrodje glavnega rotorja

Rotor in os se načrtujeta tako, kot je opisano:

(a) Ogrodje rotorja mora varno prevzeti obremenitve, določene v CS-ULG 337 in CS-ULG 341. Pri določanju kritičnih obremenitev se upošteva število vrtljajev rotorja z upoštevanjem vpliva višine letenja.

(b) Ogrodje rotorja prevzame naslednje obremenitve:

1. obremenitve zaradi sunkov, ki jih povzročajo ovire na tleh;

2. vsaka druga kritična obremenitev, ki se pričakuje pri delovanju.

(c) Ogrodje rotorja mora varno prevzeti obremenitve vrtilnega momenta sistema predrotacije.

CS-ULG 549 Ogrodje trupa, krmilne površine, podvozje in nosilca rotorja

(a) Ogrodje trupa, krmilnih površin, podvozja in nosilca rotorja morajo biti načrtovani, kot je opisano v tem členu. Rezultirajoče sile rotorja so lahko prikazane s silo, ki deluje na pritrilni točki v pestu rotorja.

(b) Vsako ogrodje mora biti načrtovano za prevzemanje:

1. kritičnih obremenitev, ki izhajajo iz CS-ULG 337 in CS-ULG 341;

2. obremenitev, ki izhajajo iz CS-ULG 234, CS-ULG 471 in CS-ULG 505;

3. obremenitev, ki izhajajo iz CS-ULG 547 (b 2) in (c).

(c) Potrebno je upoštevati potisno silo motorja in ravnotežja obremenitve.

(d) Vpetje motorja in ogrodje trupa mora biti načrtovano na obremenitve, ki se pojavljajo pri pospeševanju v letu in pri pogojih pristajanja. Potrebno je upoštevati vrtilni moment motorja (glej tudi CS-ULG 361).

V. ZAHTEVE ZA ZASILNI PRISTANEK

CS-ULG 561 Splošno

Čeprav je ULG pri zasilnem pristanku lahko poškodovan, mora biti grajen skladno s predpisi tega člena, da zaščiti potnika v spodaj navedenih pogojih.

(a) Struktura okoli kabine mora biti grajena tako, da se vsak potnik z veliko verjetnostjo pri lahkem zasilnem pristanku izogne težkim poškodbam. Pri ugotavljanju obremenitev se upoštevajo vztrajnostne sile pod točko (b). Dovoljena je deformacija strukture.

(b) Struktura mora biti grajena tako, da vsakemu potniku nudi zaščito pred poškodbami zaradi zasilnega pristanka, pri čemer veljajo naslednji pogoji.

Udeleženec je pri zasilnem pristanku izpostavljen naslednjim pojemkom:

– navzgor 4,5 g,

– naprej 9,0 g,

– v stran 3,0 g,

– navzdol 4,5 g.

(c) Posode za gorivo morajo vzdržati zgoraj navedene pojeme, brez puščanja.

(d) Pri motorju, ki je nameščen za posadko, mora pričvrstitev motorja oziroma struktura prevzeti zgoraj navedene preobremenitve. Deformacije so dopustne.

VI. UTRUJENOST MATERIALA

CS-ULG 571 Utrujenost strukture

Splošno:

Za vse dele ULG, katerih odpoved lahko povzroči katastrofalne posledice, je potrebno preveriti utrujenost materiala. Uporablja se naslednji postopek:

(1) Postopek, ki služi kot dokaz, mora biti odobren.

(2) Potrebno je ugotoviti, na katerih mestih lahko pride do možne okvare.

(3) Velikost obremenitev in pogostost pojavljanja stopenj obremenitev se izračunata iz pričakovane pogostosti letenja.

(4) Izmerjeni rezultati se uporabijo za (3).

Pri načrtovanju ogrodja – strukture ULG se je v največji možni meri potrebno izogibati pojavu koncentriranih obremenitev in mestom z veliko obremenitvijo, kjer obstaja velika verjetnost, da se bo z normalno uporabo pojavila utrujenostna porušitev. Upošteva se tudi vpliv vibracij. Izogniti se je potrebno materialom, ki so podvrženi nastajanju razpok. Sestavni deli,

še posebej v primarni strukturi, morajo biti vgrajeni tako, da jih je mogoče pregledovati. Prepovedana je uporaba elastičnih lakov ali zaščitnih plasti.

VII. DRUGE OBREMITIVNE

CS-ULG 597 Obremenitve zaradi posameznih mas

Pritrditve predmetov, ki sodijo k opremi ULG-ja, tudi uteži za korekcijo težišča, morajo biti načrtovane skladno s predpisi za preobremenitve med letenjem, pristajanjem in zasilnim pristankom v skladu s CS-ULG 561.

RAZDELEK D – OBLIKOVANJE IN IZVEDBA GRADNJE

CS-ULG 601 Splošno

Ustreznost vprašljivih konstrukcijskih zamisli, ki pomembno vplivajo na varnost uporabe, mora biti dokazljiva s preizkusi.

CS-ULG 603 Materiali

Ustreznost in trdnost uporabljenih materialov za vse potrebne dele mora:

- temeljiti na izkušnjah ali dokazljivih preizkusih ter ustrezati priznanim specifikacijam;
- zagotoviti je potrebno, da materiali ustrezajo trdnosti in imajo vse lastnosti, ki so bile sprejeti pri zasnovi.

CS-ULG 605 Postopki izdelave

Postopki izdelave morajo zagotavljati ponovljivo proizvodnjo in brezhibnost sklopov. Če je za doseganje zahtev potrebno postopke (na primer lepljenje, točkovno varjenje, povezovanje, toplotna obdelava, izdelava okrepljene plastične mase) strogo nadzorovati, morajo biti postopki predpisani in odobreni. Novi postopki morajo temeljiti na preizkusih.

CS-ULG 607 Zavarovanje spojnih elementov

Vsi spojni elementi glavnega ogrodja ULG-ja, pogona krmil in mehanskih sklopov, ki so ključnega pomena za varno uporabo, morajo biti varovani z odobrenimi metodami varovanja, z ustreznimi varovali. Samozaporne matice ne smejo biti uporabljene za varovanje sornikov, ki se med uporabo vrtijo. Uporaba samozapornih matic na sornikih je izjemoma dovoljena z dodatno uporabo drugih varovalnih mehanizmov, ki ne temeljijo na principu samovarovanja.

CS-ULG 609 Zaščita sestavnih delov

Vsak del nosilnega ogrodja letala mora zadostiti naslednjim zahtevam:

- biti mora ustrezno zaščiten pred škodljivimi vplivi in zmanjševanju trdnosti zaradi kakršnih koli vzrokov, vključno z zaščito pred:
 - preperevanjem,
 - korozijo,
 - obrabo;
- vsebovati mora zadovoljive rešitve za prezračevanje in odtekanje vode.

CS-ULG 611 Preventivni ukrepi za nadzor

Za kontrolo (vključno s kontrolo glavnih sestavnih delov ogrodja in krmilnih naprav), natančen pregled, popravilo, vzdrževanje in servisiranje je potrebno sprejeti ustrezne preventivne ukrepe.

Za vse odlitke, katerih odpoved bi vplivala na varno nadaljevanje leta, ali bi izključevala pristanek, ali bi lahko pripeljala do resnih poškodb potnikov, velja:

CS-ULG 612 Priprave za sestavljanje in razstavljanje

ULG mora biti grajen tako, da ga ni možno neopazno poškodovati, če ga sestavljajo neusposobljene osebe, oziroma je možnost prikritih poškodb izredno majhna. Napačno sestavljanje je potrebno preprečevati z ustreznimi oblikovnimi rešitvami. Pravična sestavljenost ULG-ja mora biti na lahek način preverljiva.

CS-ULG 613 Trdnostne lastnosti materialov in vrednosti

(a) Trdnostne lastnosti uporabljenih materialov se dokažejo z zadostnim številom preizkusov. Tako se lahko na statistični podlagi določijo računске vrednosti.

(b) Računske vrednosti se izberejo tako, da je verjetnost vpliva nezadostne trdnosti katerega koli nosilnega dela na ostale dele izredno majhna.

Obrazložitev:

Specifikacije materiala je potrebno pripraviti v okviru postopka preverjanja ali jih prevzeti iz objavljenih standardov. Pri določitvi računskih vrednosti proizvajalec spremeni in/ali razširi prepoznavne vrednosti materiala v obsegu, ki je odvisen od izdelave (npr. od gradnje ali glede na preoblikovanje, mehansko obdelavo ali kasnejšo toplotno obdelavo).

(c) V kolikor ima temperatura, ki nastane v normalnih pogojih delovanja, v nosilnem sestavnem delu ali ogrodju bistven vpliv na trdnost, je potrebno takšen vpliv upoštevati.

Obrazložitev:

Temperature sestavnih delov 54 °C so normalne obratovalne temperature.

CS-ULG 619 Povečani varnostni faktorji za odlitke

(a) Splošno:

Preobremenitve, poskusi in kontrole v skladu z odstavki (b) in (c) te točke se izvedejo dodatno h kontroli kakovosti poskusov in kontrol v livarni. Kontrole morajo ustrezati priznanim verifikacijam. Odstavki (c) in (d) te točke veljajo za vsak nosilni odlitek, z izjemo tistih, ki so del hidravlične naprave ali drugih naprav za tekočine, ki so testirane s tlakom in ne spadajo k nosilnemu ogrodju.

(b) Izvrtine, obremenjene na bočni tlak in površine ležajev. Varnostni faktorji, določeni v (c) in (d) te točke, se upoštevajo za določene odlitke:

- za izvrtine, obremenjene na bočni tlak, ne glede na način kontrole, ki ne smejo preseči vrednosti 1,25 in
- za površino ležajev z vrednostjo varnostnega faktorja večjo od uporabljene vrednosti varnostnega faktorja odlitkov se ne uporabijo.

(c) Kritični odlitki:

1. Vsak kritični odlitek mora:

I. imeti varnostni faktor najmanj 1,25 odlitka in

II. prestati stoođstotno vizualno in rentgensko kontrolo, kot tudi kontrolo z magnetnim prahom (feromagnetni materiali) ali pentrantom (neferomagnetni materiali) oziroma enakovredno kontrolo brez porušitve materiala.

2. Za vse kritične odlitke z varnostnim faktorjem manj kot 1,5 je potrebno statično obremeniti tri kose, da se dokaže, da so izpolnjene naslednje zahteve:

I. zahteve trdnosti točke CS-ULG 305 pri prelomni obremenitvi, ki ustreza 1,25-kratni obremenitvi odlitka in

II. zahteve deformacije točke CS-ULG 305 pri 1,15-kratni obremenitvi varne obremenitve.

(d) Za nekritične odlitke in vse ostale, ki niso zajeti v odstavku (c) te točke velja:

1. Razen po (2) in (3) tega odstavka omenjenih primerov morajo preobremenitve odlitkov in pripadajočih kontrol ustrezati naslednjim pogojem:

Varnostni faktor odlitkov	Pripadajoča kontrola
2,0 in več	100 odstotna vizualna kontrola
Manj kot 2,0 ampak več kot 1,5	100 odstotna vizualna kontrola in magnetni prah (za feromagnetne materiale), penetrant (za neferomagnetne materiale) ali enakovredna kontrola brez porušitve materiala

1,25 do 1,5	100 odstotna vizualna kontrola in magnetni prah (za feromagnetne materiale) in rentgen, ali barva (neferomagnetni materiali), ali enakovredna kontrola brez porušitve materiala
-------------	---

2. Delež kontroliranih odlikov v skladu s 1. točko tega odstavka se lahko zmanjša, če se uporablja kontrolni postopek, ki presega vizualno kontrolo in če je vpeljan postopek kontrole kakovosti.

3. Odlitki, ki so dobavljeni po specifikaciji, ki garantira mehanske lastnosti materiala za odlitke in imajo kot dokazilo teh lastnosti opravljene preizkuse, velja:

I. lahko se uporablja varnostni faktor odlitka 1,0 in

II. odlitki v skladu z določitvami iz 1. točke odstavka (d) z varnostnim faktorjem od 1,25 do 1,50 morajo biti dodatno preverjeni in testirani v skladu z določitvami po 2. točki odstavka (c).

CS-ULG 629 Frfotanje

V celotnem področju hitrosti letenja in pri vseh stopnjah moči motorja, ki bodo dovoljene za ULG, ne sme na nobenem delu prihajati do frfotanja.

I. ROTOR

CS-ULG 653 Odprtine za izravnavo tlaka in izpusti na krakih rotorja

(a) Vsak krak rotorja mora imeti:

1. naprave, ki izravnajo notranji tlak kraka,
2. predvidene odprtine za odtok vode in
3. takšne oblike, ki preprečujejo zastajanje vode v kraku.

(b) 1. in 2. točka odstavka (a) te točke ne veljata za zračno neprepustno zaprte krake rotorja, ki so zmožni prenesti največjo pričakovano silo razlike tlaka med delovanjem.

CS-ULG 654 Izravnava mase

(a) Rotorji in njihovi kraki morajo imeti, če je potrebno, usklajene mase, da preprečijo:

1. prekomerna nihanja in
2. frfotanje pri vsaki hitrosti do največje hitrosti ULG.

(b) Nedvoumno je potrebno dokazati, da je vgrajena izravnava mase skladna s trdnostjo.

CS-ULG 661 Prosto gibanje krakov rotorja

Med kraki rotorja in drugimi deli ULG-ja mora biti zadostna razdalja, da bi preprečili, da kraki rotorja med delovanjem udarijo v kateri koli del ULG-ja.

CS-ULG 663 Naprava za preprečitev resonance na tleh

(a) Varnost delovanja naprave za preprečitev resonance na tleh je potrebno dokazati z izračuni in preizkusi ali z zanesljivimi delovnimi izkušnjami.

(b) Področje, kjer bo verjetno prišlo do sprememb naprave za preprečitev resonance na tleh, je potrebno določiti in raziskati med zahtevanimi preizkusi v skladu s CS-ULG 241.

II. KRMILNE POVRŠINE

CS-ULG 655 Vgradnja

(a) Krmilne površine morajo biti razporejene tako, da ne prihaja do medsebojnega oviranja ter da jih ne ovirajo drugi fiksni sestavni deli.

Ta zahteva mora biti izpolnjena za:

1. mejne dopustne obremenitve (pozitivne ali negativne) za vse krmilne površine v celotnem območju odklona,
2. mejne dopustne obremenitve ostalih delov in ogrođa ULG-ja z izjemo krmilnih površin.

(b) Če je predvidena vgradnja gibljivih stabilizatorjev, mora biti njihov hod omejen z nastavljenimi nasloni na način, da je zagotovljena varnost letenja in pristajanja.

CS-ULG 659 Uteži

Ogrodje in vpetje za uteži krmilnih površin mora biti načrtovano za naslednje mejne dopustne obremenitve:

1. 24 g pravokotno na krmilno površino,
2. 12 g naprej in nazaj,
3. 12 g v smeri šarnirne osi.

III. KRMILJE

CS-ULG 671 Splošno

Vsako krmilje mora biti lahko in tekoče vodljivo ter učinkovito.

CS-ULG 675 Ovire

a) Krmilje mora imeti ovire za omejevanje odklona vsake krmilne površine.

b) Ovire morajo biti nameščene tako, da spremembe hoda krmilne površine zaradi obrabe, zračnosti ali vnovičnih nastavitvev nimajo negativnega vpliva na krmarljivost.

c) Vsaka ovira mora prenašati načrtovane obremenitve krmilja.

CS-ULG 677 Sistemi za trimanje

(a) Zagotoviti je potrebno vse, da ne pride do nenamerne, napačne ali nepričakovane uporabe trimerja. Mehanizem za upravljanje trimerja mora biti opremljen z oznakami za ustrezen odziv letala in položajem glede na celotno območje nastavitve. Oznake morajo biti vidne in nedvoumne.

(b) Nedotaknjene pomožne krmilne površine morajo ohranjati svoj ravnotežni položaj in ne smejo povzročati frfotanja. Izvedba in pritrditve nepovratnih sistemov za trimanje mora biti ustrezno toga in zanesljiva.

CS-ULG 679 Zapora krmilja

Če ima ULG vgrajeno zaporo krmilja na tleh, mora krmilje vsebovati:

1. nedvoumno opozorilo pilotu, da je zapiralo vklopljeno,
2. ukrepe proti samodejnemu vklopu med letom.

CS-ULG 683 Funkcionalni preizkusi krmilja

S funkcionalnimi preizkusi mora biti dokazano, da krmilje v CS-ULG 447 deluje brez:

1. zatikanja,
2. velikega trenja,
3. velike deformacije, če se s krmiljem upravlja iz pilotske kabine.

CS-ULG 685 Podrobnosti krmilja

a) Vsi sestavni deli krmilja morajo biti oblikovani in vgrajeni tako, da ne pride do zatikanja, drgnjenja in oviranja delovanja zaradi prtljage, potnikov, nepritrjenih predmetov, potnikov, ali zmrzali.

b) Pilotska kabina mora vsebovati ukrepe za preprečevanje uhajanja tujkov v koticke, kjer bi se zatikali v krmilje.

c) Vsi sestavni deli krmilja morajo biti oblikovani ali jasno označeni tako, da je možnost napačne montaže, ki bi povzročila napačno delovanje, minimalna.

CS-ULG 687 Vzmeti

Zanesljivost vseh v krmilju uporabljenih vzmeti mora biti preverjena s preizkusi, s katerimi se posnemajo dejanski pogoji uporabe, razen če odpoved vzmeti ne povzroči frfotanja ali ne ogroža varnosti letenja.

CS-ULG 689 Pletenice

a) Vse pletenice, priključna mesta, napenjalci, škripcje in spojke morajo ustrezati predpisanim specifikacijam. Pri tem velja:

1. vse pletenice morajo biti napeljene tako, da med obratovalnimi pogoji pri temperaturnih spremembah ne pride do nevarne spremembe napetosti v celotnem območju hoda,

2. vsi uvodniki, škripčevje, končniki in napenjalci morajo biti dostopni za vizualni pregled.

b) Velikost in tip vsakega škripca morata biti pletenici prilagojena. Vsi škripci morajo biti opremljeni z varovali, ki preprečujejo zdrs pletenice iz utora tudi v primeru, ko je vrh razrahljana. Vsak škripec mora biti nameščen v ravnini zanke, da se pletenica ne drgne ob prirobnico škripca.

Obrazložitev

Notranji premer utora škripca ne sme biti manjši od 300-kratnika premera ene žičke v pletenici.

c) Vodila morajo biti vgrajena tako, da ne pride do spremembe smeri pletenice za več kot 3°, razen če je s preizkusi ali izkušnjami dokazano, da je dopusten tudi večji kot. Radij krivine vodila ne sme biti manjši od radija škripca.

Obrazložitev

V vodilih iz politetrafluoretilena (PTFE, npr. Teflon™) ali iz enakovrednega materiala se lahko smer pletenice spremeni do 10°.

d) Napenjalci morajo na biti na osno gibljive dele pritrjeni tako, da ne prihaja do naslona v celotnem območju hoda.

IV. PODVOZJE

CS-ULG 721 Splošno

Podvozje ULG-ja mora biti zasnovano tako, da omogoča vzletanje in pristajanje na neravni travnati površini brez nevarnosti za potnike.

V kolikor računski dokaz ni zadovoljiv, se lahko zahtevajo poskusi delovanja podvozja. Poskusi se izvedejo na naslednji način:

(a) Višina padanja je:

1. 0,33 m – izmerjeno med najnižjo točko podvozja in tlemi,

2. katera koli nižja višina, vendar ne manj kot 0,20 m, ko je hitrost trka enaka največji verjetni hitrosti padanja, ki se lahko pojavi ob dotiku tal pri normalnem pristanku brez delovanja motorja.

(b) Če se v CS-ULG 473 upošteva določen vzgon rotorja, ga je potrebno vključiti v poskus z ustreznimi napravami za zagon ali s pomočjo delujoče mase.

(c) Vsaka enota podvozja mora v poskusu podoživeti situacijo, ki posnema pogoje pristajanja, ki je za njeno delovanje najbolj kritična.

(d) Če se pri dokazovanju izpolnitve zahtev odstavka (b) tega člena uporablja učinkovita masa, se lahko namesto bolj natančnih izračunov uporabi naslednja formula:

$$G_e = G \cdot \frac{b + (1-l) \cdot d}{h + d}$$

$$n = n_j \cdot \frac{G_e}{G} + l$$

G_e = efektivna teža, ki se uporabi pri poskusu padanja

Za glavno podvozje:

G = mirujoče breme na dotični enoti pri najbolj kritični poziciji ULG.

Za izračun mirujočega bremena na glavnih kolesih lahko uporabimo natančen postopek, pri čemer je potrebno upoštevati ročico momenta med bremenom na glavnem kolesu in težiščem ULG-ja.

Za enote na nosnem kolesu:

G = vertikalna komponenta mirujočega bremena, ki vpliva na nosno kolo, če je masa ULG-ja združena v težišču in vpliva s silo z navzdol usmerjeno komponento ustrezno pospešku 1,0 g in z naprej usmerjeno komponento ustrezno pospešku 0,25 g.

Za enote na repu:

G = bolj kritična od naslednjih obremenitev:

1. statično breme na repnem kolesu, če stoji ULG na vseh kolesih ali

2. vertikalna komponenta talne reakcije, ki vpliva na repno kolo, če je zamišljeno, da je masa ULG-ja zbrana v težišču in pri maksimalni sprednji poziciji ULG-ja pod pogoji pristajanja pri večjih vpadnih kotih vpliva navzdol s silo 1,0.

h = določena prosta višina padca v m

l = razmerje sprejetega vzgona rotorja za vzletno maso ULG-ja

d = vzmetenje kolesa (pri pravem tlaku polnjenja) pri trku plus vertikalna komponenta prestavitve kolesne osi nasproti teže

n = varna vztrajnostna preobremenitev

n_j = v preizkusu padanja pri trku na maso izvedena preobremenitev (tj. pospešek v g/s, ki je izmerjen med poskusom padanja +1,0)

CS-ULG 731 Kolesa

(a) Vrsta koles podvozja mora biti odobrena.

(b) Največja statična obremenitev za vsako kolo ne sme biti manjša od statične reakcije na tleh pri maksimalni vzletni masi in pri kritični poziciji težišča.

CS-ULG 733 Pnevmatike

Vsa kolesa podvozja morajo imeti pnevmatike, ki ustrezajo uporabljenim kolesom. Vrsta pnevmatik mora biti odobrena.

CS-ULG 735 Zavore

ULG mora biti opremljen z zavorami na kolesih, ki jih upravlja pilot. Zavore morajo zadržati ULG na klančini z naklonom 10°.

CS-ULG 750 Plovci in trup v obliki čolna

Nosilnost glavnih plovcev in trupa v obliki čolna je primerna za sladko vodo (glej CS-ULG 521). Plovci in trup so opremljeni z vodotesnimi pregradami. Potrebno je izbrati takšno razporeditev pregrad, da se pri vdoru vode v komore ULG ne prevrne.

V. PILOTSKA KABINA

CS-ULG 771 Splošno

Pilotska kabina in njena oprema mora pilotu omogočiti opravljanje nalog brez nepotrebne naprežanja ali utrujanja.

CS-ULG 773 Vidljivost iz pilotske kabine

Pilotska kabina ne sme bleščati ali odsevati tako, da bi pilotu zastirala razgled. Poleg tega mora biti zasnovana tako, da:

a. je območje razgleda za pilota dovolj veliko, jasno in brez popačenj,

b. ščiti pilota pred drobci; dež in zaledenitev ne smeta pretirano ovirati pogleda vzdolž smeri med letenjem in pristajanjem.

Razlaga b. točke:

Skladnost se lahko zagotovi z možnostjo odpiranja okna na pilotski strani.

CS-ULG 775 Vetrobransko steklo in okna

Vetrobransko steklo in okna morajo biti grajena iz snovi, ki s časom ohranjajo prozornost in katerih drobci v primeru razbitja ne povzročajo resnih poškodb.

CS-ULG 777 Krmilje v pilotski kabini

(a) Vse krmilne naprave v kabini so razporejene tako, da:

1. je zagotovljena prikladnost, ni zavajajoča in onemogoča uporabo po pomoti;

2. ročice krmilja morajo biti priročne tudi, ko je pilot privezan. Krmilje mora biti neovirano opravljivo do polnih odklonov tudi takrat, ko je pilot oblečen v zimsko oblačila. Prav tako upravljivosti krmilja ne sme ovirati sama vsebina pilotske kabine.

(b) Pri ULG-ju s podvojenim krmiljem mora biti spodaj naštetu sekundarno krmilje upravljivo z obeh sedežev:

1. ročica za nastavitev moči motorja,
2. trimer,
3. naprava za odpiranje in odmetavanje pokrova kabine.

(c) Krmilje mora ohranjati nastavljeno lego, ne sme se premikati zaradi obremenitev in vibracij, tako da pozornost pilota ni potrebna.

Obrazložitev:

Kadar je sila na palici za premagovanje upora višinskega krmila dovolj majhna, kljub najbolj neugodnemu položaju trimerja, se zahtevo po podvojenem krmilju za trimer opusti.

Pri tem je potrebno upoštevati višino pilotov od 1,60 m do 1,85 m.

Upravljanje krmilnih naprav mora biti v skladu z običajnimi standardi.

Krmilje za zasilne naprave mora biti označene rdeče.

CS-ULG 785 Sedeži in pasovje

(a) Vsak sedež in njegovo ogrodje morata biti načrtovana za maso potnika v skladu s CS-ULG 25 (2) in načrtovana na mejne dopustne faktorje preobremenitev med letenjem, pristankom in zasilnim pristankom, opisanim v CS-ULG 561.

(b) Sedeži in blazine se med obremenitvami v skladu z CS-ULG 337 ne smejo deformirati tako, da pilot ne bi imel dosega za varno ali pravilno uporabo krmilja v pilotski kabini.

(c) Trdnost pasovja ne sme biti manjša od tiste, ki vzdrži vse dopustne faktorje preobremenitev med letom, pristankom in zasilnim pristankom v skladu s CS-ULG 561, pri čemer je potrebno upoštevati obliko in namestitve pasovja glede na sedež.

(d) Vsak potnik mora imeti štiridelno pasovje. Vsak pas mora biti pritrjen tako, da potnik pri vseh pospeških ostane naslonjen v prvotnem sedečem položaju.

Opozorilo

Pri giroplanih z dvema sedežema v tandemski razporeditvi pred nosilcem motorja je predpisan štiri-točkovni pas samo za zadnji sedež, potnik spredaj je zaščiten vsaj s pasom čez medenico.

(e) Upoštevajo se višine pilota od 1,60 do 1,85 m.

CS-ULG 786 Zaščita pred poškodbami

Izpostavljeni deli ogrodja letala ali pritrjene opreme morajo biti oblaženi zaradi zaščite pred možnimi poškodbami potnikov v primeru manjših letalskih nezgod.

CS-ULG 787 Prostor za prtljago

(a) Vsak prostor za prtljago mora biti zasnovan skladno z označeno največjo nosilnostjo in najbolj neugodno razporeditvijo tovora pri največjih dopustnih faktorjih preobremenitve med letom in pri pristanku, navedenima v teh zahtevah.

(b) Prostor za prtljago mora biti oblikovan tako, da so potniki zaščiteni pred poškodbami zaradi naleta prtljage naprej najmanj za pojemek 9,0 g.

CS-ULG 807 Izhod v sili

(a) Prostor za pilota mora biti oblikovan tako, da lahko posadka v nevarnih slučajih brez ovire hitro izstopi.

(b) Odpirala morajo biti zasnovana za enostavno in lahko odpiranje. Delovati morajo hitro, dosegljiva morajo biti vsakemu pripetemu potniku v kabini in od zunaj.

CS-ULG 831 Prezračevanje

(a) Pilotska kabina mora biti oblikovana tako, da jo je možno pri običajnih pogojih letenja ustrezno prezračevati.

(b) Koncentracija ogljikovega monoksida ne sme preseči razmerja z zrakom, ki je manjši od 1 : 20.000.

(c) Pri odprti ali nezaščiteni pilotski kabini je potrebno zagotoviti, da posadka ne vdihava izpušnih plinov motorja.

VI. PROTIPOŽARNA ZAŠČITA**CS-ULG 850 Splošno**

Materiali v kabini morajo biti iz težko vnetljivih materialov. Vsi strukturni in krmilni deli so prirejeni tako, da v primeru požara na motorju vsaj pet minut opravljajo svojo bistveno funkcijo.

VII. DRUGO**CS-ULG 871 Merjenje in tehtanje**

Ustrezne merilne točke zagotavljajo, da:

(1) lahko preverimo predpisano pozicijo za najpomembnejše sestavne dele,

(2) da pri tehtanju lahko določimo maso ULG-ja in pozicijo težišča.

ULG mora imati ustrezne podporne točke za izvajanje tehtanja in vzdrževanja.

CS-ULG 873 Ukrepi za dodatne uteži

Če je predvidena vgradnja dodatnih uteži, se mora izvesti in izdelati tako, da se dodatne uteži med letenjem ne premikajo in da ne ovirajo potnikov.

RAZDELEK E – VGRADNJA MOTORJEV**I. SPLOŠNO****CS-ULG 901 Vgradnja**

(a) Pogonski sistem vsebuje vse dele, ki:

1. so nujni za pogon,
 2. vplivajo na varnost pogonske enote.
- (b) Motor je zgrajen, razporejen in vgrajen tako, da:
1. je zagotovljeno varno delovanje in
 2. je dostopen za kontrole in vzdrževanje.

(c) Za preprečitev napetostnih potencialov med deli motorja in drugimi deli ULG-ja, se morajo predvideti električno prevodne povezave, če so ti električno prevodni.

CS-ULG 902 Kompatibilnost

Prosilac mora dokazati, da je izbrana kombinacija motorja, izpušnega sistema, propelerja in ULG-ja, za katerega je vložena prošnja za izdajo potrdila o ustreznosti, primerna oziroma dobro deluje in je v predpisanih mejah varna za uporabo.

CS-ULG 903 Motorji

Kot dokaz skladnosti se prizna naslednji preizkus, ki traja najmanj 10 ur. Najprej motor deluje 8 ur s 75% največje trajne moči. Sledi cikel po naslednjem postopku:

- 10 krat vžig in ugašanje, vžig in 5 minut prostega teka,
- 5 minut obratovanja na polni moči,
- 5 minut hlajenja v prostem teku,
- 5 minut obratovanja na polni moči,
- 5 minut hlajenja v prostem teku,
- 15 minut obratovanja s 75% največje trajne moči,
- 5 minut hlajenja v prostem teku,
- 15 minut obratovanja na polni moči.

Motor se po opravljenem ciklu ugasne. Ko je motor ohlajen, se cikel ponovi.

Po opravljenem preizkusu ne sme biti na ogrodju pogonskega sistema in strukturi letala nobene poškodbe, ki bi vplivala na varnost letenja.

Ne smejo nastati škodljiva nihanja in bistvene poškodbe.

CS-ULG 917 Sistem predrotacije rotorja

Sistem predrotacije omogoča predrotiranje rotorja pred vzletom ULG-ja. Pridobljeno število vrtljajev rotorja je nekoliko manjše od vrtljajev, ki so potrebni za vzlet, oziroma enako ali večje. Dolžina vzletne razdalje se v tem primeru bistveno skrajša. Če načrtuje prosilec vgradnjo predrotacije, je potrebno zagotoviti:

- varnost delovanja,
- obratovalno varnost,
- varnost v primeru napačnega posluževanja.

CS-ULG 921 Zavora rotorja

Če je predvidena naprava za zaviranje rotorja, morajo biti natančno določene meje uporabe te naprave.

Posluževalni elementi te priprave morajo biti zaščiteni pred nenamerno uporabo.

CS-ULG 925 Varnostne razdalje propelerja

Propelerji brez zaščite morajo imeti pri največji vzletni masi letala, najbolj neugodni legi masnega središča in neugodnem kotu koraka naslednje varnostne razdalje:

a) Varnostna razdalja do tal;

Razdalja med propelerjem in tlemi mora biti najmanj 170 mm. Pri tem mora biti vzmetenje podvozja v mirovni legi, podvozje pa v vzravnem položaju, položaju za pristajanje ali vožnjo po tleh oziroma tistem položaju, ki je najbolj neugoden. Varnostna razdalja mora biti zagotovljena tudi v vzravnem položaju pred poletanjem, če je:

1. kritična pnevmatika brez tlaka, pripadajoče vzmetenje podvozja pa v mirovni legi,
2. kritično vzmetenje podvozja do konca skrčeno, pripadajoča pnevmatika pa v mirovnem položaju.

Opomba:

Pri izvedbi podvozja z nosnim kolesom mora biti razdalja med propelerjem in tlemi najmanj 180 mm ali 230 mm pri izvedbi podvozja s kolesom na repu. Za obe izvedbi je potrebno upoštevati pogoje, navedene v točkah (a)(1) in (2).

(b) Razdalja do delov letala:

1. najmanj 25 mm radialne razdalje med konicami propelerja in deli letala z dodatno varnostno razdaljo zaradi nihanja, še posebej pri elastičnem vpetju;
2. najmanj 13 mm aksialne razdalje med kraki propelerja, glavo propelerja in ostalimi deli letala;
3. pri vseh obratovalnih pogojih mora obstajati varnostna razdalja med ostalimi deli propelerja ali spinnerja in deli letala.

(c) Oddaljenost od posadke:

Oddaljenost propelerja od posadke mora biti takšna, da nihče privezan ne more doseči propelerja.

CS-ULG 935 Konstrukcijske značilnosti sistema predrotacije

Sistem predrotacije poganja motor ULG-ja.

Prenosni elementi za pogon rotorja morajo biti prilagojeni za predvideno moč.

Sklopka za pogon rotorja je narejena tako, da se ključna povezava med pogonom in rotorjem prekine, če je število vrtljajev rotorja višje od števila vrtljajev pogona. To stanje nastopi med premikanjem v vzletni fazi.

Aktiviranje sistema predrotacije izvede pilot z ročico.

Sklopka mora biti narejena tako, da je omogočeno varno delo do izravnave števila vrtljajev. Varnost delovanja sistema predrotacije se mora dokazati s preizkusi.

Opomba:

Drugi popolnoma mehanski pogoni rotatorja morajo biti dogovorjeni s pooblaščenim organom.

II. GORIVNI SISTEM**CS-ULG 951 Splošno**

(a) Gorivni sistem mora biti izdelan tako, da pod vsemi običajnimi obratovalnimi pogoji zagotavlja ustrezen pretok in tlak goriva za nemoteno delovanje motorja.

(b) Gorivni sistem mora biti snovan tako, da gorivna črpalka vedno črpa gorivo samo iz ene posode. Gorivni sistemi, ki imajo dotok izveden na metodi prostega padca, morajo dovajati gorivo samo iz ene posode, razen če je med posodama narejena povezava, ki zagotavlja enak dotok iz obeh posod.

(c) Ceovod mora biti izdelan tako, da preprečuje nastanek zračnih mehurjev.

CS-ULG 955 Pretok goriva

(a) Dovod na metodi prostega padca:

Pretok mora ustrezati 150% porabi goriva pri največji vzletni moči motorja.

(b) Dovod s črpalko:

Pretok mora ustrezati 125% porabi goriva pri največji vzletni moči motorja.

CS-ULG 959 Neuporabno gorivo

Prostornina neuporabnega goriva ne sme biti manjša od tiste, ki pri najbolj neugodnih pogojih dovajanja goriva, kot so poletanje, vzpenjanje, dolet ali pristanek, že povzroča opazne motnje.

Prostornina neuporabnega goriva ne sme biti večja od 5% prostornine posode.

CS-ULG 963 Posoda za gorivo

SPLOŠNO

(a) Posoda za gorivo mora zdržati obremenitve zaradi vibracij, vztrajnosti, teže goriva, ogrođa letala, ki je izpostavljeno vibracijam, obremenitve zaradi vztrajnosti, obremenitve tekočin in zunanjih sil, ki nastanejo pri uporabi letala.

(b) Če se lahko težišče ULG-ja znatno spremeni zaradi pljuskanja goriva, je treba vgraditi napravo, ki zmanjša pljuskanje na sprejemljivo mero.

CS-ULG 965 Tlačni preizkus posode za gorivo

Vsaka posoda za gorivo mora zdržati nadtlak 1½ psi (0,1 bar) brez okvare ali netesnosti.

CS-ULG 967 Vgradnja posode za gorivo

(a) Posoda za gorivo mora biti nameščena tako, da teža goriva ne povzroča točkastih obremenitev posode.

Poleg tega je potrebno:

(i) stike oblaziniti, da se prepreči drgnjenje posode na podporno ogrodje,

(ii) za podporno ogrodje in oblazinjeno uporabiti snovi, ki goriva ne vpijajo.

(b) Zaradi preprečevanja zbiranja vnetljivih tekočin in plinov mora imeti prostor, v katerega je vgrajena posoda za gorivo, urejeno prezračevanje in drenažo. Sosednji prostori morajo imeti prav tako urejeno lastno drenažo in prezračevanje.

(c) Posoda za gorivo ne sme biti vgrajena na motorski strani požarne pregrade.

(d) Če je posoda za gorivo nameščena v kabini, mora biti zagotovljeno ustrezno prezračevanje in drenaža. Posoda za gorivo ne sme ovirati posadke ali delovanja katerega koli dela ULG-ja. Drenirano gorivo ne sme kapljati na posadko.

(e) Gorivni sistem mora biti zasnovan tako, da v primeru zasilnega pristanka, ki se zgodi v mejah predvidenih preobremenitev ogrođa letala za zasilni pristanek v skladu s CS-ULG 561 ali pri lomu podvozja, ne pride do porušitve posode ali napeljave za gorivo.

CS-ULG 971 Zbiralnik posode za gorivo

(a) Vsaka posoda za gorivo mora imeti zbiralnik z drenažo, ki ima v vodoravnem položaju letala na tleh ali v zraku učinkovito prostornino 0,1% prostornine gorivnega rezervoarja ali 120 cm³. Upošteva se večjo prostornino. Če posoda za gorivo zbiralnika nima, mora:

1. gorivni sistem vsebovati odvod v dostopen zbiralnik z drenažo prostornine najmanj 25 cm³,

2. biti v vsaki gorivni posodi odvod nameščen tako, da se v vodoravnem položaju letala voda iz vseh delov posode za gorivo odteka v zbiralnik,

3. drenaža mora biti dostopna in preprosta za uporabo.

(b) Drenaža gorivnega sistema mora imeti ročno ali samodejno varovalo za zaklepanje v zaprtem položaju.

CS-ULG 973 Dovod posode za gorivo

Odprtina za dovod goriva ne sme biti nameščena v kabini posadke. Razlito gorivo ne sme odtekat v okolico gorivne posode ali kamor koli drugam v notranjost ULG-ja, razen v sam rezervoar ali v za ta namen predviden izpuščaj.

CS-ULG 975 Oddušniki posode za gorivo

Vsaka posoda za gorivo mora imeti oddušnik čim bližje najvišji točki posode oziroma v zgornjem delu prostora za raztezek. Prav tako mora biti:

- (a) oddušnik oblikovan in nameščen tako, da je možnost zamašitve zaradi zaledenitve ali tujkov čim manjša,
- (b) oddušnik oblikovan tako, da je med običajnim obratovanjem onemogočeno izsesavanje goriva,
- (c) odzračevanje speljano ven.

CS-ULG 977 Filter za gorivo

(a) Gorivni filter mora biti vgrajen med izhodom gorivne posode in vhomom v uplinjač ali motorsko gnane gorivne črpalke.

(b) Sita in filtri morajo biti enostavno dostopni za drenažo in čiščenje.

CS-ULG 993 Napeljave za gorivo

(a) Napeljava mora biti vgrajena in pritrjena, da je onemogočeno prekomerno nihanje in prenese tlačne obremenitve goriva in pospeške med letenjem.

(b) Napeljava, pritrjena na medsebojno gibljive dele, mora vsebovati elemente, ki omogočajo prožnost oziroma prilagodljivost.

(c) Gibke cevi morajo biti za uporabo odobrene oziroma je potrebno ustreznost za predvideno uporabo utemeljiti in cevi namestiti v skladu s prepisi za polaganje.

(d) Pri puščanju goriva iz napeljave ali veznih elementov gorivo ne sme priti v stik z vročimi površinami in povzročiti požara. Prav tako gorivo ne sme priti v stik s posadko.

CS-ULG 995 Armature naprave za gorivo

(a) Obstajati mora naprava, ki med letom pilotu omogoča hitro prekinitev dovoda goriva do motorja, če se posoda za gorivo nahaja v takšnem položaju, da lahko gorivo zaradi vpliva težnosti samo doteka do motorja.

(b) V primeru, da ima naprava iz (a) zaporni ventil za gorivo, mora biti del napeljave med zapornim ventilom in uplinjačem čim krajši.

(c) V primeru, da ima naprava iz (a) zaporni ventil za gorivo, mora imeti ta fiksne naslone ali učinkovite zaskočke na položajih »odprto« in »zaprt«.

III. OLJNI SISTEM

CS-ULG 1011 Splošno

(a) Če je motor opremljen z oljnim sistemom, mora biti zmožen dovajati zadostno količino olja s temperaturo, ki ni višja od najvišje dovoljene temperature za varno trajno delovanje.

(b) Oljni sistem mora imeti zadostno koristno prostornino za najdaljši predviden čas poleta.

CS-ULG 1013 Oljni rezervoar

(a) Rezervoarji za mazivo so vgrajeni tako, da:

1. izpolnjujejo zahteve iz CS-ULG 967 (a), (b) in (d) in

2. zdržijo vse vibracije in obremenitve zaradi vztrajnosti tekočine, ki se pojavijo med obratovanjem.

(b) Preverjane nivoja olja mora biti izvedeno tako, da ni potrebno odstranjevati pokrival in uporabljati orodja. Izjemoma je dovoljen pokrov za dostop do oljnega rezervoarja.

(c) Če je oljni rezervoar vgrajen v prostoru motorja, mora biti rezervoar iz ognjevarne snovi.

CS-ULG 1015 Tlačni preizkus oljnega rezervoarja

Rezervoarji za mazivo se kontrolirajo v skladu s kontrolnimi, navedenimi v CS-ULG 965 pri tlaku 0,35 bara.

CS-ULG 1017 Napeljave za mazivo in armature

(a) Oljna napeljava mora biti skladna s CS-ULG 993. Napeljava in armatura morata biti narejeni iz ognjeodporne snovi.

(b) Napeljave za odzračevanje:

Napeljave za odzračevanje so napeljane tako, da:

1. se na nobenem mestu ne moreta nabirati kondenzna voda ali olje, ki bi z nalaganjem ali zamrzovanjem zamašila napeljavo,

2. oddušnik napeljave za odzračevanje zaradi izločanja spenjenega ali tekočega olja ne sme povzročati nevarnosti požara ali umazati vetrobrana,

3. oddušnik napeljave za odzračevanje v uvodnik ne sme izločati zraka za motor.

IV. HLAJENJE MOTORJA

CS-ULG 1041 Splošno

Hladilni sistem mora vzdrževati temperaturo pogonskih enot in motorskih tekočin pod vsemi možnimi obratovalnimi pogoji, v temperaturnih mejah, ki jih je določil proizvajalec.

V. UVODNI SISTEM ZA ZRAK

CS-ULG 1091 Splošno

Uvodni sistem za zrak mora zadostiti potrebam motorja po zahtevanih količinah zraka, pod vsemi možnimi obratovalnimi pogoji. Vnos tujkov je potrebno učinkovito preprečiti s filtriranjem.

Pri uporabi sistema za regulacijo pretoka zraka je potrebno paziti, da ne pride do zmanjšanja moči in pregrevanja motorja. Če je vgrajeno predgretje uplinjača, to ne sme bistveno vplivati na moč motorja.

VI. IZPUŠNI SISTEM

CS-ULG 1121 Splošno

(a) Izpušni sistem mora zagotoviti varno odvajanje izpušnih plinov brez nevarnosti za nastanek požara ali onesnaženja kabine posadke z ogljikovim monoksidom.

(b) Vsi deli izpušnega sistema z dovolj vročimi površinami, da pri stiku z vnetljivimi tekočinami ali hlapi lahko zanetijo požar, morajo biti nameščeni ali obloženi tako, da uhajanje ali kapljanje vnetljivih snovi iz ostalih sistemov na izpušni sistem ali obloge ne povzroči požara.

(c) Vsi deli izpušnega sistema morajo biti dovolj oddaljeni od vnetljivih delov ULG-ja ali ločeni z ognjevarnimi oblogami.

(d) Izpušni plini ne smejo izstopati v nevarni bližini gorivne ali oljne drenaže.

(e) Vsi deli izpušnega sistema morajo biti ustrezno zračeni, da ne prihaja do mest s pregrevanjem. Dušilnik zvoka ne sme neugodno vplivati na moč in delovanje.

CS-ULG 1125 Izpušni razvod

(a) Izpušni razvod mora biti grajen iz ognjevarne snovi, odporne na korozijo in temperaturne raztezke.

(b) Izpušni razvod mora biti odporen na vibracije in vztrajnostne obremenitve, ki delujejo nanj pri običajnem obratovanju.

(c) Deli izpušnega razvoda, ki so pritrjeni na medsebojno gibljive dele, morajo vsebovati elemente, ki omogočajo prilagodljivost.

VII. KRMILJE POGONSKE SKUPINE

CS-ULG 1141 Splošno

Podsklopi krmilja pogonske skupine, ki so nameščeni v motorskem prostoru in morajo delovati tudi v primeru požara, morajo biti vsaj iz ognjeodporne snovi.

CS-ULG 1143 Ročica moči

Delovanje ročice moči mora biti neposredno in ne sme biti prožno. Vsaka nastavljena stopnja moči mora ostati trajna in brez posebnih blokad.

CS-ULG 1145 Stikalo za vžig

a) Za izključitev vsakega vžigalnega kroga mora biti stikalo.

b) Vsak tokokrog za vžig mora imeti lastno stikalo in ne sme vsebovati dodatnih operacij, potrebnih za delovanje.

c) Stikala za vžig morajo biti razporejena ali oblikovana tako, da ne pride do nenamerne uporabe.

d) Stikalo za vžig se ne sme uporabljati kot glavno stikalo za ostale tokokroge.

CS-ULG 1149 Število vrtljajev propelerja

Obrati in kot koraka propelerja morata biti omejena na vrednosti, ki pod normalnimi pogoji zagotavljajo varno delovanje.

(a) Med vzletom in vzpenjanjem pri hitrosti največjega vzpenjanja mora propeler pri polnem plinu omejevati obrate motorja na vrednost, ki ni večja od največjih dovoljenih obratov za vzlet.

(b) Med letenjem z maksimalno dovoljeno hitrostjo v prostem teku ali z ugasnjnim motorjem, kadar to nima škodljivih učinkov na motor, propeler ne sme povzročiti višjih obratov motorja kot 110% najvišjih dovoljenih obratov trajnega delovanja.

VIII. PROTIPOŽARNA ZAŠČITA**CS-ULG 1191 Požarno ognjevarne obloge**

a) V primeru, da z drugimi ustreznimi ukrepi ni mogoče doseči enakovrednega nivoja varnosti, je potrebno motor ločiti od drugih delov giroplana s požarno varnimi oblogami, prevleko ali z drugimi enakovrednimi pripravami.

b) Požarno ognjevarne obloge in prevleka so narejeni tako, da tekočine, plini ali plameni v nevarnem obsegu ne dosežejo drugih delov giroplana.

c) Požarno ognjevarne obloge in prevleka morajo biti ognjevarni in zaščiteni pred korozijo.

CS-ULG 1193 Pokrov in motorska gondola

Za obložene vgrajene dele motorja velja naslednje:

a) Pokrovi morajo biti grajeni in pritrjeni tako, da so odporni na vibracije, vztrajnost in aerodinamične sile, ki se lahko pojavijo pri obratovanju.

b) Zagotovljeni morajo biti načini za hitro in popolno drenažo vseh delov pokrova, če je letalo v vodoravnem položaju na tleh ali v zraku. Odvod drenaže ne sme biti na mestih, ki so nevarni za nastanek požara.

c) Vsak del pokrova, ki je zaradi bližine posameznih delov izpušnega sistema ali izpušnih plinov izpostavljen visokim temperaturam, mora biti ognjevaren.

RAZDELEK F – OPREMA**CS-ULG 1301 Delovanje in vgradnja**

(a) Vsak del zahtevane opreme mora:

1. po vrsti in izvedbi ustrezati namenu uporabe,
2. biti vgrajen skladno z navodili za to opremo,
3. vgrajen delovati brezhibno,
4. vremenski dejavniki, kot so zmrzal, močno deževje in visoka vlažnost, ne smejo vplivati na brezhibnost,
5. prepričati se je potrebno, da vgrajene opreme za nadzor v zračnem prostoru ne moti ostala oprema, ki je vgrajena v letalo.

(b) Naprave in ostala oprema ne smejo sami po sebi ali z učinkovanjem na ULG ogrožati varnega obratovanja.

CS-ULG 1303 Pilotski in navigacijski merilniki

Vgrajeni morajo biti naslednji pilotski in navigacijski instrumenti:

1. merilnik hitrosti,
2. višinomer,
3. magnetni kompas.

CS-ULG 1305 Merilniki za motor

Vgrajeni morajo biti naslednji instrumenti pogonske skupine:

1. merilnik tlaka olja, temperature in obratov, ki jih zahteva proizvajalec motorja ali tisti, ki so potrebni za delovanje motorja v predpisanih mejah,
2. merilnik količine goriva za vsako gorivno posodo, viden pilotu, ko je na sedežu privezan,
3. merilnik količine olja, npr. palica za merjenje nivoja olja.

CS-ULG 1307 Druga oprema

Za vsakega potnika mora biti vgrajeno štiridelno pasovje, ki zadrži potnika v sedečem položaju pri zasilnem pristanku po CS-ULG 561. Prav tako je potrebno upoštevati CS-ULG 785.

Obrazložitev:

Priporočena vgradnja ramenskih pasov

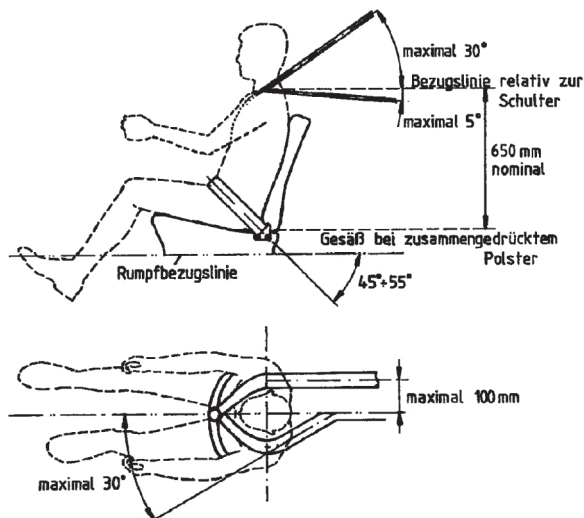
**Opombe:**

1. Priporočljiva je vgradnja pasovja z dodatnim mednožnim pasom. Pri negativnih pospeških ramenski pasovi dvigujejo spodnje pasove do višine trebuha, zaradi česar lahko oseba iz ustreznega položaja zdrsi pod pasovjem.
2. Če je med prijemališči ramenskih pasov in zgornjim robom naslonjala več kot 152 mm pasu, morajo biti vgrajena ustrezna vodila, ki preprečujejo gibanje vstran in odrgnine vratu.
3. Če je naslonjala za hrbet dovolj trdno in visoko, tako da je potek pasovja glede na položaj ramen skladen s sliko zgoraj (višina 650 mm), se pasovje za ramena lahko pritrdi na naslonjalo sedeža ali preko ustreznih vodil na tla.
4. Če je naslonjala za hrbet dovolj trdno, se z ustrezno trdnimi vodili lahko omeji stransko gibanje pasovja pri pojemkih zasilnega pristanka v CS-ULG 561.

I. VGRADNJA NAPRAV**CS-ULG 1321 Razporeditev in vidnost**

Pilotski, navigacijski in motorski instrumenti morajo biti razporejeni nedvoumno in pilotu jasno vidni.

CS-ULG 1323 Merilnik hitrosti in statični tlak

(a) Merilniki, ki imajo priključke za odjem statičnega tlaka, morajo biti priključeni tako, da hitrost letala, odpiranje ali zapiranje oken, vlaga in tuji bistveno ne vplivajo na točnost meritve.

(b) Zasnova in namestitvev sistema za odjem statičnega tlaka in skupnega tlaka mora zadoščati naslednjim zahtevam:

- a. zanesljivo odvajati kondenz,
- b. preprečevati drgnjenje cevi, prevelik upogib in zožitve na upogibih,
- c. uporabljeni materiali imajo ustrezno trajnost, so primerni za uporabo in zaščiteni pred korozijo.

CS-ULG 1327 Magnetni kompas

(a) Magnetni kompas mora biti vgrajen tako, da tresljaji ali magnetna polja ne vplivajo bistveno na natančnost prikazovanja.

(b) Po kompenzaciji odstopanje v vodoravnem letu na nobeni smeri ne sme preseči 10°.

CS-ULG 1337 Naprave za nadzor motorjev

(a) Merilniki in njihove napeljave

1. Napeljava merilnikov pogonske skupine, v katerih je vnetljiva tekočina, mora izpolnjevati zahteve v CS-ULG 993.

2. Napeljave, v katerih je vnetljiva tekočina pod tlakom, morajo imeti na tlačni strani omejitve ali druge varnostne naprave, ki preprečujejo razlivanje, ko se napeljava poškoduje.

(b) Izpostavljen cevni kazalnik gladine, ki služi kot merilnik količine goriva, mora biti zaščiten pred poškodbami.

II. ELEKTRIČNI SISTEMI IN OPREMA

CS-ULG 1353 Predpisi za vgradnjo akumulatorjev

Akumulatorji morajo biti zasnovani in vgrajeni skladno z določitvami.

(a) Eksplozivni ali strupeni plini, ki iz akumulatorja uhajajo med normalnim obratovanjem ali pri morebitnih okvarah polnilca ali akumulatorja, se v ULG-ju ne smejo kopičiti v nevarnih količinah.

(b) Korozivne tekočine ali hlapi, ki bi lahko uhajali iz akumulatorja, ne smejo poškodovati ogrodja ali ključne opreme, ki je nameščena v okolici.

(c) Če je možno, se uporabljajo zaprti akumulatorji.

CS-ULG 1365 Električne napeljave in oprema

a) Električni vodniki morajo biti ustreznih debelin, pravilno speljani, pritrjeni in priključeni, da je možnost kratkega stika in požara čim manjša.

b) Zaščita pred preobremenitvijo mora biti izvedena za vsako napravo. Varovalka ne sme varovati več kot en tokokrog ključnega pomena za varnost letenja.

III. OPOZORILNA LUČ (anti collision lights) (ACL)

CS-ULG 1401 Splošno

Če se ULG opremlja z ACL, mora ta naprava izpolnjevati naslednje pogoje:

(a) Tip ACL je odobren.

(b) ACL je nameščen tako, da ne vpliva na posadko pri vodenju ULG-ja.

IV. OPREMA ZA RADIO IN RADIO NAVIGACIJO

CS-ULG 1431 Splošno

Vsi vgrajeni aparati morajo biti odobreni. Izpolnjeni so naslednji pogoji:

(a) Oprema in pripadajoče antene z namestitvijo in načinom delovanja ter s svojim vplivom na ULG in ostalo opremo ne smejo predstavljati nevarnosti.

(b) Oprema, nadzorne plošče in kazalniki morajo biti razporejeni tako, da je upravljanje z njimi enostavno. Vgradnja mora biti izvedena tako, da se z ustreznim prezračevanjem preprečuje pregrevanje.

(c) Vsak radijski aparat mora odobriti ustrezní organ.

RAZDELEK G – OMEJITVE DELOVANJA IN INFORMACIJE

CS-ULG 1501 Splošno

(a) Potrebno je opredeliti vse navedene omejitve delovanja ter druge omejitve in informacije, ki so potrebne za varno obratovanje.

(b) Omejitve obratovanja in ostale informacije, ki so pomembne za varnost, morajo biti pilotu na voljo, kot je predpisano v razdelku H.

Priročnik za letenje mora vsebovati ustrezne določitve za varno delovanje ULG-ja, ki se posredujejo posadki z namenskimi napisi ali se dopolnijo.

CS-ULG 1505 Hitrosti letenja

(a) Vse hitrosti letenja morajo biti določene in izražene v odčitanih hitrostih merilnika hitrosti (IAS).

(b) Največja dovoljena hitrost VNE ne sme biti večja od 0,90-kratnika hitrosti strmega leta, doseženega pri preizkusnih poletih (VDF).

(c) Hitrost strmega leta, dosežena pri preizkusnih poletih VDF ne sme presegati največje načrtovane hitrosti strmega leta VD.

Obrazložitev:

Hitrosti EAS, določene pri posameznih obremenitvah ogrodja, je potrebno pretvoriti v hitrosti IAS.

CS-ULG 1507 Hitrost manevriranja

Hitrost manevriranja ne sme presegati načrtovane manevrske hitrosti VA v skladu s CS-ULG 1505 (a).

CS-ULG 1519 Mase in lege masnega središča

(a) V CS-ULG 25 določena maksimalna vzletna masa mora biti določena kot meja delovanja.

(b) V CS-ULG 23 definirane skrajne lege masnega središča morajo biti določene kot omejitve obratovanja.

(c) Masa praznega letala in pripadajoče lege masnega središča morajo biti določene skladno s CS-ULG 29.

CS-ULG 1521 Omejitve pogonske skupine

Omejitve pogonske skupine morajo biti določene tako, da se skladajo z ustreznimi omejitvami, ki sta jih določila proizvajalec motorja in proizvajalec propelerja. Izjemne prekoračitve omejitev pogonske skupine so dovoljene le, če je prosilec zadovoljivo dokazal varno uporabo pogonske skupine skupaj z ULG-jem.

CS-ULG 1529 Priročnik za uporabo in vzdrževanje

V priročniku za vzdrževanje morajo biti navedeni splošni napotki za vzdrževanje in montažo.

Pri vsaki kontroli in preverjanju je potrebno podati delovne korake in če je potrebno, te dopolniti s skicami, slikami ali grafikami.

Nujno potreben je načrt mazanja. Priporočljivo je navesti napotke za obrabo, obnovo, življenjsko dobo in izmenljive dele, če niso že predpisani.

Priporočljivo je dodati sheme vezja in drugega potrebnega slikovnega materiala, npr. skice za sestavljanje, kot tudi liste sestavnih delov za zagotavljanje varnega delovanja.

Potrebno je izdelati priročnik, ki vsebuje navedene podatke, za katere prosilec misli, da so bistveni za pravilno vzdrževanje.

Priročnik za uporabo se lahko razdeli na priročnik za uporabo in priročnik za vzdrževanje, pri čemer se priročnik za uporabo vedno nahaja v ULG-ju. Prosilec mora pri postavitvi najbolj bistvenih podatkov upoštevati vsaj naslednje:

(a) Opis naprav.

(b) Načrti mazanja z navedbo pogostosti mazanja, maziva in tekočine za mazanje, ki se uporabljajo v različnih napravah.

(c) Tlaki in električne obremenitve, ki so uporabni za različne naprave.

(d) Tolerance in nastavitve, ki so potrebne za pravilno delovanje, odkloni krmil.

(e) Postopki za ravnanje, dvigovanje in vlečenje na tleh.

(f) Podatki o glavnem in pomožnem ogrodju ULG-ja.

(g) Pogostost in obseg kontrol, ki so potrebne za redno vzdrževanje ULG-ja.

(h) Posebni postopki za vzdrževanje ULG-ja.

(i) Posebni kontrolni postopki.

(j) Seznam specialnih orodij.

(k) Navedbe za tehtanje in ugotavljanje težišča, ki so potrebne za delovanje ULG-ja brez napak.

(l) Določitev časovne omejitve veljavnosti in življenjske dobe (menjava ali popravilo) delov, delov opreme in dodatnih naprav, ki so podvržene tej omejitvi.

(m) Materiali, ki so potrebni za mala popravila.

(n) Priporočila za čiščenje in vzdrževanje.

(o) Navodila za sestavljanje in razstavljanje.

(p) Navedba točk in ukrepov, ki jih je potrebno sprejeti v izogib poškodbam med transportom na tleh.

(q) Seznam napisov in označb za namestitvev.

I. OZNAKE IN NAPISI

CS-ULG 1541 Splošno

(a) ULG mora imeti:

1. v CS-ULG 1529 določene oznake in napise;

2. vse dodatne informacije, oznake na kazalnikih in napise, potrebne za varno uporabo neobičajnih izvedb ali načinov rokovanja.

(b) Vse v odstavku (a) te točke določene oznake in napisi:

1. morajo biti pritrjeni na opaznem mestu in

2. ne smejo se zlahka izbrisati, ponarediti ali zakriti.

(c) Merske enote hitrosti na napisih morajo biti enake kot na kazalniku hitrosti.

CS-ULG 1547 Magnetni kompas

Če kompas nima manjše deviacije od 5° v vseh smereh, mora imeti za vse odčitke magnetnih smeri s korakom 30° ali manj ob kazalniku priloženo korekcijsko tabelo.

CS-ULG 1549 Merilniki pogonske skupine

Merilnik vsakega agregata pogonske skupine mora biti primeren tipu merilnika in opremljen z:

(a) Vse največje dopustne in – če je smiselno – najmanjše dopustne vrednosti varnega obratovanja, označene z rdečo radialno črto.

(b) Vsako normalno območje delovanja se označi z zelenim lokom, ki ne sme presegati največje ali najmanjše vrednosti.

(c) Start in opozorila se označijo z rumenim lokom.

CS-ULG 1553 Merilnik količine goriva

Merilnik količine goriva mora biti umerjen tako, da v vodoravnem letu kaže "nič". Ko je v posodi za gorivo ostalo neuporabno gorivo, opisano v skladu s CS-ULG 959, ustreza ugotovljeni količini. V nasprotnem primeru mora biti na prikazovalniku nameščen rdeč lok, ki sega od nič do najmanjše vrednosti, ki se pokaže pri vodoravni poziciji letenja.

CS-ULG 1555 Označevanje krmilja

(a) Ročice krmilja v pilotski kabini, razen glavnega krmilja za krmarjenje letala, morajo biti jasno označene glede na njihovo vlogo in način uporabe.

(b) Barvno označevanje krmilja v pilotski kabini mora biti skladno s CS-ULG 1529; naprave v sili – rdeče, trimanje – zeleno.

(c) Krmilje za upravljanje z gorivnim sistemom:

1. Preklopnik napajanja goriva mora biti označen tako, da je iz njegovega položaja razvidno, iz katere posode se dovaja gorivo.

2. Če je iz varnostnih razlogov predpisano zaporedje uporabe posod za gorivo, mora biti to označeno na preklopniku ali poleg njega.

II. PRIROČNIK

CS-ULG 1581 Splošno

(a) Za vsak ULG je potrebno izdelati in predložiti priročnik. Vsebovati mora vsaj v CS-ULG 1529 določene navedbe.

(b) Vse v točkah CS-ULG 1529 in v sledečih ne določenih navedbah, ki so potrebne za varno delovanje na podlagi nenavadnega oblikovanja, načina delovanja ali lastnosti obratovanja, morajo biti na razpolago.

(c) Navedba enakih merskih enot, kot so uporabljene pri kazalnikih v priročniku za letenje.

CS-ULG 1583 Obratovalne omejitve

(a) Hitrostne omejitve

Naslednje mejne vrednosti je potrebno navesti:

1. omejitve hitrosti V_{NE} in če je smiselno V_{LO} ter pomen teh mej,

2. omejitve za dovoljene vetrovne razmere,

3. omejitve vrednosti motorja.

(b) Mase

Naslednje mejne vrednosti je potrebno navesti:

1. največja masa,

2. masa praznega ULG-ja in lega masnega središča praznega ULG-ja,

3. razpored tovora.

(c) Obremenitev

Naslednje mejne vrednosti je potrebno navesti:

1. v CS-ULG 25 in CS-ULG 29 zahtevane meje mase in težišča skupaj z deli, ki jih vsebuje prazno letalo v skladu s CS-ULG 31,

2. podatki, ki pilotu pomagajo pri ugotavljanju lege masnega središča in pravilnosti razporeda tovora in potnikov,

3. podatki za pravilno namestitvev uteži za vsak možen razpored, kjer je to potrebno.

(d) Dovoljeni manevri, za katere je v skladu s CS-ULG 23 priskrbljeno dokazilo, s svojimi dovoljenimi področji.

(e) Faktorji preobremenitve.

Vpisani morajo biti naslednji faktorji preobremenitve obojnice:

1. za V_A ,

2. za V_{NE} .

CS-ULG 1585 Obratovalni podatki in postopki

(a) Priročnik mora poleg določb tega člena vsebovati vse postopke v sili in ostale informacije, ki so potrebne za varno delovanje.

(b) Priročnik mora vsebovati:

– napotke za varno vzletanje in pristajanje ter varno vzletno in pristajalno razdaljo,

– največjo dovoljeno bočno komponento vetra in vse ostale informacije v zvezi z uporabo letala pri bočnem vetru,

– postopek varnega pristanka brez moči motorja.

Te se eventualno ponazorijo s skico postopka, vendar v vsakem primeru z diagramom za varen avtorotacijski pristank.

(c) Naslednje vrednosti je potrebno navesti:

1. hitrost največjega vzpenjanja, skladno s CS-ULG 79,

2. izguba višine v povezavi s preleteno razdaljo pri uga-snjenem motorju in brezvetrju,

3. hitrost prevlečenega leta v različnih oblikah za letenje,

4. izguba višine od začetka prevlečenega leta do ponovne vzpostavitve vodoravnega leta in največji kot vzdolžnega naklona po CS-ULG 201.

(d) Napotki za ponoven zagon motorja med letom, posebej če so potrebni posebni postopki.

(e) Navedeni morajo biti postopki za sestavljanje letala, postopki priprave ULG-ja za letenje, postopki pred poletom in po pristanku ter postopek za razstavljanje ULG-ja.

RAZDELEK H – MOTORJI

CS-ULG 1801 Splošno

Ustreznost motorja mora biti dokazana v okviru dokazovanja ustreznosti ultralahkega letala ali z lastnim postopkom dokazovanja ustreznosti. Uporaba že registriranih motorjev za UL letala je možna. Motorji za ULG so lahko vzorčni z upoštevanjem JAR – E, JAR 22, razdelek H ali FAR del 33.

CS-ULG 1849 Ustreznost motorja

Če se ustreznost motorja dokazuje v okviru dokazovanja ustreznosti določenega tipa letala, je trajnostni preizkus motorja lahko izpeljan v okviru 50 urnega preizkusa v letu tega tipa letala.

Preizkusni poleti vsebujejo najmanj:

- 100 vzletov,
- 10 poletov, ki trajajo najmanj eno uro,
- 30 vzponov na vsaj 500 m višinske razlike, pri čemer mora največja vzletna moč brez prekinitve trajati vsaj 5 minut,
- 30 vzponov pri temperaturah zraka vsaj 20 °C pri tleh.

RAZDELEK I – PROPELER

CS-ULG 1917 Materiali

Primernost in trajnost uporabljenih materialov za propeler mora:

- a) biti dokazljiva z izkušnjami in preizkusi,
- b) ustrezati izbranim specifikacijam, pri čemer je potrebno zadosti zahtevani trdnosti in ostalim gradbenim zahtevam.

CS-ULG 1919 Trajnost

Z ustrezno zasnovo in gradnjo propelerja je potrebno čim bolj minimalizirati verjetnost nastanka nevarnih poškodb, ki nastanejo v času njegove življenjske dobe (čas med dvema obnovama propelerja).

CS-ULG 1923 Nastavljivi kot koraka

Za vgradnjo propelerja z nastavljivim kotom koraka se je potrebno posvetovati z ustrezno ustanovo.

Ljubljana, dne 15. marca 2016

Direktor
Rok Marolt l.r.

DRUGI ORGANI IN ORGANIZACIJE

766. Razlage Kolektivne pogodbe za zdravnike in zobozdravnike v Republiki Sloveniji (KPZZ), sprejete na seji 1. 3. 2016

RAZLAGE

Kolektivne pogodbe za zdravnike in zobozdravnike v Republiki Sloveniji (KPZZ), sprejete na seji 1. 3. 2016

Odbor za razlago Kolektivne pogodbe za zdravnike in zobozdravnike v RS je na podlagi 9. točke obilicacijskih določb Kolektivne pogodbe za zdravnike in zobozdravnike v Republiki Sloveniji (Uradni list RS, št. 14/94, 15/94, 22/96, 23/96, 39/98, 46/98, 97/00, 87/03, 3/04, 50/05, 57/06, 60/08, 83/10, 89/10, 91/10, 1/11, 5/12, 19/12, 40/12, 54/12, 3/13, 46/13, 67/13, 7/14, 38/14, 52/14, 3/15, 9/15, 55/15 in 4/16) na seji dne 1. 3. 2016 sprejel naslednje razlage:

III. POGOJI ZA DELO SINDIKATA ZDRAVNIKOV

4. člen

Delodajalec je v sklopu dolžnosti tehnične izvedbe obračuna in plačevanja članarine dolžan sindikat tudi mesečno obvestiti o obračunani članarini za člana sindikata za pretekli mesec v obliki, ki jo za delovanje sindikata potrebuje sindikat.

Posebni tarifni del Kolektivne pogodbe za zdravnike in zobozdravnike zaradi realizacije Zakona o sistemu plač v javnem sektorju (Uradni list RS, št. 60/08, 36/09, 44/09, 97/09, 29/10, 91/10, 38/14 in 4/16)

II. TARIFNI DEL

6. člen

Delodajalec mora predvideti PPD že ob sklenitvi pogodbe o zaposlitvi. PPD se določi glede na predvidevanja delodajalca, torej ob zaposlitvi oziroma ob dejanski spremembi pogojev, ki narekujejo sklenitev nove pogodbe o zaposlitvi iz naslova spremenjenih okoliščin.

Predsednik
Odbora za razlago kolektivne pogodbe
za zdravnike in zobozdravnike v RS
Silvan Saksida l.r.

OBČINE

CERKNICA

767. Odlok o predkupni pravici Občine Cerknica

Na podlagi 85. člena Zakona o urejanju prostora (Uradni list RS, št. 110/02, 8/03 – popr., 58/03 – ZZK-1, 33/07 – ZPNačrt, 108/09 – ZGO-1C in 80/10 – ZUPUDPP) in 17. člena Statuta Občine Cerknica (Uradni list RS, št. 58/10 in 78/15) je Občinski svet Občine Cerknica na 10. redni seji dne 10. 3. 2016 sprejel

ODLOK

o predkupni pravici Občine Cerknica

1. člen

S tem odlokom se določa območje predkupne pravice Občine Cerknica.

2. člen

Občina lahko uveljavlja predkupno pravico na nepremičninah:

- na celotnem območju poselitve v občini, če je podan javni interes,
- na območjih obstoječih oziroma predvidenih infrastrukturnih omrežij in objektov izven poselitvenih območij v občini.

3. člen

Območje poselitve po tem odloku so vsa stavbna zemljišča kot jih določajo predpisi o prostorskem načrtovanju.

Območje poselitve in območje infrastrukturnih omrežij in objektov sta določena v grafičnem prikazu izvedbenega dela vsakokratno veljavnega Občinskega prostorskega načrta, v merilu 1:500. Določitev omogoča prikaz območij v zemljiškem katastru in določitev meje v naravi.

Kartografsko gradivo s prikazom območja poselitve ter območja infrastrukturnih omrežij in objektov je na vpogled na sedežu občine in na spletni strani občine.

4. člen

Predkupno pravico v imenu občine uveljavlja župan.

5. člen

Z dnem uveljavite tega odloka preneha veljati Odlok o zakoniti predkupni pravici Občine Cerknica (Uradni list RS, št. 17/06, 19/08, 89/11 in 75/15).

6. člen

Ta odlok začne veljati osmi dan po objavi v Uradnem listu Republike Slovenije.

Št. 007-1-1/2006

Cerknica, dne 10. marca 2016

Župan
Občine Cerknica
Marko Rupar l.r.

768. Odlok o spremembah in dopolnitvah Odloka o lokalnih gospodarskih javnih službah

Na podlagi določil 21. in 61. člena Zakona o lokalni samoupravi /ZLS/ (Uradni list RS, št. 94/07 – UPB2, 27/08 Odl. US: Up-2925/07-15, U-I-21/07-18, 76/08, 100/08

Odl. US: U-I-427/06-9, 79/09, 51/10, 40/12 – ZUJF), 6. člena Zakona o gospodarskih javnih službah /ZGJS/ (Uradni list RS, št. 32/93, 30/98, 127/06, 38/10 – ZUKN, 57/11) in 17. člena Statuta Občine Cerknica (Uradni list RS, št. 58/10) je Občinski svet Občine Cerknica na 10. redni seji dne 10. 3. 2016 sprejel

ODLOK

o spremembah in dopolnitvah Odloka o lokalnih gospodarskih javnih službah

1. člen

V Odloku o lokalnih gospodarskih javnih službah (Uradni list RS, št. 34/96, 44/07 in 27/10) se v 5. členu doda nova, 11. točka, ki glasi:

»11. upravljanje s pristanišči oziroma vstopno-izstopnimi mesti«.

2. člen

V 10. točki 5. člena se v besedilo »oskrba s paro in vročo vodo« nadomesti z besedilom »distribucija toplote«.

3. člen

V 7. členu se doda nova, 10. točka, ki glasi:

»10. upravljanje s pristanišči oziroma vstopno-izstopnimi mesti«.

4. člen

Ta odlok začne veljati osmi dan po objavi v Uradnem listu Republike Slovenije.

Št. 007-3/2016

Cerknica, dne 10. marca 2016

Župan
Občine Cerknica
Marko Rupar l.r.

769. Pravilnik o dodelitvi nepovratnih finančnih sredstev za namen nakupa in vgradnje malih komunalnih čistilnih naprav v Občini Cerknica

Na podlagi 21. in 29. člena Zakona o lokalni samoupravi (Uradni list RS, št. 94/07 – ZLS-UPB2, 76/08 – ZLS-O, 79/09 – ZLS-P, 51/10 – ZLS-R, 40/12 – ZUJF in 14/15 – ZUUJFO), 21. člena Odloka o odvajanju in čiščenju komunalnih odpadnih in padavinskih voda na območju Občine Cerknica (Uradni list RS, št. 12/05) in 17. člena Statuta Občine Cerknica (Uradni list RS, št. 1/10) je Občinski svet Občine Cerknica na 10. redni seji dne 10. 3. 2016 sprejel

PRAVILNIK

o dodelitvi nepovratnih finančnih sredstev za namen nakupa in vgradnje malih komunalnih čistilnih naprav v Občini Cerknica

I. SPLOŠNO

1. člen

Predmet tega pravilnika je dodelitev nepovratnih finančnih sredstev za nakup in vgradnjo malih komunalnih čistilnih naprav za čiščenje komunalne odpadne vode iz enostanovanjskih in večstanovanjskih stavb na območju Občine Cerknica.

Izplačana nepovratna finančna sredstva za sofinanciranje malih komunalnih čistilnih naprav se bodo v skladu s predpisi Evropske unije in Republike Slovenije štela za državno pomoč, o katerih je občina kot upravljavec državne pomoči dolžna poročati pristojnemu ministrstvu.

2. člen

Občina Cerknica (v nadaljevanju: občina) skladno z Operativnim programom odvajanja in čiščenja komunalne odpadne vode v Republiki Sloveniji, Uredbe o odvajanju in čiščenju komunalne odpadne vode in Odlokom o odvajanju in čiščenju komunalne in padavinske odpadne vode v Občini Cerknica, kot lokalna skupnost zagotavlja proračunska sredstva za namen sofinanciranja nakupa in vgradnje malih komunalnih čistilnih naprav (individualnih in skupinskih) velikosti do 50 populacijskih enot.

Populacijska enota oziroma populacijski ekvivalent (PE) je enota za obremenjevanje vode, ki ustreza onesnaževanju, katerega povzroči en prebivalec na dan.

II. VIŠINA SREDSTEV

3. člen

Sredstva za nakup in vgradnjo malih komunalnih čistilnih naprav se zagotavljajo iz občinskega proračuna, njihovo višino sprejme občinski svet z odlokom o proračunu za tekoče leto.

Upravičencem se dodelijo finančna sredstva v višini 500,00 EUR za posamezno stanovanjsko oziroma večstanovanjsko stavbo. V primeru čiščenja odpadnih voda iz več stanovanjskih stavb z eno malo komunalno čistilno napravo je do sredstev upravičena vsaka posamezna stavba v višini do 500,00 EUR, vendar ne več kot do 1/2 vrednosti nabave, montaže in zagona male komunalne čistilne naprave brez DDV.

III. UPRAVIČENCI

4. člen

Do nepovratnih finančnih sredstev po tem pravilniku so upravičene fizične osebe, ki so lastnice stanovanjske ali večstanovanjske stavbe, v kateri imajo stalno prebivališče. Stanovanjske oziroma večstanovanjske stavbe se morajo nahajati na območju Občine Cerknica in izven območij poselitve, znotraj katerih se predvideva odvajanje in čiščenje komunalnih odpadnih vod z javno kanalizacijo in javno čistilno napravo.

Lastnik stanovanjske ali večstanovanjske stavbe je do nepovratnih sredstev upravičen le enkrat za isti namen.

Do sredstev niso upravičene fizične osebe, ki so lastnice stanovanjske ali večstanovanjske stavbe v območju poselitve, znotraj katerih se predvideva odvajanje in čiščenje komunalnih odpadnih vod z javno kanalizacijo in javno čistilno napravo, razen v izjemnem primeru, ko je iz obvestila JP Komunala Cerknica d.o.o. uporabniku razvidno, da priključitev na javno kanalizacijo v tehničnem smislu ni možna.

Sofinanciranje po tem pravilniku ni možno uveljaviti za primere, kjer postavitev male komunalne čistilne naprave zaradi omejitev v prostorskih aktih ali aktih o zavarovanju ni dovoljena, kot npr. na vodovarstvenem območju, na območju kmetijskih in gozdnih površin ipd.

Do sredstev tudi niso upravičene pravne osebe.

Območja poselitve, znotraj katerih se predvideva odvajanje in čiščenje komunalnih odpadnih vod z javno kanalizacijo in javno čistilno napravo, so razvidna iz Operativnega programa odvajanja in čiščenja komunalne odpadne vode v Republiki Sloveniji, ki je objavljen na spletni strani Ministrstva za okolje in prostor.

IV. POGOJI ZA PRIDOBITEV NEPOVRATNIH SREDSTEV

5. člen

Upravičenec do sredstev iz tega pravilnika mora zagotoviti izpolnitev naslednjih pogojev:

– mala komunalna čistilna naprava mora biti vgrajena in v funkciji obratovanja, obratovati mora vsaj še 5 let od izplačila sofinancerskih sredstev;

– mala komunalna čistilna naprava mora imeti izjavo o lastnostih male komunalne čistilne naprave v skladu s predpisi, ki urejajo gradbene proizvode, če gre za tipsko malo komunalno čistilno napravo;

– mala komunalna čistilna naprava mora imeti navodila dobavitelja za obratovanje in vzdrževanje naprave;

– če gre za odvajanje v vodotok, mora upravičenec pridobiti vodno soglasje v skladu s predpisi, ki urejajo vode, in pregledno situacijo, iz katere je razvidno mesto iztoka iz male komunalne čistilne naprave v vode, opredeljeno s koordinatami v državnem koordinatnem sistemu za raven merila 1:5.000, in ime vodotoka;

– obratovanje male komunalne čistilne naprave vlagatelj dokazuje s poročilom o opravljenih prvih meritvah za malo komunalno čistilno napravo z zmogljivostjo, manjšo od 50 PE, v skladu s predpisom, ki ureja prve meritve in obratovalni monitoring odpadnih voda;

– objekt enostanovanjske ali večstanovanjske stavbe mora biti izven območij poselitve, znotraj katerih se predvideva izgradnja javne kanalizacije. Informacije o teh območjih bodo navedene v javnem razpisu, lahko pa si jih vlagatelj pridobi na Občini Cerknica ali JP Komunali Cerknica d.o.o.;

– v izjemnem primeru je objekt in mala komunalna čistilna naprava lahko v območju opremljanja z javno kanalizacijo, vlagatelj pa mora v tem primeru priložiti obvestilo upravljavca JP Komunala Cerknica d.o.o. iz katerega je razvidno, da priključitev v tehničnem smislu ni možna;

– lokacija objekta male komunalne čistilne naprave mora biti definirana z zemljiško parcelo, vlagatelji morajo razpolagati z lastniško pravico oziroma si morajo predhodno pridobiti služnostne pogodbe, overjene pri notarju;

– veljavno gradbeno dovoljenje za stanovanjski objekt zgrajen po letu 1967 ali potrdilo za stanovanjski objekt zgrajen pred letom 1967, da ima objekt na podlagi določil Zakona o graditvi objektov uporabno dovoljenje;

– vlogi morajo biti priloženi računi, iz katerih mora biti razviden nakup in vgradnja male komunalne čistilne naprave, ter dokazila o plačilu računov;

– v primeru male komunalne čistilne naprave za več stanovanjskih objektov ali večstanovanjski objekt mora biti priložena pogodba med lastniki oziroma etažnimi lastniki o medsebojnih razmerjih pri izgradnji in vzdrževanju naprave ter delitvi nepovratnih sredstev po tem pravilniku, ki ne sme poteči v roku 5 let od izplačila sofinancerskih sredstev.

V. NAČIN PRIJAVE

6. člen

Občina vsako leto po sprejemu proračuna objavi javni razpis, s katerim določi postopek, roke in pogoje za dodelitev nepovratnih finančnih sredstev po tem pravilniku.

Postopek dodeljevanja sredstev vodi tričlanska komisija, v kateri mora biti najmanj en član predstavnik Javnega podjetja Komunala Cerknica d.o.o. Komisijo s sklepom imenuje župan. Komisija vloge odpira in obravnava po časovnem zaporedju prispetja, praviloma enkrat mesečno. Odpiranje vlog ni javno.

Sredstva se dodeljujejo upravičencem po vrstnem redu prispelih popolnih vlog do porabe proračunskih sredstev tekočega leta za ta namen.

Upravičenci, kateri so podali popolno vlogo v tekočem letu in zaradi porabe sredstev niso prejeli sredstev, imajo ob ponovni prijavi na razpis v naslednjem letu prednost v vrstnem redu prispetja vlog.

Na podlagi predloga dodelitve proračunskih sredstev, ki ga pripravi komisija, občinska uprava izda sklep o dodelitvi sredstev. Zoper navedeni sklep je možna pritožba županu občine.

Medsebojno razmerje med Občino Cerknica in prejemnikom sredstev se določi s pisno pogodbo o sofinanciranju.

VI. NADZOR IN SANKCIJE

7. člen

V primeru, da se ugotovi, da sredstva niso bila porabljena za namen, za katerega so bila dodeljena ali da so bila deljena na podlagi neresničnih podatkov oziroma je prejemnik prekršil druga določila pogodbe, je občina upravičena zahtevati vračilo dodeljenih sredstev v enkratnem znesku skupaj s pripadajočimi zakonskimi zamudnimi obrestmi za obdobje od dneva nakazila dalje.

Kontrolo namenske porabe sofinancerskih sredstev opravlja občinska uprava Občine Cerknica.

VII. PREHODNE DOLOČBE

8. člen

Določbe tega pravilnika se uporabljajo tudi za sofinanciranje nakupa in vgradnje malih komunalnih čistilnih naprav, vgrajenih v letih do razpisa.

9. člen

Ta pravilnik začne veljati naslednji dan po objavi v Uradnem listu Republike Slovenije.

Št. 007-1/2016

Cerknica, dne 10. marca 2016

Župan
Občine Cerknica
Marko Rupar l.r.

770. Sklep o določitvi javne infrastrukture na področju kulture v Občini Cerknica

Na podlagi 70. člena Zakona o uresničevanju javnega interesa za (Uradni list RS, št. 77/07 – uradno prečiščeno besedilo, 56/08, 4/10, 20/11 in 111/13), 29. člena Zakona o lokalni samoupravi (Uradni list RS, št. 94/07 – uradno prečiščeno besedilo, 76/08, 79/09, 51/10, 40/12 – ZUJF in 14/15 – ZUUJFO) in 17. člena Statuta Občine Cerknica (Uradni list RS, št. 58/10 in 78/15) je Občinski svet Občine Cerknica na 10. seji dne 10. 3. 2016 sprejel

S K L E P

o določitvi javne infrastrukture na področju kulture v Občini Cerknica

1. člen

S tem sklepom se določi javna infrastruktura na področju kulture na območju Občine Cerknica.

2. člen

Javna infrastruktura na področju kulture postanejo nepremičnine oziroma deli nepremičnin ter oprema v teh nepremičninah, katera služi kulturnim dejavnostim.

3. člen

Kot javna infrastruktura na področju kulture na območju Občine Cerknica, se s tem sklepom določijo:

V naselju Cerknica:

1. Kulturni dom Cerknica, na naslovu: Cesta 4. maja 63, 1380 Cerknica, ki stoji na zemljišču s parc. št. *310/0 katastrska občina 1676 Cerknica;

2. Knjižnica Jožeta Udoviča Cerknica, na naslovu: Partizanska cesta 22, 1380 Cerknica, ki stoji na zemljišču s parc. št. *296/0 katastrska občina 1676 Cerknica;

3. Rojstna hiša Frana Gerbiča Cerknica, na naslovu: Tabor 48, 1380 Cerknica, ki stoji na zemljišču s parc. št. *110/1 katastrska občina 1676 Cerknica,

4. Pustna hala, na naslovu: Notranjska cesta 42 C, 1380 Cerknica, ki stoji na zemljišču s parc. št. 2937/1 katastrska občina 1676 Cerknica.

V naselju Rakek:

1. Knjižnica Jožeta Udoviča Cerknica, Enota Rakek, na naslovu: Partizanska cesta 8A, 1381 Rakek, ID znak: 1659-497-7.

2. Društveni center Rakek, na naslovu: Trg padlih borcev 2, 1381 Rakek, ki stoji na zemljišču s parc. št. *298/1 katastrska občina 1659 Rakek.

V naselju Grahovo:

1. Fužina Grahovo, na naslovu: Grahovo 62, 1384 Grahovo, ki obsega zemljišče s parc. št. 576/0 katastrska občina 1675 Grahovo, parc. št. *38/0 katastrska občina 1675 Grahovo, parc. št. *39/0 katastrska občina 1675 Grahovo, parc. št. 577/2 katastrska občina 1675 Grahovo, parc. št. *41/2 katastrska občina 1675 Grahovo, parc. št. *41/1 katastrska občina 1675 Grahovo, parc. št. 577/1 katastrska občina 1675 Grahovo, parc. št. 580/10 katastrska občina 1675 Grahovo, parc. št. 580/30 katastrska občina 1675 Grahovo in parc. št. 580/31 katastrska občina 1675 Grahovo.

4. člen

Nepremičnina iz 3. člena tega sklepa se kot javna infrastruktura na področju kulture zaznamujejo v zemljiški knjigi.

5. člen

Z dnem uveljavitve tega sklepa preneha veljati Sklep o določitvi javne infrastrukture na področju kulture (Uradni list RS, št. 61/96).

6. člen

Ta sklep začne veljati osmi dan po objavi v Uradnem listu Republike Slovenije.

Št. 007-0002/2016

Cerknica, dne 10. marca 2016

Župan
Občine Cerknica
Marko Rupar l.r.

771. Sklep o ukinitvi statusa grajenega javnega dobra lokalnega pomena

Na podlagi 23. člena Zakona o graditvi objektov – ZGO-1 (Uradni list RS, št. 102/04 – u.p.b., (14/05 popr.), 92/05 – ZJC-B, 93/05 – ZVMS, 111/05 – Odločba US, 120/06 – Odločba US, 126/07, 57/09 – Sklep US, 108/09, 61/10 – ZRud-1 (62/10 popr.), 20/11 – Odločba US, 57/12, 101/13 – ZDavNepr, 110/13 in 19/15), 29. člena Zakona o lokalni samoupravi (Uradni list RS, št. 94/07 – uradno prečiščeno besedilo, 76/08, 79/09, 51/10, 40/12 – ZUJF in 14/15 – ZUUJFO) in Statuta Občine Cerknica (Uradni list RS, št. 58/10 in 78/15) je Občinski svet Občine Cerknica, v zadevi ukinitve statusa grajenega javnega dobra lokalnega pomena pri parc. št. 2382/156 k.o. 1676 Cerknica in parc. št. 2382/157 k.o. 1676 Cerknica na 10. redni seji dne 10. 3. 2016 sprejel

S K L E P**o ukinutvi statusa grajenega javnega dobra lokalnega pomena**

I.

Pri nepremičnini s parc. št. 2382/156 k.o. 1676 Cerknica in parc. št. 2382/157 k.o. 1676 Cerknica pri kateri je vknjižena zaznamba grajenega javnega dobra lokalnega pomena, se odvzame status grajenega javnega dobra lokalnega pomena.

II.

Navedeni nepremičnini izgubita status grajenega javnega dobra lokalnega pomena z ugotovitveno odločbo, ki jo na podlagi sklepa občinskega sveta po uradni dolžnosti izda občinska uprava. Po pravnomočnosti odločbe se le-ta pošlje zemljiško-knjižnemu sodišču v izvršitev.

III.

Ta sklep začne veljati z dnem objave v Uradnem listu Republike Slovenije.

Št. 7113-0024/2015

Cerknica, dne 10. marca 2016

Župan
Občine Cerknica
Marko Rupar l.r.

772. Sklep o spremembah Sklepa o potrditvi Elaborata o oblikovanju cen za odvajanje in čiščenje komunalne in padavinske odpadne vode v Občini Cerknica

Na podlagi Uredbe o metodologiji za oblikovanje cen storitev obveznih občinskih gospodarskih javnih služb varstva okolja (Uradni list RS, št. 87/12, 102/12) in 17. člena Statuta Občine Cerknica (Uradni list RS, št. 58/10) je Občinski svet Občine Cerknica na 10. redni seji dne 10. 3. 2016 sprejel

S K L E P**o spremembah Sklepa o potrditvi Elaborata o oblikovanju cen za odvajanje in čiščenje komunalne in padavinske odpadne vode v Občini Cerknica**

1. člen

V Sklepu o potrditvi Elaborata o oblikovanju cen za odvajanje in čiščenje komunalne in padavinske odpadne vode v Občini Cerknica (Uradni list RS, št. 92/15) se prvi stavek 3. člena spremeni tako, da se pravilno glasi:

»Občina Cerknica gospodinjstvom ter javnim zavodom, katere ustanoviteljica je občina Cerknica in so namenjeni za opravljanje njene lastne dejavnosti, njihova osnovna dejavnost pa se financira iz občinskega proračuna, subvencionira omrežnino iz 2. člena tega sklepa, in sicer:«

2. člen

Ta sklep začne veljati naslednji dan po objavi v Uradnem listu Republike Slovenije, uporablja pa se od 1. 4. 2016 naprej.

Št. 007-7/2015

Cerknica, dne 10. marca 2016

Župan
Občine Cerknica
Marko Rupar l.r.

ČRNOMELJ

773. Javno naznanilo o ponovni javni razgrnitvi in javni obravnavi dopolnjenega osnutka sprememb in dopolnitev Občinskega podrobnega prostorskega načrta TRIS Kanižarica po skrajšanem postopku

Na podlagi 50. in 60. člena Zakona o prostorskem načrtovanju (Uradni list RS, št. 33/07, 70/08 – ZVO-1B, 108/09, 80/10 – ZUPUDPP (106/10 popr.), 43/11 – ZKZ-C, 57/12, 57/12 – ZUPUDPP-A, 109/12, 76/14 – odločba US in 14/15 – ZUUJFO) Občina Črnomelj objavlja

JAVNO NAZNANILO**o ponovni javni razgrnitvi in javni obravnavi dopolnjenega osnutka sprememb in dopolnitev Občinskega podrobnega prostorskega načrta TRIS Kanižarica po skrajšanem postopku**

1. Kraj in čas javne razgrnitve ter spletni naslov razgrnitve
Ponovna javna razgrnitev dopolnjenega osnutka sprememb in dopolnitev Občinskega podrobnega prostorskega načrta za Tehnološko razvojno industrijsko središče Kanižarica (v nadaljevanju: SD OPPN) bo potekala od 25. marca 2016 do vključno 8. aprila 2016, v prostorih Občine Črnomelj, soba št. 23, ob delavnikih v času uradnih ur občinske uprave. Na spletnem naslovu www.crnatelj.si bo dostopna elektronska oblika SD OPPN.

2. Kraj in čas javne obravnave

Javna obravnava dopolnjenega osnutka OPPN bo v sredo, 6. aprila 2016, ob 15.30 uri, v sejni sobi Občine Črnomelj.

Javno obravnavo bo vodila pristojna služba občinske uprave skupaj z izdelovalcem SD OPPN.

3. Način dajanja mnenj in pripomb javnosti ter rok za njihovo posredovanje

Javnost bo lahko podala mnenja in pripombe na dopolnjen osnutek SD OPPN v pisni obliki, ki jih pošlje na naslov: Občina Črnomelj, Trg svobode 3, 8340 Črnomelj, z oznako »Javna razgrnitev OPPN – pripombe – TRIS«. Pripombe in mnenja bo možno podati samo v času trajanja javne razgrnitve.

Št. 350-9/2015

Črnomelj, dne 11. marca 2016

Županja
Občine Črnomelj
Mojca Čemas Stjepanovič l.r.

DOBRNA

774. Zaključni račun proračuna Občine Dobrna za leto 2015

Na podlagi tretjega odstavka 98. člena Zakona o javnih financah (Uradni list RS, št. 11/11 – UPB4 in 14/13) in 15. člena Statuta Občine Dobrne je občinski svet na 11. seji Občinskega sveta Občine Dobrna dne 10. 3. 2016 sprejel

ZAKLJUČNI RAČUN**proračuna Občine Dobrna za leto 2015**

1. člen

Sprejme se zaključni račun proračuna Občine Dobrna za leto 2015.

2. člen

Zaključni račun proračuna Občine Dobrna za leto 2015 sestavljajo splošni in posebni del. V splošnem delu je podan podrobnejši prikaz predvidenih in realiziranih prihodkov in odhodkov oziroma prejemkov in izdatkov iz bilance prihodkov in odhodkov, računa finančnih terjatev in naložb ter računa financiranja, v posebnem delu pa prikaz predvidenih in realiziranih odhodkov in drugih izdatkov proračuna Občine Dobrna za leto 2015. Sestavni del zaključnega računa je tudi načrt razvojnih programov, v katerem je podan prikaz podatkov o načrtovanih vrednostih posameznih projektov, njihovih spremembah tekom leta 2015 ter o njihovi realizaciji v tem letu.

3. člen

Realizacija prihodkov in odhodkov proračuna, računa finančnih terjatev in naložb ter računa financiranja, se na ravni podskupin kontov objavi v Uradnem listu Republike Slovenije. Splošni in posebni del ter Načrt razvojnih programov, pa se objavijo na spletni strani Občine Dobrna.

Št. 410-0001/2016-15(1)
Dobrna, dne 10. marca 2016

Župan
Občine Dobrna
Martin Brecl i.r.

A. BILANCA PRIHODKOV IN ODHODKOV		
	Skupina/podskupina kontov	Znesek v EUR
I.	SKUPAJ PRIHODKI (70+71+72+73+74)	2.798.314,98
	TEKOČI PRIHODKI (70+71)	1.831.544,79
70	DAVČNI PRIHODKI	1.474.159,93
	700 Davki na dohodek in dobiček	1.198.017,00
	703 Davki na premoženje	76.968,69
	704 Domači davki na blago in storitve	199.174,24
71	NEDAVČNI PRIHODKI	357.384,86
	710 Udeležba na dobičku in dohodki od premoženja	285.872,20
	711 Takse in pristojbine	1.421,38
	712 Denarne kazni	3.091,40
	713 Prihodki od prodaje blaga in storitev	13.573,41
	714 Drugi nedavčni prihodki	53.426,47
72	KAPITALSKI PRIHODKI	1.863,00
	720 Prihodki od prodaje zgradb in prostorov	0,00
	722 Prihodki od prodaje zemljišč in nematerialnega premoženja	1.863,00
73	PREJETE DONACIJE	450,00
	730 Prejete donacije in darila od domačih pravnih oseb	450,00
74	TRANSFERNI PRIHODKI	964.457,19
	740 Transferni prihodki iz drugih javnofinančnih institucij	267.104,21
	741 Prejeta sredstva iz državnega proračuna iz sredstev EU	697.352,98
II.	SKUPAJ ODHODKI (40+41+42+43)	2.590.001,85
40	TEKOČI ODHODKI	660.740,72
	400 Plače in drugi izdatki zaposlenim	256.164,53

	401 Prispevki delodajalcev za socialno varnost	40.207,02
	402 Izdatki za blago in storitve	340.032,51
	403 Plačila domačih obresti	4.233,75
	409 Rezerve	20.102,91
41	TEKOČI TRANSFERI	858.227,18
	410 Subvencije	18.273,31
	411 Transferi posameznikom in gospodinjstvom	519.600,18
	412 Transferi neprofitnim organizacijam in ustanovam	64.292,59
	413 Drugi tekoči domači transferi	256.061,10
42	INVESTICIJSKI ODHODKI	1.043.033,95
	420 Nakup in gradnja osnovnih sredstev	1.043.033,95
43	INVESTICIJSKI TRANSFERI	28.000,00
	431 Investicijski transferi pravnim in fizičnim osebam	28.000,00
	432 Investicijski transferi proračunskim uporabnikom	0
III.	PRORAČUNSKI PRESEŽEK – PRIMANJKLJAJ (I-II)	208.313,13
B. RAČUN FINANČNIH TERJATEV IN NALOŽB		
IV.	PREJETA VRAČILA DANIH POSOJIL IN PRODAJA KAPITALSKIH DELEŽEV	0,00
	750 Prejeta vračila danih posojil	0,00
	752 Kupnine iz naslova privatizacije	0,00
V.	DANA POSOJILA IN POVEČANJE KAP. DELEŽEV	0,00
VI.	PREJETA MINUS DANA POSOJILA IN SPREMEMBE KAP. DELEŽEV	0,00
C. RAČUN FINANCIRANJA		
VII.	ZADOLŽEVANJE	0,00
	500 Domače zadolževanje	0,00
VIII.	ODPLAČILO DOLGA	140.065,45
	550 Odplačilo domačega dolga	140.065,45
IX.	SPREMEMBE STANJA SREDSTEV NA RAČUNIH (I.+IV.+VII.-II.-V.-VIII.)	68.247,68
X.	NETO ZADOLŽEVANJE (VII.-VIII.)	-140.065,45
XI.	NETO FINANCIRANJE (VI.+VII.-VIII.-IX.=III.)	-208.313,13
	STANJE SREDSTEV NA RAČUNU 31. 12. PRETEKLEGA LETA	149.987,22

775. Odlok o spremembi Odloka o proračunu Občine Dobrna za leto 2016

Na podlagi 29. člena Zakona o lokalni samoupravi (Uradni list RS, št. 94/07 – UPB, 76/08, 79/09, 51/10, 40/12 – ZUJF in 14/15 – ZUUJFO), 29. člena Zakona o javnih financah (Uradni list RS, št. 11/11 – UPB in 14/13 – popr., 101/13 in 55/15 – ZFisP) in 15. člena Statuta Občine Dobrna (Uradni list RS, št. 47/99, 15/01, 112/02, 134/06 in 101/11) je Občinski svet Občine Dobrna na 11. redni seji dne 10. 3. 2016 sprejel

O D L O K
o spremembi Odloka o proračunu
Občine Dobrna za leto 2016

1. člen

S to spremembo Odloka o proračunu Občine Dobrna za leto 2016 (Uradni list RS, št. 98/15), se spremeni 10. člen, in sicer tako, da po spremembi glasi:

»V skladu s prvim odstavkom 56. člena Zakona o izvrševanju proračunov Republike Slovenije za leti 2016 in 2017 (Uradni list RS, 96/15; v nadaljevanju ZIPRS1617) se občinam sredstva v višini 3% skupne primerne porabe občin zagotavljajo v obliki odobritve dodatnega zadolževanja v državnem proračunu.

Občina Dobrna lahko na podlagi zgoraj navedenega za izvrševanje proračuna Občine Dobrna za leto 2016 (investicije, predvidene v proračunu) najame brezobrestni kredit iz državnega proračuna v višini 53.988 €. Na podlagi drugega odstavka 56. člena ZIPRS1617 se ta zadolžitev ne všteva v največji možni obseg zadolževanja občine iz drugega odstavka 10.a člena ZFO-1.«

2. člen

Ta odlok začne veljati naslednji dan po objavi v Uradnem listu Republike Slovenije.

Št. 410-0003/2015-15(1)
Dobrna, dne 10. marca 2016

Župan
Občine Dobrna
Martin Brecl l.r.

DOL PRI LJUBLJANI

776. Odlok o proračunu Občine Dol pri Ljubljani za leto 2016

Na podlagi 29. člena Zakona o lokalni samoupravi (Uradni list RS, št. 94/07 – uradno prečiščeno besedilo, 76/08, 79/09, 51/10, 40/12 – ZUJF in 14/15 – ZUUJFO), 29. člena Zakona o javnih financah (Uradni list RS, št. 11/11 – uradno prečiščeno besedilo, 14/13 – popr., 10/13 in 55/15 – ZFisP) in 15. člena Statuta Občine Dol pri Ljubljani (Uradni list RS, št. 48/10) je Občinski svet Občine Dol pri Ljubljani na 8. seji dne 9. 3. 2016 sprejel

O D L O K
o proračunu Občine Dol pri Ljubljani za leto 2016

1. člen

S tem odlokom se za Občino Dol pri Ljubljani za leto 2016 določajo proračun, postopki izvrševanja proračuna ter obseg zadolževanja proračuna ter obseg poroštva občine in javnega sektorja na ravni občine (v nadaljnjem besedilu: proračun).

2. člen

Določbe tega odloka morajo smiselno uporabljati vsi posredni proračunski uporabniki proračuna Občine Dol pri Ljubljani.

3. člen

V splošnem delu proračuna so prikazani prejemki in izdatki po ekonomski klasifikaciji do ravni kontov.

Splošni del proračuna se na ravni podskupin kontov določa v naslednjih zneskih:

A. BILANCA PRIHODKOV IN ODHODKOV		
	Skupina/Podskupina kontov/Konto/	Proračun leta 2016 (EUR)
I.	SKUPAJ PRIHODKI (70+71+72+73+74)	4.938.931,19
	TEKOČI PRIHODKI (70+71)	4.180.931,19
70	DAVČNI PRIHODKI	3.645.281,19
	700 Davki na dohodek in dobiček	2.959.481,19
	703 Davki na premoženje	573.800,00
	704 Domači davki na blago in storitve	112.000,00
71	NEDAVČNI PRIHODKI	535.650,00
	710 Udeležba na dobičku in dohodki od premoženja	158.550,00
	711 Takse in pristojbine	2.000,00
	712 Globe in druge denarne kazni	26.100,00
	713 Prihodki od prodaje blaga in storitev	60.000,00
	714 Drugi nedavčni prihodki	289.000,00
72	KAPITALSKI PRIHODKI	9.000,00
	722 Prihodki od prodaje zemljišč in neopredmetenih dolgoročnih sredstev	9.000,00
74	TRANSFERNI PRIHODKI	749.000,00
	740 Transferni prihodki iz drugih javnofinančnih institucij	199.000,00
	741 Prejeta sredstva iz državnega proračuna iz sredstev proračuna Evropske unije	550.000,00
II.	SKUPAJ ODHODKI (40+41+42+43)	4.938.931,19
40	TEKOČI ODHODKI	1.346.985,00
	400 Plače in drugi izdatki zaposlenim	244.300,00
	401 Prispevki delodajalcev za socialno varnost	34.535,00
	402 Izdatki za blago in storitve	958.150,00
	403 Plačila domačih obresti	10.000,00
	409 Rezerve	100.000,00
41	TEKOČI TRANSFERI	1.699.100,00
	410 Subvencije	60.000,00
	411 Transferi posameznikom in gospodinjstvom	1.088.500,00
	412 Transferi neprofitnim organizacijam in ustanovam	163.000,00
	413 Drugi tekoči domači transferi	387.600,00
42	INVESTICIJSKI ODHODKI	1.849.846,19
	420 Nakup in gradnja osnovnih sredstev	1.849.846,19
43	INVESTICIJSKI TRANSFERI	43.000,00
	431 Investicijski transferi pravnim in fizičnim osebam, ki niso proračunski uporabniki	40.000,00
	432 Investicijski transferi proračunskim uporabnikom	3.000,00
III.	PRORAČUNSKI PRESEŽEK (I.-II.) (PRORAČUNSKI PRIMANJKLJAJ)	0,00

B. RAČUN FINANČNIH TERJATEV IN NALOŽB		
IV.	PREJETA VRAČILA DANIH POSOJIL IN PRODAJA KAPITALSKIH DELEŽEV (750+751+752)	0,00
75	PREJETA VRAČILA DANIH POSOJIL	0,00
	750 Prejeta vračila danih posojil	0,00
VI.	PREJETA MINUS DANA POSOJILA IN SPREMEMBE KAPITALSKIH DELEŽEV (IV.-V.)	0,00
C. RAČUN FINANCIRANJA		
VII.	ZADOLŽEVANJE (500)	300.000,00
50	ZADOLŽEVANJE	300.000,00
	500 Domače zadolževanje	300.000,00
VIII.	ODPLAČILA DOLGA (550)	150.000,00
55	ODPLAČILA DOLGA	150.000,00
	550 Odplačila domačega dolga	150.000,00
IX.	SPREMEMBA STANJA SREDSTEV NA RAČUNIH (I.+IV.+VII.-II.-V.-VIII.)	150.000,00
X.	NETO ZADOLŽEVANJE (VII.-VIII.)	150.000,00
XI.	NETO FINANCIRANJE (VI.+VII.-VIII.-IX.)	0,00
XII.	STANJE SREDSTEV NA RAČUNIH NA DAN 31. 12. PRETEKLEGA LETA	750.165,14

Posebni del proračuna sestavljajo finančni načrti neposrednih uporabnikov, ki so razdeljeni na naslednje programske dele: področja proračunske porabe, glavne programe in podprograme, predpisane s programsko klasifikacijo izdatkov občinskih proračunov. Podprogram je razdeljen na proračunske postavke, te pa na podskupine kontov in konte, določene s predpisanim kontnim načrtom.

Posebni del proračuna do ravni proračunskih postavk – kontov in načrt razvojnih programov sta priložila k temu odloku in se objavita na spletni strani Občine Dol pri Ljubljani.

Načrt razvojnih programov sestavljajo projekti.

4. člen

Proračun se izvršuje na ravni proračunske postavke – konta.

5. člen

Če se med izvrševanjem proračuna vplača namenski prejemek, ki zahteva sorazmerni namenski izdatek, ki v proračunu ni izkazan ali ni izkazan v zadostni višini, se v višini dejanskih prejemkov in izdatkov poveča proračun.

Če se med izvrševanjem proračuna sprejme zakon ali odlok, na podlagi katerega nastanejo nove obveznosti za proračun, vključni župan te obveznosti v proračun in določi obseg izdatkov za ta namen v okviru večjih pričakovanih prejemkov, ali obsega zadolžitve, ali s prerazporeditvijo sredstev v okviru možnih prihrankov sredstev.

Če je med izvrševanjem proračuna izdana sodna ali upravna odločba, na podlagi katere nastanejo nove obveznosti za proračun, vključni župan te obveznosti v proračun in določi obseg izdatkov za ta namen v okviru večjih pričakovanih prejemkov, ali obsega zadolžitve, ali s prerazporeditvijo sredstev v okviru možnih prihrankov sredstev.

Prihodki iz naslova komunalnega prispevka se v proračunu oblikujejo kot namenski prihodka, ki se porabijo kot namenski izdatki za namen gradnje komunalne opreme skladno z načrtom razvojnih programov občinskega proračuna.

Prihodki iz naslova požarnih taks se v proračunu oblikujejo kot namenski prihodka, ki se porabijo kot namenski izdatki opredeljeni v posebnem delu proračuna za nabavo gasilsko tehnično reševalne in osebne opreme.

Prihodki iz naslova pristojbin za vzdrževanje gozdnih cest se v proračunu oblikujejo kot namenski prihodka, ki se porabijo kot namenski izdatki za vzdrževanje gozdnih cest.

6. člen

V breme proračuna tekočega leta se lahko prevzemajo obveznosti in vršijo izplačila samo za namene ter do višine, ki so določeni s proračunom in če so za to izpolnjeni vsi z zakoni in drugimi predpisi določeni pogoji.

Denarne obveznosti v pogodbah, za obdobje do vključno enega leta, morajo biti izražene v nominalnem znesku, brez valorizacijske klavzule.

Denarne obveznosti v pogodbah, ki se sklepajo za obdobje daljše od enega leta, se lahko valorizirajo na način in do višine določene z zakonom.

7. člen

Župan lahko v imenu Občine Dol pri Ljubljani pogodbeno prevzema tudi obveznosti, ki zahtevajo plačilo v prihodnjih proračunskih letih, in sicer za namene, ki so že vključeni v proračunu tekočega leta.

V tekočem letu lahko župan pogodbeno prevzame obveznosti iz zgornjega odstavka tega člena v naslednjih obsegih:

– za investicijske odhodke in investicijske transfere, ki so določeni v investicijskem programu, ki jih je sprejel občinski svet, v obsegu in dinamiki, ki je določen v tem investicijskem programu ali drugem dokumentu;

– za investicijske odhodke in investicijske transfere do višine, ki ne presega 70% skupne vrednosti sredstev, ki se v tekočem proračunskem letu namenijo za te namene, od tega:

1. v letu po tekočem proračunskem letu 40% navedenih pravic porabe in

2. v ostalih prihodnjih letih 30% navedenih pravic porabe; – za odhodke ne investicijskega značaja do višine, ki ne presega 25% skupne vrednosti sredstev, ki se v tekočem proračunskem letu namenijo za blago in storitve ter za tekoče transfere (skupini 40 in 41 v bilanci prihodkov in odhodkov).

V skladu s prvim odstavkom tega člena se smiselno uskladi tudi načrt razvojnih programov za prevzete obveznosti v breme proračunov prihodnjih let.

8. člen

V obdobju začasnega financiranja se ne glede na višino proračunske postavke lahko izvršujejo vse sprejete pogodbene obveznosti iz preteklega leta.

V primeru, da je proračun sprejet za naslednje leto, pa se znesek na proračunski postavki lahko poveča za znesek prenesenih pogodbenih obveznosti, če se hkrati z obveznostjo v tekoči proračun prenesejo tudi prosta denarna sredstva.

9. člen

Pri dogovarjanju o pogojih za izpolnjevanje obveznosti, ki se poravnajo iz proračuna Občine Dol pri Ljubljani, se upoštevajo plačilni roki določeni v zakonu.

10. člen

V načrt razvojnih programov se uvrstijo tisti odhodki, ki izpolnjujejo pogoje določene z zakonom. Občinski svet potrdi tiste, katerih vrednost presega 20.000 EUR brez DDV.

11. člen

Sredstva proračuna se uporabljajo za plačevanje že opravljenih dobav, storitev in gradenj.

Dogovarjanje predplačil je v skladu s predpisi možno le izjemoma, na podlagi predhodnega soglasja župana ter ob primernem načinu finančnega zavarovanja, katerega z navodilom določi Ministrstvo za finance. Predplačilo mora biti utemeljeno tudi z vidika gospodarnosti.

Kolikor se pogodbene obveznosti ne plačajo v tekočem letu, se obveznost plačila prenese v naslednje leto.

12. člen

Sofinanciranje namenov določenih v proračunu se izvrši šele na podlagi upravnega akta ali sklenjene pogodbe med Občino Dol pri Ljubljani in upravičencem ter na podlagi ustrezne računovodske listine, ki izkazuje utemeljeno porabo finančnih sredstev.

13. člen

Če se med izvrševanjem proračuna zaradi novih obveznosti povečajo izdatki proračuna ali zmanjšajo prejemki proračuna, lahko župan zadrži izvrševanje posameznih izdatkov z naslednjimi ukrepi:

- ustavi prevzemanje obveznosti,
- predlaga podaljšanje pogodbenih rokov plačil,
- ustavi prerazporejanje proračunskih sredstev, potrebno zaradi prevzemanja obveznosti.

Če se med izvajanjem navedenih ukrepov proračun ne more uravnovesiti, mora župan predlagati rebalans proračuna.

Z rebalansom proračuna se mora prejemke in izdatke ponovno uravnovesiti. V obdobju sprejemanja rebalansa proračuna župan lahko ponovno zadrži izvrševanje posameznih izdatkov.

14. člen

Skladno s predpisi lahko župan s sklepi prerazporeja proračunska sredstva med proračunskimi postavkami v okviru posameznega področja proračunske porabe v posebnem delu proračuna, pri čemer prerazporeditve ne smejo presežati 20 % obsega posamezne proračunske postavke v sprejetem proračunu. O izvršenih prerazporeditvah mora šestmesečno poročati Občinskemu svetu.

Župan lahko uvede nove konte ali prerazporedi sredstva med posameznimi konti, kolikor to zahteva ekonomska klasifikacija odhodkov.

Za delovanje kulturnih društev (proračunska postavka 40091), delovanje društev, odborov (proračunska postavka 40100) in delovanja športnih društev (proračunska postavka 40104) se lahko proračunska sredstva v višini 75 % razdelijo na podlagi javnega razpisa, preostali znesek v višini 25 % pa se lahko po odločitvi župana zadrži kot rezerva.

Župan lahko spreminja in dopolnjuje načrt razvojnih programov za projekte, ki so že uvrščeni v letni načrt razvojnih programov. Župan lahko v načrt razvojnih programov uvrsti nov projekt, če investicijsko dokumentacijo potrdi občinski svet.

15. člen

V proračunu se del predvidenih proračunskih prejemkov vnaprej ne razporedi, ampak zadrži kot splošna proračunska rezervacija, ki se v proračunu izkazuje kot posebna proračunska postavka. Sredstva splošne proračunske rezervacije se uporabljajo za nepredvidene namene, za katere v proračunu niso zagotovljena sredstva ali za namene, za katere se med letom izkaže, da niso bila zagotovljena sredstva v zadostnem obsegu, ker jih pri pripravi proračuna ni bilo mogoče načrtovati.

Sredstva splošne proračunske rezervacije se določijo v proračunu v obsegu največ 2 % prihodkov iz bilance prihodkov in odhodkov.

O uporabi sredstev splošne proračunske rezervacije odloča župan.

16. člen

V proračunu se zagotovijo sredstva za proračunsko rezervo, ki se določijo v proračunu v obsegu do višine 1 % prejemkov proračuna.

Sredstva proračunske rezerve se uporabljajo za financiranje izdatkov za odpravo posledic naravnih nesreč, kot so potres, poplava, zemeljski plaz, snežni plaz, visok sneg, močan veter, toča, žled, pozeha, suša, množični pojav nalezljive človeške, živalske ali rastlinske bolezni ter druge nesreče, ki jih povzročijo naravne sile in ekološke nesreče.

Proračunska rezerva deluje kot proračunski sklad. Neporabljena sredstva se na dan 31. decembra preteklega leta prenesejo v proračunski sklad tekočega leta.

O uporabi sredstev proračunske rezerve v skladu s predpisi odloča župan.

17. člen

Morebitna prosta sredstva proračuna oziroma trenutni presežki, se zaradi ohranjanja realne vrednosti lahko nalagajo tako, da je zagotovljena njihova varnost in s tem ni ogrožena tekoča likvidnost proračuna. O nalaganju prostih sredstev odloča župan, ki lahko to pooblastilo prenese na drugo odgovorno osebo.

18. člen

Za izvrševanje proračuna je odgovoren župan. Župan mora obvestiti občinski svet o polletni realizaciji prihodkov in odhodkov občinskega proračuna.

Poročilo o polletni realizaciji morajo pripraviti tudi vsi posredni in neposredni proračunski uporabniki in ga najkasneje do 30. 7. tekočega leta oddati županu.

19. člen

Župan lahko na prošnjo dolžnika ob primernem zavarovanju in obrestovanju odloži plačilo, dovoli obročno plačilo dolga dolžnika ali spremeni predvideno dinamiko plačila, če se s tem bistveno izboljšajo možnosti za plačilo dolga dolžnika.

Odlag plačila dolžnika se zavaruje z instrumenti za zavarovanje plačil, obresti pa morajo biti vsaj kot trenutno veljavne bančne obresti za vezane depozite, za ustrezno obdobje.

20. člen

Če so izpolnjeni pogoji iz ZJF, lahko župan v letu 2016 odpiše dolgove, ki jih imajo dolžniki do občine, ali oprosti plačilo nadomestila za uporabo stavbnega zemljišča, in sicer največ do višine 200,00 evrov na posameznega dolžnika.

Če bi bili stroški postopka izterjave v nesorazmerju z višino terjatve, ali če se zaradi nevnovčljivosti premoženja dolžnika ugotovi, da terjatve ni mogoče izterjati, lahko župan odpiše, oziroma delno odpiše plačilo dolga do višine 200 EUR.

Ne glede na določila prejšnjega odstavka ni možno odpisati tistih dolgov, ki jih izrecno navaja zakon.

O odpisih terjatev župan poroča ob predložitvi Zaključnega računa občinskemu svetu.

21. člen

Poravnavo za pripoznanje dolga občine lahko utemeljeno sklene župan do višine sredstev določenih v proračunu, nad to višino pa s soglasjem Občinskega sveta Občine Dol pri Ljubljani.

22. člen

Župan ima pravico odločati o pridobitvi premoženja do višine v proračunu zagotovljenih sredstev in v skladu z namenom porabe sredstev, določene v proračunu.

Ravnanje s stvarnim premoženjem se izvaja v skladu z Zakonom o stvarnem premoženju države in samoupravnih lokalnih skupnosti.

Odlčitve o pridobivanju in razpolaganju z nepremičnim premoženjem občine do vrednosti 20.000 EUR sprejme župan. Načrt ravnanja s premičnim premoženjem sprejme župan.

23. člen

Zaradi kritja odhodkov nad prihodki in odhodki, presežkov nad prejemki v računu terjatev in naložb ter odplačila dolgov v računu financiranja se občini za proračun leta 2016 ni potrebno zadolžiti.

Neposredni in posredni proračunski uporabniki in javna podjetja, katerih ustanoviteljica je Občina Dol pri Ljubljani, se lahko zadolžujejo, če pridobijo soglasje Občinskega sveta Občine Dol pri Ljubljani.

S tem odlokom se daje soglasje k zadolževanju:

- kratkoročna zadolžitev družbe Ljubljanski potniški promet, d.o.o. pri bankah do višine 100.800,00 EUR,
- kratkoročna zadolžitev pri Javnem holdingu Ljubljana, d.o.o. do višine 12.600,00 EUR,
- dolgoročna zadolžitev družbe Ljubljanski potniški promet, d.o.o. pri bankah oziroma finančnih institucijah do višine 100.800,00 EUR.

24. člen

Občina lahko izdaja poročstva neposrednim in posrednim proračunskim uporabnikom in javnim podjetjem, katerih ustanoviteljica je občina, če pridobi soglasje Občinskega sveta Občine Dol pri Ljubljani.

25. člen

Župan oziroma pooblaščen delavec občinske uprave ima pravico in dolžnost nadzirati porabo javnih sredstev iz proračuna, ki so bila dana pravnim in fizičnim osebam. V primeru nenamenske porabe ali odklonitve pregleda porabe ima župan pravico in dolžnost zahtevati vrnitev sredstev.

26. člen

V obdobju začasnega financiranja Občine Dol pri Ljubljani v letu 2017, če bo začasno financiranje potrebno, se uporablja ta odlok in sklep o določitvi začasnega financiranja.

27. člen

Ta odlok začne veljati naslednji dan po objavi v Uradnem listu Republike Slovenije.

Št. 4100-0001/2015-4

Dol pri Ljubljani, dne 9. marca 2016

Župan
Občine Dol pri Ljubljani
mag. Janez Tekavc l.r.

777. Sklep o ugotovitvi javne koristi na zemljiščih

Na podlagi 15. člena Statuta Občine Dol pri Ljubljani (Uradni list RS, št. 48/10, 50/14, 15/15) in Zakona o stvarnem premoženju države in samoupravnih lokalnih skupnosti (Uradni list RS, št. 86/10, 75/12) je Občinski svet Občine Dol pri Ljubljani na 8. seji dne 9. 3. 2016 sprejel naslednji

S K L E P

1. Ugotovljena je bila javna korist na zemljiščih številka: 83/17, 83/15, 83/13, 81/22, 81/23, 67/5-del, 57/1-del, 57/4-del, 57/6-del, 81/18-del, vse k.o. Dol pri Ljubljani.

2. Sklep začne veljati naslednji dan po objavi v Uradnem listu Republike Slovenije.

Št. 0320-0002/2016-27

Dol pri Ljubljani, dne 10. marca 2016

Župan
Občine Dol pri Ljubljani
mag. Janez Tekavc l.r.

778. Sklep o ugotovitvi javne koristi na zemljiščih

Na podlagi 15. člena Statuta Občine Dol pri Ljubljani (Uradni list RS, št. 48/10, 50/14, 15/15) in Zakona o stvarnem premoženju države in samoupravnih lokalnih skupnosti (Uradni

list RS, št. 86/10, 75/12) je Občinski svet Občine Dol pri Ljubljani na 8. seji dne 9. 3. 2016 sprejel naslednji

S K L E P

1. Ugotovljena je bila javna korist na zemljiščih parcel na številka 589/14, 157/5-del, 153/5-del, 154/0-del, 155/2-del, 156/1-del, 157/2-del, 157/4-del, 588/4-del, vse k.o. Dol pri Ljubljani.

2. Sklep začne veljati naslednji dan po objavi v Uradnem listu Republike Slovenije.

Št. 0320-0002/2016-26

Dol pri Ljubljani, dne 11. marca 2016

Župan
Občine Dol pri Ljubljani
mag. Janez Tekavc l.r.

779. Sklep o izločitvi iz javnega dobra

Na podlagi 15. člena Statuta Občine Dol pri Ljubljani (Uradni list RS, št. 48/10, 50/14, 15/15) in Zakona o stvarnem premoženju države in samoupravnih lokalnih skupnosti (Uradni list RS, št. 86/10, 75/12) je Občinski svet Občine Dol pri Ljubljani na 8. seji dne 9. 3. 2016 sprejel naslednji

S K L E P

1. Iz javnega dobra se izloči nepremičnina parc. št. 401/14, k.o.1764-Križevska vas.

2. Nepremičnina iz prve točke preneha imeti značaj javnega dobra in postane last Občine Dol pri Ljubljani.

3. Sklep začne veljati naslednji dan po objavi v Uradnem listu Republike Slovenije.

Št. 0320-0002/2016-24

Dol pri Ljubljani, dne 11. marca 2016

Župan
Občine Dol pri Ljubljani
mag. Janez Tekavc l.r.

780. Sklep o izločitvi iz javnega dobra

Na podlagi 15. člena Statuta Občine Dol pri Ljubljani (Uradni list RS, št. 48/10, 50/14, 15/15) in Zakona o stvarnem premoženju države in samoupravnih lokalnih skupnosti (Uradni list RS, št. 86/10, 75/12) je Občinski svet Občine Dol pri Ljubljani na 8. seji dne 9. 3. 2016 sprejel naslednji

SKLEP

1. Iz javnega dobra se izloči nepremičnina parc. št. 888/2, k.o.1761-Dol pri Ljubljani.

2. Sklep začne veljati naslednji dan po objavi v Uradnem listu Republike Slovenije.

Št. 0320-0002/2016-25

Dol pri Ljubljani, dne 10. marca 2016

Župan
Občine Dol pri Ljubljani
mag. Janez Tekavc l.r.

IVANČNA GORICA

781. Odlok o spremembah in dopolnitvah Odloka o priznanjih in nagradah Občine Ivančna Gorica

Na podlagi 29. člena Zakona o lokalni samoupravi (Uradni list RS, št. 94/07 – uradno prečiščeno besedilo, 76/08, 79/09, 51/10, 40/12 – ZUJF in 14/15 – ZUUJFO) in 16. člena Statuta Občine Ivančna Gorica (Uradni list RS, št. 91/15 – uradno prečiščeno besedilo) je Občinski svet Občine Ivančna Gorica na 12. redni seji dne 7. marca 2016 sprejel

ODLOK**o spremembah in dopolnitvah Odloka o priznanjih in nagradah Občine Ivančna Gorica**

1. člen

V Odloku o priznanjih in nagradah Občine Ivančna Gorica (Uradni list RS, št. 20/12 – uradno prečiščeno besedilo) se 4. člen spremeni tako, da se glasi:

»4. člen

Priznanja in nagrade po tem odloku izročajo prejemnikom župan občine na proslavi za občinski praznik, ki ga občina praznuje 29. maja.«

2. člen

V drugem odstavku 6. člena se beseda »odloka« nadomesti z besedo »sklepa«.
Tretji odstavek se črta.

3. člen

9. člen se spremeni tako, da se glasi:

»9. člen

Nagrada zlati grb občine obsega zlatnik z grbom občine v posebnem etuiju s posvetilno ploščico.«.

4. člen

11. člen se spremeni tako, da se glasi:

»11. člen

Nagrada Josipa Jurčiča obsega bronasti doprski kipec Josipa Jurčiča na podstavku s posvetilno ploščico.«.

5. člen

13. člen se spremeni tako, da se glasi:

»13. člen

Plaketa Antona Tomšiča obsega reliefni odlitek podobe Antona Tomšiča in listino, ki vsebuje besedilo sklepa o podelitvi.«.

6. člen

15. člen se spremeni tako, da se glasi:

»15. člen

Plaketa Miha Kastelica obsega listino s podtiskom podobe Mihe Kastelica, ki vsebuje besedilo sklepa o podelitvi.«.

7. člen

Na koncu drugega odstavka 20. člena se pika črta in doda besedilo:

»ter pisno soglasje kandidata.«.

8. člen

V 21. členu se besedilo »predlog odloka« nadomesti z »predloge sklepov«.

9. člen

V 22. členu se besedilo »županstvo občine« nadomesti z »občinska uprava«.

10. člen

V 23. členu se besedilo »odlok o podelitvi priznanja oziroma nagrade« nadomesti z »odlok oziroma sklep o podelitvi priznanja oziroma nagrade«.

11. člen

KONČNA DOLOČBA

Ta odlok začne veljati osmi dan po objavi v Uradnem listu Republike Slovenije.

Št. 90100-0001/1996-7

Ivančna Gorica, dne 7. marca 2016

Župan

Občine Ivančna Gorica
Dušan Strnad l.r.

782. Sklep o višini cen programov v Javnem vzgojnovarstvenem zavodu Vrtec Ivančna Gorica

Na podlagi 30. in 31. člena Zakona o vrtcih (Uradni list RS, št. 100/05 – uradno prečiščeno besedilo, 25/08, 98/09 – ZIUZGK, 36/10, 62/10 – ZUPJS, 94/10 – ZIU, 40/12 – ZUJF in 14/15 – ZUUJFO) in 16. člena Statuta Občine Ivančna Gorica (Uradno prečiščeno besedilo – UPB2) (Uradni list RS, št. 91/15) na predlog Javnega vzgojnovarstvenega zavoda Vrtec Ivančna Gorica, je Občinski svet Občine Ivančna Gorica na 12. redni seji dne 7. 3. 2016 sprejel

SKLEP**o višini cen programov v Javnem vzgojnovarstvenem zavodu Vrtec Ivančna Gorica**

1. člen

Cene programov v Javnem vzgojnovarstvenem zavodu Vrtec Ivančna Gorica znašajo od 1. 4. 2016 dalje mesečno:

DNEVNI PROGRAM	CENA / OTROKA
1) I. starostna skupina	438,20 €
2) II. starostna skupina	327,02 €
3) Otroci s posebnimi potrebami	936,60 €

2. člen

V primeru odsotnosti otroka iz vrtca se od cene programa odšteje znesek za neporabljeni živila. Dnevni strošek prehrane za otroke, upoštevan v cenah programov, znaša 1,60 EUR. Vrtec pri izstavitvi računa staršem za pretekli mesec odšteje neporabljeni živila za vsak dan odsotnosti v sorazmerni višini plačila za program vrtca.

3. člen

Ta sklep začne veljati dan po objavi v Uradnem listu Republike Slovenije, uporablja pa se od 1. 4. 2016 dalje.

Št. 602-0002/2016

Ivančna Gorica, dne 7. marca 2016

Župan

Občine Ivančna Gorica
Dušan Strnad l.r.

783. Sklep o imenovanju člana občinskega sveta v Upravni odbor Rokometnega kluba SVIŠ Ivančna Gorica in Nadzorni odbor Rokometnega kluba SVIŠ Ivančna Gorica

Na podlagi 16. člena Statuta Občine Ivančna Gorica (uradno prečiščeno besedilo – UPB2) (Uradni list RS, št. 91/15) ter na predlog Komisije za mandatna vprašanja, volitve, imenovanja in priznanja je Občinski svet Občine Ivančna Gorica na 12. redni seji dne 7. 3. 2016 sprejel

S K L E P

o imenovanju člana občinskega sveta v Upravni odbor Rokometnega kluba SVIŠ Ivančna Gorica in Nadzorni odbor Rokometnega kluba SVIŠ Ivančna Gorica

1. člen

V Upravni odbor Rokometnega kluba SVIŠ Ivančna Gorica se imenuje Mileno Vrenčur.

V Nadzorni odbor Rokometnega kluba SVIŠ Ivančna Gorica se imenuje Franca Koželja.

2. člen

Mandat članov predstavnikov občinskega sveta traja do izteka mandata članom Občinskega sveta Občine Ivančna Gorica, izvoljenih v mandatnem obdobju 2014–2018.

3. člen

Ta sklep začne veljati dan po objavi v Uradnem listu Republike Slovenije.

Št. 014-0004/2016-5

Ivančna Gorica, dne 7. marca 2016

Župan
Občine Ivančna Gorica
Dušan Strnad l.r.

784. Sklep o imenovanju člana občinskega sveta v Upravni odbor Nogometnega kluba Ivančna Gorica in Nadzorni odbor Nogometnega kluba Ivančna Gorica

Na podlagi 16. člena Statuta Občine Ivančna Gorica (uradno prečiščeno besedilo – UPB2) (Uradni list RS, št. 91/15) ter na predlog Komisije za mandatna vprašanja, volitve, imenovanja in priznanja je Občinski svet Občine Ivančna Gorica na 12. redni seji dne 7. 3. 2016 sprejel

S K L E P

o imenovanju člana občinskega sveta v Upravni odbor Nogometnega kluba Ivančna Gorica in Nadzorni odbor Nogometnega kluba Ivančna Gorica

1. člen

V Upravni odbor Nogometnega kluba Ivančna Gorica se imenuje Janko Zadel.

V Nadzorni odbor Nogometnega kluba Ivančna Gorica se imenuje Anjo Lekan.

2. člen

Mandat članov predstavnikov občinskega sveta traja do izteka mandata članom Občinskega sveta Občine Ivančna Gorica, izvoljenih v mandatnem obdobju 2014–2018.

3. člen

Ta sklep začne veljati dan po objavi v Uradnem listu Republike Slovenije.

Št. 014-0001/2016-5

Ivančna Gorica, dne 7. marca 2016

Župan
Občine Ivančna Gorica
Dušan Strnad l.r.

785. Sklep o ukinitvi statusa grajenega javnega dobra na zemljišču parc. št. 956/4 in parc. št. 956/2 vse k.o. 1809 – Šentvid

Na podlagi prvega odstavka 23. člena Zakona o graditvi objektov (Uradni list RS, št. 102/04 – uradno prečiščeno besedilo, 14/05 – popr., 92/05 – ZJC-B, 93/05 – ZVMS, 111/05 – odločba US, 120/06 – odločba US, 126/07, 108/09, 61/10 – ZRud-1, 76/10 – ZRud-1A, 20/11 – odl. US in 57/12) in 16. ter 95. člena Statuta Občine Ivančna Gorica (Uradni list RS, št. 91/15 – UPB2) je Občinski svet Občine Ivančna Gorica na 12. seji dne 7. 3. 2016 sprejel

S K L E P

o ukinitvi statusa grajenega javnega dobra na zemljišču parc. št. 956/4 in parc. št. 956/2 vse k.o. 1809 – Šentvid

I.

S tem sklepom se ukine status grajenega javnega dobra na nepremičninah parc. št. 956/4 v izmeri 446 m² in parc. št. 956/2 v izmeri 65 m² vse k.o. 1809 – Šentvid s tem preneha biti zemljišči s statusom grajenega javnega dobra in postane ta lastnina Občine Ivančna Gorica, Sokolska 8, Ivančna Gorica.

II.

Ta sklep začne veljati naslednji dan po objavi v Uradnem listu Republike Slovenije.

Št. 7113-0069/2015-3-412

Ivančna Gorica, dne 7. marca 2016

Župan
Občine Ivančna Gorica
Dušan Strnad l.r.

786. Sklep o ukinitvi statusa grajenega javnega dobra na zemljišču parc. št. 924/2 in parc. št. 924/8, k.o. 1804 – Češnjice

Na podlagi prvega odstavka 23. člena Zakona o graditvi objektov (Uradni list RS, št. 102/04 – uradno prečiščeno besedilo, 14/05 – popr., 92/05 – ZJC-B, 93/05 – ZVMS, 111/05 – odločba US, 120/06 – odločba US, 126/07, 108/09, 61/10 – ZRud-1, 76/10 ZRud-1A, 20/11 – odl. US in 57/12) in 16. ter 95. člena Statuta Občine Ivančna Gorica (Uradni list RS, št. 91/15 – UPB2) je Občinski svet Občine Ivančna Gorica na 12. seji dne 7. 3. 2016 sprejel

S K L E P

o ukinitvi statusa grajenega javnega dobra na zemljišču parc. št. 924/2 in parc. št. 924/8, k.o. 1804 – Češnjice

I.

S tem sklepom se ukine status grajenega javnega dobra na nepremični s parc. št. 924/2 v izmeri 32 m² in parc. št. 924/8

v izmeri 3 m², k. o. 1804 – Češnjice, s tem prenehata biti zemljišči s statusom grajenega javnega dobra in postaneta lastnina Občine Ivančna Gorica, Sokolska 8, Ivančna Gorica.

II.

Sklep začne veljati naslednji dan po objavi v Uradnem listu Republike Slovenije.

Št. 34406-0012/2004-14
Ivančna Gorica, dne 7. marca 2016

Župan
Občine Ivančna Gorica
Dušan Strnad l.r.

787. Sklep o ukinitvi statusa grajenega javnega dobra na zemljiščih parc. št. 1043/7, 1043/3, 1043/6 in 1043/5 vse, k.o. 1805 – Bukovica

Na podlagi prvega odstavka 23. člena Zakona o graditvi objektov (Uradni list RS, št. 102/04 – uradno prečiščeno besedilo, 14/05 – popr., 92/05 – ZJC-B, 93/05 – ZVMS, 111/05 – odločba US, 120/06 – odločba US, 126/07, 108/09, 61/10 – ZRud-1, 76/10 ZRud-1A, 20/11 – odl. US in 57/12) in 16. ter 95. člena Statuta Občine Ivančna Gorica (Uradni list RS, št. 91/15 – UPB2) je Občinski svet Občine Ivančna Gorica na 12. seji dne 7. 3. 2016 sprejel

S K L E P

o ukinitvi statusa grajenega javnega dobra na zemljiščih parc. št. 1043/7, 1043/3, 1043/6 in 1043/5 vse, k.o. 1805 – Bukovica

I.

S tem sklepom se ukine status grajenega javnega dobra na nepremičninah parc. št. 1043/7 v izmeri 16 m², parc. št. 1043/3 v izmeri 171 m², parc. št. 1043/6 v izmeri 36 m² in parc. št. 1043/5 v izmeri 149 m² vse, k.o. 1805 – Bukovica s tem prenehajo biti zemljišča s statusom grajenega javnega dobra in postanejo lastnina Občine Ivančna Gorica, Sokolska 8, Ivančna Gorica.

II.

Sklep začne veljati naslednji dan po objavi v Uradnem listu Republike Slovenije.

Št. 7113-0009/2015-2-412
Ivančna Gorica, dne 7. marca 2016

Župan
Občine Ivančna Gorica
Dušan Strnad l.r.

788. Sklep o ukinitvi statusa grajenega javnega dobra na zemljišču parc. št. 999/3, k.o. 1827 Krka

Na podlagi prvega odstavka 23. člena Zakona o graditvi objektov (Uradni list RS, št. 102/04 – uradno prečiščeno besedilo, 14/05 – popr., 92/05 – ZJC-B, 93/05 – ZVMS, 111/05 – odločba US, 120/06 – odločba US, 126/07, 108/09, 61/10 – ZRud-1, 76/10 – ZRud-1A, 20/11 – odl. US in 57/12) in 16. ter 95. člena Statuta Občine Ivančna Gorica (Uradni list RS, št. 91/15 – UPB2) je Občinski svet Občine Ivančna Gorica na 12. seji dne 7. 3. 2016 sprejel

S K L E P

o ukinitvi statusa grajenega javnega dobra na zemljišču parc. št. 999/3, k.o. 1827 Krka

I.

S tem sklepom se ukine status grajenega javnega dobra na nepremični s parc. št. 999/3 v izmeri 303 m², k.o. 1827 – Krka s tem preneha biti zemljišče s statusom grajenega javnega dobra in postane lastnina Občine Ivančna Gorica, Sokolska 8, Ivančna Gorica.

II.

Sklep začne veljati naslednji dan po objavi v Uradnem listu Republike Slovenije.

Št. 7113-0022/2014-7-412
Ivančna Gorica, dne 7. marca 2016

Župan
Občine Ivančna Gorica
Dušan Strnad l.r.

789. Sklep o pridobitvi statusa grajenega javnega dobra na zemljiščih parc. št. 874/3, 829/2 in 835/5 vse k.o. 1809 – Šentvid

Na podlagi 16. člena Statuta Občine Ivančna Gorica (Uradni list RS, št. 91/15 – UPB2) ter 2. in 21. člena Zakona o graditvi objektov (Uradni list RS, št. 102/04 – UPB1 (14/05 – popr.), 92/05 – ZJC-B, 93/05 – ZVMS, 111/05 – Odl. US: U-I-150/04-19, 120/06 – Odl. US: U-I-286/04-46, 126/07, 57/09 Skl. US: U-I-165/09-8, 108/09, 61/10 – ZRud-1 (62/10 – popr.), 20/11 – Odl. US: U-I-165/09-34, 57/12, v nadaljnjem besedilu: ZGO-1) je Občinski svet Občine Ivančna Gorica na 12. redni seji dne 7. 3. 2016 sprejel

S K L E P

o pridobitvi statusa grajenega javnega dobra na zemljiščih parc. št. 874/3, 829/2 in 835/5 vse k.o. 1809 – Šentvid

I.

Status grajenega javnega dobra lokalnega pomena pridobijo zemljišča:

- parc. št. 874/3 v izmeri 467 m²,
- parc. št. 829/2 v izmeri 224 m²,
- parc. št. 835/5 v izmeri 156 m² vse k.o. 1809 – Šentvid.

II.

Ta sklep začne veljati naslednji dan po objavi v Uradnem listu Republike Slovenije.

Št. 7113-0069/2015-4-412
Ivančna Gorica, dne 7. marca 2016

Župan
Občine Ivančna Gorica
Dušan Strnad l.r.

790. Sklep o pridobitvi statusa grajenega javnega dobra na zemljišču parc. št. 463/2 in parc. št. 477/4 vse k.o. 1804 – Češnjice

Na podlagi 16. člena Statuta Občine Ivančna Gorica (Uradni list RS, št. 91/15 – UPB2) ter 2. in 21. členom Zakona o graditvi objektov (Uradni list RS, št. 102/04 – UPB1 (14/05 – popr.), 92/05 – ZJC-B, 93/05 – ZVMS, 111/05 – Odl.

US: U-I-150/04-19, 120/06 – Odl. US: U-I-286/04-46, 126/07, 57/09 Skl. US: U-I-165/09-8, 108/09, 61/10 – ZRud-1 (62/10 – popr.), 20/11 – Odl. US: U-I-165/09-34, 57/12, v nadaljnjem besedilu: ZGO-1) je Občinski svet Občine Ivančna Gorica na 12. redni seji dne 7. 3. 2016 sprejel

S K L E P

o pridobitvi statusa grajenega javnega dobra na zemljišču parc. št. 463/2 in parc. št. 477/4 vse k.o. 1804 – Češnjice

I.

Status grajenega javnega dobra lokalnega pomena pridobi zemljišče:

- parc. št. 463/2 v izmeri 20 m², k.o. 1804 – Češnjice,
- parc. št. 477/4 v izmeri 4 m², k.o. 1804 – Češnjice.

II.

Sklep začne veljati naslednji dan po objavi v Uradnem listu Republike Slovenije.

Št. 34406-0012/2004-15
Ivančna Gorica, dne 7. marca 2016

Župan
Občine Ivančna Gorica
Dušan Strnad l.r.

791. Sklep o pridobitvi statusa grajenega javnega dobra na zemljiščih parc. št. 638/6, 652/27, 652/25, 643/3, 648/8, 649/18, 649/16, 643/2 vse k.o. 1805 – Bukovica

Na podlagi 16. člena Statuta Občine Ivančna Gorica (Uradni list RS, št. 91/15 – UPB2) ter 2. in 21. člena Zakona o graditvi objektov (Uradni list RS, št. 102/04 – UPB1 (14/05 – popr.), 92/05 – ZJC-B, 93/05 – ZVMS, 111/05 – Odl. US: U-I-150/04-19, 120/06 – Odl. US: U-I-286/04-46, 126/07, 57/09 Skl. US: U-I-165/09-8, 108/09, 61/10 – ZRud-1 (62/10 – popr.), 20/11 – Odl. US: U-I-165/09-34, 57/12, v nadaljnjem besedilu: ZGO-1) je Občinski svet Občine Ivančna Gorica na 12. redni seji dne 7. 3. 2016 sprejel

S K L E P

o pridobitvi statusa grajenega javnega dobra na zemljiščih parc. št. 638/6, 652/27, 652/25, 643/3, 648/8, 649/18, 649/16, 643/2 vse k.o. 1805 – Bukovica

I.

Status grajenega javnega dobra lokalnega pomena pridobijo zemljišča:

- parc. št. 638/6 v izmeri 308 m², k.o. 1805 – Bukovica,
- parc. št. 652/27 v izmeri 35 m², k.o. 1805 – Bukovica,
- parc. št. 652/25 v izmeri 358 m², k.o. 1805 – Bukovica,
- parc. št. 643/3 v izmeri 27 m², k.o. 1805 – Bukovica,
- parc. št. 648/8 v izmeri 6 m², k.o. 1805 – Bukovica,
- parc. št. 649/18 v izmeri 65 m², k.o. 1805 – Bukovica,
- parc. št. 649/16 v izmeri 16 m², k.o. 1805 – Bukovica,
- parc. št. 643/2 v izmeri 47 m², k.o. 1805 – Bukovica.

II.

Sklep začne veljati naslednji dan po objavi v Uradnem listu Republike Slovenije.

Št. 7113-0009/2015-3-412
Ivančna Gorica, dne 7. marca 2016

Župan
Občine Ivančna Gorica
Dušan Strnad l.r.

792. Sklep o pridobitvi statusa grajenega javnega dobra na zemljiščih, parc. št. 265/4 in parc. št. 250/2, k.o. 1827 Krka

Na podlagi 16. člena Statuta Občine Ivančna Gorica (Uradni list RS, št. 91/15 – UPB2) ter 2. in 21. člena Zakona o graditvi objektov (Uradni list RS, št. 102/04 – UPB1 (14/05 – popr.), 92/05 – ZJC-B, 93/05 – ZVMS, 111/05 – Odl. US: U-I-150/04-19, 120/06 – Odl. US: U-I-286/04-46, 126/07, 57/09 Skl. US: U-I-165/09-8, 108/09, 61/10 – ZRud-1 (62/10 – popr.), 20/11 – Odl. US: U-I-165/09-34, 57/12, v nadaljnjem besedilu: ZGO-1) je Občinski svet Občine Ivančna Gorica na 12. redni seji dne 7. 3. 2016 sprejel

S K L E P

o pridobitvi statusa grajenega javnega dobra na zemljiščih, parc. št. 265/4 in parc. št. 250/2, k.o. 1827 Krka

I.

Status grajenega javnega dobra lokalnega pomena pridobita zemljišči:

- parc. št. 265/4 v izmeri 37 m², k.o. 1827 – Krka,
- parc. št. 250/2 v izmeri 279 m², k.o. 1827 – Krka.

II.

Sklep začne veljati naslednji dan po objavi v Uradnem listu Republike Slovenije.

Št. 7113-0022/2014-7-412
Ivančna Gorica, dne 7. marca 2016

Župan
Občine Ivančna Gorica
Dušan Strnad l.r.

K R Š K O

793. Odlok o programu opremljanja in merilih za odmero komunalnega prispevka za območje Občine Krško

Na podlagi tretjega odstavka 74. člena Zakona o prostorskem načrtovanju (Uradni list RS, št. 33/07, 70/08 – ZVO-1B, 108/09 – ZPNačrt-A, 80/10 – ZUPUDPP (106/10 – popr.), 43/11 – ZKZ-C, 57/12 – ZPNačrt-B in 57/12 – ZUPUDPP-A, 109/12, 76/14 – odl. US in 14/15 – ZUUJFO), 29. člena Zakona o lokalni samoupravi (Uradni list RS, št. 94/07 – ZLS-UPB2, 27/08 – odločba US RS, 76/08, 79/09, 51/10, 40/12 – ZUJF in 14/15 – ZUUJFO), Uredbe o vsebini programa opremljanja stavbnih zemljišč (Uradni list RS, št. 80/07), Pravilnika o merilih za odmero komunalnega prispevka (Uradni list RS, št. 95/07) in 16. člena Statuta Občine Krško (Uradni list RS, št. 98/00 – prečiščeno besedilo, 5/03, 57/06, 47/10, 90/11 in 27/14) je Občinski svet Občine Krško, na 13. seji, dne 3. 3. 2016, sprejel

O D L O K

o programu opremljanja in merilih za odmero komunalnega prispevka za območje Občine Krško

I. SPLOŠNI DOLOČBI

1. člen

(predmet odloka)

(1) S tem odlokom se sprejme program opremljanja stavbnih zemljišč (v nadaljevanju: program opremljanja) in podlage

za odmero komunalnega prispevka za območje Občine Krško, ki so določene v programu opremljanja. Program opremljanja je na vpogled na sedežu Občine Krško.

(2) Program opremljanja vsebuje naslednje podlage za odmero komunalnega prispevka:

- obračunska območja posameznih vrst komunalne opreme,
- izračunane skupne in obračunske stroške po posameznih vrstah komunalne opreme in po obračunskih območjih,
- preračun obračunskih stroškov na enoto mere parcele in na enoto mere neto tlorisne površine objekta po posameznih vrstah opreme in obračunskih območjih,
- podrobnejša merila za odmero komunalnega prispevka, kot so: razmerje med deležem parcele in deležem neto tlorisne površine, faktor dejavnosti objekta,
- olajšave in oprostitve za določene kategorije objektov,
- način plačila komunalnega prispevka.

2. člen

(predmet komunalnega prispevka)

Predmet obračuna komunalnega prispevka so predvideni in obstoječi objekti na območju Občine Krško, ki:

- se bodo prvič opremljali z vodovodnim omrežjem, kanalizacijskim omrežjem, omrežjem cest in/ali objekti zbiranja komunalnih odpadkov,
- se jim povečuje neto tlorisna površina,
- se jim spreminja namembnost.

II. MERILA IN PODLAGE ZA ODMERO KOMUNALNEGA PRISPEVKA

3. člen

(opredelitev pojmov)

V tem odloku uporabljeni pojmi imajo naslednji pomen:

- a) Komunalna oprema je po tem odloku:
 - objekti in omrežja infrastrukture za izvajanje obveznih lokalnih gospodarskih javnih služb varstva okolja po predpisih, ki urejajo varstvo okolja
 - objekti grajenega javnega dobra, in sicer: občinske ceste, javna parkirišča in druge javne površine.
- b) Komunalni prispevek je plačilo dela stroškov gradnje komunalne opreme, ki ga zavezanec plača občini in je namenjen vir financiranja gradnje komunalne opreme.
- c) Zavezanec za plačilo komunalnega prispevka je investitor oziroma lastnik objekta, ki objekt na novo priključuje na komunalno opremo, ki povečuje neto tlorisno površino objekta ali spreminja njegovo namembnost.
- d) Obračunsko območje posamezne vrste komunalne opreme je območje, na katerem se zagotavlja priključevanje na to vrsto komunalne opreme oziroma območje njene uporabe.
- e) Obračunski stroški komunalne opreme so tisti del skupnih stroškov komunalne opreme, ki se financirajo iz sredstev zbranih s plačili komunalnih prispevkov in bodo bremenili določljive zavezanec.
- f) Za parcelo po tem odloku se šteje zemljiška parcela ali njen del oziroma več zemljiških parcel, na kateri je možno graditi objekt oziroma je objekt že zgrajen, in za katerega mora zavezanec plačati komunalni prispevek. Za parcelo po tem odloku se šteje tudi gradbena parcela iz veljavnih prostorskih aktov.
- g) Neto tlorisna površina objekta je seštevek vseh tlorisnih površin objekta in se izračuna po standardu SIST ISO 9836.
- h) Stavbno zemljišče je zemljiška parcela oziroma več zemljiških parcel ali njihovih delov na katerih je zgrajen objekt, oziroma zemljiška parcela, ki je z občinskim prostorskim načrtom namenjena za graditev objektov.
- i) Stavbišče objekta je navpična projekcija preseka stavbe z zemljiščem na ravnino.

4. člen

(obračunsko območje)

(1) Območja opremljanja s posamezno komunalno opremo so prikazana v kartografskem delu programa opremljanja:

- Karta 1 – Vodovod – Pregledna karta obračunskega območja;
- Karta 2 – Kanalizacija – Pregledna karta obračunskega območja;
- Karta 3 – Ceste – Pregledna karta obračunskega območja;
- Karta 4 – Ravnanje z odpadki – Pregledna karta obračunskega območja;
- Karta 5 – Posebna območja opremljanja – Pregledna karta obračunskih območij.

(2) Obračunska območja posebnih območij opremljanja (PC Drnovo, PC Vrbina in ZN Videm-Polšca-območje A) obravnavajo nadgradnjo obstoječe komunalne opreme. Objekt na teh območjih sodi pod obračunska območja tako obstoječe komunalne opreme kot še dodatno nadgradnje komunalne opreme, komunalni prispevek pa je seštevek izračuna vseh postavk v vseh obračunskih območjih, v katero objekt sodi.

(3) Obračunska območja posamezne komunalne opreme, navedena v prvem odstavku tega člena, so podrobneje prikazana na kartah, ki so sestavni del kartografskega dela programa opremljanja.

(4) Če je ob odmeri komunalnega prispevka ugotovljeno, da objekt, ki je predmet odmere, nima možnosti priključka na posamezno komunalno opremo, ki je s programom opremljanja določena za območje, na katerem objekt leži, ali le-te ni mogoče uporabljati, se komunalni prispevek odmeri glede na dejansko opremljenost objekta s komunalno opremo.

(5) Če je ob odmeri komunalnega prispevka ugotovljeno, da objekt, ki je predmet odmere, ima možnost priključevanja na posamezno komunalno opremo, ki pa s programom zanj ni določena, se komunalni prispevek odmeri glede na dejansko opremljenost objekta s komunalno opremo.

5. člen

(merila za odmero komunalnega prispevka)

Komunalni prispevek se odmeri z upoštevanjem naslednjih meril:

- površina stavbnega zemljišča,
- neto tlorisna površina objekta,
- opremljenost stavbnega zemljišča s komunalno opremo,
- namembnost objekta in
- izboljšanje opremljenosti stavbnega zemljišča s komunalno opremo.

6. člen

(površina parcele)

(1) Pri površini stavbnega zemljišča se upošteva površina parcele.

(2) Na območjih, ki se urejajo s prostorskimi izvedbenimi akti se parcela za odmero komunalnega prispevka določi skladno z grafičnim delom prostorskega akta.

(3) V primerih, ko parcela objekta ni določena, se parcela za odmero komunalnega prispevka določi kot stavbišče objekta, ki se pomnoži s faktorjem 1,5.

7. člen

(neto tlorisna površina objekta)

(1) Neto tlorisna površina objekta je vsota vseh tlorisnih površin objekta in se izračuna po standardu SIST ISO 9836. Podatek se povzame iz projekta za pridobitev gradbenega dovoljenja.

(2) Če podatka o neto tlorisni površini objekta ni mogoče pridobiti na način iz prejšnjega odstavka, se le-tega pridobi iz uradnih evidenc Geodetske uprave Republike Slovenije oziroma razpoložljive dokumentacije.

(3) Za objekte, za katere se ne more izračunati oziroma določiti neto tlorisne površine objekta, se komunalni prispevek odmeri le od površine parcele. Tako dobljeno vrednost se ob odmeri pomnoži s faktorjem 2,0.

8. člen

(razmerje med deležem parcele in neto tlorisne površine objekta)

Razmerje med deležem parcele (D_p) in deležem neto tlorisne površine objekta (D_t) je na celotnem območju opremljanja enako in znaša $D_p = 0,4$ ter $D_t = 0,6$.

9. člen

(dejanska opremljenost objekta s komunalno opremo)

(1) Vsak obstoječi ali predvideni objekt je opremljen z vodovodnim in/ali kanalizacijskim omrežjem, če je iz projektnih pogojev za pridobitev gradbenega dovoljenja to nedvoumno razvidno oziroma če upravljavec posameznega voda izda soglasje za priklop na omrežje. Če mora zavezanec za priklop svojega objekta zgraditi ali izboljšati del javnega vodovodnega in/ali kanalizacijskega omrežja, objekt ni opremljen z vodovodnim in/ali kanalizacijskim omrežjem.

(2) Vsak obstoječi ali predvideni objekt, za katerega se lahko odmeri komunalni prispevek, je opremljen s cestnim

omrežjem. Če mora investitor za pridobitev gradbenega dovoljenja zgraditi ali izboljšati del javnega cestnega omrežja, se šteje, da objekt ni opremljen s cestnim omrežjem.

(3) Za izgradnjo oziroma izboljšanje javnega omrežja se štejejo vsa dela, ki jih je treba izvesti na javnem vodovodnem, kanalizacijskem ali cestnem omrežju na zahtevo upravljavca z namenom omogočitve priključitve objekta na obstoječe omrežje. Za izgradnjo oziroma izboljšanje se ne štejejo dela na individualnem priključku objekta.

(4) Za vse objekte na območju občine Krško velja, da se za njih izvaja obvezna gospodarska javna služba ravnanja z odpadki.

10. člen

(faktor dejavnosti)

(1) Namembnost objekta se upošteva tako, da se za posamezne vrste objektov uporabi različne vrednosti faktorja dejavnosti. Objekti se razvrščajo glede na dejavnosti v skladu s predpisi, ki urejajo uvedbo in uporabo enotne klasifikacije vrst objektov in določitev objektov državnega pomena.

(2) Faktor dejavnosti ($K_{\text{dejavnosti}}$) se skladno s Pravilnikom o merilih za odmero komunalnega prispevka določi za vso komunalno opremo, ki jo določa ta odlok in se določi po naslednjih kriterijih:

Preglednica 1: Določitev faktorjev dejavnosti glede na vrsto objekta

Vrsta objekta	$K_{\text{dejavnosti}}$	Oznaka v klasifikaciji objektov CC-SI
Enostanovanjske stavbe – enostanovanjske stavbe	1,00	111 11100
Večstanovanjske stavbe – dvostanovanjske stavbe – tri- in večstanovanjske stavbe – stanovanjske stavbe z oskrbovanimi stanovanji	1,10 1,30 0,80	112 11210 11221 11222
Stanovanjske stavbe za posebne namene – stanovanjske stavbe za posebne namene	1,00	113 11300
Gostinske stavbe – hotelske in podobne gostinske stavbe – gostilne, restavracije in točilnice – druge gostinske stavbe za kratkotrajno nastanitev	1,20 1,20 1,20	121 12111 12112 12120
Upravne in pisarniške stavbe – stavbe javne uprave – stavbe bank, pošt, zavarovalnic – druge upravne in pisarniške stavbe	1,00 1,30 1,00	122 12201 12202 12203
Trgovske in druge stavbe za storitvene dejavnosti – trgovske stavbe – sejemske dvorane, razstavišča – bencinski servisi – stavbe za druge storitvene dejavnosti	1,30 1,30 1,30 1,30	123 12301 12302 12303 12304
Stavbe za promet in stavbe za izvajanje elektronskih komunikacij – postaje, terminali, stavbe za izvajanje elektronskih komunikacij ter z njimi povezane stavbe – garažne stavbe	1,30 0,70	124 12410 12420
Industrijske stavbe in skladišča – industrijske stavbe – rezervoarji, silosi in skladišča	1,00 1,30	125 12510 12520
Stavbe splošnega družbenega pomena – stavbe za kulturo in razvedrilo – muzeji in knjižnice – stavbe za izobraževanje in znanstvenoraziskovalno delo – stavbe za zdravstvo – športne dvorane	0,70 0,70 0,70 0,70 0,70	126 12610 12620 12630 12640 12650

Vrsta objekta	K _{dejavnosti}	Oznaka v klasifikaciji objektov CC-SI
Druge nestanovanjske stavbe		127
– stavbe za rastlinsko pridelavo	0,70	12711
– stavbe za rejo živali	0,70	12712
– stavbe za spravilo pridelka	1,00	12713
– druge nestanovanjske kmetijske stavbe	0,70	12714
– stavbe za opravljanje verskih obredov	0,70	12721
– pokopališke stavbe in spremljajoči objekti	0,70	12722
– kulturni spomeniki	0,70	12730
– druge nestanovanjske stavbe, ki niso uvrščene drugje	0,70	12740

Za vse objekte, ki po klasifikaciji ne sodijo v nobeno od v tabeli navedenih postavk velja, da je faktor dejavnosti 1,00.

11. člen

(skupni in obračunski stroški)

Prikaz skupnih stroškov (Ss) in obračunskih stroškov (Os) obstoječe in nove komunalne opreme je razviden iz preglednice 2.

Preglednica 2: Prikaz skupnih in obračunskih stroškov obstoječe in nove komunalne opreme

Komunalna oprema	Obračunsko območje	Skupni stroški v EUR	Obračunski stroški v EUR
Vodovod	VOD – vodovodno omrežje	28.129.675	23.728.275
Kanalizacija	KAN – kanalizacijsko omrežje	21.664.565	18.111.366
Ceste	CES – cestno omrežje	141.351.422	121.504.737
Ravnanje z odpadki	ODP – ravnanje z odpadki	4.200.216	4.200.216
PC Drnovo:			
– ceste	DRN – cestno omrežje	8.323.911	1.883.223
– meteorna kanalizacija	DRN – meteorna kanalizacija	2.038.186	461.124
– vodovod	DRN – vodovodno omrežje	216.297	48.936
– fekalna kanalizacija	DRN – fekalna kanalizacija	187.372	42.392
PC Vrbina			
– ceste	VRB – cestno omrežje	4.957.645	1.546.467
– fekalna kanalizacija	VRB – fekalna kanalizacija	721.950	225.202
– meteorna kanalizacija	VRB – meteorna kanalizacija	1.049.857	327.488
– vodovodno omrežje	VRB – vodovodno omrežje	511.505	159.557
ZN Videm – Polšca – obm. A			
– ceste	POL – cestno omrežje	1.734.690	82.681
– mešana kanalizacija	POL – kanalizacija	187.544	8.939
– ekološki otoki	POL – ravnanje z odpadki	832	40
– vodovod	POL – vodovodno omrežje	235.576	11.228
– urejene javne površine	POL – javne površine	53.251	2.538

12. člen

(stroški opremljanja na enoto parcele in enoto neto tlorisne površine objekta)

Stroški opremljanja m² parcele in neto tlorisne površine objektov se obračunajo z upoštevanjem preglednice 3, pri čemer se za določitev območja opremljanja s posamezno komunalno opremo smiselno upoštevajo določila 9. člena tega odloka in grafične priloge programa opremljanja.

Preglednica 3: Določitev $C_{p_{ij}}$ in $C_{t_{ij}}$ za posamezno vrsto komunalne opreme

Komunalna oprema	Obračunsko območje	C_p (v EUR/m ²)	C_t (v EUR/m ²)
Vodovod	VOD – vodovodno omrežje	7,324	29,593
Kanalizacija	KAN – kanalizacijsko omrežje	1,633	6,493
Ceste	CES – cestno omrežje	2,644	8,763
Ravnanje z odpadki	ODP – ravnanje z odpadki	0,253	1,023
PC Drnovo:			
– ceste	DRN – cestno omrežje	4,662	25,339
– meteorna kanalizacija	DRN – meteorna kanalizacija	1,142	6,204
– vodovod	DRN – vodovodno omrežje	0,121	0,658
– fekalna kanalizacija	DRN – fekalna kanalizacija	0,105	0,57
PC Vrčina			
– ceste	VRB – cestno omrežje	4,767	19,406
– fekalna kanalizacija	VRB – fekalna kanalizacija	0,694	2,826
– meteorna kanalizacija	VRB – meteorna kanalizacija	1,010	4,110
– vodovodno omrežje	VRB – vodovodno omrežje	0,492	2,002
ZN Videm – Polšca – obm. A			
– ceste	POL – cestno omrežje	2,783	6,116
– mešana kanalizacija	POL – kanalizacija	0,301	0,661
– ekološki otoki	POL – ravnanje z odpadki	0,001	0,003
– vodovod	POL – vodovodno omrežje	0,378	0,831
– urejene javne površine	POL – javne površine	0,085	0,188

13. člen

(časovni načrt)

(1) Predvidena (nova) komunalna oprema, ki je že vključena v posebni obračunski območji PC Drnovo in PC Vrčina ima naslednji časovni načrt:

- pridobitev stvarnih pravic: v skladu s proračunskimi zmožnostmi oziroma do l. 2025
- projektna dokumentacija: v skladu s proračunskimi zmožnostmi oziroma do l. 2025
- gradnja komunalne opreme: v skladu s proračunskimi zmožnostmi oziroma do l. 2025
- uporabno dovoljenje: v skladu s proračunskimi zmožnostmi oziroma do l. 2025

(2) Komunalni prispevek znotraj posebnih obračunskih območij PC Drnovo in PC Vrčina se obračuna samo na tistih parcelah, ki so v času izdajanja odločbe že komunalno opremljene s komunalno opremo, kot jo predvideva prostorski akt in samo za tisto vrsto komunalne opreme, ki je dejansko zgrajena.

III. IZRAČUN KOMUNALNEGA PRISPEVKA

14. člen

(izračun komunalnega prispevka)

(1) Komunalni prispevek se izračuna tako, da se na podlagi obračunskih območij ugotovi, na katero vrsto komunalne

opreme lahko zavezanec priključi svoj objekt oziroma mu je omogočena uporaba določene vrste komunalne opreme. Za vsako posamezno vrsto komunalne opreme posebej se izračuna komunalni prispevek, pri čemer se uporabi naslednja formula za izračun:

$$KP_{ij} = A_{\text{parcela}} \times C_{p_{ij}} \times D_p + K_{\text{dejavnost}} \times A_{\text{tlorisna}} \times C_{t_{ij}} \times D_t$$

(2) V tem odloku uporabljene kratice imajo naslednji pomen:

KP_{ij}	znesek komunalnega prispevka, ki pripada posamezni vrsti komunalne opreme na posameznem obračunskem območju
A_{parcela}	površina parcele
A_{tlorisna}	neto tlorisna površina objekta je seštevek vseh tlorisnih površin objekta in se izračuna po standardu SIST ISO 9836
D_p	delež parcele pri izračunu komunalnega prispevka
D_t	delež neto tlorisne površine objekta pri izračunu komunalnega prispevka
$K_{\text{dejavnost}}$	faktor dejavnosti
$C_{p_{ij}}$	obračunski stroški, preračunani na m ² parcele na obračunskem območju za posamezno vrsto komunalne opreme
$C_{t_{ij}}$	obračunski stroški, preračunani na m ² neto tlorisne površine objekta na obračunskem območju za posamezno vrsto komunalne opreme
i	posamezna vrsta komunalne opreme
j	posamezno obračunsko območje.

15. člen

(indeksiranje stroškov opremljanja)

(1) Stroški opremljanja m² parcele (C_{p_{ij}}) in stroški opremljanja m² neto tlorisne površine objektov (C_{t_{ij}}) s posamezno vrsto komunalne opreme na posameznem obračunskem območju se pri odmeri komunalnega prispevka indeksirajo ob uporabi povprečnega letnega indeksa cen, ki ga objavlja Združenje za gradbeništvo v okviru Gospodarske zbornice Slovenije, pod »Gradbena dela – ostala nizka gradnja«.

(2) Indeksiranje stroškov opremljanja na enoto mere se izvede na naslednji način:

$$C_{p_{ij}} = C_{p_{ij}} \text{ iz 12. člena odloka} \times \text{faktor indeksacije}$$

oziroma

$$C_{t_{ij}} = C_{t_{ij}} \text{ iz 12. člena odloka} \times \text{faktor indeksacije}$$

16. člen

(izračun celotnega komunalnega prispevka)

(1) Skupni komunalni prispevek se izračuna kot vsota vseh komunalnih prispevkov za posamezne vrste komunalne opreme na naslednji način:

$$KP_{\text{celotni}} = \sum KP_{ij}$$

(2) Končni znesek komunalnega prispevka za odmero se izračuna po formuli:

$$KP_{\text{odmera}} = KP_{\text{celotni}} \times F_o$$

(3) Faktor olajšave (F_o) se razbere iz spodnje preglednice:

Preglednica 4: Določitev faktorjev olajšave za posamezne vrste objektov:

Vrsta objekta	Faktor olajšave (F _o)	Oznaka v klasifikaciji objektov CC-SI
Enostanovanjske stavbe		111
– enostanovanjske stavbe	0,12	11100
Večstanovanjske stavbe		112
– dvostanovanjske stavbe	0,12	11210
– tri- in večstanovanjske stavbe	0,25	11221
Stanovanjske stavbe za posebne namene	0,25	113
Upravne in pisarniške stavbe	0,50	122
Stavbe za promet in stavbe za izvajanje elektronskih komunikacij	0,50	124
Industrijske stavbe in skladišča	0,50	125
Stavbe splošnega družbenega pomena	0,25	126
Druge nestanovanjske stavbe		127
– stavbe za rastlinsko pridelavo	0,25	12711
– stavbe za rejo živali	0,10	12712
– stavbe za spravilo pridelka	0,50	12713
– druge nestanovanjske kmetijske stavbe	0,10	12714
– stavbe za opravljanje verskih obredov	0,25	12721
– pokopališke stavbe in spremljajoči objekti	0,25	12722
– kulturni spomeniki	0,25	12730
– druge nestanovanjske stavbe, ki niso uvrščene drugje	0,25	12740

(4) Ne glede na navedbe v zgornji tabeli velja faktor olajšave 0,24 za enostanovanjske stavbe objekte in dvostanovanjske stavbe ter faktor olajšave 0,50 za tri- in večstanovanjske stavbe na območjih razpršene poselitve in razpršene gradnje. Katera območja so to je natančno določeno v občinskem prostorskem načrtu v razdelku o podrobnejši namenski rabi prostora.

(5) Ne glede na določila tretjega odstavka tega člena se faktor olajšave ne upošteva (oziroma ta znaša 1,00) znotraj obračunskih območij posebnih območij opremljanja (PC Drnovo, PC Vrblina in ZN Videm-Polšca-območje A), kar velja tako za obstoječo kot za novo (že nadgrajeno ali še predvideno) komunalno opremo.

17. člen

(Posebni primeri obračuna komunalnega prispevka)

(1) V primeru spremembe namembnosti oziroma vrste obstoječega objekta, gradnje novega objekta na mestu prej odstranjenega obstoječega objekta ali spremembe obstoječega objekta (nadzidave, dozidave, rekonstrukcije ipd.) se za izračun komunalnega prispevka upošteva razliko med novim in starim stanjem objekta. V kolikor je vrednost pozitivna, se za objekt obračuna komunalni prispevek, v nasprotnem primeru pa se izda odločba z navedbo, da je komunalni prispevek že poravnán.

Komunalni prispevek se izračuna na naslednji način

$$KP_1 = KP_{\text{novi stanje objekta}} - KP_{\text{stari stanje objekta}}$$

(2) V primeru legalizacije obstoječega objekta se komunalni prispevek zanj obračuna enako kot za novogradnjo.

(3) Če o plačilu komunalnega prispevka dokumentacija ne obstaja, se šteje, da so lastniki vseh zgradb, zgrajenih pred letom 1967 in vseh zgradb, ki jim je bilo gradbeno dovoljenje izdano do uveljavitve tega odloka, plačali komunalni prispevek za vso infrastrukturo, zgrajeno na lokaciji, na katero je objekt že bil priključen ob uveljavitvi tega odloka. Za vso javno infrastrukturo, na katero se objekt priključuje na novo, zavezanec plača komunalni prispevek po veljavnem odloku.

(4) V primeru gradnje novega objekta na mestu prej odstranjenega obstoječega objekta, je breme dokazovanja že plačanih obveznosti iz naslova komunalnega prispevka na strani investitorja. Investitor mora ob tem tudi predložiti projekt za odstranitev starega objekta. Ta je lahko sestavni del projekta za pridobitev gradbenega dovoljenja (PGD) novega objekta, v nasprotnem primeru (da ga investitor predloži kot samostojen dokument) pa mora investitor projektu za odstranitev objekta predložiti tudi gradbeno dovoljenje za odstranitev objekta.

(5) Komunalni prispevek za novozgrajeno komunalno opremo se lahko na območju, kjer je bila taka investicija izvedena oziroma se izvaja, odmeri na podlagi posebnega programa opremljanja, ki je bil sprejet posebej samo za to komunalno opremo in samo za to območje, in na njem temelječega odloka, ki opredeljuje skupne in obračunske stroške ter ostale parametre, potrebne za odmero.

(6) V primeru, da zavezanec za plačilo komunalnega prispevka sam zgradi novo javno komunalno opremo na podlagi podpisane Pogodbe o opremljanju se mu komunalni prispevek za obstoječo komunalno opremo, na katero se novozgrajena komunalna oprema priključuje, obračuna samo v višini 50%, če ni v posebnem programu opremljanja določeno drugače.

IV. ODMERA KOMUNALNEGA PRISPEVKA

18. člen

(odmera komunalnega prispevka)

(1) Komunalni prispevek odmeri pristojni organ občine z odločbo na zahtevo zavezanca ali po uradni dolžnosti.

(2) Če se postopek odmere komunalnega prispevka začne na zahtevo zavezanca iz prejšnjega odstavka, mora biti zahtevi priložen tisti del projekta za pridobitev gradbenega dovoljenja, ki je potreben za odmero komunalnega prispevka. Če se komunalni prispevek odmerja zaradi izboljšanja opremljenosti stavbnega zemljišča se lahko za vhodne podatke uporabi tudi uradne evidence.

(3) Če se postopek odmere komunalnega prispevka začne po uradni dolžnosti, potem ko občina od upravne enote prejme obvestilo o popolnosti vloge za pridobitev gradbenega dovoljenja, mora biti obvestilu upravne enote priložen tisti del projekta za pridobitev gradbenega dovoljenja, ki je potreben za odmero komunalnega prispevka.

19. člen

(izdaja odločbe o odmeri)

(1) Rok za izdajo odločbe je 15 dni po prejemu popolne vloge.

(2) Zoper odločbo o odmeri komunalnega prispevka je dovoljena pritožba, o kateri odloča župan. Rok za odločitev o pritožbi je 30 dni.

20. člen

(pogodba o opremljanju)

Če se občina in investitor dogovorita, da bo investitor sam, na lastne stroške, delno ali v celoti zgradil javno komunalno opremo na neopremljenem ali delno opremljenem

zemljišču, se ta dogovor sklene s pogodbo o opremljanju, v kateri se natančno opredelijo pogodbene obveznosti obeh pogodbenih strank.

21. člen

(plačilo komunalnega prispevka)

(1) Zavezanec za plačilo komunalnega prispevka mora plačati komunalni prispevek v enkratnem znesku v roku 30 dni po pravnomočnosti odločbe, razen če ni na vlogi zavezanca navedeno drugače. V tem primeru se podrobnosti glede plačila navedejo na odločbi.

(2) Komunalni prispevek se lahko v primeru priklopa obstoječega objekta na novo vrsto komunalne opreme ali v primeru legalizacije obstoječega objekta odmeri kot obročno plačilo v največ 12 mesečnih obrokih, vendar mora zavezanec za plačilo še pred pravnomočnostjo izdane odločbe podati na občino pisno prošnjo z navedbo števila obrokov oziroma navedeno označiti na vlogi za izdajo odločbe o odmeri komunalnega prispevka.

(3) V primeru obročnega plačila znaša minimalni obrok 100 EUR. Ne glede na določilo drugega odstavka tega člena lahko temu primerno občina prilagodi število obrokov.

(4) Potrdilo o plačanem komunalnem prispevku se v primeru obročnega plačila lahko izda po plačilu prvega obroka.

(5) Če je zavezanec plačal komunalni prispevek, pri pristojnem organu upravne enote pa ne vloži zahteve za izdajo gradbenega dovoljenja ali mu gradbeno dovoljenje ni izdano oziroma je prenehalo veljati, je upravičen do vračila komunalnega prispevka v nerevaloriziranem znesku. Vračilo plačanega komunalnega prispevka se na vlogo zavezanca izvede v roku 30 dni od pravnomočnosti odločbe o vračilu. Zavezanec mora k vlogi priložiti ustrezno dokazilo, iz katerega je razvidno, da ni vložil vloge za izdajo gradbenega dovoljenja ali da mu gradbeno dovoljenje ni bilo izdano ali da mu je gradbeno dovoljenje prenehalo veljati, vendar le v primeru, če si pristojni organ občine tega dokazila ne more pridobiti sam po uradni dolžnosti.

22. člen

(stroški priključevanja)

Šteje se, da so s plačilom komunalnega prispevka poravnani vsi stroški priključevanja objekta na komunalno opremo, razen gradnje tistih delov priključkov, ki so v zasebni lasti. Stroški izvedbe priključkov niso predmet odmere komunalnega prispevka in v celoti bremenijo investitorja oziroma lastnika objekta.

V. OPROSTITVE IN OLAJŠAVE PLAČILA KOMUNALNEGA PRISPEVKA

23. člen

(oprostitve in olajšave plačila komunalnega prispevka)

(1) Komunalni prispevek se ne plača za gradnjo gospodarske javne infrastrukture.

(2) Komunalni prispevek se ne plača v primerih, ko je zavezanec za plačilo Občina Krško ali Krajevna skupnost. Če je Občina Krško solastnica obstoječe zgradbe ali soinvestitorka nove zgradbe se komunalni prispevek ne plača v enakem deležu, kot je delež Občine Krško v skupni površini objekta.

(3) Komunalni prispevek se ne plača v primeru gradnje objektov, ki se gradijo na podlagi stavbne pravice pod pogojem, da se ti objekti gradijo na zemljiščih v lasti Občine Krško in po poteku stavbne pravice preidejo v last Občine Krško.

(4) Plačila komunalnega prispevka je v skladu s sprejetim sanacijskim programom oproščen zavezanec za objekt, s katerim bo nadomestil obstoječi objekt, uničen zaradi naravne nesreče. To velja le za objekt z enako neto tlorisno površino in namembnostjo, kot je bil prejšnji.

(5) V primeru, da se obstoječi objekt, ki sodi v klasifikaciji CC-SI pod oznake 11100, 11210 ali 12712 nahaja znotraj

1,5 km pasu ob Nuklearni elektrarni Krško, se komunalni prispevek ne zaračuna.

(6) Plačila komunalnega prispevka se lahko delno ali v celoti oprosti za gradnjo posameznih vrst stavb po predpisih o uvedbi in uporabi enotne klasifikacije vrst objektov, če gre za objekt v splošnem javnem interesu in če tako odloči občinski svet. V tem primeru mora občina oproščena sredstva v enaki višini nadomestiti iz nenamenskih prihodkov občinskega proračuna.

(7) Zavezanec za plačilo komunalnega prispevka, ki je vlagal lastna sredstva v izgradnjo javne komunalne opreme na območju občine Krško, lahko ob predložitvi ustreznega dokazila uveljavlja znižanje komunalnega prispevka za javno komunalno opremo, na katero se vložek nanaša do višine svojega nerevaloriziranega vložka. Dokazila so prenosljiva na dediče prvega dednega reda in se jih sme uveljavljati samo enkrat.

VI. PREHODNE IN KONČNE DOLOČBE

24. člen

(obravnavava že prejetih vlog za odmero komunalnega prispevka)

Postopki za odmero komunalnega prispevka, začeti pred veljavnostjo tega odloka, se končajo po do tedaj veljavnih predpisih samo v kolikor bi bil tak izračun za stranko ugodnejši. V nasprotnem primeru se uporabijo določila tega odloka.

25. člen

(prenehanje veljavnosti)

Z uveljavitvijo tega odloka prenehajo veljati:

- Odlok o programu opremljanja stavbnih zemljišč in merilih za odmero komunalnega prispevka na območju občine Krško (Uradni list RS, št. 51/09),
- Program opremljanja stavbnih zemljišč za območje »Zazidalno območje Videm-Polšca« iz oktobra 2008,
- Program opremljanja zemljišč za gradnjo za območje »Poslovna cona Drnovo« iz marca 2005,
- Program opremljanja zemljišč za gradnjo za območje »Komunalna infrastruktura za poslovno cono Vrbina« iz aprila 2005.

26. člen

(začetek veljavnosti)

Ta odlok začne veljati petnajsti dan po objavi v Uradnem listu Republike Slovenije.

Št. 350-1/2015

Krško, dne 3. marca 2016

Župan
Občine Krško
mag. Miran Stanko i.r.

794. Odlok o spremembah in dopolnitvah Odloka o ustanovitvi javnega zavoda Ljudska univerza Krško

Na podlagi 3. člena Zakona o zavodih, 15. člena Zakona o izobraževanju odraslih (Uradni list RS, št. 110/06 – ZIO-UPB1), 29. člena Zakona o lokalni samoupravi (Uradni list RS, št. 94/07 – ZLS-UPB2, 27/08 – odločba US RS, 76/08, 79/09, 51/10, 40/12 – ZUJF in 14/15 – ZUUJFO) ter 16. in 79. člena Statuta Občine Krško (Uradni list RS, št. 98/00 – prečiščeno besedilo, 5/03, 57/06, 47/10, 90/11 in 27/14) je Občinski svet Občine Krško, na 13. seji, dne 3. 3. 2016, sprejel

O D L O K

o spremembah in dopolnitvah Odloka o ustanovitvi javnega zavoda Ljudska univerza Krško

1. člen

V Odloku o ustanovitvi javnega zavoda Ljudska univerza Krško (Uradni list RS, št. 100/13) se spremeni in dopolni 3. odstavek 3. člena in po novem glasi:

»Zavod opravlja, skladno z veljavno standardno klasifikacijo, naslednje dejavnosti:

JAVNA SLUŽBA

ŠIFRA	
P85.200	Osnovnošolsko izobraževanje
P85.310	Srednješolsko splošno izobraževanje
P85.320	Srednješolsko poklicno in strokovno izobraževanje
P85.410	Posrednješolsko neterciarno izobraževanje
P85.421	Višješolsko izobraževanje
P85.422	Visokošolsko izobraževanje

DOPOLNILNE DEJAVNOSTI

ŠIFRA	
P85.500	Drugo izobraževanje, izpopolnjevanje in usposabljanje
P85.510	Izobraževanje, izpopolnjevanje in usposabljanje na področju športa in rekreacije
P85.520	Izobraževanje, izpopolnjevanje in usposabljanje na področju kulture in umetnosti
P85.590	Drugje nerazvrščeno izobraževanje, izpopolnjevanje in usposabljanje
P85.600	Pomožne dejavnosti za izobraževanje
N82.190	Fotokopiranje, priprava dokumentov in druge posamične pisarniške dejavnosti
N82.300	Organiziranje razstav, sejmov, srečanj
N82.990	Drugje nerazvrščene spremljajoče dejavnosti za poslovanje
Q88.109	Drugo socialno varstvo brez nastanitve za starejše in invalidne osebe
Q88.999	Drugo drugje nerazvrščeno socialno varstvo brez nastanitve
M70.220	Drugo podjetniško in poslovno svetovanje
M72.200	Raziskovalna in razvojna dejavnost na področju družboslovja in humanistike
M73.110	Dejavnost oglaševalskih agencij
M73.200	Raziskovanje trga in javnega mnenja
M74.300	Prevajanje in tolmačenje
N78.100	Dejavnost pri iskanju zaposlitve
J62.020	Svetovanje o računalniških napravah in programih
J62.090	Druge z informacijsko tehnologijo in računalniškimi storitvami povezane dejavnosti
J63.110	Obdelovanje podatkov in s tem povezanih dejavnosti
J63.990	Drugo informiranje
M69.200	Računovodske, knjigovodske in revizijske dejavnosti; davčno svetovanje
R91.011	Dejavnost knjižnic
R91.012	Dejavnost arhivov
S96.090	Druge storitvene dejavnosti, drugje nerazvrščene
R93.299	Drugje nerazvrščene dejavnosti za prosti čas
G47.890	Trgovina na drobno na stojnicah in tržnicah z drugim blagom
G47.910	Trgovina na drobno po pošti ali po internetu
J58.110	Izdajanje knjig
J58.130	Izdajanje časopisov
J58.140	Izdajanje revij in druge periodike
J58.190	Drugo založništvo
J59.200	Snemanje in izdajanje zvočnih zapisov in muzikalij.«.

2. člen

V 12. členu odloka se spremeni prva alineja in glasi:

»– visokošolska strokovna izobrazba (prejšnja) ali visokošolska strokovna izobrazba (prva bolonjska stopnja) ali visokošolska univerzitetna izobrazba (prva bolonjska stopnja),«.

3. člen

Ta odlok začne veljati petnajsti dan po objavi v Uradnem listu Republike Slovenije.

Št. 606-1/2013-O704

Krško, dne 3. marca 2016

Župan
Občine Krško
mag. Miran Stanko l.r.

795. Tehnični pravilnik o ravnanju s komunalnimi odpadki v občini Krško

Na podlagi 29. člena Zakona o lokalni samoupravi (Uradni list RS, št. 94/07 – ZLS-UPB2, 27/08 – odločba US RS, 76/08, 79/09, 51/10, 40/12 – ZUJF in 14/15 – ZUUJFO), 16. člena Statuta Občine Krško (Uradni list RS, št. 98/00 – prečiščeno besedilo, 5/03, 57/06, 47/10, 90/11 in 27/14) in Odloka o ravnanju s komunalnimi odpadki v občini Krško (Uradni list RS, št. 33/07, 45/09, 47/10, 30/12 in 11/15) je Občinski svet Občine Krško, na 13. seji, dne 3. 3. 2016, sprejel

TEHNIČNI PRAVILNIK o ravnanju s komunalnimi odpadki v občini Krško

I. SPLOŠNE DOLOČBE

1. člen

(splošno)

(1) Tehnični pravilnik je priloga oziroma sestavni del Odloka o ravnanju s komunalnimi odpadki v občini Krško. Osnova za ravnanje s komunalnimi odpadki je Zakon o varstvu okolja, ki mu sledi vsa republiška regulativa, usklajena z evropskimi direktivami.

(2) Tehnični pravilnik o ravnanju s komunalnimi odpadki v občini Krško zajema:

- zbiranje določenih vrst komunalnih odpadkov,
- obdelavo določenih vrst komunalnih odpadkov,
- odlaganje ostankov predelave ali odstranjevanja komunalnih odpadkov.

(3) Vsebina tehničnega pravilnika:

– opredelitev tehnologije ravnanja z odpadki z določitvijo postopka njihovega prebiranja, prekladanja, naknadnega ločevanja, zbiranja sekundarnih surovin, kompostiranja bioloških odpadkov in drugih načinov predelave;

– način določitve števila odvozov odpadkov po posameznih kategorijah, pravila odlaganje ostankov predelave ali odstranjevanja komunalnih odpadkov;

– tehnologijo, pogoje in način ločenega zbiranja odpadkov;

– standardizacijo predpisanih posod za odpadke, vključno z natančnimi merili za določanje izhodiščnega prostornine posod, potrebnega posameznemu povzročitelju oziroma skupini povzročiteljev;

– standardizacijo predpisanih vreč za odpadke in pogoje njihove uporabe;

– minimalni standard opreme zbiralnic (katere posode, vzdrževanje, nalepke, ...);

– postopek izdajanja pogojev in soglasij po pooblastilih iz veljavnega odloka;

– druge sestavine, določene s tem odlokom;

– druge pogoje, merila in pravila, potrebna za organiziranje in s predpisi usklajeno ravnanje z odpadki ter za nemoteno delovanje javne službe.

II. OSNOVNE DEFINICIJE

2. člen

(opredelitev pojmov)

(1) Komunalni odpadki po tem odloku so odpadki, ki nastajajo na območju lokalne skupnosti kot odpadki v gospodinjstvu in kot po naravi in sestavi gospodinjstvom podobni odpadki v industriji, obrti ter storitvenih dejavnosti. Med komunalne odpadke sodijo tudi odpadki z vrto in parkov, odpadki pri čiščenju cest, ulic, odpadki iz pokopališč, ločeno zbrane frakcije komunalnih odpadkov s številko odpadka 20 01, odpadki iz vrto in parkov iz podskupine s številko odpadka 20 02 in drugi komunalni odpadki iz podskupine s številko odpadka 20 03 ter embalaža, ki je komunalni odpadki iz podskupine s številko odpadka 15 01.

(2) V ločeno zbrano frakcijo bioloških oziroma biorazgradljivih odpadkov štejejo odpadki, ki lahko postanejo uporabni, če se razgradijo z izpostavljenostjo anaerobnim ali aerobnim procesom; v to frakcijo komunalnih odpadkov sodijo predvsem ostanki hrane ter zeleni odpadki z vrto, zelenic in parkov, odpadni les, žaganje in drugi odpadki biološkega izvora.

(3) Hišni kompostnik je zabojnik za kompostiranje odpadkov rastlinskega izvora iz vrto in kuhinjskih odpadkov na vrtu, ki pripada posameznemu gospodinjstvu in nima negativnega vpliva na okolje.

(4) V ločeno zbrano frakcijo komunalnih odpadkov, ki so primerni za ponovno uporabo oziroma predelavo (v nadaljnjem besedilu: sekundarne surovine) štejejo odpadki iz gospodinjstva, proizvodnje in porabe, ki se po predelavi lahko ponovno uporabijo v proizvodnem procesu, njihovo zbiranje pa poteka ločeno po posameznih vrstah (na primer papir, kovine, steklo, tekstil ali podobno) ali pa jih je mogoče izločiti v nadaljnjih procesih prebiranja oziroma predelave odpadkov. Ločeno se zbira tiste komunalne odpadke z značajem sekundarnih surovin, ki jih je po ustrezni predelavi mogoče tržiti ali katerih ločeno zbiranje je smotno zaradi izogibanja uporabi kapacitet urejenih odlagališč odpadkov.

(5) V kosovno frakcijo komunalnih odpadkov (v nadaljnjem besedilu: kosovni odpadki) štejejo večji odpadni predmeti iz gospodinjstev, ki jih predstavljajo večji kosi embalaže, pohištvo, neuporabni gospodinjski stroji, električna in elektronska oprema (OEEO) in drugi nerabni kosi gospodinjske in podobne opreme.

(6) Nevarni odpadki iz gospodinjstev so tisti nevarni odpadki, ki v majhnih količinah redno ali občasno nastajajo v gospodinjstvih ter mora biti njihovo zbiranje in nadaljnje ravnanje v skladu s predpisi urejeno preko izvajalca javne službe. Nevarni odpadki iz gospodinjstev so zlasti ostanki ali neuporabljena oziroma nerabna odpadna mineralna olja, barve, laki, škropiva, zdravila, baterijski vložki in akumulatorji, snovi, ki vsebujejo živo srebro ter drugi odpadki z značajem nevarnih odpadkov, ki nastajajo ob porabi v gospodinjstvih.

(7) Ostanek odpadkov so neopredeljivi in nerazgradljivi komunalni odpadki, torej tisti komunalni odpadki, ki jih ni mogoče razvrstiti med biološke odpadke, sekundarne surovine ali nevarne odpadke iz gospodinjstev, po svoji naravi pa tudi ne sodijo med kosovne odpadke ter nastajajo ob porabi v gospodinjstvih in vzporedno z dejavnostmi drugih subjektov, ki ustvarjajo komunalne odpadke; med ostanek odpadkov sodijo tudi ostanki iz prebiranja in predelave ostalih frakcij odpadkov; ostanek odpadkov se praviloma odlaga na odlagališče; za povzročitelja veljajo kot ostanek odpadkov vsi odpadki, ki jih ne more z vzpostavljenim sistemom ni mogoče zbirati in obdelati.

(8) Predpisana posoda za odpadke je posoda, v katero povzročitelj zbira odpadke in iz katere jih izvajalec prevzema; predpisane posode za odpadke so skladno z veljavno tehnologijo ravnanja z odpadki različnih prostornin in različnih karakteristik za različne namene (namenske posode za odpadke).

(9) Namenske predpisane posode za odpadke so namenjene zbiranju različnih frakcij komunalnih odpadkov, skladno s tehnologijo ločenega zbiranja odpadkov (namenske posode za zbiranje bioloških odpadkov, za zbiranje posameznih frakcij sekundarnih surovin, za zbiranje ostanka odpadkov, za zbiranje kosovnih odpadkov in podobno).

(10) Namenska predpisana vreča za odpadke je vreča iz primerne materiala in z ustreznim oznako, ki jo izvajalec prodaja povzročiteljem za občasno zbiranje ostanka odpadkov.

(11) Odjemni prostor je prostor, s katerega izvajalec prazni namenske predpisane posode za biološke odpadke in za ostanek odpadkov; ta prostor je praviloma na javni površini, lahko pa je tudi na funkcionalni površini in mora biti izvajalcu prosto in nemoteno dosegljiv. Lokacije odjemnih prostorov določi izvajalec v soglasju s povzročitelji, pri čemer je lokacija odjemnega prostora lahko oddaljena praviloma največ 5 metrov od transportne poti smetarskega vozila (kategorizirane občinske ceste, po kateri poteka odvoz odpadkov; transportna pot je podrobneje opredeljena v programu odvoza). Dostop do odjemnega prostora mora biti svetle širine vsaj 3 m in svetle višine vsaj 3,6 m. Kadar dostop ni zagotovljen za smetarsko vozilo, se odjemni prostor določi na mestu, ki je še dostopno za smetarsko vozilo. V primeru, če med izvajalcem in povzročiteljem ni soglasja glede lokacije odjemnega prostora, določi odjemni prostor pristojni organ.

(12) Zbirni prostor je prostor, na katerem so postavljene namenske predpisane posode za biološke odpadke in za ostanek odpadkov v času, ko se ti odpadki zbirajo; zbirni prostor je lahko hkrati tudi odjemni prostor, praviloma pa je lociran čim bliže nastajanju odpadkov.

(13) Zbiralnica je prostor, na katerem stojijo namenske predpisane posode za ločeno zbiranje sekundarnih surovin (na primer za steklo, papir, kovine, pločevinke, plastične mase in podobno). Zbiralnica je pokrit ali nepokrit posebej urejen in opremljen prostor za ločeno zbiranje in začasno hranjenje posameznih frakcij, kjer jih povzročitelji prepuščajo izvajalcu. Zbiralnica je praviloma na javni površini, kadar ni ogrožena njena funkcija. Lokacije, zemljišče, objekte in potreben dostop z vozilom za odvoz odpadkov zagotavlja pristojni organ na predlog izvajalca, namestitvev posod pa izvajalec sam. Kadar je ogrožena funkcija javne površine, zagotovi pristojni organ drugo primerno zemljišče in dostop. Za namene tega odloka se za ekološki otok in zbiralnico uporablja pojem zbiralnica.

(14) Premična zbiralnica nevarnih frakcij je tovorno vozilo, opremljeno (lahko tudi s samostojnim zabojnikom) za ločeno zbiranje nevarnih frakcij, ki s postanki na naseljenih območjih omogoča, da povzročitelji iz gospodinjstev izvajalcu te frakcije oddajajo.

(15) Center za ravnanje z odpadki (CRO) je pokrit posebej urejen in opremljen prostor za ločeno zbiranje vseh vrst frakcij, kjer jih povzročitelji iz gospodinjstev, ki se nahajajo na območju občine, lahko brezplačno prepuščajo izvajalcu, in frakcij, ki jih izvajalec sam prevzame v zbiralnicah, in za začasno hranjenje posameznih frakcij do rednega prevzema frakcij odpadne embalaže ali njihove prepustitve v ponovno uporabo, predelavo ali odstranjevanje. Center za ravnanje z odpadki je hkrati urejen kot zbiralnica nevarnih frakcij, kjer se te frakcije tudi začasno skladiščijo. Na centru za ravnanje z odpadki (CRO) se lahko, v kolikor to ni v neskladju s predpisi, ki urejajo ravnanje s komunalnimi odpadki, izvaja tudi dejavnosti razvrščanja, prebiranja, obdelave in predelave posameznih frakcij. Te dejavnosti lahko izvajajo le osebe, ki so za to pooblaščen s strani izvajalca.

(16) Gospodarjenje z odpadki zajema preprečevanje in zmanjševanje nastajanja odpadkov ter njihovih škodljivih vplivov na okolje in ravnanje z odpadki.

(17) Ravnanje z odpadki zajema zbiranje, prevažanje, predelavo in odstranjevanje odpadkov, vključno s kontrolo tega

ravnanja in okoljevarstvenimi ukrepi po zaključku delovanja objekta ali naprave za predelavo ali odstranjevanje odpadkov.

(18) Predelava odpadkov so postopki, določeni v predpisih, ki urejajo ravnanje z odpadki. Predelava odpadkov je namenjena koristni uporabi odpadkov ali njihovih sestavin in zajema predvsem reciklažo odpadkov za predelavo v surovine in ponovno uporabo odpadkov ter uporabo odpadkov kot gorivo v kurilni napravi ali industrijski peči ali uporabo odpadkov za pridobivanje goriva. Sežiganje komunalnih in drugih odpadkov s toplotno obdelavo v namenom njihovega odstranjevanja ni predelava odpadkov.

(19) Odlaganje ali odstranjevanje odpadkov so postopki, določeni v predpisih, ki urejajo ravnanje z odpadki. Odstranjevanje odpadkov je namenjeno končni oskrbi odpadkov, ki jih ni mogoče predelati, in zajema predvsem obdelavo odpadkov z biološkimi, termičnimi ali kemično-fizikalnimi metodami in odlaganje odpadkov.

(20) Zbiranje odpadkov je pobiranje odpadkov, ki jih njihovi imetniki prepuščajo zbiralcem odpadkov ter razvrščanje ali mešanje teh odpadkov, z namenom prevoza zaradi njihove predelave ali odstranjevanja.

(21) Začasno skladiščenje odpadkov je skladiščenje odpadkov zaradi ustreznega zajemanja ali zbiranja na kraju njihovega nastajanja pred zagotovitvijo predelave ali odstranitve.

(22) Pristojni organ je organ občinske uprave, pristojen za gospodarsko javno službo, ki je predmet tega odloka (v nadaljnjem besedilu: pristojni organ).

(23) Program odvoza je program ravnanja z odpadki, ki ga pripravi in sprejme izvajalec ob soglasju pristojnega organa.

(24) Obdelava odpadkov so postopki, določeni v predpisih, ki urejajo ravnanje z odpadki. Pri predelavi gre za mehansko-biološko obdelavo mešanih komunalnih odpadkov in mehansko obdelavo ločenih frakcij (embalaže) ter biološko obdelavo biorazgradljivih odpadkov (kompostiranje).

(25) Odlagalnišče je naprava za odstranjevanje odpadkov z odlaganjem odpadkov na ali v tla (podzemno).

III. ZBIranJE DOLOČENIH VRST KOMUNALNIH ODPADKOV

3. člen

(zbiranje komunalnih odpadkov)

(1) V občini Krško se odpadki zbirajo ločeno na več načinov, odvisno od vrste in lastnosti odpadkov ter značilnosti naselij. Uporabniki obvezno ločujejo odpadke na izvoru, izvajalec pa jih prevzema na način oziroma s tehnologijo, ki velja za območje oziroma naselje, v katerem nastajajo odpadki.

(2) Zbiranje odpadkov v zbiralnicah ločenih frakcij je osnovna tehnologija ločenega zbiranja odpadkov. Zbiralnice ločenih frakcij so lahko stacionarne ali premične. Stacionarne zbiralnice ločenih frakcij se uporabljajo za stalno zbiranje nenevarnih ločenih frakcij komunalnih odpadkov, premične pa za občasno zbiranje nevarnih frakcij komunalnih odpadkov iz gospodinjstev.

(3) Akcija zbiranja odpadkov je tehnologija enkratnega zbiranja odpadkov, ki lahko temelji na tehnologiji zbiranja »od vrat do vrat« ali premični zbiralnici ločenih frakcij. Akcije se lahko izvajajo na podlagi naročila uporabnika (kosovni odpadki, posebna naročila odvozov) ali pa so datumsko natančno načrtovane za posamezno poselitveno območje. Tehnologija akcije zbiranja odpadkov se uporablja za zbiranje nevarnih frakcij komunalnih odpadkov s premično zbiralnico.

(4) Zbiranje odpadkov v centru za ravnanje z odpadki je tehnologija zbiranja vseh vrst odpadkov. Uporabnik lahko sam pripelje odpadke v zbirni center in jih razvrsti v ustrezno označene posode oziroma kontejnerje.

(5) Za zbiranje komunalnih odpadkov izvajalec javne službe uporablja specialna smetarska vozila. Ta vozila lahko praznijo posode velikosti od 120 do 1.100 litrov. Za primere posebnih naročil uporabnikov ali pogodb s pravnimi osebami izvajalec

javne službe zagotovi odvoze s samonakladalnimi vozili, ki omogočajo odvoze velikih kontejnerjev (5, 7, 20, 30 in 40 m³).

(6) Zbiranje odpadkov zagotavlja izvajalec javne službe na celotnem območju občine Krško. Lastnikom gospodarskih oziroma počitniških ter drugih objektov za občasno bivanje, se priporoča vključitev v redni odvoz komunalnih odpadkov. Tisti latniki tovrstnih objektov, ki se ne odločijo za vključitev v redni odvoz odpadkov, imajo obveznost vključitve v sistem plačevanja storitve ravnanja z odpadki, in sicer plačevanje fiksnega stroška – v višini pavšala. Uporabnik s tem pridobi možnost uporabe zbiralnice za ločene frakcije, enkrat letno lahko z odjemnega prostora omenjenega objekta odda kosovne odpadke, vse vrste komunalnih odpadkov lahko oddaja na CRO Spodnji Stari Grad.

4. člen

(načini ločenega zbiranja komunalnih odpadkov)

(1) V skladu s predpisi s področja varstva okolja je obvezno ločevanje odpadkov na izvoru – pri uporabnikih.

(2) V okviru javne službe, se na območju občine Krško zagotavljajo naslednji načini ločevanja odpadkov:

- zbiranje mešanih komunalnih odpadkov pri uporabnikih,
- zbiranje biološko razgradljivih kuhinjskih odpadkov in zelenega vrtnega odpada pri uporabnikih,
- zbiranje mešane embalaže pri uporabnikih (izvajalec javne službe določi naselja v katerih je ta sistem v uporabi),
- zbiranje v zbiralnicah ločenih frakcij,
- zbiranje v akcijah,
- zbiranje po sistemu na klic (kosovni odpadki),
- zbiranje na centru za ravnanje z odpadki Spodnji Stari Grad.

5. člen

(dinamika zbiranj po posameznih kategorijah odpadkov)

(1) Dinamika zbiranja odpadkov s tehnologijo »od vrat do vrat« po vrstah odpadkov je praviloma sledeča:

- 26-krat letno za mešane komunalne odpadke;
- 48-krat letno za biološko razgradljive kuhinjske odpadke in zeleni vrtni odpad;
- 26-krat letno za mešano embalažo.

(2) Izvajalec javne službe je dolžan prilagajati dinamiko praznjenja posod na zbiralnicah dejanskim potrebam. Dinamika praznjenja zbiralnic ločenih frakcij je praviloma sledeča:

- 56-krat letno za mešano embalažo;
- 56-krat letno za odpadni papir;
- 12-krat letno za odpadno steklo;
- 48-krat letno za biološko razgradljive kuhinjske odpadke in zeleni vrtni odpad.

(3) Minimalno število akcij zbiranja nevarnih odpadkov je 1-krat letno.

(4) Obratovanje centra za ravnanje z odpadki Spodnji Stari grad:

- ponedeljek – petek: 7.00 – 20.00 (marec-oktober), 7.00 – 18.00 (november-februar);
- sobota: 7.00 – 12.00;
- nedelja in prazniki zaprto.

6. člen

(standardizacija predpisanih posod za odpadke)

(1) Uporabniki so dolžni zbirati odpadke v tipiziranih posodah, ki imajo certifikat, da so narejeni skladno z evropskimi normami o zbirnih posodah za odpadke (EN-840-1 do 6).

(2) Standardne velikosti posod za zbiranje komunalnih odpadkov so:

- 120 litrov,
- 240 litrov,
- 660 litrov,
- 770 litrov in
- 1.100 litrov.

(3) Pravni subjekti imajo lahko v uporabi kontejnerje velikosti od 5 – 8 m³ oziroma od 20 do 40 m³.

7. člen

(določanje odjemnega prostora za komunalne odpadke)

(1) Zbirni prostor je prostor, na katerem so postavljene namenske predpisane posode za ostanek odpadkov, za biološke odpadke in za embalažo (na območju, kjer se biološki odpadki in embalaža zbira od vrat do vrat), zbirni prostor je lahko hkrati tudi odjemni prostor, praviloma pa je lociran čim bliže nastajanju odpadkov

(2) Odjemni prostor mora biti izvajalcu prosto in neovirano dostopno v vseh letnih časih. Lokacija prevzemnega mesta mora biti s transportne poti vidna.

(3) Ob določanju lokacij zbirnih in odjemnih prostorov je treba upoštevati funkcionalne, estetske, higiensko-tehnične in požarno varstvene predpise. Zbirna in prevzemna mesta oziroma oprema na njih ne sme ovirati ali ogroziti prometa na javnih površinah.

8. člen

(vzdrževanje reda in čistoče na zbirnih in odjemnih prostorih)

(1) Uporabniki so dolžni vzdrževati zbirne in odjemne prostore ter skrbeti za red in čistočo na teh mestih ter na dovoznih poteh do odjemnih prostorov.

(2) Uporabniki so dolžni po odložitvi ločeno zbranih odpadkov v posode, ne glede na to, ali so na zbirnem ali odjemnem prostoru, poskrbeti, da so pokrovi posod zaprti.

(3) Uporabniki so dolžni tudi v zimskem času izvajalcu javne službe zagotoviti nemoten dostop do prevzemnih prostorov.

(4) Izvajalec javne službe je dolžan izprazniti posode za odpadke tako, da ne ovira prometa več, kot je nujno potrebno za opravljanje dejavnosti, da ne onesnaži prevzemnega mesta in mesta praznjenja ter ne poškoduje zabojnikov kot tudi ne okolice, kjer se opravlja delo. V primeru, da izvajalec onesnaži prevzemni prostor ali mesto praznjenja, ga je dolžan očistiti.

(5) Uporabnik je dolžan s posodami ravnati kot dober gospodar ter skrbeti za njihovo čistočo.

9. člen

(zbiralnice ločenih frakcij)

(1) Ločeno zbiranje odpadkov na zbiralnicah ločenih frakcij komunalnih odpadkov (v nadaljevanju: zbiralnice) se izvaja na celotnem območju občine Krško.

(2) Ločeno zbiranje odpadkov na zbiralnicah poteka po vrstah odpadkov, ki jih je možno predelati ali vrniti v ponovno uporabo.

(3) Zbiralnica je prostor, kjer so nameščeni namenski zabojniki za ločeno zbiranje posameznih ločenih frakcij.

(4) Posode na zbiralnicah morajo biti opremljeni z navodili, kaj vanje sodi in kaj ne, podrobneje pa o tem izvajalec uporabnike obvešča v okviru obveščanja in izobraževanja.

10. člen

(minimalni standard zbiralnic)

(1) Zbiralnice ločenih frakcij morajo biti urejene v stanovanjskih območjih, ob trgovskih centrih ter na območju mestnega oziroma vaških jeder tako, da je min. na vsakih 100 prebivalcev zagotovljena vsaj ena zbiralnica.

(2) Lokacije zbiralnic določi izvajalec v sodelovanju s krajevno skupnostjo in oddelkom občinske uprave, pristojnim za gospodarske javne službe.

(3) Zbiralnice se praviloma ureja na javnih površinah ali zemljiščih, ki so v lasti občine, izjemoma pa tudi na zemljiščih v lasti pravnih ali fizičnih oseb, če je pridobljeno pisno soglasje lastnika/ov.

(4) Oprema na zbiralnicah ločenih frakcij mora biti enakega tipa in ustrezno označena. Iz oznake na zabojniku mora biti razvidna vrsta ločene frakcije, ki jo povzročitelj sme odložiti v zabojnik.

(5) Zbiralnice, ki se urejajo, morajo biti narejene v skladu s Katalogom urbane opreme v občini Krško.

11. člen

(center za ravnanje z odpadki Spodnji Stari Grad)

(1) Center za ravnanje z odpadki Spodnji Stari Grad (CRO) je namenjen vsem uporabnikom, ki so vključeni v sistem ravnanja z odpadki na območju občine Krško.

(2) CRO upravlja in vzdržuje izvajalec.

(3) CRO mora biti urejen v skladu z državnimi predpisi, ki urejajo ravnanje s komunalnimi odpadki.

(4) Na CRO mora odpadke prevzemati oseba izvajalca, usposobljena za ločeno zbiranje.

(5) CRO mora biti urejen in vzdrževan tako, da uporabniki nedvoumno ugotovijo, v kateri posodi oziroma kontejnerju razvrstijo posamezno nenevarno frakcijo in da uporabniki prepustijo nevarne frakcije in kosovne odpadke usposobljeni osebi iz četrtega odstavka tega člena.

(6) Izvajalec javne službe mora zagotavljati redno oddajo zbranih odpadkov skladno s predpisi.

(7) Uporabnik je dolžan po navodilih izvajalca pripeljane odpadke razvrstiti v ustrezne posode oziroma kontejnerje.

(8) Na CRO se zbirajo naslednje vrste odpadkov:

– papir, karton, lepenka, papirna in kartonska embalaža vseh oblik in velikosti,

– plastična, sestavljena in mešana embalaža, embalažni stiropor,

– les, vključno z odpadno embalažo iz lesa,

– odpadki iz kovin, vključno z odpadno embalažo iz kovin,

– steklena embalaža,

– embalaža iz tekstila,

– embalaža, ki vsebuje ostanke nevarnih snovi ali je onesnažena z nevarnimi snovmi,

– kovinska embalaža, ki vsebuje nevaren trden oklop,

vključno s praznimi tlačnimi posodami,

– izrabljene gume,

– steklo,

– biorazgradljivi kuhinjski odpadki in zeleni vrtni odpad,

– oblačila in tekstil,

– odpadne nagrobne sveče,

– topila,

– kisline,

– alkalije,

– fotokemikalije,

– pesticide,

– fluorescentne cevi in drugi odpadki, ki vsebujejo živo srebro,

– zavržena oprema, ki vsebuje klorofluorogljike,

– jedilno olje in maščobe,

– barve, tiskarske barve, črnila, lepila, kite in smole, ki ne vsebujejo nevarne snovi,

– čistila, detergenti, ki ne vsebujejo nevarnih snovi,

– zdravila,

– baterije in akumulatorji,

– odpadna električna in elektronska oprema,

– plastika,

– kosovni odpadki,

– zemlja, kamenje, gradbeni odpadki (manjše količine),

– manjše količine odpadkov, ki vsebujejo trdno vezan azbest, v skladu z veljavnimi predpisi in proti plačilu stroškov končne oskrbe po veljavnem ceniku izvajalca.

(9) Uporabniki lahko na CRO brezplačno oddajo le tiste vrste odpadkov, za katere tako določa državni predpis.

(10) Upravljavca je dolžan brezplačno prevzeti samo odpadke iz gospodinjstev, v običajnih količinah nastalih odpadkov v gospodinjstvu, vsi ostali uporabniki za prevzem odpadkov na CRO plačajo prevzem odpadkov v skladu s cenikom.

12. člen

(tehnologije, pogoji in pogostost pranja predpisanih zabojnikov za odpadke)

Izvajalec javne službe izvaja pranje vseh posod za odpadke v okviru storitev javne službe, minimalno 1-krat letno,

in sicer s čistilno opremo, ki omogoča pranje in dezinfekcijo posode na odjemnem prostoru ter pri tem ne vpliva na bivalno okolje. Odplake, ki nastanejo pri čistilnem procesu, mora zajeti in z njimi ravnati v skladu z veljavno zakonodajo.

13. člen

(način določitve vrste prevoza glede na vrsto odpadka)

(1) Vrsta prevoza je odvisna od vrste odpadka, gostote odpadka in načrtovanega nadaljnjega ravnanja s prepeljanim odpadkom.

(2) Pri določitvi vrste prevoza je potrebno upoštevati sledeče:

– ali se lahko odpadki, ki so predvideni za prevoz stiskajo, ali morajo ostati nepoškodovani v razsutem stanju;

– ali so odpadki, ki so predvideni za prevoz samo od enega ali od več drugih uporabnikov in

– gostoto odpadkov, predvidenih za prevoz in izbiro ekono-mične kombinacije, razpoložljivi volumen, nosilnost specialnega tovornega vozila in oddaljenost ter eventualni posebni pogoji prevzemnika.

14. člen

(obveščanje in ozaveščanje uporabnikov)

(1) Izvajalec javne službe uporabnike obvešča o vseh zadevah, ki so povezane z izvajanjem storitev zbiranja odpadkov. Pristop obveščanja mora temeljiti na večanju ozaveščenosti uporabnikov in dvigovanju standardov ločevanja komunalnih odpadkov.

(2) Minimalni standard obveščanja in ozaveščanja je sledeči:

– spletna stran izvajalca,

– stalno osebno informiranje uporabnikov na terenu, na CRO, po elektronskih medijih in

– pisno komuniciranje s posameznimi uporabniki.

(3) Izvajalec praviloma sodeluje tudi pri izvedbi skupnih akcij ozaveščanja v povezavi z vzgojnimi ustanovami, krajevnimi skupnostmi, občino in ministrstvom (predstavitve, ogledi CRO, razlage, članki).

15. člen

(reklamacije)

(1) Uporabnik storitev se lahko pritoži na izvajanje storitve, in sicer na pravilnost in/ali pravočasnost opravljene storitve. Reklamacijo lahko najprej poda po telefonu ali osebno pri pristojnem strokovnem delavcu na sedežu izvajalca. Prav tako lahko na pristojnega delavca naslovi pisno pritožbo po klasični ali elektronski pošti.

(2) O vsaki pritožbi pristojni strokovni delavec napiše uradni zaznamek v katerem zapiše predmet pritožbe ter dogovorjeno rešitev, oziroma ali sta z uporabnikom razrešila predmet pritožbe. Uradni zaznamek oziroma povratna informacija o rešitvi pritožbe se posreduje uporabniku na njegovo izrecno zahtevo.

(3) V primeru, če uporabnik ocenjuje, da njegova pritožba ni bila ustrezno rešena, naslovi pisno pritožbo z natančnimi podatki o predmetu pritožbe na sedež izvajalca. Izvajalec pisno odloči o reklamaciji v roku 15 dni od prejema reklamacije.

(4) Uporabnik lahko poda pisni ugovor na izdani račun (reklamacija računa) v 8 dneh od dneva prejema računa. Vloženi ugovor ne vpliva na zapadlost računa. V primeru, če se ugovor nanaša na obračun storitev in izvajalec v postopku reševanja ugovora ugotovi, da je le-ta utemeljen, izstavi uporabniku dobropis v znesku, ki predstavlja vrednost utemeljenega ugovora.

16. člen

(vizualna kontrola)

Vizualno kontrolo izvaja izvajalec javne službe zbiranja komunalnih odpadkov na prevzemnih mestih, v zbiralnicah ločenih frakcij in v zbirnem centru. V primeru ugotovljenih ne-

skladnosti o tem opozori povzročitelja, v primeru ponavljajočih neskladnosti pri istem povzročitelju o tem obvesti prekrškovni organ.

17. člen

(mešani komunalni odpadki)

(1) Izhodiščno prostornino posode določi izvajalec javne službe, glede na število oseb (upoštevata se število oseb v gospodinjstvu, ki so uradno prijavljene na posameznem naslovu), vezanih na posamezno posodo. Pri pravnih osebah določi prostornino posod izvajalec javne službe glede na vrsto dejavnosti in količino komunalnih odpadkov, ki nastajajo pri opravljanju dejavnosti posameznih pravnih oseb.

(2) Prvo posodo so si dolžna gospodinjstva kupiti sama, zamenjava le te pa je strošek izvajalca javne službe, v kolikor do poškodbe posode ne pride zaradi krivde uporabnika. Vsakokratna nabava posode pri pravnih osebah je njihov strošek.

(3) Povzročitelji odpadkov iz gospodinjstev so dolžni odlagati odpadke v naslednje posode:

- individualna gradnja z do tremi osebami v gospodinjstvu – tipizirana posoda prostornine 120 litrov;
- individualna gradnja s štirimi ali več osebami v gospodinjstvu – tipizirana posoda prostornine 240 litrov;
- skupinska gradnja – skupinske posode prostornine od 660 do 1.100 litrov.

(4) Mešane komunalne odpadke se odvažata enkrat na štirinajst dni za vsa gospodinjstva v občini Krško, in sicer po razporedu objavljenem v Urniku odvoza, ki ga pripravi izvajalec javne službe, ki tudi poskrbi, da urnik prejmejo vsa gospodinjstva v občini Krško in je objavljen na spletni strani izvajalca javne službe.

(5) Povzročitelji so dolžni tipizirane posode postaviti na odjemni prostor, najkasneje do 5. ure zjutraj, na dan odvoza odpadkov. Izvajalec javne službe po izpraznitvi vrne posodo nazaj na odjemni prostor.

(6) V kolikor imajo uporabniki potrebo po postavitvi kontejnerjev za odpadke (velikosti 5, 7, 20, 30 ali 40 m³) jim na osnovi dodatne storitve (dodatno plačilo) to zagotovi izvajalec javne službe.

(7) Posode za mešane komunalne odpadke so sive barve in opremljene z namenskimi nalepkami, poleg individualnih posod za mešane komunalne odpadke so pri uporabnikih v uporabi še:

a) Skupinske posode:

– skupinske posode za odpadke se med uporabnike razdelijo premosorazmerno glede na število članov v posameznem gospodinjstvu.

b) Posode v skupni rabi pri gospodinjstvu in gospodarstvu:

– v primeru, da se uporablja ena posoda tako za gospodinjstvo kot za opravljanje gospodarske dejavnosti, je minimalna dovoljena posoda prostornine 240 litrov (v kolikor je članov v gospodinjstvu 3 ali manj). Pri obračunu se posoda razdeli tako, da se polovica prostornine posode obračuna gospodarstvu, gospodinjstvu pa po sprejeti metodologiji obračuna.

– pri delitvi posod od 660 do 1.100 litrov oziroma kontejnerjih, se za gospodarstvo obračuna dodeljena prostornina posode, za gospodinjstvo uporabnike pa po sprejeti metodologiji obračuna.

(8) V primeru, da količina odpadkov pri uporabnikih redno, to je vsaj enkrat mesečno, presega prostornino nameščene posode za odpadke, se povzročitelju določi ustrezno povečanje prostornine posode. Uporabnik je dolžan doplačati razliko med nakupno ceno trenutne posode in določene posode z večjo prostornino (plača se razlika med nakupno ceno npr. 120 l posode in 240 l posode).

(9) Občasno povečano količino ostanka odpadkov (ne več kot enkrat mesečno) je mogoče odložiti v tipiziranih vrečah izvajalca javne službe, opremljenih z njegovim logotipom. V ceni vreče je všteto zbiranje, obdelava in odlaganje odpadkov. Vre-

če se prodajajo v prostorih izvajalca javne službe. Tipizirane vreče se najkasneje do 5. ure zjutraj, na dan odvoza odpadkov, postavijo na odjemni prostor zraven posode za odpadke. Te vreče ne morejo nadomestiti posode za odpadke.

(10) Med mešane komunalne odpadke sodijo vsi odpadki, ki niso več uporabni ter so neprimerni za ponovno uporabo, in sicer:

- krtače, ščetke, čopiči,
- krpe in gobice za čiščenje,
- glavniki,
- ogledala,
- manjši ne-elektronski odpadki,
- žično in pleksi steklo,
- sesalne vrečke in odpadki od pometanja,
- cigaretni ogorki,
- fotografije, kasete (avdio, video),
- flomastri, svinčniki,
- lepilni trakovi,
- kosti,
- iztrebki malih živali,
- sanitetni material,
- higienski vložki, plenice,
- kozmetične blazinice,
- drugi neuporabni odpadki.

18. člen

(biorazgradljivi odpadki)

(1) Biorazgradljive odpadke se v občini Krško zbira v 120 in 240 l-skih posodah, v mestnih in primestnih naseljih. Posode brezplačno zagotovi izvajalec javne službe. Na ostalih območjih izvajalec javne službe zagotovi postavitev ene do dveh posod za zbiranje biorazgradljivih odpadkov pri zbiralnicah.

(2) Povzročitelji so dolžni tipizirane posode postaviti na odjemni prostor, najkasneje do 5. ure zjutraj, na dan odvoza odpadkov. Izvajalec javne službe po izpraznitvi vrne posodo nazaj na odjemni prostor.

(3) Posode za biorazgradljive odpadke so rjave barve in opremljene z namenskimi nalepkami.

(4) Odvoz biorazgradljivih odpadkov je organiziran tedensko, izjema je le zimsko obdobje (december, januar in februar), ko je odvoz vsakih 14 dni. Odvoz poteka po urniku odvoza, ki ga pripravi izvajalec javne službe, ga dostavi v vsa gospodinjstva v občini Krško, objavljen je tudi na spletni strani izvajalca javne službe.

(5) V kolikor imajo uporabniki potrebo po postavitvi kontejnerjev za biorazgradljive odpadke (velikosti 5, 7, 20, 30 ali 40 m³) jim na osnovi dodatne storitve (dodatno plačilo) to zagotovi izvajalec javne službe.

(6) Med biorazgradljive odpadke sodi:

- odpadno sadje in zelenjava (čebulni, krompirjevi olupki, ostanki solate, lupine lešnikov,...),
- kavna gošča in kavni filtri, čajni filtri,
- jajčne lupine,
- vrtni odpadki (cvetje, trava, odmrle rastline),
- drugi leseni odpadki (žagovina, lesni sekanci, lubje, veje dreves in grmovja),
- papirnati robčki in brisače, papirnate vrečke.

19. člen

(ločene frakcije komunalnih odpadkov)

(1) Izvajalec javne službe ločeno zbira papir, steklo in mešano embalažo s pomočjo zbiralnic – prinašalni sistem, na katerih so minimalno štiri 1.100 litrskih posode, in sicer ena posoda za zbiranje papirja, ena za zbiranje stekla in dve za zbiranje mešane embalaže. V posameznih naseljih pa izvajalec javne službe brezplačno zagotovi uporabnikom (gospodinjstvom) individualne 120 litrskih posode za zbiranje mešane embalaže – zbiralni sistem.

(2) Izvajalec javne službe zagotovi minimalno eno zbiralnico na 100 prebivalcev v občini Krško.

(3) Urnik odvoza mešane embalaže iz gospodinjstev, za individualne posode, pripravi izvajalec javne službe in ga dostavi v vsa gospodinjstva v občini Krško, objavljen je tudi na spletni strani izvajalca javne službe.

(4) Vse posode na zbiralnici so zelene barve, opremljene so z namenskimi nalepkami in imajo namenske pokrove različnih barv:

- rdeča barva (papir);
- rumena barva ali modra barva (mešana embalaža);
- zelena barva (steklo).
- a) Med papir in karton se oddaja:
 - časopis, revije, prospekte,
 - šolske zvezke, knjige, pisalni papir,
 - kuverte, ovojni papir, papirnate vrečke,
 - kartonske škatle in embalažo od prehrambenih izdelkov,
 - manjša kartonsko embalažo.
- b) K mešani embalaži se oddaja:
 - plastenke pijač in živil,
 - plastenke čistil in pralnih sredstev,
 - plastične lončke (npr. jogurtov lončke),
 - plastične vrečke in folije,
 - vso plastična embalaža,
 - pločevinke in konzerve živil ter pijač,
 - sestavljeno embalažo od mleka in sokov (npr. tetrapak),
 - kovinske pokrovčke in zamaške,
 - alu folijo in alu pokrovčke od jogurtov.
- c) Med steklo se oddaja:
 - vse vrste praznih in čistih steklenic,
 - kozarce za vlaganje,
 - kozarčke in stekleničke otroške hrane,
 - razbite kozarce in steklenice,
 - steklena embalaža zdravil in kozmetike.

20. člen

(kosovni odpadki)

(1) Uporabniki lahko naročijo odvoz kosovnih odpadkov kadarkoli, skozi vse leto, in sicer po naslednjih pravilih:

- enkrat letno imajo vsa gospodinjstva možnost naročila odvoza kosovnih odpadkov brezplačno,
- v kolikor naroča odvoz kosovnih odpadkov več gospodinjstev skupaj, izvajalec javne službe brezplačno dostavi ustrezno velik kontejner,
- gospodinjstva v večstanovanjskih objektih, po skupnem dogovoru s stanovalci naročilo posredujejo upravitelju, ki naroči odvoz v njihovem imenu,
- ob naročilu (telefonsko ali preko spletnega obrazca) uporabnik/naročnik prejme dodatne informacije s strani izvajalca javne službe oziroma navodila glede odvoza. Odvoz je realiziran v 7 do 14 dneh od dneva naročila. O točnem datumu in času odvoza izvajalec javne službe telefonsko obvesti uporabnika dva dni pred odvozom.

(2) Med kosovne odpadke sodijo:

- sanitarni elementi,
- vzmetnice, sedežne garniture,
- omare,
- preproge,
- odpadni kovinski deli,
- drugi odpadki, ki jih zaradi velikosti ni možno odlagati v posode za odpadke,
- v sklopu kosovnega odvoza se odpelje tudi odpadno električno in elektronsko opremo (OEEO).

21. člen

(nevarni odpadki)

(1) Akcijo zbiranja nevarnih odpadkov iz gospodinjstev organizira izvajalec javne službe enkrat letno, predvidoma v mesecu septembru. Za zbiranje se uporablja premična zbiralnica.

(2) Gospodinjstva o urniku in samem poteku akcije izvajalec javne službe obvesti na zadnji strani računov za obračun komunalnih storitev, individualno z letaki, preko sredstev javne-

ga obveščanja. V vsaki krajevni skupnosti je določeno vsaj eno zbirno mesto, kamor lahko občani prinesejo nevarne odpadke.

(3) Pri zbiranju nevarnih odpadkov izvajalec javne službe vodi posebno evidenco že ob dostavi posameznih količin le-teh pri premični zbiralnici. Za skladiščenje se uporabljajo specialne posode oziroma kontejner.

(4) Med nevarne odpadke sodijo:

- termometri (z živim srebrom),
- pesticidi, insekticidi, fitoterapevtski pripravki,
- škropiva,
- barve, laki, razredčila,
- embalaža barv, lakov in topil,
- spreji,
- baterije ter akumulatorji,
- čistila, kemikalije, pralna sredstva,
- žarnice,
- motorna olja, smole, kiti.

22. člen

(druge ločeno zbrane frakcije)

(1) V sklopu CRO Spodnji Stari Grad se ločeno zbira tudi druge vrste odpadkov, kot so izrabljene avtomobilske gume, odpadne nagrobne sveče, OEEO, odpadna jedilna olja in masti, odpaden les, odpadne kovine in gradbene odpadke.

(2) Izrabljene avtomobilske gume se do predaje pooblaščenim prevzemnikom skladišči na platoju. Izrabljene gume dostavljajo gospodinjstva na CRO sama.

(3) Odpadne nagrobne sveče izvajalec javne službe zbira ločeno na pokopališčih in jih odvažajo po potrebi. Na CRO Spodnji Stari Grad se jih skladišči do predaje pooblaščenim prevzemnikom.

(4) Odpadna električna in elektronska oprema (OEEO), kamor spadajo veliki in mali gospodinjstvi aparati, bela tehnika ter vsa vrsta elektronske opreme (TV, računalniki in računalniška oprema, ...) se skladišči v nadstrešnici reciklažnega dvorišča. Tovrstne odpadke izvajalec javne službe zbira v sklopu zbiranja kosovnih odpadkov ali pa jih gospodinjstva na CRO dostavijo sama.

(5) Odpadna jedilna olja in masti, gospodinjstva dostavljajo na CRO sama, kjer se jih skladišči v nadstrešku reciklažnega dvorišča, do predaje v ponovno uporabo.

(6) Kovinske odpadke izvajalec javne službe zbira v sklopu zbiranja kosovnih odpadkov oziroma jih gospodinjstva sama dostavijo na CRO.

(7) Odpaden les izvajalec javne službe zbira v sklopu zbiranja kosovnih odpadkov oziroma jih gospodinjstva sama dostavijo na CRO.

(8) Gradbene odpadke lahko gospodinjstva, v količini ene avtomobilske prikolice letno, brezplačno dostavijo na CRO Spodnji Stari Grad. Med gradbene odpadke sodijo:

- ploščice, keramika,
- malta,
- zidaki oziroma ostanki zidov,
- beton,
- asfalt,
- mešani gradbeni odpadki,
- opeka,
- keramika,
- pesek,
- zemeljski izkopi,
- gradbeni les,
- kovine,
- izolacijski materiali.

IV. OBDELAVA DOLOČENIH VRST KOMUNALNIH ODPADKOV

23. člen

(tehnologija obdelave določenih vrst komunalnih odpadkov)

(1) CRO Spodnji Stari Grad je namenjen predhodnemu razvrščanju in skladiščenju ločeno zbranih frakcij komunalnih

odpadkov, ki se zberejo v okviru opravljanja občinske gospodarske javne službe zbiranja komunalnih odpadkov, ter obdelavi zbranih oziroma prevzetih komunalnih odpadkov, vključno z nekaterimi drugimi vrstami odpadkov.

(2) V okviru opravljanja javne službe obdelave določenih vrst komunalnih odpadkov mora izvajalec na CRO:

- redno sprejemati mešane komunalne odpadke, biorazgradljive odpadke, ločeno zbrano embalažo in ločene frakcije določenih komunalnih in kosovnih odpadkov od izvajalca javne službe zbiranja komunalnih odpadkov in jih skladiščiti do njihove obdelave,
- obdelati komunalne odpadke,
- redno oddajati izločene frakcije, primerne za recikliranje, v nadaljnjo obdelavo v skladu s predpisi, ki urejajo ravnanje z odpadki,
- redno oddajati izločene gorljive frakcije, primerne za energetsko predelavo, v sežig ali sosežig v skladu s predpisom, ki ureja sežiganje odpadkov,
- redno oddajati preostanek mešanih komunalnih odpadkov po obdelavi v odlaganje izvajalcu javne službe odlaganja komunalnih odpadkov,
- zagotavljati storitve tehtanja komunalnih odpadkov,
- voditi evidenco o prevzetih vrstah komunalnih odpadkih, namenjenih za obdelavo.

24. člen

(obdelava mešanih komunalnih odpadkov)

(1) Mešane komunalne odpadke izvajalec javne službe mehansko biološko obdelava, v skladu z veljavno zakonodajo. Izvajalec javne službe uporablja sortirno linijo za mehansko obdelavo mešanih komunalnih odpadkov in objekt kompostarne za biološko obdelavo (biološka stabilizacija mešanih komunalnih odpadkov) na CRO.

(2) Celotna tehnologija mehansko biološke obdelave mešanih komunalnih odpadkov je podana v Poslovniku CRO Spodnji Stari Grad.

(3) Vse mešane komunalne odpadke je potrebno pred odlaganjem obdelati po postopkih D8 in D9.

25. člen

(obdelava biorazgradljivih odpadkov)

(1) Izvajalec javne službe biorazgradljive odpadke obdelava v zaprtem objektu kompostarne v sklopu CRO, v katerem poteka nadzorovan, prisiljen proces kompostiranja, v skladu z določili veljavne zakonodaje.

(2) Natančen opis obdelave biorazgradljivih odpadkov je v Poslovniku CRO Spodnji Stari Grad.

26. člen

(obdelava ločeno zbranih frakcij komunalnih odpadkov)

(1) Ločeno zbrano embalažo izvajalec javne službe, v skladu z veljavno zakonodajo, brezplačno prepušča družbam za ravnanje z odpadno embalažo (DROE).

(2) Izvajalec javne službe lahko ločeno zbrane frakcije komunalnih odpadkov na CRO Spodnji Stari Grad obdelava. Mešana embalaža se lahko obdeluje/sortira na sortirni liniji za mehansko obdelavo, steklo se do predaje v predelavo zgolj skladišči, na asfaltiranem platuju, ročno se izloča še nečistoče. Papir se skladišči do predaje v predelavo.

(3) Natančnejši postopki obdelave so opisani v Poslovniku CRO spodnji Stari Grad.

27. člen

(obdelava kosovnih odpadkov)

Na CRO se dostavljani kosovni odpadki ločujejo na posamezne frakcije, in sicer na:

- odpadno električno in elektronsko oprema (OEEO) po skupinah, predpisanih z zakonom,
- kovinske kosovne odpadke,
- lesne kosovne odpadke,

– odpadni nekovinski in nelesni kosovni elementi (vzmetnice, sanitarni elementi, kavči,...).

a) Zbrana OEEO se skladišči ter preko sheme, v skladu z veljavno zakonodajo, oddaja registriranim prevzemnikom.

b) Kovinski kosovni odpadki se skladiščijo na CRO do predaje v ponovno uporabo.

c) Leseni kosovni odpadki se zmeljejo s posebnim drobilcem, skladiščijo in oddajajo v ponovno uporabo.

d) Vzmetnice, sedežne garniture, preproge in druge večje neuporabne kosovne odpadke izvajalec javne službe zmelje in preda v odstranjevanje pooblaščenim prevzemnikom.

28. člen

(obdelava nevarnih odpadkov)

Obdelave nevarnih odpadkov izvajalec javne službe ne izvaja, na CRO Spodnji Stari Grad poteka le skladiščenje tovrstnih odpadkov v posebnih posodah, ki se do predaje pooblaščenim prevzemnikom hranijo v specialnem premičnem kontejnerju.

V. ODLAGANJE OSTANKOV PREDELAVE ALI ODSTRANJEVANJA KOMUNALNIH ODPADKOV

29. člen

(odlaganje ali odstranjevanje mešanih komunalnih odpadkov)

(1) Izvajalec javne službe obdelave določenih vrst komunalnih odpadkov ostanek mehansko biološko obdelanih mešanih komunalnih odpadkov – stabilizirano težko frakcijo mešanih komunalnih odpadkov odda na odlaganje na registrirano odlagališče odpadkov.

(2) Gorljivo (lahko frakcijo), ki nastane pri mehansko-biološki obdelavi mešanih komunalnih odpadkov, se v skladu z veljavno zakonodajo, odda v predelavo za nadomestno gorivo nato sledi termična obdelava/odstranjevanje oziroma energetsko izrabo.

(3) Gorljivo (lahko frakcijo) iz obdelave ločenih frakcij, ki je ni moč oddati v ponovno uporabo, se odda v termična obdelava/odstranjevanje oziroma energetsko izrabo.

VI. OBRAČUN STORITEV RAVNANJA S KOMUNALNIMI ODPADKI

30. člen

(osnove za obračun storitev)

(1) Osnova za izvajanje dejavnosti je Odlok o ravnanju s komunalnimi odpadki v Občini Krško, objavljen v Uradnem listu RS št. 33/07, na osnovi katerega je izvajalec javne službe dolžan organizirati odvoz odpadkov na celotnem področju občine Krško.

(2) V skladu z Uredbo o metodologiji za oblikovanje cen storitev obveznih občinskih gospodarskih javnih služb varstva okolja (Uradni list RS, št. 87/12 in 109/12) se določijo elementi obračuna in osnovne tarifne postavke za obračun ravnanja s komunalnimi odpadki.

(3) Cena za javno službo ravnanja s komunalnimi odpadki se oblikuje v skladu z že omenjeno uredbo, ki ureja metodologijo za oblikovanje cen storitev obveznih občinskih gospodarskih javnih služb in vsebuje naslednje storitve:

- zbiranje določenih vrst komunalnih odpadkov,
- obdelavo določenih vrst komunalnih odpadkov in,
- odlaganje ostankov predelave ali odstranjevanja komunalnih odpadkov.

(4) Povprečno mesečno obračunsko količino odpadkov za posamezno storitev ravnanja z odpadki se izračuna tako, da se načrtovano količino odpadkov razdeli na načrtovano prostornino posod/oseb za mešane komunalne odpadke vseh uporabnikov, pri čemer se upošteva pogostost odvoza.

(5) Obračunsko osnovo do uporabnikov predstavlja mesečna količina odpadkov za vsako velikost posode/osebo, izražena v kg, ki jo dobimo tako, da povprečno mesečno prostornino posod v litrih oziroma določeno litražo za posamezno storitev ravnania z odpadki za vsako velikost posode/osebo pomnožimo s količnikom preračuna med količino odpadov in skupno prostornino posodo.

(6) Gospodinjstva in občasní povzročitelji so dolžni plačevati stroške za ravnanje z odpadki z dnem, ko začnejo izvajalci opravljati storitev na njihovem področju.

(7) Obračun storitev ravnania z odpadki se praviloma izvrši za nazaj, in sicer tekoči mesec za pretekli mesec. Uporabnikom se mesečno izstavi račun. Na računu je tudi specifikacija posameznih postavk.

(8) Osnova za zaračunavanje stroška zbiranja in obdelave ter prefakturiranje stroška odlaganja za nepridobitno dejavnost je število oseb v posameznem gospodinjstvu, ki so uradno prijavljene na posameznem naslovu, za posamezno osebo pa znaša obračunska osnova 40 litrov/odvoz.

(9) Osnova za zaračunavanje stroška zbiranja in obdelave ter prefakturiranje stroška odlaganja za pridobitno dejavnost je velikost nameščene posode.

(10) Velikost in število posod za mešane komunalne odpadke pri pravnih osebah določi izvajalec javne službe, glede na specifično posamezno dejavnost industrije oziroma obrti, po enakem ključu izvajalec javne službe določi še število in velikost posod za ločeno zbiranje odpadkov na izvoru.

(11) Skladno z metodologijo je cena izračunana na kg, zato je na računu izkazana količina v kg (na osebo ali posodo).

(12) V kolikor posamezno gospodinjstvo ne izpolni obveznosti nakupa prve posode za odpadke, se mu storitev obračunava glede na število oseb, ki so uradno prijavljene na posameznem odjemnem mestu.

(13) V primeru morebitnega odstopanja števila oseb v gospodinjstvu je uporabnik dolžan posredovati Potrdilo iz gospodinjstve evidence oziroma Potrdilo o prijavi stalnega/začasnega prebivališča, ki jih izda Upravna enota.

31. člen

(storitev zbiranja in obdelave)

(1) V okviru javne službe zbiranja in obdelave odpadkov se oblikuje in obračunava storitev za:

1. zbiranje določenih vrst komunalnih odpadkov:

1.1. zbiranje komunalnih odpadkov, ki vključuje ceno:

- javne infrastrukture
- storitve

1.2. zbiranje biološko razgradljivih odpadkov, ki vključuje ceno:

- javne infrastrukture
- storitve

2. obdelavo komunalnih odpadkov, ki vključuje ceno:

- javne infrastrukture
- storitve

(2) Na računu se za vsako storitev v okviru dejavnosti zbiranja in obdelave odpadkov ločeno prikaže in uporabnikom zaračuna v EUR/kg.

32. člen

(storitev odlaganja preostankov predelave ali odstranjevanja komunalnih odpadkov)

(1) Obračun storitve odlaganja preostankov predelave ali odstranjevanja komunalnih odpadkov se uporabnikom obračunava na podlagi cene, ki jo izvajalcu javne službe zbiranja vsak mesec zaračuna izvajalec storitve odlaganja preostankov predelave ali odstranjevanja komunalnih odpadkov.

(2) V obračun tekočega meseca za zajamejo obračunani stroški odlaganja preostankov predelave ali odstranjevanja komunalnih odpadkov iz preteklega meseca.

(3) Mesečni obračun odlaganja preostankov predelave ali odstranjevanja komunalnih odpadkov za gospodinjstva se izrazi v kg.

(4) Količina pripadajočih odpadov v kg se preračuna na podlagi celotne količine odloženih komunalnih odpadkov v preteklem mesecu.

33. člen

(začasni izostanek uporabe objekta)

Kot občasní povzročitelji se lahko upoštevajo le tiste fizične oziroma pravne osebe, katere ne uporabljajo objekta neprekinjeno vsaj 4 mesece. Izostanek mora biti podprt z dokazili. Za čas začasnega izostanka se obračunava t.i. fiksni strošek, ki je enak obremenitvi ene osebe.

34. člen

(opuščena posest)

Lastnikom za objekte, katerih posest je opuščena, ni potrebno plačevati storitev ravnania z odpadki. Breme dokazovanja dejstva opuščeni posesti je na strani lastnika.

35. člen

(novi povzročitelji)

(1) Nova gospodinjstva in novi občasní povzročitelji se morajo prijaviti pri izvajalcu v roku petih dni od dneva vselitve ali od pridobitve lastništva ali začetka najemnega razmerja ali upravljanja gospodarskih oziroma bivalnih prostorov, da jih le ta vključi v sistem ravnania z odpadki.

(2) V kolikor se navedene osebe ne prijavijo izvajalcu, je stroške za ravnanje z odpadki dolžan plačevati lastnik.

(3) Cena ravnania z odpadki za ostale povzročitelje se obračunava po količini na podlagi sklenjene pogodbe ali naročila, med povzročiteljem in izvajalcem.

36. člen

(posebna določila za zidanice in počitniške objekte)

Na območju, kjer je organizirano zbiranje in odvoz odpadkov, mora lastnik gospodarskih oziroma počitniških ter drugih objektov najkasneje v petih dneh po začetku povzročanja odpadkov pisno obvestiti izvajalca. V nasprotnem primeru se minimalna količina odpadkov za posamezne kategorije uporabnikov in povzročiteljev določi kot fiksni strošek, v višini pavšala. Višina pavšala je enaka znesku obremenitvi ene osebe.

37. člen

(posebna določila za lastnike objektov, v času gradnje oziroma obnove objekta)

Lastnikom objektov, ki so v izgradnji oziroma objektov, ki se obnavljajo ali rekonstruirajo je priporočljiva vključitev v redni odvoz, v kolikor se za to ne odločijo, si lahko naročijo 5 ali več m³ kontejner (proti plačilu), v nasprotnem primeru se za odjemno mesto prične zaračunavati t.i. fiksni strošek, ki je enak obremenitvi ene osebe.

38. člen

(reklamacije)

(1) Uporabnik storitev zbiranja in prevoza odpadkov se lahko pritoži na izvajanje storitve, in sicer na pravilnost in/ali pravočasnost opravljene storitve. Reklamacijo lahko najprej poda po telefonu ali osebno pri pristojnem strokovnem delavcu na sedežu izvajalca. Prav tako lahko na pristojnega delavca naslovi pisno pritožbo po klasični ali elektronski pošti.

(2) O vsaki pritožbi pristojni strokovni delavec napiše uradni zaznamek v katerem zapiše predmet pritožbe ter dogovorjeno rešitev, oziroma ali sta z uporabnikom razrešila predmet pritožbe. Uradni zaznamek oziroma povratna informacija o rešitvi pritožbe se posreduje uporabniku na njegovo izrecno zahtevo. V primeru obojestransko ustrezne rešitve pritožbe posreduje strokovni delavec ustrezni delovni nalog delavcu, ki izvede dogovorjeno rešitev.

(3) V primeru, če uporabnik ocenjuje, da njegova pritožba ni bila ustrezno rešena, naslovi pisno pritožbo z natančnimi

podatki o predmetu pritožbe na sedež izvajalca. Izvajalec pisno odloči o reklamaciji v roku 15 dni od prejema reklamacije.

(4) Uporabnik lahko poda pisni ugovor na izdani račun (reklamacija računa) v 8 dneh od dneva prejema računa. Vloženi ugovor ne vpliva na zapadlost računa. V primeru, če se ugovor nanaša na obračun storitev in izvajalec v postopku reševanja ugovora ugotovi, da je le-ta utemeljen, izstavi uporabniku dobropis v znesku, ki predstavlja vrednost utemeljenega ugovora. V primeru, če se ugovor nanaša na podatke, ki so podlaga za obračun storitev obdelave mešanih komunalnih odpadkov ali odlaganja ostankov predelave ali odstranjevanje komunalnih odpadkov, izvajalec odstopi reševanje ugovora izvajalcu storitev obdelave mešanih komunalnih odpadkov ali izvajalcu storitev odlaganja ostankov predelave ali odstranjevanja komunalnih odpadkov.

39. člen

(prekinitev izvajanja storitev)

(1) Drugemu uporabniku, ki zamuja s plačili računov, lahko izvajalec pošlje pisni opomin pred prekinitvijo izvajanja storitev in mu postavi rok za plačilo. Če drugi uporabnik kljub opominu zapadlih računov ne plača v roku, navedenem v opominu, lahko izvajalec s prvim dnem naslednjega meseca prekine izvajanje storitev in odpelje opremo, če jo je drugi uporabnik imel v najemu, ter začne ali nadaljuje s postopkom prisilne izterjave dolga.

(2) Prekinitev izvajanja storitev zbiranja in prevoza odpadkov traja toliko časa, da drugi uporabnik plača vse zapadle račune s pripadajočimi zakonskimi zamudnimi obrestmi in vse druge stroške, ki so nastali izvajalcu zaradi neplačevanja računov.

(3) O prekinitvi izvajanja storitev izvajalec obvesti pristojni inšpektorat.

40. člen

(vizualna kontrola)

Vizualno kontrolo izvaja izvajalec javne službe zbiranja komunalnih odpadkov na prevzemnih mestih, v zbiralnicah ločenih frakcij in v zbirnem centru. V primeru ugotovljenih neskladnosti o tem opozori povzročitelja, v primeru ponavljajočih neskladnosti pri istem povzročitelju o tem obvesti prekrškovni organ.

VII. POGOJI ZA IZDAJANJE SOGLASIJ PO POOBLASTILIH IZ ODLOKA

41. člen

(splošno)

(1) Ko investitor posameznega projekta poda vlogo za izdajo projektnih pogojev se določi odjemni prostor ter tip in velikost posode za odpadke, v skladu z veljavno zakonodajo in Odlokom o ravnanju s komunalnimi odpadki v občini Krško.

(2) Takoj, ko se prične z gradnjo objekta oziroma ob vgradnji vodomera, je investitor dolžan začeti s plačevanjem storitev ravnanja z odpadki. Za odjemno mesto se prične zaračunavati t.i. fiksni strošek, ki je enak obremenitvi ene osebe.

(3) Načrtovalci in projektanti morajo pri oblikovanju novih stanovanjskih in poslovnih objektov, sosesk in naselij ter pri prenovi zgradb in delov naselij, poleg splošnih normativov in standardov, upoštevati tudi določbe Tehničnega pravilnika ter obstoječo tehnologijo zbiranja in odvažanja odpadkov, vključno z opremo izvajalca javne službe.

VIII. POGOJI ZA DAJANJE NAVODIL ZA RAVNANJE Z ODPADKI, KI NI POSEBEJ UREJENO Z ODLOKOM

42. člen

(splošno)

Pogoje za izdajo raznih navodil določi izvajalec javne službe ravnanja z odpadki ali drugi ustrezni državni in občinski organi, skladno s pooblastili.

IX. POGOJI ZA ODLOČANJE O POSEBNIH PRIMERIH DRUGAČNEGA NAČINA RAVNANJA Z ODPADKI

43. člen

(ravnanje z odpadki pri vzdrževanju javnih površin)

Koncesionar vzdrževanja javnih površin v občini Krško, je dolžan poskrbeti za odvoz odpadkov iz košev, zelenic in drugih površin, ki jih po pogodbi redno vzdržuje in za to plačati tudi stroške ravnanja z njimi. Prepovedano je odlaganje tovrstnih odpadkov v skupinske ali individualne posode pri gospodinjstvih ali drugih uporabnikih.

X. POGOJI ZA ORGANIZACIJO PRIREDITEV

44. člen

(javne prireditve, čistilne akcije in začasna prodajna mesta)

(1) Organizatorji prireditve na prostem, na katerih potekajo dejavnosti organizatorja ali udeležencev, pri katerih nastajajo odpadki, morajo najmanj 14 dni pred prireditvijo o tem obvestiti izvajalca. Pri prijavljanju prireditve morajo predložiti načrt prireditvenega prostora, v katerem je razvidno, da bo zagotovil zbirne in odjemne prostore z ustreznimi posodami za ločeno zbiranje odpadkov, skladno s Tehničnim pravilnikom izvajalca javne službe.

(2) Velikost in število ustrezno označenih posod določi in zagotovi izvajalec javne službe izkustveno, glede na vrsto prireditve in na pričakovano število udeležencev. Ne glede na to je minimalna količina odpadkov, za katere izvajalec zagotavlja storitev, 240 litrov za posamezno frakcijo, ki jo je obvezno zbirati ločeno na izvoru nastanka odpadka skladno s Tehničnim pravilnikom. Po končani prireditvi, najkasneje do 6. ure zjutraj naslednjega dne, morajo organizatorji poskrbeti, da se prireditveni prostor očisti in da se odpadki odpeljejo na tiste odjemne prostore, ki mu jih določi izvajalec.

(3) Za prireditve s strežbo hrane in pijače je organizator dolžan sam poskrbeti za ustrezno ravnanje z biološko razgradljivimi odpadki iz dejavnosti gostinstva skladno s predpisi, ki urejajo to frakcijo odpadkov.

(4) Organizator prireditve mora po koncu prireditve vse zbrane odpadke, razen biološko razgradljivih kuhinjskih odpadkov, predati izvajalcu.

(5) Stroške najema zabojnikov in prevzema odpadkov nosi organizator prireditve.

(6) Organizatorji čistilnih akcij in sponzorji oziroma finančerji čistilne akcije morajo v primeru, če bo izvajalec sodeloval pri izvedbi čistilne akcije, najmanj 14 dni pred načrtovano akcijo z izvajalcem skleniti dogovor o poteku akcije, načinu obdelave in odstranjevanja odpadkov ter predvidenih stroških in plačniku stroškov. Stroški čistilne akcije ne smejo bremeniti stroškov gospodarskih javnih služb s področja ravnanja z odpadki.

(7) Izvajalci dejavnosti na začasnih prodajnih mestih si morajo v obdobju izvajanja dejavnosti priskrbeti posode glede na vrsto dejavnosti, ki jo izvajajo, v skladu z navodili izvajalca javne službe in Tehničnim pravilnikom.

XI. VSEBINA KATASTRA ZBIRNIH IN PREVZEMNIH MEST, ZBIRALNIC IN ZBIRNIH CENTROV

45. člen

(podrobnejše vsebine katastrov)

(1) Izvajalec vodi, v obliki elektronske baze podatkov, kataster zbirnih in prevzemnih mest, ki vsebuje sledeče podatke:

- ime in priimek ter naslov nosilca zbirnega mesta (predstavnik gospodinjstva) oziroma ime in sedež drugega uporabnika,
- ime poslovne enote drugega uporabnika, če zbirno mesto ni na sedežu drugega uporabnika,
- število uporabnikov, ki gravitira na zbirno mesto (pri gospodinjstvu število članov gospodinjstva, pri drugih uporabnikih število zaposlenih in površina poslovnih prostorov),

- vrste odpadkov, ki jih uporabniki zbirajo na zbirnem mestu,
 - velikost zabojnikov ali tipiziranih vreč po vrstah odpadkov,
 - podatek o tem ali uporabniki, ki uporabljajo evidentirano zbirno mesto, kompostirajo biološko razgradljive kuhinjske odpadke in zeleni vrtni odpad v hišnem kompostniku,
 - podatek o vrsti objekta, ki ga uporabljajo uporabniki zbirnega mesta (stanovanjski, poslovni, industrijski ...) in
 - naseljenost objekta s časovno opredelitvijo aktivnosti zbirnega mesta po vrstah odpadkov (trajno, občasno itd.).
- (2) Kataster zbiralnic ločenih frakcij vsebuje sledeče podatke:
- številko zbiralnice ločenih frakcij,
 - naziv zbiralnice ločenih frakcij,
 - vrsto odpadkov, ki se zbirajo v zbiralnici ločenih frakcij,
 - velikost zabojnikov po vrstah odpadkov in
 - lokacijo zbiralnice ločenih frakcij (Gauss-Krügerjeve koordinate).

XII. OBVEŠČANJE IN OZAVEŠČANJE UPORABNIKOV

46. člen

(obveščanje in ozaveščanje uporabnikov)

(1) Izvajalec uporabnike obvešča o vseh zadevah, ki so povezane z izvajanjem storitev zbiranja odpadkov. Pristop obveščanja mora temeljiti na večanju ozaveščenosti uporabnikov in dvigovanju standardov ločevanja komunalnih odpadkov.

(2) Minimalni standard obveščanja in ozaveščanja je sledeči:

- spletna stran izvajalca,
- stalno osebno informiranje uporabnikov na terenu, v zbirnem centru, po elektronskih medijih in
- pisno komuniciranje s posameznimi uporabniki.

(3) Izvajalec praviloma sodeluje tudi pri izvedbi skupnih akcij ozaveščanja v povezavi z vzgojnimi ustanovami, krajevnimi skupnostmi, občino in ministrstvom (predstavitve, ogledi zbirnega centra, razlage, članki ...).

XIII. PREHODNE IN KONČNE DOLOČBE

47. člen

(obvestilo izvirnim povzročiteljem)

Izvajalec javne službe z obvestilom, ki ga objavi na krajevno običajen način, pozove tiste izvorne povzročitelje, katerih delovanje ali dejavnost povzroča nastajanje odpadkov, pa še niso ali niso ustrezno vključeni v sistem ravnanja s komunalnimi odpadki, da izvajalcu sporočijo podatke, ki so skladno s predpisi, Odlokom in Tehničnim pravilnikom potrebni, da se ustrezno vključi v sistem ravnanja s komunalnimi odpadki in za vpis v evidenco uporabnikov.

48. člen

(prehodno obdobje)

Izvajalec javne službe mora zagotoviti izvajanje določb Tehničnega pravilnika najkasneje v roku devetih mesecev od njegove uveljavitve.

49. člen

(veljavnost pravilnika)

Ta pravilnik začne veljati petnajsti dan po objavi v Uradnem listu Republike Slovenije.

Št. 007-7/2016-O604
Krško, dne 3. marca 2016

Župan
Občine Krško
mag. Miran Stanko i.r.

796. Sklep o načinu financiranja političnih strank v Občini Krško

Na podlagi 26. člena Zakona o političnih strankah (Uradni list RS, št. 100/05 – UPB, 103/07, 99/13 in 46/14), 29. člena Zakona o lokalni samoupravi (Uradni list RS, št. 94/07 – ZLS-UPB2, 27/08 – odločba US RS, 76/08, 79/09, 51/10, 40/12 – ZUJF in 14/15 – ZUUJFO) in 16. člena Statuta Občine Krško (Uradni list RS, št. 98/00 – prečiščeno besedilo, 5/03, 57/06, 47/10, 90/11 in 27/14) je Občinski svet Občine Krško, na 13. seji, dne 3. 3. 2016, sprejel

S K L E P

o načinu financiranja političnih strank v Občini Krško

I.

Političnim strankam, ki so dobile najmanj polovico števila glasov, potrebnih za izvolitev enega člana Občinskega sveta Občine Krško, pripadajo sredstva iz proračuna Občine Krško. Višina sredstev, namenjenih za financiranje političnih strank, se določi v proračunu Občine Krško za posamezno proračunsko leto. Skupna letna masa sredstev za financiranje političnih strank ne sme presegati 0,6% sredstev, ki jih ima občina zagotovljenih po predpisih, ki urejajo financiranje občin in s katerimi lahko zagotovi izvajanje ustavnih in zakonskih nalog za to leto.

II.

Z uveljavitvijo tega sklepa preneha veljati Sklep o načinu financiranja političnih strank v Občini Krško (Uradni list RS, št. 77/08).

III.

Ta sklep začne veljati naslednji dan po objavi v Uradnem listu Republike Slovenije.

Št. 093-2/2016-O301
Krško, dne 3. marca 2016

Župan
Občine Krško
mag. Miran Stanko i.r.

797. Sklep o potrditvi elaboratov in predračunske lastne cene oskrbe s pitno vodo, odvajanja in čiščenja komunalne in padavinske odpadne vode, zbiranja komunalnih odpadkov, zbiranja bioloških odpadkov in obdelave komunalnih odpadkov v občini Krško

Na podlagi 29. člena Zakona o lokalni samoupravi (Uradni list RS, št. 94/07 – ZLS-UPB2, 27/08 – odločba US RS, 76/08, 79/09, 51/10, 40/12 – ZUJF in 14/15 – ZUUJFO) ter 16. in 79. člena Statuta Občine Krško (Uradni list RS, št. 98/00 – prečiščeno besedilo, 5/03, 57/06, 47/10, 90/11 in 27/14) je Občinski svet Občine Krško, na 13. seji, dne 3. 3. 2016, sprejel

S K L E P

o potrditvi elaboratov in predračunske lastne cene oskrbe s pitno vodo, odvajanja in čiščenja komunalne in padavinske odpadne vode, zbiranja komunalnih odpadkov, zbiranja bioloških odpadkov in obdelave komunalnih odpadkov v občini Krško

I.

Občinski svet potrjuje elaborate o oblikovanju cene izvajanja obvezne občinske gospodarske javne službe oskrbe

s pitno vodo, odvajanja in čiščenja komunalne in padavinske odpadne vode, zbiranja komunalnih odpadkov, zbiranja bioloških odpadkov in obdelave komunalnih odpadov v občini Krško za leto 2016.

II.

Občinski svet potrjuje predračunske lastne cene izvajanja obvezne občinske gospodarske javne službe oskrbe s pitno vodo, odvajanja in čiščenja komunalne in padavinske odpadne vode, zbiranja komunalnih odpadkov, zbiranja bioloških odpadkov in obdelave komunalnih odpadov v občini Krško za leto 2016.

Predračunska lastna cena oskrbe s pitno vodo z vodnim povračilom za leto 2016 za vse uporabnike:

OMREŽNINA na mesec	faktor	Cena v EUR	Cena v EUR z 9,5% DDV
OMREŽNINA priključka DN 15, DN 20	1	3,6258	3,9703
OMREŽNINA priključka DN 25, DN 30	3	10,8774	11,9108
OMREŽNINA priključka DN 40	10	36,2579	39,7024
OMREŽNINA priključka DN 50	15	54,3869	59,5537
OMREŽNINA priključka DN 65	30	108,7738	119,1073
OMREŽNINA priključka DN 80	50	181,2897	198,5122
OMREŽNINA priključka DN 100	100	362,5794	397,0244
OMREŽNINA priključka DN 150	200		0,0000
Oskrba s pitno vodo v m ³		0,6915	0,7572

Predračunska lastna cena odvajanja komunalne odpadne vode za leto 2016 za vse uporabnike:

OMREŽNINA na mesec	faktor	Cena v EUR	Cena v EUR z 9,5% DDV
OMREŽNINA priključka DN 15, DN 20	1	4,8659	5,3282
OMREŽNINA priključka DN 25, DN 30	3	14,5976	15,9844
OMREŽNINA priključka DN 40	10	48,6586	53,2812
OMREŽNINA priključka DN 50	15	72,9880	79,9219
OMREŽNINA priključka DN 65	30	0,0000	0,0000
OMREŽNINA priključka DN 80	50	243,2932	266,4061
OMREŽNINA priključka DN 100	100	486,5865	532,8122
OMREŽNINA priključka DN 150	200	0,0000	0,0000
Odvajanje komunalne odpadne vode v m ³		0,2834	0,3103

Predračunska lastna cena odvajanja padavinske odpadne vode za leto 2016 za vse uporabnike:

OMREŽNINA na mesec	faktor	Cena v EUR	Cena v EUR z 9,5% DDV
OMREŽNINA priključka DN 15, DN 20	1	1,0893	1,1928
OMREŽNINA priključka DN 25, DN 30	3	3,2678	3,5782
OMREŽNINA priključka DN 40	10	10,8927	11,9275
OMREŽNINA priključka DN 50	15	16,3390	17,8912
OMREŽNINA priključka DN 65	30	0,0000	0,0000
OMREŽNINA priključka DN 80	50	54,4635	59,6375
OMREŽNINA priključka DN 100	100	108,9269	119,2750
OMREŽNINA priključka DN 150	200	0,0000	0,0000
Odvajanje padavinske odpadne vode v m ³		0,0973	0,1065

Predračunska lastna cena čiščenja komunalne odpadne vode za leto 2016 za vse uporabnike:

OMREŽNINA na mesec	faktor	Cena v EUR	Cena v EUR z 9,5% DDV
OMREŽNINA priključka DN 15, DN 20	1	0,4960	0,5431
OMREŽNINA priključka DN 25, DN 30	3	1,4879	1,6293
OMREŽNINA priključka DN 40	10	4,9596	5,4308
OMREŽNINA priključka DN 50	15	7,4394	8,1461
OMREŽNINA priključka DN 65	30	0,0000	0,0000
OMREŽNINA priključka DN 80	50	24,7982	27,1540
OMREŽNINA priključka DN 100	100	49,5963	54,3079
OMREŽNINA priključka DN 150	200	0,0000	0,0000
Čiščenje komunalne odpadne vode v m ³		0,5633	0,6168

Predračunska lastna cena čiščenja padavinske odpadne vode za leto 2016 za vse uporabnike:

OMREŽNINA na mesec	faktor	Cena v EUR	Cena v EUR z 9,5% DDV
OMREŽNINA priključka DN 15, DN 20	1	0,2471	0,2706
OMREŽNINA priključka DN 25, DN 30	3	0,7414	0,8118
OMREŽNINA priključka DN 40	10	2,4713	2,7061
OMREŽNINA priključka DN 50	15	3,7069	4,0591
OMREŽNINA priključka DN 65	30	0,0000	0,0000
OMREŽNINA priključka DN 80	50	12,3564	13,5303
OMREŽNINA priključka DN 100	100	24,7128	27,0605
OMREŽNINA priključka DN 150	200		0,0000
Čiščenje padavinske odpadne vode v m ³		0,1421	0,1556

Predračunska lastna cena prevzema grezničnih gošč in blata iz malih komunalnih čistilnih naprav za leto 2016 za vse uporabnike:

OMREŽNINA na mesec	faktor	Cena v EUR	Cena v EUR z 9,5% DDV
OMREŽNINA priključka DN 15, DN 20	1	1,2108	1,3258
OMREŽNINA priključka DN 25, DN 30	3	3,6324	3,9775
OMREŽNINA priključka DN 40	10	12,1081	13,2584
OMREŽNINA priključka DN 50	15	18,1621	19,8875
OMREŽNINA priključka DN 65	30	0,0000	0,0000
OMREŽNINA priključka DN 80	50	60,5404	66,2917
OMREŽNINA priključka DN 100	100	0,0000	0,0000
OMREŽNINA priključka DN 150	200	0,0000	0,0000
Prevzem in ravnanje z blatom v m ³		0,3998	0,4378

Predračunska lastna cena zbiranja komunalnih odpadkov za leto 2016 za vse uporabnike:

	Cena v EUR brez DDV	Cena v EUR z 9,5% DDV
Strošek javne infrastrukture na kg	0,0037	0,0041
Strošek izvajanja storitve na kg	0,1091	0,1195
Skupaj na kg	0,1128	0,1235

Predračunska lastna cena zbiranja biološko razgradljivih odpadkov za leto 2016 za vse uporabnike:

	Cena v EUR brez DDV	Cena v EUR z 9,5% DDV
Strošek javne infrastrukture na kg	0,0011	0,0012
Strošek izvajanja storitve na kg	0,0466	0,0510
Skupaj na kg	0,0477	0,0522

Predračunska lastna cena obdelave komunalnih odpadkov za leto 2016 za vse uporabnike:

	Cena v EUR brez DDV	Cena v EUR z 9,5% DDV
Strošek javne infrastrukture na kg	0,0010	0,0011
Strošek izvajanja storitve na kg	0,0652	0,0714
Skupaj na kg	0,0662	0,0725

III.

Cene oziroma tarife, sprejete s Sklepom o potrditvi tarifnih sistemov, se s predmetnim sklepom ne spreminjajo.

IV.

Z dnem pričetka uporabe tega sklepa preneha veljati Sklep o potrditvi elaboratov in predračunske lastne cene oskrbe s pitno vodo, odvajanja in čiščenja komunalne in padavinske odpadne vode, zbiranja komunalnih odpadkov, zbiranja bioloških odpadkov in obdelave komunalnih odpadkov v občini Krško (Uradni list RS, št. 11/15).

V.

Sklep začne veljati naslednji dan po objavi v Uradnem listu Republike Slovenije, uporablja pa se od 1. 4. 2016 dalje.

Št. 354-88/2015-O604
Krško, dne 3. marca 2016

Župan
Občine Krško
mag. **Miran Stanko** l.r.

798. Sklep o zaračunanih cenah oskrbe s pitno vodo, odvajanja in čiščenja komunalne in padavinske odpadne vode, zbiranja komunalnih odpadkov, zbiranja bioloških odpadkov in obdelave komunalnih odpadkov ter subvencije za izvajanje gospodarske javne službe odvajanje komunalne odpadne vode, odvajanje padavinske odpadne vode in prevzema grezničnih gošč in blata iz malih komunalnih čistilnih naprav v občini Krško

Na podlagi 29. člena Zakona o lokalni samoupravi (Uradni list RS, št. 94/07 – ZLS-UPB2, 27/08 – odločba US RS, 76/08, 79/09, 51/10, 40/12 – ZUJF in 14/15 – ZUUJFO) ter 16. in 79. člena Statuta Občine Krško (Uradni list RS, št. 98/00 – prečiščeno besedilo, 5/03, 57/06, 47/10, 90/11 in 27/14) je Občinski svet Občine Krško na 13. seji dne 3. 3. 2016 sprejel

S K L E P

o zaračunanih cenah oskrbe s pitno vodo, odvajanja in čiščenja komunalne in padavinske odpadne vode, zbiranja komunalnih odpadkov, zbiranja bioloških odpadkov in obdelave komunalnih odpadkov ter subvencije za izvajanje gospodarske javne službe odvajanje komunalne odpadne vode, odvajanje padavinske odpadne vode in prevzema grezničnih gošč in blata iz malih komunalnih čistilnih naprav v občini Krško

I.

Občinski svet potrjuje zaračunane cene izvajanja obvezne občinske gospodarske javne službe oskrbe s pitno vodo, odvajanja in čiščenja komunalne in padavinske odpadne vode, zbiranja komunalnih odpadkov, zbiranja bioloških odpadkov in obdelave komunalnih odpadkov v občini Krško in subvencijo cene za izvajanje gospodarske javne službe odvajanje komunalne odpadne vode, odvajanje padavinske odpadne vode in prevzem grezničnih gošč in blata iz malih komunalnih čistilnih naprav v občini Krško iz sredstev občinskega proračuna.

II.

Prodajna zaračunana cena izvajanja obvezne občinske gospodarske javne službe oskrbe s pitno vodo za leto 2016 z vodnim povračilom:

OMREŽNINA na mesec	faktor	Cena v EUR	Cena v EUR z 9,5% DDV
OMREŽNINA priključka DN 15, DN 20	1	3,6258	3,9703
OMREŽNINA priključka DN 25, DN 30	3	10,8774	11,9108
OMREŽNINA priključka DN 40	10	36,2579	39,7024
OMREŽNINA priključka DN 50	15	54,3869	59,5537
OMREŽNINA priključka DN 65	30	108,7738	119,1073
OMREŽNINA priključka DN 80	50	181,2897	198,5122
OMREŽNINA priključka DN 100	100	362,5794	397,0244
OMREŽNINA priključka DN 150	200		0,0000
Oskrba s pitno vodo v m ³		0,6915	0,7572

Prodajna zaračunana cena izvajanja obvezne občinske gospodarske javne službe odvajanja komunalne odpadne vode za leto 2016:

OMREŽNINA na mesec	faktor	Pridobitna dejavnost		Nepridobitna dejavnost	
		Cena v EUR	Cena v EUR z 9,5 % DDV	Cena v EUR	Cena v EUR z 9,5 % DDV
OMREŽNINA priključka DN 15, DN 20	1	4,8659	5,3282	1,3624	1,4918
OMREŽNINA priključka DN 25, DN 30	3	14,5976	15,9844	4,0873	4,4756
OMREŽNINA priključka DN 40	10	48,6586	53,2812	13,6244	14,9187
OMREŽNINA priključka DN 50	15	72,988	79,9219	20,4366	22,3781
OMREŽNINA priključka DN 65	30	0	0,0000	0,0000	0,0000
OMREŽNINA priključka DN 80	50	243,2932	266,4061	68,1221	74,5937
OMREŽNINA priključka DN 100	100	486,5865	532,8122	136,2442	149,1874
OMREŽNINA priključka DN 150	200	0	0,0000	0,0000	0,0000
Odvajanje komunalne odpadne vode v m ³		0,2834	0,3103	0,2834	0,3103

Občina Krško bo za uporabnike nepridobitne dejavnosti subvencionirala ceno omrežnine v višini 220.590 EUR, kar predstavlja 72% cene.

Prodajna zaračunana cena izvajanja obvezne občinske gospodarske javne službe odvajanja padavinske odpadne vode za leto 2016:

OMREŽNINA na mesec	faktor	Pridobitna dejavnost		Nepridobitna dejavnost	
		Cena v EUR	Cena v EUR z 9,5 % DDV	Cena v EUR	Cena v EUR z 9,5 % DDV
OMREŽNINA priključka DN 15, DN 20	1	1,0893	1,1928	0,3050	0,3340
OMREŽNINA priključka DN 25, DN 30	3	3,2678	3,5782	0,9150	1,0019
OMREŽNINA priključka DN 40	10	10,8927	11,9275	3,0500	3,3398
OMREŽNINA priključka DN 50	15	16,339	17,8912	4,5749	5,0095
OMREŽNINA priključka DN 65	30	0	0,0000	0,0000	0,0000
OMREŽNINA priključka DN 80	50	54,4635	59,6375	15,2498	16,6985
OMREŽNINA priključka DN 100	100	108,9269	119,2750	30,4995	33,3970
OMREŽNINA priključka DN 150	200	0	0,0000	0,0000	0,0000
Odvajanje padavinske odpadne vode v m ³		0,0973	0,1065	0,0973	0,1065

Občina Krško bo za uporabnike nepridobitne dejavnosti subvencionirala ceno omrežnine v višini 34.293 EUR, kar predstavlja 72%.

Prodajna zaračunana cena izvajanja obvezne občinske gospodarske javne službe čiščenja komunalne odpadne vode za leto 2016:

OMREŽNINA na mesec	faktor	Cena v EUR	Cena v EUR z 9,5% DDV
OMREŽNINA priključka DN 15, DN 20	1	0,4960	0,5431
OMREŽNINA priključka DN 25, DN 30	3	1,4879	1,6293
OMREŽNINA priključka DN 40	10	4,9596	5,4308
OMREŽNINA priključka DN 50	15	7,4394	8,1461
OMREŽNINA priključka DN 65	30	0,0000	0,0000

OMREŽNINA na mesec	faktor	Cena v EUR	Cena v EUR z 9,5% DDV
OMREŽNINA priključka DN 80	50	24,7982	27,1540
OMREŽNINA priključka DN 100	100	49,5963	54,3079
OMREŽNINA priključka DN 150	200	0,0000	0,0000
Čiščenje komunalne odpadne vode v m ³		0,5633	0,6168

Prodajna zaračunana cena izvajanja obvezne občinske gospodarske javne službe čiščenja padavinske odpadne vode za leto 2016:

OMREŽNINA na mesec	faktor	Cena v EUR	Cena v EUR z 9,5% DDV
OMREŽNINA priključka DN 15, DN 20	1	0,2471	0,2706
OMREŽNINA priključka DN 25, DN 30	3	0,7414	0,8118
OMREŽNINA priključka DN 40	10	2,4713	2,7061
OMREŽNINA priključka DN 50	15	3,7069	4,0591
OMREŽNINA priključka DN 65	30	0,0000	0,0000
OMREŽNINA priključka DN 80	50	12,3564	13,5303
OMREŽNINA priključka DN 100	100	24,7128	27,0605
OMREŽNINA priključka DN 150	200		0,0000
Čiščenje padavinske odpadne vode v m ³		0,1421	0,1556

Prodajna zaračunana cena izvajanja obvezne občinske gospodarske javne službe prevzema grezničnih gošč in blata iz malih komunalnih čistilnih naprav za leto 2016:

OMREŽNINA na mesec	faktor	Pridobitna dejavnost		Nepridobitna dejavnost	
		Cena v EUR	Cena v EUR z 9,5 % DDV	Cena v EUR	Cena v EUR z 9,5 % DDV
OMREŽNINA priključka DN 15, DN 20	1	1,2108	1,3258	0,8367	0,9162
OMREŽNINA priključka DN 25, DN 30	3	3,6324	3,9775	2,5100	2,7485
OMREŽNINA priključka DN 40	10	12,1081	13,2584	8,3667	9,1615
OMREŽNINA priključka DN 50	15	18,1621	19,8875	12,5500	13,7423
OMREŽNINA priključka DN 65	30	0	0,0000	0,0000	0,0000
OMREŽNINA priključka DN 80	50	60,5404	66,2917	41,8334	45,8076
OMREŽNINA priključka DN 100	100	0	0,0000	0,0000	0,0000
OMREŽNINA priključka DN 150	200	0	0,0000	0,0000	0,0000
Prevzem in ravnanje z blatom v m ³		0,3998	0,4378	0,3998	0,4378

Občina Krško bo za uporabnike nepridobitne dejavnosti subvencionirala ceno omrežnine v višini 13.500 EUR, kar predstavlja 30,9%.

Prodajna zaračunana cena izvajanja obvezne občinske gospodarske javne službe zbiranja komunalnih odpadkov za leto 2016:

	Cena v EUR	Cena v EUR z 9,5% DDV
Strošek javne infrastrukture na kg	0,0037	0,0041
Strošek izvajanja storitve na kg	0,1091	0,1195
Skupaj na kg	0,1128	0,1235

Prodajna zaračunana cena izvajanja obvezne občinske gospodarske javne službe zbiranja biološko razgradljivih odpadkov za leto 2016:

	Cena v EUR	Cena v EUR z 9,5% DDV
Strošek javne infrastrukture na kg	0,0011	0,0012
Strošek izvajanja storitve na kg	0,0466	0,0510
Skupaj na kg	0,0477	0,0522

Prodajna zaračunana cena izvajanja obvezne občinske gospodarske javne službe obdelave komunalnih odpadkov za leto 2016:

	Cena v EUR	Cena v EUR z 9,5% DDV
Strošek javne infrastrukture na kg	0,0010	0,0011
Strošek izvajanja storitve na kg	0,0652	0,0714
Skupaj na kg	0,0662	0,0725

III.

Občina Krško bo za subvencije priključkov nepridobitne dejavnosti obvezne občinske gospodarske javne službe odvajanja komunalne odpadne vode, odvajanje padavinske odpadne vode in prevzem grezničnih gošč in blata iz malih komunalnih čistilnih naprav namenila 268.382 EUR brez DDV oziroma 293.879 EUR z DDV.

IV.

Z dnem pričetka uporabe tega sklepa preneha veljati Sklep o zaračunanih cenah oskrbe s pitno vodo, odvajanja in čiščenja komunalne in padavinske odpadne vode, zbiranja komunalnih odpadkov, zbiranja bioloških odpadkov in obdelave komunalnih odpadkov ter subvenciji za izvajanje gospodarske javne službe odvajanje komunalne odpadne vode, odvajanje padavinske odpadne vode in prevzema grezničnih gošč in blata iz malih komunalnih čistilnih naprav v občini Krško (Uradni list RS, št. 11/15).

V.

Sklep začne veljati naslednji dan po objavi v Uradnem listu Republike Slovenije, uporablja pa se od 1. 4. 2016 dalje.

Št. 354-88/2015-O604
Krško, dne 3. marca 2016

Župan
Občine Krško
mag. Miran Stanko l.r.

LAŠKO

799. Odlok o turističnem vodenju v Občini Laško

Na podlagi 41. in 42. člena Zakona o spodbujanju razvoja turizma (Uradni list RS, št. 2/04, 57/12 in 17/15) in 21. člena Statuta Občine Laško (Uradni list RS, št. 79/15 – UPB1) je Občinski svet Občine Laško na 11. redni seji dne 2. 3. 2016 sprejel

O D L O K

o turističnem vodenju v Občini Laško

I. SPLOŠNE DOLOČBE

1. člen

S tem odlokom se za turistično območje Občine Laško določijo pogoji za opravljanje dejavnosti turističnega vodenja, program turističnega vodenja, register turističnih vodnikov turističnega območja Občine Laško (v nadaljevanju register), nadzor nad izvajanjem odloka in kazenske določbe.

2. člen

(1) Turistično vodenje turističnega območja Občine Laško organizira in vodi s tem odlokom pooblaščen organizacija, Center za šport, turizem, informiranje in kulturo Laško (v nadaljevanju: STIK Laško) in v soglasju s STIK-om tudi društva, zavodi in druge organizacije, ki se ukvarjajo s turistično dejavnostjo. V soglasju se natančno opredeli organizacija in postopek turističnega vodenja.

(2) Prvi odstavek tega člena ne izključuje turističnega vodenja, organiziranega v skladu z 38. in 39. členom Zakona o spodbujanju razvoja turizma.

3. člen

(1) Dejavnost turističnega vodenja po tem odloku je strokovno vodenje obiskovalcev, skladno s programom turističnega vodenja na turističnem območju Občine Laško, ki obsega specifična znanja.

(2) Oseba, ki opravlja dejavnost turističnega vodenja, je turistični vodnik oziroma turistična vodnica turističnega območja Občine Laško (v nadaljevanju: turistični vodnik).

(3) Za turističnega vodnika po tem odloku se ne štejejo strokovni delavci v muzejih, galerijah in drugih pomembnih objektih, ko opravljajo posle vodnika v okviru svoje službe.

II. POGOJI ZA OPRAVLJANJE DEJAVNOSTI
TURISTIČNEGA VODENJA

4. člen

(1) Dejavnost turističnega vodenja na turističnem območju Občine Laško lahko opravlja oseba, ki ima opravljen tečaj in strokovni preizkus znanja iz programa strokovnega usposabljanja za opravljanje turističnega vodenja na turističnem območju Občine Laško in je vpisana v register turističnih vodnikov turističnega območja Občine Laško.

(2) K strokovnem preizkusu znanja, ki obsega teoretični del s specifičnimi znanji iz prvega odstavka 8. člena tega odloka ter praktični del kot samostojno strokovno vodenje, se lahko prijavijo osebe:

– z najmanj srednjo strokovno izobrazbo.

(3) Poleg pogoja iz prejšnjega odstavka morajo osebe, ki želijo opravljati dejavnost turističnega vodenja v tujem jeziku, predložiti potrdilo o znanju enega tujega jezika za stopnjo najmanj srednje strokovne izobrazbe.

(4) Strokovno usposobljenost preverja komisija, ki jo imenuje župan Občine Laško.

5. člen

(1) Tečaje po programu strokovnega usposabljanja za opravljanje turističnega vodenja v Občini Laško organizira STIK Laško.

(2) Strokovno usposabljanje za turističnega vodnika turističnega območja Občine Laško se zaključi s strokovnim preizkusom znanja.

(3) STIK Laško poleg tečaja iz prvega odstavka tega člena opravi tudi letna strokovna izobraževanja. Ta poleg obnove rednega strokovnega usposabljanja zajema tudi aktualne novosti turističnega območja Občine Laško.

(4) Stroške tečaja strokovne usposobljenosti in letnih strokovnih izobraževanj krije kandidat za turističnega vodnika oziroma turistični vodnik sam.

6. člen

(1) Oseba, ki opravi strokovni preizkus znanja iz 5. člena tega odloka, pridobi naziv turistični vodnik oziroma turistična vodnica turističnega območja Občine Laško.

(2) Oseba, ki ni uspešno opravila strokovnega preizkusa znanja, lahko v roku 30 dni ponovno pristopi k preizkusu znanja.

(3) Dokazilo o opravljenem strokovnem preizkusu znanja je potrdilo o strokovni usposobljenosti in izkaznica, ki ju izda STIK Laško. Obliko in vsebino izkaznice turističnega vodnika določi STIK Laško v sodelovanju z Občino Laško. Turistični vodniki morajo pri opravljanju dejavnosti turističnega vodenja izkaznico nositi na vidnem mestu.

(4) Veljavnost izkaznice se podaljša vsako leto, če so izpolnjeni pogoji iz petega in šestega odstavka tega člena.

(5) Za podaljšanje veljavnosti vodniške izkaznice mora turistični vodnik v obdobju treh let opraviti najmanj deset turističnih vodenj in hkrati opraviti letno strokovno izobraževanje, ki ga organizira STIK Laško.

(6) Turističnemu vodniku, ki ne opravi zadostnega števila turističnih vodenj, se veljavnost izkaznice podaljša, če se udeležuje letnih strokovnih izobraževanj, ki jih organizira STIK Laško.

7. člen

(1) Turistične vodnike, ki:

– so kršili zakonska določila z delovnega področja ali

– so bili deležni več upravičenih kritik in pritožb ali

– več kot tri leta ne opravljajo dejavnosti turističnega vodenja na turističnem območju občine Laško in

– se ne udeležujejo izobraževanj iz tretjega odstavka 5. člena,

Občina Laško z odločbo po uradni dolžnosti izbriše iz registra turističnih vodnikov turističnega območja Občine Laško.

(2) Zoper odločbo je možna pritožba, o kateri odloča župan. Po pravnomočnosti odločbe se turistični vodnik izbriše iz registra.

(3) O upravičenosti kritik in pritožb odloča komisija, ki jo imenuje župan Občine Laško.

III. PROGRAM TURISTIČNEGA VODENJA

8. člen

(1) Program turističnega vodenja na turističnem območju Občine Laško obsega specifična znanja, ki se pridobijo na tečaju strokovnega usposabljanja za opravljanje turističnega vodenja v Občini Laško. Specifična znanja se nanašajo na:

– poznavanje aktualnih informacij o destinaciji Laško-sotočje dobrega;

– kronološki pregled zgodovine Laškega in okolice;

– poznavanje naravne in kulturne dediščine Laške občine;

– zgodovina pivovarstva in Pivovarne Laško;

– zgodovina Kartuzije Jurklošter;

– zgodovina termalnih vrelcev in zdravilišč Laško in Rimske Toplice;

– pomembnejše zgodovinske osebnosti, ki so vplivale na razvoj mesta;
 – pomembne turistične in kulturne dogodke;
 – poznavanje aktualne turistične in gastronomske ponudbe ter športnih dosežkov.

(2) Podrobnejše vsebine programa turističnega vodenja na turističnem območju Občine Laško oblikuje STIK Laško.

(3) Občina Laško potrdi program turističnega vodenja in program strokovnega usposabljanja za opravljanje turističnega vodenja na območju turističnega območja Občine Laško.

IV. REGISTER TURISTIČNIH VODNIKOV TURISTIČNEGA OBMOČJA OBČINE LAŠKO

9. člen

(1) Register turističnih vodnikov turističnega območja Občine Laško v imenu Občine Laško vodi STIK Laško.

(2) Register iz prvega odstavka tega člena vsebuje naslednje podatke:

- zaporedno evidenčno številko,
- datum vpisa,
- ime in priimek,
- prebivališče,
- davčno številko,
- telefonsko številko,
- naslov elektronske pošte,
- podatke o številu vodenj za preteklo leto,
- dokazila o strokovnem znanju in usposobljenosti,
- podatke o znanju tujih jezikov.

(3) Turistični vodnik turističnega območja Občine Laško začne opravljati dejavnost turističnega vodenja na turističnem območju Občine Laško po vpisu v register.

(4) STIK Laško mora najkasneje do 31. januarja tekočega leta Občini Laško poslati letno poročilo o številu vodenj za preteklo leto in o številu turističnih vodnikov turističnega območja Občine Laško. Iz poročila mora biti razvidno število vodenj posameznega turističnega vodnika, veljavnost izkaznic turističnih vodnikov in udeležba turističnih vodnikov na letnih izobraževanjih.

(5) Društva, zavodi in druge organizacije, ki v soglasju s STIK-om organizirajo in opravljajo turistično vodenje, morajo najkasneje v roku 30 dni po zaključenem vodenju STIK-u Laško posredovati podatke o številu vodenj in o relacijah vodenja.

V. NADZOR

10. člen

(1) Nadzor nad izvrševanjem določb tega odloka opravlja pristojni občinski inšpekcijski organ v okviru svojih pooblastil.

(2) Pristojni inšpektor ima v primeru ugotovljenih nepravilnosti pravico in dolžnost:

- odrediti ukrep za odpravo nepravilnosti in pomanjkljivosti v roku, ki ga sam določi in
- izvesti postopke v skladu z Zakonom o prekrških.

VI. KAZENSKÉ DOLOČBE

11. člen

(1) Z globo 100,00 EUR se za prekršek kaznuje fizična oseba, ki opravlja turistično vodenje na turističnem območju Občine Laško, vendar nima pridobljene veljavne izkaznice za turističnega vodnika, izdane s strani STIK-a Laško.

(2) Z globo 200,00 EUR se za prekršek kaznuje pravna oseba, samostojni podjetnik posameznik, ki ne zagotavlja turističnega vodnika, ki je vpisan v register turističnih vodnikov turističnega območja Občine Laško.

(3) Z globo 100,00 EUR se za prekršek iz prejšnjega odstavka kaznuje tudi ogovorna oseba pravne osebe.

(4) Zbrane globe so prihodek občinskega proračuna in se namensko porabijo za spodbujanje razvoja turizma v Občini Laško.

(5) Kazenske določbe navedene v tem členu ne veljajo za turistično vodenje, ki je organizirano skladno z 38. in 39. členom Zakona o spodbujanju razvoja turizma.

VII. PREHODNE IN KONČNA DOLOČBA

12. člen

STIK Laško je dolžan v roku šestih mesecev od uveljavitve tega odloka:

– pripraviti program turističnega vodenja in program strokovnega usposabljanja za opravljanje turističnega vodenja na turističnem območju Občine Laško (izvedba tečaja strokovne usposobljenosti);

– določiti obliko in vsebino izkaznice za turistične vodnike iz 6. člena tega odloka;

– vzpostaviti register turističnih vodnikov turističnega območja Občine Laško;

– izdati cenik storitev za programe vodenja;
 – zagotoviti ostale pogoje za uresničevanje določb tega odloka, ki so v njegovi pristojnosti.

13. člen

Turistični vodniki, ki že opravljajo dejavnost turističnega vodenja na turističnem območju Občine Laško, lahko nadaljujejo z opravljanjem te dejavnosti le v primeru, da izpolnjujejo pogoje, ki so navedeni pod II. točko tega odloka. Pogoje morajo izpolniti v roku šestih mesecev od začetka veljavnosti tega odloka. Po zagotovitvi zahtevanih pogojev prejmejo nove vodniške izkaznice.

14. člen

Z dnem uveljavitve tega odloka preneha veljati Odlok o lokalnih turističnih vodnikih na območju Občine Laško (Uradni list RS, št. 40/02).

15. člen

Ta odlok začne veljati petnajsti dan po objavi v Uradnem listu Republike Slovenije.

Št. 007-16/2015

Laško, dne 2. marca 2016

Župan
 Občine Laško
Franc Zdoišek l.r.

800. Pravilnik o sofinanciranju programov in dejavnosti na področju ljubiteljske kulture v Občini Laško

Na podlagi Zakona o uresničevanju javnega interesa za kulturo (Uradni list RS, št. 77/07 – UPB1, 56/08, 4/10, 20/11 in 111/13) in 21. člena Statuta Občine Laško (Uradni list RS, št. 99/07 – UPB, 17/10, 45/11 in 51/15) je Občinski svet Občine Laško na 11. redni seji dne 2. 3. 2016 sprejel

P R A V I L N I K

o sofinanciranju programov in dejavnosti na področju ljubiteljske kulture v Občini Laško

I. SPLOŠNE DOLOČBE

1. člen

(vsebinski pravilnik)

Pravilnik o sofinanciranju programov in dejavnosti na področju ljubiteljske kulture v Občini Laško (v nadaljnjem bese-

dilu: pravilnik) določa pogoje, postopke, merila in kriterije za vrednotenje in razdelitev sredstev, namenjenih za sofinanciranje ljubiteljskih kulturnih dejavnosti kulturnih društev, ki delujejo na območju Občine Laško in jih na osnovi sprejetih programskih nalog izvajalцем zagotavlja Občina Laško (v nadaljnjem besedilu: Občina) iz sredstev proračuna.

2. člen

(dejavnosti, ki se sofinancirajo)

(1) Iz proračuna Občine se po tem pravilniku v posameznem koledarskem letu sofinancira redna dejavnost ljubiteljskih izvajalcev s področja kulture, ki so izbrani na osnovi javnega razpisa, oziroma tisti njihovi programi ali projekti, ki niso sofinancirani iz katerih koli drugih javnih sredstev, in sodelovanje na revijah, prireditvah in proslavah v preteklem letu.

(2) Sofinancirajo se kulturni programi in dejavnosti z naslednjih področij:

– vokalna in instrumentalna glasbena dejavnost, plesna dejavnost, folklorna dejavnost, gledališka dejavnost, literarna in recitacijska dejavnost, likovna in fotografska dejavnost, filmska in multimedijaska dejavnost, etno dejavnost.

3. člen

(upravičenci)

Upravičenci za sofinanciranje programov in projektov iz proračuna Občine po tem pravilniku so kulturna društva in sekcije.

4. člen

(pogoji)

Upravičenci iz prejšnjega člena tega pravilnika morajo izpolnjevati tudi naslednje pogoje:

– da imajo sedež na območju Občine Laško in aktivno delujejo na območju Občine,
– da so v skladu z zakonodajo registrirani za izvajanje kulturnih dejavnosti najmanj dve leti pred objavo razpisa,
– da prijavljeno dejavnost opravljajo na neprofitni osnovi,
– da niso neposredni uporabniki občinskega proračuna,
– da imajo zagotovljene materialne, prostorske, kadrovske in organizacijske pogoje za uresničitev načrtovanih dejavnosti,
– da imajo urejeno evidenco o članstvu, plačani člani in ostalo dokumentacijo, kot to določa zakon o društvih,
– da imajo na dan prijave poravnane vse zapadle obveznosti do Občine Laško,
– druge pogoje, določene z vsakoletnim razpisom.

II. POSTOPEK IZBIRE PROGRAMOV IN PROJEKTOV

5. člen

(avedba postopka)

(1) Postopek izbire programov in dejavnosti na področju ljubiteljske kulture, ki se sofinancirajo iz proračuna Občine, se začne s sklepom o začetku postopka, ki ga sprejme župan.

(2) S sklepom iz prejšnjega odstavka župan naroči objavo javnega razpisa in imenuje strokovno komisijo za pripravo in izvedbo javnega razpisa (v nadaljnjem besedilu: komisija).

6. člen

(strokovna komisija)

(1) Komisija je sestavljena iz treh članov, od tega najmanj dva iz občinske uprave.

(2) Naloge komisije so:

– pregled in ocena vsebine razpisne dokumentacije,
– odpiranje in ugotavljanje pravočasnosti ter popolnosti prejetih vlog (formalna popolnost),
– pregled in ocena vlog na podlagi meril, pogojev in kriterijev navedenih v JR oziroma razpisni dokumentaciji ter v tem pravilniku,
– pregled in potrditev predloga razporeditve sredstev po področjih ter izvajalcih,
– vodenje zapisnikov o svojem delu,
– priprava dodatnih meril in pogojev, ki se po potrebi vključijo v razpisno dokumentacijo oziroma uporabijo pri ovrednotenju prijavljenih dejavnosti.

7. člen

(javni razpis)

(1) V skladu s z veljavno zakonodajo, tem pravilnikom ter na podlagi sklepa župana, komisija izvede javni razpis za sofinanciranje programov in dejavnosti na področju ljubiteljske kulture v Občini Laško (v nadaljnjem besedilu: razpis)

(2) Razpis mora biti objavljen na spletni strani Občine.

(3) Besedilo objave razpisa mora vsebovati:

– ime in naslov naročnika,
– področja programov oziroma projektov, ki so predmet sofinanciranja,
– okvirno višino sredstev za predmet razpisa,
– pogoje, ki jih morajo izpolnjevati izvajalci,
– navedbo merila za izbor in vrednotenje programov, ki se sofinancirajo,
– obdobje, v katerem morajo biti porabljena dodeljena sredstva,
– rok, do katerega morajo biti predložene vloge in način oddaje vloge,
– datum in način odpiranja vlog,
– rok, v katerem bodo predlagatelji obveščeni o izidu razpisa,
– navedbo oseb, pooblaščenih za dajanje informacij o razpisu,
– informacije o razpisni dokumentaciji.
(4) Z razpisom se lahko določi tudi druge elemente, ki jih morajo vsebovati vloge, če so potrebni za ustrezno izvedbo postopkov in sprejemanje odločitev v zvezi s predmetom razpisa.

8. člen

(postopek izvedbe razpisa)

(1) Odpiranje prejetih vlog opravi komisija v roku in na način, ki je predviden v razpisu.

(2) Odpirajo se samo v roku posredovane vloge v pravilno izpolnjenem in označenem ovitku, in sicer po vrstnem redu, po katerem so bile prejete.

(3) Komisija na odpiranju ugotavlja formalno popolnost vlog glede na to, ali so bili predloženi vsi zahtevani dokumenti.

(4) O odpiranju vlog se vodi zapisnik.

9. člen

(dopolnitev vlog)

(1) Na podlagi zapisnika o odpiranju vlog se v roku osmih dni pisno s sklepom pozove tiste vlagatelje, katerih vloge niso bile popolne, da jih dopolnijo. Rok za dopolnitev vlog je osem dni od prejema sklepa.

(2) Nepopolne vloge, ki jih vlagatelji v roku iz prejšnjega odstavka ne dopolnijo, se zavržejo.

10. člen

(sklep o izbiri)

Na osnovi odločitve komisije sklep o izbiri izda pristojni organ občinske uprave.

11. člen

(pritožbeni postopek)

(1) Zoper sklep o izbranih, zavrženih in zavrnjenih vlogah je možno podati pritožbo v roku osmih dni po prejemu sklepa. Predmet pritožbe ne morejo biti merila, pogoji in kriteriji za vrednotenje področij.

(2) O pritožbi odloči župan v zakonskem roku. Odločitev župana je dokončna.

12. člen

(pogodba)

Z izbranimi izvajalci župan sklene pogodbo, s katero se uredijo medsebojne pravice in obveznosti med Občino Laško in izvajalcem programa in dejavnosti, ki je bil izbran za sofinanciranje.

III. KRITERIJI IN MERILA ZA VREDNOTENJE PROGRAMOV IN DEJAVNOSTI

13. člen

(kriteriji in merila)

(1) Kriteriji in merila za vrednotenje kulturnih programov in dejavnosti so priloga tega pravilnika.

(2) Izvajalcem se dejavnosti in programi ocenjujejo po naslednjih sklopih:

- sodelovanje na revijah, prireditvah, proslavah.
- redna dejavnost (honorar strokovnih delavcev, programski in materialni stroški).

14. člen

(znesek sofinanciranja)

(1) Znesek sofinanciranja posameznega programa ali dejavnosti se določi tako, da se število točk, ki jih prejme ob vrednotenju, pomnoži z vrednostjo točke.

(2) Vrednost točke po posameznih sklopih se izračuna tako, da se skupni znesek razpisa deli s številom točk vseh programov oziroma dejavnosti izbranih za sofinanciranje.

IV. NADZOR NAD IZVAJANJEM PROGRAMOV IN PORABO SREDSTEV

15. člen

(nadzor)

(1) Nadzor nad izvajanjem pogodb in porabo proračunskih sredstev izvaja pristojni organ občinske uprave.

(2) Pristojni organ lahko kadarkoli preveri namensko porabo sredstev. V primeru suma nenamske porabe sredstev, lahko župan ustavi financiranje in sproži proti izvajalcu postopek sankcioniranja, naveden v pogodbi.

(3) Izvajalec, ki krši določila tega člena, ne more kandidirati na prihodnjem razpisu.

V. PREHODNE DOLOČBE

16. člen

(spremembe in dopolnitve pravilnika)

Spremembe in dopolnitve tega pravilnika se sprejemajo enako kot pravilnik.

17. člen

(prenehanje veljavnosti prejšnjega pravilnika)

Z dnem uveljavitve tega pravilnika preneha veljati Pravilnik o sofinanciranju programov in dejavnosti na področju ljubiteljske kulture v Občini Laško (Uradni list RS, št. 11/07).

18. člen

(veljavnost pravilnika)

Ta pravilnik začne veljati naslednji dan po objavi v Uradnem listu Republike Slovenije.

Št. 007-0002/2016

Laško, dne 2. marca 2016

Župan
Občine Laško
Franc Zdolšek l.r.

PRILOGA: KRITERIJI IN MERILA ZA VREDNOTENJE PROGRAMOV IN DEJAVNOSTI NA PODROČJU LJUBITELJSKE KULTURE V OBČINI LAŠKO

I. KRITERIJI IN MERILA ZA SOFINANCIRANJE SODELOVANJA NA REVIJAH, PRIREDITVAH IN PROSLAVAH

1. Preglednica z izračunom točk za udeležbo na revijah

Revija	Število točk
Območna revija	20
Medobmočna revija	30
Državna revija	40
Sodelovanje na mednarodni reviji v tujini	40
Mednarodno tekmovanje	50

2. Preglednica z izračunom točk za posamezni tip prireditve

Tip prireditve	Število točk
izvedba samostojne gledališke predstave (premiera)	60
samostojni celovečerni koncert	40
samostojna izvedba folklornega programa	
izvedba samostojnega literarnega večera ali samostojnega recitala društva	20
izvedba samostojne razstave društva	
izvedba samostojne fotografske razstave, filmske projekcije, video projekcije člana društva	10

Prireditve pod točko 2 se štejejo samo enkrat na leto. Gre predvsem za prireditve, ki prikazujejo prikaz njihovega dela in premiere.

3. Preglednica z izračunom točk za posamezni tip prireditve

Tip prireditve	Število točk
Samostojna organizacija proslave in nastop predlagatelja	20
Izvedba samostojne celovečerne gledališke predstave	10
Samostojni celovečerni koncert	
Samostojna izvedba folklornega programa	
Sodelovanje na prireditvi, ki jo organizira Občina ali STIK	
Izvedba samostojnega literarnega večera ali samostojnega recitala društva	
Izvedba samostojne likovne razstave društva	
Izvedba samostojne fotografske razstave, filmske in video projekcije	5
Sodelovanje na prireditvah in proslavah, ki jih organizira drugo društvo	
Sodelovanje na različnih otvoritvah in občih zborih (krajši program)	

Prireditve, ki niso predmet točkovanja in financiranja:

- prireditve, ki so bile financirane iz drugih razpisov Občine Laško,
- prireditve, ki jo organizira društvo, na njem pa ne nastopa,
- petje med cerkvenimi obredi in na pogrebih,
- nastopi v različnih trgovskih centrih, na športnih prireditvah in različnih osebnih jubilejih (izjema visoki jubileji),
- prireditve in revije, ki jih je opravilo društvo ali sekcija, ki ne deluje več,
- prireditve, ki so namenjene samo članom društva in ožji skupini ljudi.

Prireditve, na kateri nastopa več sekcij društva, se šteje samo kot ena prireditve. Maksimalno število prireditvev izvedenih izven Občine Laško je 4.

II. KRITERIJI IN MERILA ZA SOFINANCIRANJE REDNE DEJAVNOSTI DRUŠTEV

Osnovna razvrstitev kulturnih skupin glede na število aktivnega članstva, se društva razporedijo v naslednje skupine:

Dejavnost	Velika skupina	Srednja skupina	Mala skupina
Vokalno glasbena dejavnost	20 in več	11 do 19	manj kot 11
Instrumentalno glasbena dejavnost	50 in več	30 do 49	manj kot 30
Gledališka dejavnost	30 in več	20 do 29	manj kot 20
Dejavnost plesnih skupin	30 in več	20 do 29	manj kot 20
Folklor	30 in več	20 do 29	manj kot 20
Etno dejavnost in ljudski pevci	40 in več	20 do 39	manj kot 20
Dejavnost likovnih, fotografskih, filmskih skupin	22 in več	12 do 21	manj kot 12
Literarna in recitacijska dejavnost	16 in več	8 do 15	manj kot 8

1. Programski in materialni stroški

Preglednica z izračunom točk za posamezno dejavnost

Dejavnost	Velika skupina	Srednja skupina	Mala skupina
Pihalna godba	300	200	100
Gledališka dejavnost	200	150	100
Folklorna skupina odrasli	200	150	100
Mažoretke	200	100	50
Odrasli pevski zbor	150	100	50
Dejavnost likovnih društev	150	100	50
Instrumentalno glasbena skupina	80	60	30
Ljudski pevci	70	50	30
Otroški pevski zbor	70	50	30
Plesne skupine	70	50	30
Mladinska gledališka skupina	70	50	30
Folklorna skupina otroška	70	50	30
Etno dejavnosti	50	40	30
Otroška gledališka skupina	40	30	20
Literarna in recitacijska dejavnost	40	30	20
Dejavnost fotografskih, filmskih skupin	30	20	10

Dodatni pogoji za vrednotenje programskih in materialnih stroškov**a) Gledališka dejavnost**

- premiera vsaj enega celovečernega gledališkega dela (100 %),
- izvedba celovečernih gledaliških del (90 %),
- izvedba krajšega gledališkega dela (50 %),
- izvedba skečev, krajših iger in Živih jaslic (20 %).

b) Literarna in recitacijska dejavnost

- izvedba vsaj dveh samostojnih literarnih večerov (100 %),
- izvedba recitacij na proslavah ali prireditvah (30 %).

c) Likovna, foto dejavnost, filmska in video dejavnost

- sodelovanje na tematskih razstavah,
- vsaj ena samostojna razstava.

č) Vokalna glasbena dejavnost in plesna dejavnost

- sodelovanje na območni reviji,
- letni koncert,
- sodelovanje na vsaj eni prireditvi, ki jo organizira Občina Laško ali STIK.

d) Instrumentalna glasbena dejavnost

- letni koncert,
- sodelovanje na vsaj eni prireditvi, ki jo organizira Občina Laško ali STIK.

e) Folklorna dejavnost

- sodelovanje na območni reviji,
- letni koncert.

Vsak neizpolnjen dodatni pogoj pod točko c,č,d in e pomeni 10 % odbitka točk.

2. Honorar strokovnih delavcev

Preglednica z izračunom točk za posamezno šolsko uro vajo

Dejavnost	Maksimalno število šolskih ur vaj	Vrednost 1 šolske ure
Pihalna godba	180	1 T
Mažoretke	140	1 T
Gledališka dejavnost	140	1 T
Odrasli pevski zbor	120	1 T
Folklor odrasli	90	1 T
Dejavnost likovnih skupin	60	1 T
Otroški pevski zbor	50	1 T
Instrumentalna skupina	50	1 T
Ljudski pevci	50	1 T
Otroška folklorna skupina	50	1 T
Mladinska gledališka skupina	50	1 T
Dejavnost plesnih skupin	40	1 T
Otroška gledališka skupina	40	1 T
Dejavnost fotografskih, filmskih skupin	30	1 T
Literarna in recitacijska dejavnost	30	1 T

Ocenjujejo se samo tiste dejavnosti, ki so bile priznane pod točko 1 (programski in materialni stroški).

Vrednost 1 T za šolsko uro strokovne vodje velja samo za tista društva, ki lahko dokažejo dejanske stroške strokovne vodje.

Društvom, v katerih strokovni vodja ne prejema honorarja oziroma društvo, ki nima dokazov za dejanske stroške strokovne vodje, se prizna za 1 šolsko uro vaje 0,5 T.

801. Pravilnik o sofinanciranju programov na področju socialno-humanitarnih dejavnosti v Občini Laško

Na podlagi 21. in 29. člena Zakona o lokalni samoupravi (Uradni list RS, št. 94/07 – UPB, 76/08, 79/09, 51/10, 40/12 – ZUJF in 14/15 – ZUUJFO) in 21. člena Statuta Občine Laško (Uradni list RS, št. 79/15 – UPB1) je Občinski svet Občine Laško na 11. redni seji dne 2. 3. 2016 sprejel

P R A V I L N I K
o sofinanciranju programov na področju socialno-humanitarnih dejavnosti v Občini Laško

I. SPLOŠNE DOLOČBE

1. člen

(vsebina pravilnika)

Pravilnik o sofinanciranju programov na področju socialno-humanitarnih dejavnosti v Občini Laško (v nadaljnjem besedilu: pravilnik) določa pogoje, postopke, merila in kriterije za vrednotenje in razdelitev sredstev, namenjenih za sofinanciranje neprofitne in prostovoljne dejavnosti izvajalcev na področju socialno-humanitarne dejavnosti in jih na osnovi sprejetih programskih nalog izvajalcem zagotavlja Občina Laško (v nadaljnjem besedilu: Občina) iz sredstev proračuna.

2. člen

(dejavnosti, ki se sofinancirajo)

Iz proračuna Občine se po tem pravilniku v posameznem koledarskem letu sofinancira redna neprofitna in prostovoljna dejavnost izvajalcev na področju socialno-humanitarne dejavnosti, ki so izbrani na osnovi javnega razpisa, oziroma tisti njihovi programi, ki niso sofinancirani iz katerih koli drugih javnih sredstev.

3. člen

(upravičenci)

Upravičenci za sofinanciranje programov iz proračuna Občine po tem pravilniku so:

- javni socialno-varstveni zavodi,
- dobrodelne organizacije kot prostovoljne in neprofitne organizacije, ki jih z namenom, da bi reševale socialne stiske in težave prebivalcev, ustanovijo posamezniki v skladu z zakonom,
- organizacije za samopomoč kot prostovoljne in neprofitne organizacije, ki jih v skladu z zakonom ustanovijo posamezniki z namenom, da bi v njih skupno reševali socialne potrebe svojih članov,
- invalidske organizacije kot prostovoljne in neprofitne organizacije, ki jih ustanovijo invalidi in drugi posamezniki v skladu z zakonom, da v njih izvajajo posebne socialne programe in storitve, utemeljene na značilnostih invalidnosti po posameznih funkcionalnih okvarah, ki ogrožajo socialni položaj invalidov,
- druga društva, zavodi, zasebne ustanove in zasebniki, ki izvajajo programe na področju sociale, varstva otrok in mladine, starejših občanov ter druge humanitarne in neprofitne programe.

4. člen

(pogoji)

Upravičenci iz prejšnjega člena tega pravilnika morajo izpolnjevati tudi naslednje pogoje:

- da imajo sedež ali podružnico na območju Občine Laško oziroma ne glede na sedež, če je program dejavnosti zastavljen tako, da aktivno vključuje občane Občine Laško,

– da so v skladu z zakonodajo registrirani za izvajanje socialno-humanitarnih dejavnosti najmanj eno leto pred objavo razpisa in opravljanje socialno-humanitarnih dejavnosti predstavlja večinski del izvajanja njihovega programa,

– da prijavljeno dejavnost opravljajo na neprofitni osnovi,

– da imajo zagotovljene materialne, prostorske, kadrovske in organizacijske pogoje za uresničitev načrtovanih dejavnosti,

– da imajo urejeno evidenco o članstvu, plačani članarini in ostalo dokumentacijo, kot to določa zakon o društvih,

– da imajo na dan prijave poravnane vse zapadle obveznosti do Občine Laško,

– druge pogoje, določene z vsakoletnim razpisom.

II. POSTOPEK IZBIRE PROGRAMOV IN PROJEKTOV

5. člen

(uvredba postopka)

(1) Postopek izbire programov na področju socialno-humanitarnih dejavnosti, ki se sofinancirajo iz proračuna Občine, se začne s sklepom o začetku postopka, ki ga sprejme župan.

(2) S sklepom iz prejšnjega odstavka župan naroči objavo javnega razpisa in imenuje strokovno komisijo za pripravo in izvedbo javnega razpisa (v nadaljnjem besedilu: komisija).

6. člen

(strokovna komisija)

(1) Komisija je sestavljena iz treh članov, od tega najmanj dva iz občinske uprave.

(2) Naloge komisije so:

– pregled in ocena vsebine razpisne dokumentacije,

– odpiranje in ugotavljanje pravočasnosti ter popolnosti prejetih vlog (formalna popolnost),

– pregled in ocena vlog na podlagi meril, pogojev in kriterijev navedenih v razpisu oziroma razpisni dokumentaciji ter v tem pravilniku,

– pregled in potrditev predloga razporeditve sredstev po izvajalcih,

– vodenje zapisnikov o svojem delu,

– priprava dodatnih meril in pogojev, ki se po potrebi vključijo v razpisno dokumentacijo oziroma uporabijo pri ovrednotenju prijavljenih dejavnosti.

7. člen

(javni razpis)

(1) V skladu z veljavno zakonodajo, tem pravilnikom ter na podlagi sklepa župana komisija izvede javni razpis za sofinanciranje programov na področju socialno-humanitarnih dejavnosti v Občini Laško (v nadaljnjem besedilu: razpis).

(2) Razpis mora biti objavljen na spletni strani Občine.

(3) Besedilo objave razpisa mora vsebovati:

– ime in naslov naročnika,

– področja programov, ki so predmet sofinanciranja,

– okvirno višino sredstev za predmet razpisa,

– pogoje, ki jih morajo izpolnjevati izvajalci,

– navedbo merila za izbor in vrednotenje programov, ki se sofinancirajo,

– obdobje, v katerem morajo biti porabljena dodeljena sredstva,

– rok, do katerega morajo biti predložene vloge in način oddaje vloge,

– datum in način odpiranja vlog,

– rok, v katerem bodo predlagatelji obveščeni o izidu razpisa,

– navedbo oseb, pooblaščenih za dajanje informacij o razpisu,

– informacije o razpisni dokumentaciji.

(4) Z razpisom se lahko določi tudi druge elemente, ki jih morajo vsebovati vloge, če so potrebni za ustrezno izved-

bo postopkov in sprejemanje odločitev v zvezi s predmetom razpisa.

8. člen

(postopek izvedbe razpisa)

(1) Odpiranje prejetih vlog opravi komisija v roku in na način, ki je predviden v razpisu.

(2) Odpirajo se samo v roku posredovane vloge v pravilno izpolnjenem in označenem ovitku in sicer po vrstnem redu, po katerem so bile prejete.

(3) Komisija na odpiranju ugotavlja formalno popolnost vlog glede na to, ali so bili predloženi vsi zahtevani dokumenti.

(4) O odpiranju vlog se vodi zapisnik.

9. člen

(dopolnitev vlog)

(1) Na podlagi zapisnika o odpiranju vlog se v roku osmih dni pisno s sklepom pozove tiste vlagatelje, katerih vloge niso bile popolne, da jih dopolnijo. Rok za dopolnitev vlog je osem dni od prejema sklepa.

(2) Nepopolne vloge, ki jih vlagatelji v roku iz prejšnjega odstavka ne dopolnijo, se zavržejo.

10. člen

(sklep o izbiri)

Na osnovi odločitve komisije sklep o izbiri izda pristojni organ občinske uprave.

11. člen

(pritožbeni postopek)

(1) Zoper sklep o izbranih, zavrnjenih in zavrženih vlogah je možno podati pritožbo v roku osmih dni po prejemu sklepa. Predmet pritožbe ne morejo biti merila, pogoji in kriteriji za vrednotenje področij.

(2) O pritožbi odloči župan v zakonskem roku. Odločitev župana je dokončna.

12. člen

(pogodba)

Z izbranimi izvajalci župan sklene pogodbo, s katero se uredijo medsebojne pravice in obveznosti med Občino Laško in izvajalcem programa, ki je bil izbran za sofinanciranje.

III. KRITERIJI IN MERILA ZA VREDNOTENJE PROGRAMOV IN DEJAVNOSTI

13. člen

(kriteriji in merila)

(1) Kriteriji in merila za vrednotenje programov in dejavnosti izvajalcev na področju socialno-humanitarnih dejavnosti so priloga tega pravilnika.

(2) Izvajalci, ki ne dosežejo najmanj 50 točk, niso upravičeni do sofinanciranja.

14. člen

(znesek sofinanciranja)

(1) Znesek sofinanciranja posameznega programa ali dejavnosti se določi tako, da se število točk, ki jih prejme ob vrednotenju, pomnoži z vrednostjo točke.

(2) Vrednost točke po posameznih sklopih se izračuna tako, da se skupni znesek razpisa deli s številom točk vseh programov oziroma dejavnosti izbranih za sofinanciranje.

IV. NADZOR NAD IZVAJANJEM PROGRAMOV IN PORABO SREDSTEV

15. člen

(nadzor)

(1) Nadzor nad izvajanjem pogodb in porabo proračunskih sredstev izvaja pristojni organ občinske uprave.

(2) Pristojni organ lahko kadarkoli preveri namensko porabo sredstev. V primeru suma nenamenske porabe sredstev, lahko župan ustavi financiranje in sproži proti izvajalcu postopek sankcioniranja, naveden v pogodbi.

(3) Izvajalec, ki krši določila tega člena, ne more kandidirati na prihodnjem razpisu.

V. PREHODNE DOLOČBE

16. člen

(spremembe in dopolnitve pravilnika)

Spremembe in dopolnitve tega pravilnika se sprejemajo enako kot pravilnik.

17. člen

(prenehanje veljavnosti prejšnjega pravilnika)

Z dnem uveljavitve tega pravilnika preneha veljati Pravilnik o sofinanciranju programov na področju socialno-humanitarnih dejavnosti v Občini Laško (Uradni list RS, št. 20/08).

18. člen

(veljavnost pravilnika)

Ta pravilnik začne veljati naslednji dan po objavi v Uradnem listu Republike Slovenije.

Št. 007-01/2016

Laško, dne 2. marca 2016

Župan
Občine Laško
Franc Zdošek l.r.

PRILOGA: KRITERIJI IN MERILA ZA VREDNOTENJE PROGRAMOV IN DEJAVNOSTI IZVAJALCEV NA PODROČJU SOCIALNO-HUMANITARNIH DEJAVNOSTI

1. Sedež izvajalca

- sedež v občini Laško	30 T
- podružnica v občini Laško	15 T
- sedež v drugi občini (najmanj 5 članov s stalnim prebivališčem v občini Laško)	5 T

2. Število članov iz občine Laško

do 20	5 T
21 do 40	10 T
nad 40	15 T

* Pogoji je izpisek iz evidence o članstvu (ime, priimek in naslov) ali izjava o številu članov iz občine Laško (priloga razpisnega obrazca).

3. Vsebina programa

3.1. Predavanje, delavnica ali druga oblika izobraževanja na tematiko društva za člane ali širšo okolico, ki se izvede na območju občine Laško:

- vsaka posamezna aktivnost se ovrednoti s **5 točkami** - največje možno število točk je 15.

3.2. Organiziranje dobrotelčnih in drugih prireditev na območju občine Laško:

- vsaka prireditev **10 točk**, največje možno število točk je 20.

3.3. Program zajema izdajanje glasila ali biltena društva:

- vsaka posamezna aktivnost se ovrednoti s **3 točkami** - največje možno število točk je 9.

3.4. Program vključuje izlete, športne in kulturne aktivnosti za člane:

- vsaka posamezna aktivnost se ovrednoti s **3 točkami** - največje možno število točk je 9.

3.5. Program je usmerjen v preprečevanje, lajšanje ali zmanjševanje socialnih stisk posameznikov ali skupin občanov občine Laško, ima postavljene jasne cilje in izhaja iz potreb članov oziroma drugih uporabnikov, izvajanje programa pa je v interesu Občine Laško: - **do 20 točk,**

3.6. Program omogoča udeležencem lažje komuniciranje z okoljem (za primere, ko telesna okvara ali invalidnost onemogoča posamezniku, da bi se samostojno in enakovredno vključeval v okolje): - **do 15 točk ,**

3.7. Najem športnega objekta za redno vadbo: - **do 15 točk ,**

4. Stalnost izvajanja programa na območju občine Laško

- tedensko izvajanje programa	15 T
- mesečno izvajanje programa	10 T
- občasno izvajanje programa	5 T

802. Pravilnik o postopku in merilih za sofinanciranje letnega programa športa v Občini Laško

Na podlagi 9. člena Zakona o športu (Uradni list RS, št. 22/98, 97/01 – ZSDP, 27/02 Odl. US: U-I-210/98-32, 110/02 – ZGO-1 in 15/03 – ZOPA), Resolucije o nacionalnem programu športa v Republiki Sloveniji za obdobje 2014–2023, (Uradni list RS, št. 26/14), Izvedbenega načrta Resolucije o Nacionalnem programu športa v Republiki Sloveniji za obdobje 2014–2023 (Sklep vlade št. 00727-13/2014/7 z dne 26. 8. 2014) in 21. člena Statuta Občine Laško (Uradni list RS, št. 99/07 – UPB, 17/10, 45/11 in 51/15) je Občinski svet Občine Laško na 11. redni seji dne 2. 3. 2016 sprejel

PRAVILNIK o postopku in merilih za sofinanciranje letnega programa športa v Občini Laško

I. SPLOŠNE DOLOČBE

1. člen

(vsebina pravilnika)

(1) Ta pravilnik določa pogoje, postopke, merila in kriterije za vrednotenje in delitev sredstev namenjenih za uresničevanje javnega interesa na področju športa v Občini Laško (v nadaljevanju: občina), v okviru letnega programa športa (v nadaljevanju: LPŠ).

(2) Sredstva za sofinanciranje LPŠ se zagotovijo v proračunu občine.

2. člen

(uporaba kratic)

Kratice, uporabljene v tem pravilniku, imajo naslednji pomen:

DL – državna liga
 IN NPŠ – izvedbeni načrt nacionalnega programa športa
 JR – javni razpis
 LPŠ – letni program športa
 NPŠ – nacionalni program športa
 NPŠZ – nacionalna panožna športna zveza
 OKS-ZŠZ – Olimpijski komite Slovenije-Združenje športnih zvez
 OŠ – osnovna šola
 SR, MR, PR, DR, MLR – svetovni, mednarodni, perspektivni, državni in mladinski razred.

3. člen

(opredelitev javnega interesa v športu)

Javni interes na področju športa v občini obsega dejavnosti na vseh področjih športa v skladu s prednostnimi nalogami, ki so opredeljene v NPŠ in IN NPŠ in se uresničujejo tako, da se:

- zagotavljajo finančna sredstva za sofinanciranje LPŠ na ravni občine,
- spodbuja in zagotavlja pogoje za opravljanje in razvoj dejavnosti na vseh področjih športa,
- načrtuje, gradi, posodablja in vzdržuje lokalno pomembne športne objekte in površine za šport v naravi.

4. člen

(izvajalci LPŠ)

Izvajalci LPŠ po tem pravilniku so:

- športna društva, ki so registrirana v Republiki Sloveniji,
- zveze športnih društev, ki jih ustanovijo športna društva s sedežem v občini,

- zavodi s področja vzgoje in izobraževanja,
- zavodi, gospodarske družbe, zasebniki in druge organizacije, ki so registrirane za opravljanje dejavnosti v športu.

5. člen

(pravica do sofinanciranja)

Izvajalci iz prejšnjega člena imajo pravico do sofinanciranja dejavnosti na vseh področjih športa, če izpolnjujejo naslednje pogoje:

- so registrirani in imajo sedež v občini najmanj dve leti oziroma eno leto, če športna panoga v občini še ni zastopana,
- imajo za prijavljene dejavnosti:
 - zagotovljene materialne in prostorske pogoje ter ustrezno izobražen in/ali usposobljen strokovni kader za opravljanje dela v športu,
 - izdelano finančno konstrukcijo, iz katere je razviden predviden vir prihodkov in stroškov za izvedbo dejavnosti,
 - izvajajo športne programe, ki so predmet razpisa, najmanj 30 vadbenih tednov letno v obsegu vsaj 60 ur (po dve uri tedensko), razen v primerih, ko ne gre za sofinanciranje celoletnih športnih programov in je obseg izvajanja posameznega športnega programa v merilih drugače opredeljen,
 - v skladu z lastnim temeljnim aktom urejeno evidenco članstva (športna društva in/ali zveze športnih društev) ter evidenco o udeležencih programa.

II. VSEBINSKE DOLOČBE

6. člen

(opredelitev področij športa)

(1) Za uresničevanja javnega interesa v športu se v skladu s proračunskimi možnostmi in ob upoštevanju načela enake dostopnosti proračunskih sredstev za vse izvajalce iz proračuna občine lahko sofinancirajo naslednja področja športa:

1. ŠPORTNI PROGRAMI:

- 1.1. Prostočasna športna vzgoja otrok in mladine
- 1.2. Športna vzgoja otrok in mladine s posebnimi potrebami
- 1.3. Obštudijske športne dejavnosti
- 1.4. Športna vzgoja otrok in mladine, usmerjenih v kakovostni in vrhunski šport
- 1.5. Kakovostni šport
- 1.6. Vrhunski šport
- 1.7. Šport invalidov
- 1.8. Športna rekreacija
- 1.9. Šport starejših

2. ŠPORTNI OBJEKTI IN POVRŠINE ZA ŠPORT V NARAVI

- 2.1. Izgradnja in obnova športnih objektov in površin za šport v naravi
- 2.2. Najem in vzdrževanje športnih objektov in površin za šport v naravi
3. RAZVOJNE DEJAVNOSTI V ŠPORTU
- 3.1. Usposabljanje in izpopolnjevanje strokovnih kadrov v športu
4. ORGANIZIRANOST V ŠPORTU
- 4.1. Delovanje športnih društev in zvez
5. ŠPORTNE PRIREDITVE IN PROMOCIJA ŠPORTA
6. DRUŽBENA IN OKOLJSKA ODGOVORNOST V ŠPORTU

(2) Podrobnejša opredelitev vseh področij športa je podana v prilogi »Merila, pogoji in kriteriji«.

(3) Za vrednotenje in izbor posameznih področij LPŠ so določeni merila, pogoji in kriteriji.

(4) Merila, pogoji in kriteriji za vrednotenje in izbor dejavnosti na vseh področjih športa so sestavni del tega pravilnika.

7. člen

(LPŠ)

(1) LPŠ je dokument, ki opredeljuje vsa področja športa, ki so v danem koledarskem letu opredeljena kot javni interes občine. LPŠ pripravi pristojni organ občinske uprave.

(2) Glede na razvojne načrte, prioritete v športu, razpoložljiva proračunska sredstva ter kadrovske in prostorske razmere v lokalnem športu se v LPŠ določijo:

- področja športa, ki se v proračunskem letu, za katerega se sprejema LPŠ, sofinancirajo iz občinskega proračuna,
- obseg in vrsto dejavnosti,
- višino proračunskih sredstev za sofinanciranje področij športa,
- morebitne dodatne pogoje in zahteve za vrednotenje programov in izvajanje LPŠ.

(3) LPŠ sprejme občinski svet.

8. člen

(komisija za izvedbo JR)

(1) Komisijo, ki vodi postopek JR, s sklepom imenuje župan.

(2) Komisija je sestavljena iz treh članov, od tega najmanj dva iz občinske uprave. Član komisije ne more biti iz vrst izvajalcev.

(3) Naloge komisije so:

- pregled in ocena vsebine razpisne dokumentacije,
- odpiranje in ugotavljanje pravočasnosti ter popolnosti prejetih vlog (formalna popolnost),
- pregled in ocena vlog na podlagi meril, pogojev in kriterijev navedenih v JR oziroma razpisni dokumentaciji ter v tem pravilniku,
- priprava predloga izvajalcev LPŠ in izbranih dejavnosti,
- pregled in potrditev predloga razporeditve sredstev po področjih športa ter izvajalcih,
- vodenje zapisnikov o svojem delu,
- priprava dodatnih meril in pogojev, ki se po potrebi vključijo v razpisno dokumentacijo oziroma uporabijo pri ovrednotenju prijavljenih dejavnosti.

9. člen

(JR)

(1) V skladu s sprejetim LPŠ, veljavno zakonodajo in tem pravilnikom ter na podlagi sklepa župana občina izvede JR.

(2) JR mora vsebovati:

- pravno podlago za izvedbo JR,
- predmet JR,
- navedbo upravičenih izvajalcev za prijavo na LPŠ,
- navedbo pogojev, ki jih morajo izvajalci izpolnjevati,
- višino sredstev, ki so na razpolago za predmet JR,
- navedbo meril za vrednotenje področij športa,
- obdobje, v katerem morajo biti porabljena dodeljena sredstva,
- rok, do katerega morajo biti predložene vloge in način oddaje vloge,
- datum in način odpiranja vlog,
- rok, v katerem bodo vlagatelji obveščeni o izidu JR,
- navedbo oseb, pooblaščenih za dajanje informacij o JR,
- informacijo o razpisni dokumentaciji.

(3) Razpisna dokumentacija mora vsebovati:

- razpisne obrazce,
 - navodila izvajalcem za pripravo in oddajo vloge,
 - informacijo o dodatnih pogojih in merilih.
- (4) Z razpisom se lahko določi tudi druge elemente, ki jih morajo vsebovati vloge, če so potrebni za ustrezno izvedbo postopkov in sprejemanje odločitev v zvezi s predmetom razpisa.

10. člen

(postopek izvedbe JR)

(1) Odpiranje prejetih vlog opravi komisija v roku in na način, ki je predviden v JR.

(2) Odpirajo se samo v roku posredovane vloge v pravilno izpolnjenem in označenem ovitku, in sicer po vrstnem redu, po katerem so bile prejete.

(3) Komisija na odpiranju ugotavlja formalno popolnost vlog glede na to, ali so bili predloženi vsi zahtevani dokumenti.

11. člen

(dopolnitev vlog)

(1) Na podlagi zapisnika o odpiranju vlog se v roku osmih dni pisno s sklepom pozove tiste vlagatelje, katerih vloge niso bile popolne, da jih dopolnijo. Rok za dopolnitev vlog je osem dni od prejema sklepa.

(2) Nepopolne vloge, ki jih vlagatelji v roku iz prejšnjega odstavka ne dopolnijo, se zavržejo.

12. člen

(sklep o izbiri)

Na osnovi odločitve Komisije za izvedbo JR sklep o izbiri izda pristojni organ občinske uprave.

13. člen

(pritožbeni postopek)

(1) Zoper sklep o izbranih, zavrženih in zavrženih vlogah je možno podati pritožbo v roku osmih dni po prejemu sklepa. Predmet pritožbe ne morejo biti merila, pogoji in kriteriji za vrednotenje področij.

(2) O pritožbi odloči župan v zakonitem roku. Odločitev župana je dokončna.

14. člen

(pogodba z izbranimi izvajalci LPŠ)

Z izbranimi izvajalci župan sklene pogodbo, s katero se uredijo medsebojne pravice in obveznosti med Občino Laško in izvajalcem programa in dejavnosti, ki je bil izbran za sofinanciranje.

15. člen

(spremljanje izvajanja LPŠ)

(1) Izvajalci LPŠ so dolžni izvajati izbrana področja najmanj v obsegu, opredeljenem v pogodbi, sredstva pa nameniti za izbrano področje v skladu z JR.

(2) Nadzor nad izvajanjem pogodb in porabo proračunskih sredstev izvaja pristojni organ občinske uprave.

(3) Pristojni organ lahko kadarkoli preveri namensko porabo sredstev. V primeru suma nenamenske porabe sredstev, lahko župan ustavi financiranje in sproži proti izvajalcu postopek sankcioniranja, naveden v pogodbi.

(4) Izvajalec, ki krši določila tega člena, ne more kandidirati na prihodnjem JR.

16. člen

(uporaba javnih športnih objektov in površin)

(1) Športna društva, ki izvajajo LPŠ, imajo za izvajanje le-tega, pod enakimi pogoji, prednost pri uporabi javnih športnih objektov in površin pred drugimi uporabniki.

(2) Obvezni programi šolske športne vzgoje, ki se izvajajo v/n javnih športnih objektih, imajo prednost pred drugimi izvajalci LPŠ.

III. PREHODNE DOLOČBE

17. člen

(spremembe in dopolnitve pravilnika)

Spremembe in dopolnitve tega pravilnika se sprejemajo enako kot pravilnik.

18. člen

(prenehanje veljavnosti prejšnjega pravilnika)

Z dnem uveljavitve tega pravilnika preneha veljati Pravilnik o sofinanciranju letnega programa športa v Občini Laško (Uradni list RS, št. 17/10) in Pravilnik o spremembah Pravilnika o sofinanciranju letnega programa športa v Občini Laško (Uradni list RS, št. 107/10).

19. člen

(veljavnost pravilnika)

Ta pravilnik začne veljati naslednji dan po objavi v Uradnem listu Republike Slovenije.

Št. 007-0003/2016

Laško, dne 2. marca 2016

Župan
Občine Laško
Franc Zdolšek l.r.

PRILOGA: MERILA, POGOJI IN KRITERIJI ZA VREDNOTENJE LETNEGA PROGRAMA ŠPORTA V OBČINI LAŠKO

VSEBINA DOKUMENTA

V Pravilniku so opredeljeni izvajalci LPŠ, ki ob izpolnjevanju določenih pogojev pridobijo pravico do sofinanciranja. Za uresničevanje javnega interesa v športu so z Merili, pogoji in kriteriji (v nadaljevanju: merila) opredeljeni načini vrednotenja naslednjih področij športa:

1. športni programi
2. športni objekti in površine za šport v naravi
3. razvojne dejavnosti v športu
4. organiziranost v športu
5. športne prireditve in promocija športa
6. družbena in okoljska odgovornost v športu.

Znesek sofinanciranja posameznega programa ali dejavnosti se določi tako, da se število točk, ki jih prejme ob vrednotenju, pomnoži z vrednostjo točke. Vrednost točke po posameznih sklopih se izračuna tako, da se vrednost skupnega zneska po posameznih sklopih deli s skupnim številom točk vseh programov oziroma dejavnosti izbranih za sofinanciranje pod določenim sklopom.

STRUKTURA DOKUMENTA

Vsako področje športa v merilih je opredeljeno s:

- splošno opredelitvijo področja po NPŠ ter
- predstavitev kriterijev in tabelarnim prikazom vrednotenja.

MERILA PO PODROČJIH ŠPORTA

1. ŠPORTNI PROGRAMI

Posamezne oblike športa imajo različne cilje in so prilagojene različnim skupinam ljudi, njihovim sposobnostim, znanju, motivaciji in starosti. Športni programi so najbolj opazen del športa in predstavljajo praviloma strokovno organizirano in vodeno celoletno športno vadbo.

SPLOŠNI POGOJI VREDNOTENJA PODROČJA ŠPORTNIH PROGRAMOV

V merilih določeno skupno število točk (glej preglednice) se nanaša na optimalno zadostitev pogojev glede predvidenega števila udeležencev vadbene skupine:

- če je prijavljenih manj udeležencev, kot zahtevajo merila, se število točk proporcionalno zmanjša (= **koeficient popolnosti skupine**),
- če je udeležencev več, to ne vpliva na dodatno vrednotenje programa.

Glede udeležencev vadbe v športnih programih se upoštevajo naslednji dodatni pogoji:

- **isti udeleženec se pri istem izvajalcu vrednoti le v enem** prijavljenem športnem programu,

netekmovalni športni programi:

- v programih prostočasne športne vzgoje otrok in mladine (s posebnimi potrebami), obštudijskih športnih dejavnosti, športa invalidov, športne rekreacije in športa starejših se vrednotijo samo tisti udeleženci, ki niso vključeni v tekmovalne sisteme NPŠZ,

tekmovalni športni programi:

- v programih športne vzgoje otrok in mladine usmerjenih v kakovostni in vrhunski šport, kakovostnega in vrhunskega športa (invalidov) se vrednotijo le športniki, ki so v skladu s Pogoji, pravili in kriteriji za registriranje in kategoriziranje športnikov v RS registrirani pri NPŠZ,
- ekipe in/ali posamezniki morajo dokazati udeležbo na najmanj petih (5) tekmah/tekmovaljih v sklopu uradnega tekmovalnega sistema NPŠZ, razen v športnih panogah, kjer zaradi svoje specifičnosti tega ni mogoče izpolniti.

1.1. PROSTOČASNA ŠPORTNA VZGOJA OTROK IN MLADINE

OPREDELITEV PODROČJA PO NPŠ

Prostočasna športna vzgoja otrok in mladine predstavlja širok spekter športnih dejavnosti za populacijo od predšolskega do vključno srednješolskega obdobja. Vrednotijo se organizirane oblike športne dejavnosti netekmovalnega značaja za otroke in mladino, ki nadgrajujejo šolsko športno vzgojo, so vzgojno naravnani in niso del uradnih tekmovalnih sistemov NPŠZ.

1.1.1. PROMOCIJSKI ŠPORTNI PROGRAMI

Med promocijske športne programe, ki se pretežno izvajajo v zavodih VIZ, prištevamo: Mali sonček (MS), Ciciban planinec (CP), Zlati sonček (ZS), Naučimo se plavati (NSP), Krpan (KRP) in Mladi planinec (MP).

Če se programi izvajajo v okviru obveznega učnega procesa (kurikuluma) in/ali so financirani s strani MIZŠ (Zavoda za šport RS Planica), niso predmet sofinanciranja po LPŠ občine.

S sredstvi lokalne skupnosti (LPŠ) se lahko sofinancirajo:

ŠPORTNI PROGRAM:	KRITERIJ VREDNOTENJA:
prostočasna ŠVOM: promocijski programi: MS, CP, ZS, NSP, KRP, MP	materialni stroški/udeleženec

Obseg vrednotenja športnih programov navedenih v točki 1.1.1. je opredeljen v preglednici št. 1-1-1.

PREGLEDNICA ŠT. 1-1-1	PROSTOČASNA ŠPORTNA VZGOJA OTROK IN MLADINE (S POSEBNIMI POTREBAMI)			
PROMOCIJSKI ŠPORTNI PROGRAMI:	PREDŠOLSKI (do 6 let)	ŠOLOOBVEZNI (do 15 let)	PREDŠOLSKI PP (do 6 let)	ŠOLOOBVEZNI PP (do 15 let)
število udeležencev programa	1	1	1	1
TOČKE/MS/UDELEŽENEC (MS, CP, ZS, KRP, MP)	1	1	1	1
TOČKE/MS/UDELEŽENEC (NSP)	2	2	2	2

1.1.2. ŠOLSKA ŠPORTNA TEKMOVANJA

Šolska športna tekmovanja, ki se izključno izvajajo v zavodih VIZ, predstavljajo udeležbo šolskih športnih ekip na organiziranih tekmovanjih v razpisanih športnih panogah od lokalne do državne ravni.

S sredstvi lokalne skupnosti (LPŠ) se lahko sofinancirajo:

ŠPORTNI PROGRAM:	KRITERIJ VREDNOTENJA:
prostočasna ŠVOM: Šolska športna tekmovanja (ŠŠT)	materialni stroški/skupina

Obseg vrednotenja športnih programov navedenih v točki 1.1.2. je opredeljen v preglednici št. 1-1-2.

PREGLEDNICA ŠT. 1-1-2	PROSTOČASNA ŠPORTNA VZGOJA OTROK IN MLADINE (S POSEBNIMI POTREBAMI)		
ŠOLSKA ŠPORTNA TEKMOVANJA	Medobčinsko	Regijsko	Državno
velikost skupine (št. udeležencev)	10	10	10
TOČKE/MS/SKUPINA	20	25	30

1.1.3. CELOLETNI ŠPORTNI PROGRAMI

Obstoječi celoletni športni programi prostočasne športne vzgoje otrok in mladine potekajo najmanj 30 tednov v letu oziroma 60 ur letno.

S sredstvi lokalne skupnosti (LPŠ) se lahko sofinancirajo:

ŠPORTNI PROGRAM:	KRITERIJ VREDNOTENJA:
prostočasna ŠVOM: celoletni programi	strokovni kader/skupina

Obseg vrednotenja športnih programov navedenih v točki 1.1.3. je opredeljen v preglednici št. 1-1-3.

PREGLEDNICA ŠT. 1-1-3	PROSTOČASNA ŠPORTNA VZGOJA OTROK IN MLADINE (S POSEBNIMI POTREBAMI)					
CELOLETNI ŠPORTNI PROGRAMI (netekmovalni programi vadbe)	PREDŠOLSKI (do 6 let)	ŠOLOOBVEZNI (do 15 let)	MLADINA (do 19 let)	PREDŠOLSKI PP (do 6 let)	ŠOLOOBVEZNI PP (do 15 let)	MLADINA PP (do 19 let)
velikost skupine (št. udeležencev)	15	20	20	5	10	10
TOČKE/STROKOVNI KADER/SKUPINA	50	50	60	50	50	60

1.1.4. PROGRAMI V POČITNICAH IN POUKA PROSTIH DNEVIH

Programi v času počitnic in pouka prostih dni praviloma predstavljajo športne dejavnosti v skrajšanem obsegu (tečaji, projekti), ki jih ponujajo različni izvajalci.

S sredstvi lokalne skupnosti (LPŠ) se lahko sofinancirajo:

ŠPORTNI PROGRAM:	KRITERIJ VREDNOTENJA:
prostočasna ŠVOM: programi v počitnicah in pouka prostih dneh	materialni stroški in strokovni kader/skupina

Obseg vrednotenja športnih programov navedenih v točki 1.1.4. je opredeljen v preglednici št. 1-1-4.

PREGLEDNICA ŠT. 1-1-4	PROSTOČASNA ŠPORTNA VZGOJA OTROK IN MLADINE (S POSEBNIMI POTREBAMI)			
OBČASNI ŠPORTNI PROGRAMI: (v počitnicah in pouka prostih dnevih)	PREDŠOLSKI (do 6 let)	ŠOLOOBVEZNI (do 15 let)	PREDŠOLSKI PP (do 6 let)	ŠOLOOBVEZNI PP (do 15 let)
velikost skupine (št. udeležencev)	8-10	10-12	5-6	8-10
število ur programa	10-20	10-20	10-20	10-20
TOČKE/MS/SKUPINA	10 - 20	10 - 20	10 - 20	10 - 20
TOČKE/STROKOVNI KADER/SKUPINA	10 - 20	10 - 20	10 - 20	10 - 20

1.2. ŠPORTNA VZGOJA OTROK IN MLADINE S POSEBNIMI POTREBAMI

OPREDELITEV PODROČJA PO NPŠ

Prostočasno športno vzgojo otrok in mladine s posebnimi potrebami predstavljajo športni programi, ki so namenjeni otrokom in mladini z motnjami v razvoju oziroma s prirojenimi in/ali pridobljenimi okvarami, in se izvajajo z namenom ustrezno poskrbeti za uspešno socialno integracijo v vsakdanje življenje.

1.2.1. CELOLETNI ŠPORTNI PROGRAMI ŠPORTNE VZGOJE OTROK IN MLADINE S POSEBNIMI POTREBAMI

Celoletni športni programi potekajo najmanj 30 tednov v letu oziroma 60 ur letno. Med programe za otroke in mladino s posebnimi potrebami prištevamo tudi promocijske športne programe in programe v počitnicah in pouka prostih dnevih.

1.2.2. ŠPORTNE PRIREDITVE ZA OTROKE IN MLADINO S POSEBNIMI POTREBAMI

Šolska športna in druga tekmovanja za otroke in mladino s posebnimi potrebami so organizirana na regijski in nacionalni ravni.

S sredstvi lokalne skupnosti (LPŠ) se lahko sofinancirajo:

ŠPORTNI PROGRAM:	KRITERIJ VREDNOTENJA:
prostočasna ŠVOM-PP: Promocijski programi: MS, CP, ZS, NSP, KRP, MP	materialni stroški/udeleženec
prostočasna ŠVOM-PP: Športne prireditve za otroke in mladino (PP)	materialni stroški/skupina
prostočasna ŠVOM-PP: Celoletni programi	strokovni kader/skupina
prostočasna ŠVOM-PP: programi v počitnicah in pouka prostih dnevih	materialni stroški in strokovni kader /skupina

Obseg vrednotenja športnih programov navedenih v točki 1.2.1 in 1.2.2 je opredeljen v preglednicah št. 1-1-1 do 1-1-4.

1.3. OBŠTUDIJSKE ŠPORTNE DEJAVNOSTI

OPREDELITEV PODROČJA PO NPŠ

Programi obštudijske športne dejavnosti predstavljajo pomembno dopolnilo intelektualnemu delu in pripomorejo k nevtralizaciji negativnih učinkov sedečega načina življenja.

1.3.1. CELOLETNI ŠPORTNI PROGRAMI OBŠTUDIJSKIH ŠPORTNIH DEJAVNOSTI

Celoletni športni programi obštudijskih dejavnosti so organizirane in strokovno vodene oblike športne dejavnosti študentov v Občini Laško.

S sredstvi lokalne skupnosti (LPŠ) se lahko sofinancirajo:

ŠPORTNI PROGRAM:	KRITERIJ VREDNOTENJA:
obštudijska športna dejavnost: celoletni programi	športni objekt /skupina

Obseg vrednotenja športnih programov navedenih v točki 1.3.1. je opredeljen v preglednici št. 1-3-1.

PREGLEDNICA ŠT. 1-3-1	ŠPORT ŠTUDENTOV
OBŠTUDIJSKA ŠPORTNA VADBA (netekmovalni programi vadbe)	CELOLETNI PROGRAMI
velikost skupine (št. udeležencev)	20
TOČKE/ŠPORTNI OBJEKT/SKUPINA	60

1.4. ŠPORTNA VZGOJA OTROK IN MLADINE, USMERJENIH V KAKOVOSTNI IN VRHUNSKI ŠPORT

OPREDELITEV PODROČJA PO NPŠ

Športna vzgoja otrok in mladine, usmerjenih v kakovostni in vrhunski šport predstavlja širok spekter programov za otroke in mladino, ki se s športom ukvarjajo zaradi doseganja vrhunskih športnih rezultatov. Programi vključujejo načrtno skrb za mlade športnike, zato morajo izvajalci izpolnjevati prostorske, kadrovske in druge zahteve NPŠZ.

1.4.1. PROGRAMI ŠPORTNE VZGOJE OTROK IN MLADINE, USMERJENIH V KŠ IN VŠ

Programi športne vzgoje otrok in mladine, usmerjenih v kakovostni in vrhunski šport so sestavni del športnih programov v okoljih, kjer (še) niso vzpostavljene občinske panožne športne šole.

S sredstvi lokalne skupnosti (LPŠ) se lahko sofinancirajo:

ŠPORTNI PROGRAM:	KRITERIJ VREDNOTENJA:
ŠVOM usmerjenih v KŠ/VŠ: celoletni tekmovalni programi	strokovni kader in materialni stroški /skupina

Obseg vrednotenja športnih programov navedenih v točki 1.4.1. je opredeljen v preglednici št. 1-4-1.

PREGLEDNICA ŠT. 1-4-1	ŠVOM USMERJENIH V KAKOVOSTNI in VRHUNSKI ŠPORT			
CELOLETNI ŠPORTNI PROGRAMI (tekmovalni programi vadbe)	TURNIRSKI NAČIN		LIGAŠKO TEKMOVANJE	
	Regijski nivo	Državni nivo	Regijska liga	I. državna liga
velikost skupine	10	10	10	10
število ur vadbe/tedensko	2	3	3	4
število tednov	30	40	40	40
TOČKE/STROKOVNI KADER/SKUPINA	20	20	20	40
TOČKE/MATERIALNI STROŠKI/SKUPINA	20	30	40	60

Športniki v kakovostnem športu lahko s kvalitetnim delom in rezultati v skladu s Pogoji, pravili in kriteriji za registriranje in kategoriziranje športnikov dosežejo status športnika državnega razreda (DR). S tem pridobijo BONUS točke za programe dodatne športne vadbe, ki pa se vrednotijo le pod pogojem, da je kategorizacija navedena v zadnji objavi OKS-ZŠZ pred objavo JR in je športnik naveden kot član društva s sedežem v občini.

S sredstvi lokalne skupnosti (LPŠ) se lahko sofinancirajo:

ŠPORTNI PROGRAM:	KRITERIJ VREDNOTENJA:
ŠVOM usmerjeni v KŠ/VŠ: dodatni programi športnikov MLR	materialni stroški /udeleženeec

Obseg vrednotenja športnih programov navedenih v točki 1.4.1. je opredeljen v preglednici št. 1-4-2

PREGLEDNICA ŠT. 1-4-2	MLADINSKI RAZRED
PROGRAMI DODATNE ŠPORTNE VADBE (tekmovalni programi športnikov MLR)	KATEGORIZACIJA MLR
število udeležencev programa	1
TOČKE/MS/UDELEŽENEC	10

1.5. KAKOVOSTNI ŠPORT

OPREDELITEV PODROČJA PO NPŠ

V skupino kakovostnega športa prištevamo športnike in športne ekipe, ki ne izpolnjujejo pogojev za pridobitev statusa vrhunškega športnika, nastopajo na mednarodnih tekmovanjih, v uradnih tekmovalnih sistemih NPŠZ do naslova državnega prvaka, ki jih potrdi OKS-ZŠZ, in so registrirani skladno s pogoji NPŠZ ter OKS-ZŠZ.

1.5.1. PROGRAMI KAKOVOSTNEGA ŠPORTA

Kakovostni šport je pomembna vez med programi športne vzgoje otrok in mladine, usmerjenih v kakovostni in vrhunski šport, ter vrhunškega športa, saj vključujejo večje število športnikov in strokovnega kadra, kar omogoča vzpostavitev konkurenčnega okolja znotraj posameznih športnih panog na nacionalni ravni.

S sredstvi lokalne skupnosti (LPŠ) se lahko sofinancirajo:

ŠPORTNI PROGRAM:	KRITERIJ VREDNOTENJA:
kakovostni šport: celoletni tekmovalni programi	materialni stroški in strokovni kader/skupina

Obseg vrednotenja športnih programov navedenih v točki 1.5.1. je opredeljen v preglednici št. 1-5-1.

PREGLEDNICA ŠT. 1-5-1	KAKOVOSTNI ŠPORT				
CELOLETNI ŠPORTNI PROGRAMI (tekmovalni programi vadbe)	TURNIRSKI NAČIN		LIGAŠKO TEKMOVANJE		
	Regijski nivo	Državni nivo	Regijska liga	I. državna liga	I. državna
velikost skupine	10	10	10	10	15
število ur vadbe/tedensko	3	3	4	6	10
število tednov	30	40	40	40	40
TOČKE/STROKOVNI KADER/SKUPINA	10	20	20	20	50
TOČKE/MATERIALNI STROŠKI/SKUPINA	20	30	30	50	100

Športniki v kakovostnem športu lahko s kvalitetnim delom in rezultati v skladu s Pogoji, pravili in kriteriji za registriranje in kategoriziranje športnikov dosežejo status športnika državnega razreda (DR). S tem pridobijo BONUS točke za programe dodatne športne vadbe, ki pa se vrednotijo le pod pogojem, da je kategorizacija navedena v zadnji objavi OKS-ZŠZ pred objavo JR in je športnik naveden kot član društva s sedežem v občini.

S sredstvi lokalne skupnosti (LPŠ) se lahko sofinancirajo:

ŠPORTNI PROGRAM:	KRITERIJ VREDNOTENJA:
kakovostni šport: dodatni programi športnikov DR	materialni stroški /udeleženeec

Obseg vrednotenja športnih programov navedenih v točki 1.5.1. je opredeljen v preglednici št. 1-5-2

PREGLEDNICA ŠT. 1-5-2	DRŽAVNI RAZRED
PROGRAMI DODATNE ŠPORTNE VADBE (tekmovalni programi športnikov DR)	KATEGORIZACIJA DR
število udeležencev programa	1
TOČKE/MS/UDELEŽENEC	10

1.6. VRHUNSKI ŠPORT

OPREDELITEV PODROČJA PO NPŠ

Vrhunski šport predstavlja programe priprav in tekmovanj vrhunskih športnikov, ki so v skladu s Pogoji, pravili in kriteriji za registriranje in kategoriziranje športnikov v Republiki Sloveniji v zadnji objavi OKS-ZŠZ pred objavo JR navedeni kot člani športnega društva s sedežem v občini in so s svojimi športnimi dosežki dosegli naziv športnika svetovnega (SR), mednarodnega (MR) ali perspektivnega razreda (PR).

1.6.1. PROGRAMI VRHUNSKIH ŠPORTNIKOV – ŠPORTNIH DRUŠTEV

Osnovni cilj teh programov je vrhunski športni dosežek. V dodatne program vrhunškega športa so uvrščeni aktivni športniki s statusom SR, MR in PR.

S sredstvi lokalne skupnosti (LPŠ) se lahko sofinancirajo:

ŠPORTNI PROGRAM:	KRITERIJ VREDNOTENJA:
vrhunski šport: dodatni programi športnikov PR,MR,SR	materialni stroški /udeleženeec

Obseg vrednotenja športnih programov navedenih v točki 1.6.1. je opredeljen v preglednici št. 1-6-1

PREGLEDNICA ŠT. 1-6-1	VRHUNSKI ŠPORT		
PROGRAMI DODATNE ŠPORTNE VADBE (tekmovalni programi vrhunskih športnikov)	KATEGORIZACIJA PR	KATEGORIZACIJA MR	KATEGORIZACIJA SR
število udeležencev programa	1	1	1
TOČKE/MS/UDELEŽENEC	10	15	20

1.7. ŠPORT INVALIDOV

OPREDELITEV PODROČJA PO NPŠ

Šport invalidov v svojih pojavnih oblikah predstavlja pomembne psihosocialne (rehabilitacija, vključenost v družbo) kot tudi športne (športna rekreacija, tekmovanja, paraolimpijski športi) učinke.

1.7.1. CELOLETNI ŠPORTNOREKREATIVNI PROGRAMI

Osnovni cilj je invalidom omogočiti enakovredno sodelovanje pri prostočasnih športnih dejavnostih, zato se z različnimi programi spodbuja povezovanje športnih aktivnosti med športnimi, invalidskimi in dobrodelnimi društvi in zvezami. Celoletni športni programi potekajo najmanj 30 tednov v letu oziroma 60 ur letno.

S sredstvi lokalne skupnosti (LPŠ) se lahko sofinancirajo:

ŠPORTNI PROGRAM:	KRITERIJ VREDNOTENJA:
Šport invalidov: celoletni programi	materialni stroški in športni objekti/skupina

Obseg vrednotenja športnih programov navedenih v točki 1.7.1. je opredeljen v preglednici št. 1-7-1.

PREGLEDNICA ŠT. 1-7-1		ŠPORT INVALIDOV
ŠPORTNA VADBA (netekmovalni programi vadbe)	CELOLETNI PROGRAMI	
velikost skupine (št. udeležencev)	20	
TOČKE/MATERIALNI STROŠKI/SKUPINA	10	
TOČKE/ŠPORTNI OBJEKT/SKUPINA	10	

1.8. ŠPORTNA REKREACIJA

OPREDELITEV PODROČJA PO NPŠ

Športna rekreacija predstavlja smiselno nadaljevanje obvezne in pristočasne športne vzgoje otrok in mladine, športne vzgoje otrok s posebnimi potrebami, obšolskih športnih dejavnosti in tekmovalnega športa. Športna rekreacija je zbir raznovrstnih športnih dejavnosti odraslih vseh starosti (nad 18 let) in družin s ciljem aktivne in koristne izrabe človekovega prostega časa (druženje, zabava), ohranjanja zdravja in dobrega počutja ter udeležbe na rekreativnih tekmovanjih.

1.8.1. CELOLETNI CILJNI ŠPORTNOREKREATIVNI PROGRAMI

Celeletni programi športne rekreacije potekajo najmanj 30 tednov v letu oziroma 60 ur letno ter predstavljajo najširšo in najpestrejšo izbiro organizirane športne vadbe netekmovalnega značaja. Pod rubriko občasni programi spada delovanje planinskih društev. Pogoj je organizacija najmanj 10 planinskih pohodov v Občini Laško.

S sredstvi lokalne skupnosti (LPŠ) se lahko sofinancirajo:

ŠPORTNI PROGRAM:	KRITERIJ VREDNOTENJA:
Športna rekreacija : celoletni programi	materialni stroški in strokovni kader/skupina
Športna rekreacija: občasni programi	materialni stroški in strokovni kader/skupina

Obseg vrednotenja športnih programov navedenih v točki 1.8.1. je opredeljen v preglednici št. 1-8-1.

PREGLEDNICA ŠT. 1-8-1		ŠPORTNA REKREACIJA	
ŠPORTNA VADBA (netekmovalni programi vadbe)	CELOLETNI PROGRAMI	OBČASNI PROGRAMI	
velikost skupine (št. udeležencev)	20	50	
število ur vadbe/tedensko	2		
število tednov	30		
TOČKE/MATERIALNI STROŠKI/SKUPINA	20	50	
TOČKE/STROKOVNI KADER/SKUPINA	10	10	

1.8.2. REKREATIVNA ŠPORTNA TEKMOVANJA

S sredstvi lokalne skupnosti (LPŠ) se lahko sofinancirajo:

ŠPORTNI PROGRAM:	KRITERIJ VREDNOTENJA:
Športna rekreacija: športna tekmovanja	materialni stroški/skupina

Obseg vrednotenja športnih programov navedenih v točki 1.8.2. je opredeljen v preglednici št. 1-8-2.

PREGLEDNICA ŠT. 1-8-2		ŠPORT REKREACIJA	
REKREATIVNA ŠPORTNA TEKMOVANJA	Občinska liga	Medobčinska liga	
velikost skupine (št. udeležencev)	10	10	
TOČKE/MS/SKUPINA	20	25	

1.9. ŠPORT STAREJŠIH

OPREDELITEV PODROČJA PO NPŠ

Šport starejših predstavlja športno rekreativno dejavnost odraslih ljudi nad doseženim 65. letom starosti in razširjenih družin. Šport starejših predstavlja športno rekreativno dejavnost odraslih ljudi nad doseženim 65. letom starosti in razširjenih družin; pri čemer pod pojmom »razširjena družina« razumemo »zvezo« starejših oseb in vnukov.

1.9.1. SKUPINSKA GIBALNA VADBA STAREJŠIH

Celoletni programi skupinske gibalne vadbe starejših potekajo najmanj 30 tednov v letu oziroma 60 ur letno in predstavljajo različne oblike celoletne gibalne vadbe. Programi potekajo na površinah v naravi in urbanem okolju.

S sredstvi lokalne skupnosti (LPŠ) se lahko sofinancirajo:

ŠPORTNI PROGRAM:	KRITERIJ VREDNOTENJA:
Šport starejših: celoletni programi skupinske gibalne vadbe	strokovni kader in športni objekt /skupina

Obseg vrednotenja športnih programov navedenih v točki 1.9.1. je opredeljen v preglednici št. 1-9-1

PREGLEDNICA ŠT. 1-9-1	ŠPORT STAREJŠIH
ŠPORT STAREJŠIH (netekmovalni programi vadbe)	SKUPINSKA VADBA
velikost skupine (št. udeležencev)	15
TOČKE/STROKOVNI KADER/SKUPINA	15
TOČKE/ŠPORTNI OBJEKT/SKUPINA	15

2. ŠPORTNI OBJEKTI IN POVRŠINE ZA ŠPORT V NARAVI

Učinkovita in dostopna mreža kakovostnih športnih objektov in površin za šport je pomemben dejavnik športnega udejstvovanja.

2.1. Izgradnja in obnova športnih objektov in površin za šport v naravi

Na podlagi prijav in točkovanja, komisija naredi prioritetni vrstni red do porabe razpoložljivih sredstev.

Investicija je bil prijavljena že v lanskem letu, vendar ni prišla na vrsto	10 T
Investicija je bil prijavljena že v lanskem letu, vendar ni bila dokončana	20 T
Predračuni za določeno investicijo	30 T
Pomen investicije	do 100 T
Nujnost obnove ali izgradnje	do 100 T

2.2. Najem in vzdrževanje športnih objektov in površin za šport v naravi

a) Društvom, ki plačujejo najemnine za športne objekte (razen dvorane Tri lilije), je namenjeno do 50 % sredstev iz te proračunske postavke. Osnova je fotokopija sklenjene pogodbe za najem objekta. Točke za najemnine (1 EUR = 1T) se seštejejo in delijo z razpoložljivimi sredstvi. Najemnine za objekte izven Občine Laško se štejejo polovično (1 EUR = 0,5 T). Do sofinanciranja najema športnih objektov niso upravičena društva, ki najete športne objekte tržijo, in društva, ki so se prijavile na posamezne vsebine razpisa, kjer so stroški objekta že sofinancirani.

b) Sredstva za vzdrževanje šolskih telovadnic in igrišč v upravljanju šol, se zagotavljajo v okviru rednih sredstev za materialne stroške šol. Sofinanciranje vzdrževanja športnih površin in objektov v upravljanju društev, se izvaja na podlagi točkovanja v spodnji tabeli.

Objekt	Točke/m ²
Notranji prostori	5
Nogometno travnato igrišče	2
Zunanje površine za športna igrišča	0,5
Ostale rekreativne površine	0,1

3. RAZVOJNE DEJAVNOSTI V ŠPORTU

Razvojne dejavnosti prvenstveno predstavljajo medsebojno prepletene strokovne naloge, ki nepogrešljivo podpirajo vsa ostala področja športa.

3.1. USPOSABLJANJE IN IZPOPOLNJEVANJE STROKOVNIH KADROV V ŠPORTU

Kakovostni strokovni kadri v športu so ključ razvoja in uspešnosti. Programi izobraževanja (univerzitetni in visokošolski) so v domeni izobraževalnega sistema, medtem ko programe usposabljanja in izpopolnjevanja izvajajo v NPŠZ po veljavnih programih usposabljanja in/ali izpopolnjevanja, ki so verificirani pri strokovnem svetu RS za šport in/ali pri strokovnih organih NPŠZ.

S sredstvi lokalne skupnosti (LPŠ) se lahko sofinancirajo:

ŠPORTNI PROGRAM:	KRITERIJ VREDNOTENJA:
usposabljanje/izpopolnjevanje strokovnih kadrov	materialni stroški/udeleženec

Obseg vrednotenja športnih programov navedenih v točki 3.1. je opredeljen v preglednici št. 3-1.

PREGLEDNICA ŠT. 3-1	USPOSABLJANJE IN IZPOPOLNJEVANJE			
PROGRAMI USPOSABLJANJA IN IZPOPOLNJEVANJA V ŠPORTU	IZPOPOLNJEVANJE (licenciranje)	USPOSABLJANJE (stopnja 1)	USPOSABLJANJE (stopnja 2)	USPOSABLJANJE (stopnja 3)
minimalno število udeležencev programa	1	1	1	1
TOČKE/MS/UDELEŽENEC	5	10	15	20

Maksimalno število udeležencev v posameznih programih usposabljanja in izpopolnjevanja je 5.

4. ORGANIZIRANOST V ŠPORTU

Športna društva kot interesna in prostovoljna združenja občanov, kjer le-ti v dobršni meri s prostovoljnim delom uveljavljajo svoje interese, so temelj slovenskega modela športa. Športna društva predstavljajo osnovo za obstoj in razvoj vseh pojavnih oblik športa.

4.1. DELOVANJE ŠPORTNIH ORGANIZACIJ

Področje obsega delovanje društev in njihovih zvez na lokalni ravni, kar zaradi ohranjanja osnovne organizacijske infrastrukture športa predstavlja javni interes, zato je pomemben segment LPŠ.

S sredstvi lokalne skupnosti (LPŠ) se lahko sofinancirajo:

ORGANIZIRANOST V ŠPORTU:	KRITERIJ VREDNOTENJA:
delovanje športnih društev na lokalni ravni	materialni stroški/društvo in/ali član in/ali leto

Obseg vrednotenja športnih programov navedenih v točki 4.1. je opredeljen v preglednici št. 4-1.

PREGLEDNICA ŠT. 4-1		ORGANIZIRANOST V ŠPORTU: DELOVANJE DRUŠTEV			
DELOVANJE DRUŠTEV	TRADICIJA: LETA DELOVANJA	ČLANSTVO S PLAČANO ČLANARINO	REGISTRIRANI TEKMOVALCI	ČLANSTVO V NPŠZ	DRUŠTVO V JAVNEM INTERESU
točke/leto delovanja	10	0	0	0	0
točke/član in/ali tekmovalec	0	1	2	0	0
točke/društvo	0	0	0	50	50
TOČKE/MS (ne več kot)	50	150	100	50	50

5. ŠPORTNE PRIREDITVE IN PROMOCIJA ŠPORTA

Športne prireditve so osrednji dogodek organizacijske kulture športa z vplivom na promocijo okolja. Kjer potekajo, imajo velik vpliv na razvoj turizma, gospodarstva in pomen za razvoj in negovanje športne kulture.

Organizacija uradnih tekem v okviru tekmovanj NPŠZ (državna prvenstva, ligaška in pokalna tekmovanja) in planinski izleti niso predmet vrednotenja in sofinanciranja po teh merilih.

Pri vrednotenju športnih prireditev in promocije v športu se upoštevajo kriteriji: dosedanja izvedba (promocijski material, različna poročila, objava rezultatov, nagrade ...), tradicija, obseg programa, kvaliteten nivo prireditve, število udeležencev na prireditvi.

Športne prireditve, ki se izvajajo na območju Občine Laško, se sofinancirajo po naslednjih namenih:

1. Promocijske prireditve

So organizirana športna srečanja, ki imajo namen pospeševati motivacijo za šport, športno aktivnost in imajo promocijski učinek za šport, gospodarstvo in turizem.

2. Tekmovanja ekip in posameznikov

V ta tekmovanja spadajo športno-rekreativna tekmovanja ekip in posameznikov na občinskem, medobčinskem in državnem nivoju.

3. Organizacija občinske lige

Je organizirana oblika tekmovanj, ki traja najmanj 5 mesecev. Liga je lahko razdeljena tudi na več delov (npr. spomladanski in jesenski del).

S sredstvi lokalne skupnosti (LPŠ) se lahko sofinancirajo:

ŠPORTNE PRIREDITVE:	KRITERIJ VREDNOTENJA:
športne prireditve	materialni stroški/prireditev

Obseg vrednotenja športnih programov navedenih v točki 5.1. je opredeljen v preglednici št. 5-1.

PREGLEDNICA ŠT. 5-1		ŠPORTNE PRIREDITVE IN PROMOCIJA ŠPORTA	
VRSTA PRIREDITVE	ŠTEVILO TOČK		
Promocijske prireditve	10 - 60		
Tekmovanja ekip in posameznikov	10 - 80		
Organizacija občinske lige	50 - 250		

6. DRUŽBENA IN OKOLJSKA ODGOVORNOST ŠPORTA

V družbeno in okoljsko odgovornost športa sodi Nacionalna kampanja za spodbujanje športnega obnašanja!

Merila za vrednotenje družbene in okoljske odgovornosti športa na lokalni ravni in višino proračunskih sredstev se opredeli z LPŠ za leto, za katerega se LPŠ sprejema!

803. Sklep o oddaji parkirnih površin v Občini Laško

Na podlagi 6. in 28. člena Odloka o varnosti v cestnem prometu v naseljih Občine Laško (Uradni list RS, št. 107/15) ter 21. člena Statuta Občine Laško – UPB1 (Uradni list RS, št. 79/15) je Občinski svet Občine Laško na 11. seji dne 2. 3. 2016 sprejel

S K L E P**o oddaji parkirnih površin v Občini Laško**

1. člen

S tem sklepom se JP Komunalni Laško d.o.o. oddajo v uporabo naslednje parkirne površine:

- del Trubarjevega nabrežja,
- del Aškerčevega trga,
- del Orožnovega trga,
- del Valvazorjevega trga,
- del Trubarjeve ulice,
- del Mestne ulice,
- del Kidričeve ulice.

2. člen

Na parkirnih površinah v 1. členu so urejeni rezervirani parkirni prostori in območja brezplačnega kratkotrajnega parkiranja v skladu z Odlokom o varnosti v cestnem prometu v naseljih Občine Laško (Uradni list RS, št. 107/15).

3. člen

Ta sklep začne veljati naslednji dan po objavi v Uradnem listu Republike Slovenije.

Št. 007-12/2015
Laško, dne 2. marca 2016

Župan
Občine Laško
Franc Zdoišek l.r.

804. Sklep o odvozu nepravilno parkiranih vozil v Občini Laško

Na podlagi 39. in 41. člena Odloka o varnosti v cestnem prometu v naseljih Občine Laško (Uradni list RS, št. 107/15) ter 21. člena Statuta Občine Laško – UPB1 (Uradni list RS, št. 79/15) je Občinski svet Občine Laško na 11. seji dne 2. 3. 2016 sprejel

S K L E P**o odvozu nepravilno parkiranih vozil v Občini Laško**

1. člen

S tem sklepom se določi površina namenjena za hrambo in varovanje vozil, ki se nahaja v "Centru varne vožnje – avtopoligonu Ljubečna", na naslovu Združenja šoferjev in avtomehanikov Celje, Cesta v Celje 14, 3202 Ljubečna.

2. člen

Cena za odvoz nepravilno parkiranih, zapuščenih in pokvarjenih vozil na površino namenjeno za hrambo vozil v 1. členu je 85,00 EUR na vozilo z vključenim DDV. Cena dnevnega deponiranja vozila na tej lokaciji znaša 3,00 EUR na dan z vključenim DDV.

3. člen

Ta sklep začne veljati naslednji dan po objavi v Uradnem listu Republike Slovenije.

Št. 007-12/2015
Laško, dne 2. marca 2016

Župan
Občine Laško
Franc Zdoišek l.r.

LOG - DRAGOMER**805. Odlok o spremembah in dopolnitvah Odloka o oskrbi s pitno vodo v Občini Log - Dragomer**

Na podlagi Zakona o vodah (Uradni list RS, št. 67/02, 2/04 – ZZdr1-A, 41/04 – ZVO-1, 57/08, 57/12, 100/13 in 40/14), 3. in 7. člena Zakona o gospodarskih javnih službah (Uradni list RS, št. 32/93, 30/98 – ZZLPPO, 127/06 – ZJZP, 38/10 – ZUKN, 57/11 – ORZGJS40), 149. člena Zakona o varstvu okolja (Uradni list RS, št. 39/06 – UPB1, 28/06 – sklep US, 49/06 – ZmetD, 66/06 – odl. US, 33/07 – ZPNačrt, 57/08 – ZFO-1A, 70/08 – ZVO-1B, 108/09, 108/09 – ZPNačrt-A, 48/12, 57/12, 92/13), 3. in 17. člena Zakona o prekrških (Uradni list RS, št. 29/11 – UPB, 21/13, 111/13, 74/14 – odl. US in 92/14 – odl. US), Uredbe o oskrbi s pitno vodo (Uradni list RS, št. 88/12), 5. člen Odloka o gospodarskih javnih službah v Občini Log - Dragomer (Uradni list RS, št. 72/08) in 16. člen Statuta Občine Log Dragomer (Uradni list RS, št. 33/07) je Občinski svet Občine Log - Dragomer na 9. redni seji dne 2. 3. 2016 sprejel

O D L O K**o spremembah in dopolnitvah Odloka o oskrbi s pitno vodo v Občini Log - Dragomer**

1. člen

V tretjem odstavku 15. člena Odloka o oskrbi s pitno vodo v Občini Log - Dragomer (Uradni list RS, št. 81/15), se zadnji stavek spremeni tako, da se glasi: »Prav tako izvede uporabnik na svoj strošek vsa gradbena dela zgornjega ustroja v delu poteka priključka.«

2. člen

Ta odlok začne veljati naslednji dan po objavi v Uradnem listu Republike Slovenije.

Št. 354-3/2009
Dragomer, dne 2. marca 2016

Župan
Občine Log - Dragomer
Miran Stanovnik l.r.

NOVA GORICA**806. Odlok o spremembah in dopolnitvah Odloka o ustanovitvi Javnega sklada malega gospodarstva Goriške**

Na podlagi 4. in 5. člena Zakona o javnih skladih (ZJS-1, Uradni list RS, št. 77/08 in 8/10) in svojih statutov so občine sprejele: na podlagi 19. člena Statuta Mestne občine Nova Gorica (Uradni list RS, št. 13/12) Mestni svet Mestne občine Nova Gorica na seji dne 17. 12. 2015, na podlagi 16. člena Statuta

Občine Brda (Uradno glasilo slovenskih občin št. 4/2006 in 24/2010) Občinski svet Občine Brda na seji dne 23. 2. 2016, na podlagi 17. člena Statuta Občine Miren - Kostanjevica (Uradni list RS, št. 112/07, 69/14 in 93/14) Občinski svet Občine Miren - Kostanjevica na seji dne 3. 2. 2016 na podlagi 15. člena Statuta Občine Šempeter - Vrtojba (Uradni list RS, št. 45/13) Občinski svet Občine Šempeter - Vrtojba na seji dne 17. 12. 2015, na podlagi 16. člena Statuta Občine Kanal ob Soči (Uradne objave PN št. 41/03, 17/06 in Uradni list RS, št. 70/07) Občinski svet Občine Kanal ob Soči na seji dne 14. 1. 2016, na podlagi 18. člena Statuta Občine Renče - Vogrsko (Uradni list RS, št. 22/12 – UPB) Občinski svet Občine Renče - Vogrsko na seji dne 2. 2. 2016

O D L O K

o spremembah in dopolnitvah Odloka o ustanovitvi Javnega sklada malega gospodarstva Goriške

1. člen

V Odloku o ustanovitvi Javnega sklada malega gospodarstva Goriške (Uradne objave št. 14/03) se 1. do vključno 27. člen črtajo in nadomestijo z novimi 1. do 39. členom, ki se glasijo:

»I. SPLOŠNE DOLOČBE

1. člen

(1) S tem odlokom ustanoviteljice Mestna občina Nova Gorica, Občina Brda, Občina Šempeter - Vrtojba, Občina Miren - Kostanjevica, Občina Kanal ob Soči in Občina Renče - Vogrsko ustanovljajo Javni sklad malega gospodarstva Goriške (v nadaljevanju: Sklad), urejajo medsebojne pravice in obveznosti, pravni status, razmerja med ustanoviteljicami in Skladom ter organizacijo, delovanje in financiranje Sklada.

(2) Pravice in odgovornosti ustanoviteljic izvršujejo mestni svet in občinski sveti.

2. člen

Sklad je pravna oseba javnega prava s pravicami, obveznostmi in odgovornostmi, določenimi z zakonom in tem ustanovitvenim aktom.

3. člen

(1) Javni sklad malega gospodarstva Goriške je ustanovljen z namenom izboljšanja dostopa do finančnih sredstev za različne razvojne projekte mikro, malih in srednjih podjetij ter kmetijskih gospodarstev. Sklad izvaja finančne spodbude v obliki:

- ugodnih neposrednih in posrednih posojil za razvojne projekte podjetij in kmetijskih gospodarstev;
- garancij oziroma poroštev za najete kredite za razvojne projekte podjetij in kmetijskih gospodarstev;
- subvencij obrestnih mer, stroškov kreditiranja in stroškov garancij;
- subvencij za razvojne projekte podjetij in kmetijskih gospodarstev;
- drugih oblik spodbud in pomoči skladno s predpisi.

(2) Sklad sme dodeljevati sredstva in druge spodbude samo na podlagi javnega razpisa.

(3) Sklad mora pri dodeljevanju finančnih spodbud upoštevati predpise za državne pomoči.

II. FIRMA IN SEDEŽ SKLADA

4. člen

(1) Firma sklada je: Javni sklad malega gospodarstva Goriške – sklad za finančne vzpodbude razvoja.

(2) Skrajšana firma sklada je: Javni sklad malega gospodarstva Goriške.

(3) Sedež sklada je: Trg Edvarda Kardelja 1, Nova Gorica.

5. člen

Sklad ima svoj pečat okrogle oblike. Na pečatu je napis Javni sklad malega gospodarstva Goriške.

6. člen

Uskladitev sklada po tem odloku se vpiše v sodni register. Sklad pridobi pravno sposobnost z dnem vpisa v sodni register.

III. DEJAVNOST

7. člen

Dejavnosti Sklada so:

- 84.130 urejanje gospodarskih področij za učinkovitejše poslovanje
- 70.220 drugo podjetniško in poslovno svetovanje
- 64.920 drugo kreditiranje
- 64.300 dejavnost skrbniških in drugih skladov ter podobnih finančnih subjektov.

IV. PRISTOJNOSTI USTANOVITELJIC IN ORGANI SKLADA

8. člen

Ustanoviteljice imajo naslednje pristojnosti:

- določijo namen za katerega je Sklad ustanovljen,
- sprejmejo poslovno politiko in dajejo soglasje k splošnim pogojem poslovanja,
- odločajo o povečanju in zmanjšanju kapitala Sklada,
- sprejemajo poslovni in finančni načrt ter letno poročilo Sklada,
- odločajo o uporabi presežka prihodkov nad odhodki Sklada in o pokrivanju presežka odhodkov nad prihodki Sklada,
- dajejo soglasje k sprejetju drugega premoženja od drugih oseb oziroma novih pristopnih ustanoviteljev in k skupnim projektom Sklada z drugimi domačimi in tujimi pravnimi osebami,
- imenujejo in razrešujejo člane oziroma članice nadzornega sveta (v nadaljevanju: člani nadzornega sveta) in direktorja Sklada,
- na predlog nadzornega sveta imenujejo revizorja,
- odločajo o prenehanju in likvidaciji Sklada,
- odločajo o pogojih pristopa in izstopu ustanoviteljic Sklada,
- odločajo o odsvojitvi dela namenskega premoženja v primeru izstopa občine ustanoviteljice,
- odločajo o drugih zadevah skladno z zakonom in tem ustanovitvenim aktom.

9. člen

(1) Organa Sklada sta nadzorni svet in direktor oziroma direktorica (v nadaljevanju: direktor).

(2) Sklad ima lahko tudi strokovne organe in komisije, ki jih imenuje nadzorni svet Sklada. V aktu o imenovanju nadzorni svet določi vsaj število članov strokovnega organa ali komisije, njegove naloge ter čas trajanja mandata.

10. člen

(1) Nadzorni svet ima 8 članov, in sicer:

- tri predstavnike Mestne občine Nova Gorica
- po en predstavnik ostalih občin ustanoviteljic.

(2) V primeru pristopa novih občin k Skladu, se število članov Nadzornega sveta lahko poveča za 1 člana na občino pristopnico.

(3) Člana nadzornega sveta iz posamezne občine ustanoviteljice imenujejo in razrešujejo občine ustanoviteljice, vsaka skladno s svojimi akti. Člani nadzornega sveta se imenujejo za dobo štirih let z možnostjo ponovnega imenovanja. Člani nadzornega sveta ne morejo biti osebe, zaposlene v Skladu

in druge osebe, katerih funkcija ali dejavnost je po zakonu nezdržljiva s članstvom v nadzornem svetu.

(4) Nadzorni svet je veljavno konstituiran, ko so imenovani vsi njegovi člani in se sestane na sklepčni seji. Člani nadzornega sveta morajo na svoji prvi seji, ki jo skliče direktor oziroma, če Sklad v tem času nima direktorja, župan ustanoviteljice Mestne občine Nova Gorica, vodi pa jo najstarejši član nadzornega sveta, izmed sebe izvoliti predsednika oziroma predsednico nadzornega sveta (v nadaljevanju: predsednik nadzornega sveta) in namestnika oziroma namestnico nadzornega sveta (v nadaljevanju: namestnik predsednika). Namestnik predsednika v odsotnosti predsednika nadzornega sveta vodi seje z enakimi pooblastili, pravicami in odgovornostmi, kot jih ima predsednik nadzornega sveta.

(5) Predsednik nadzornega sveta je izvoljen, če zanj glasuje večina vseh članov nadzornega sveta. Namestnik predsednika nadzornega sveta je izvoljen, če zanj glasuje večina vseh članov nadzornega sveta. Pri volitvah predsednika in namestnika predsednika ima tudi predsedujoči samo en glas.

(6) Če noben član nadzornega sveta na seji ne dobi zadostnega števila glasov za izvolitev za predsednika oziroma za namestnika predsednika, mora direktor Sklada oziroma, če Sklad v tem času nima direktorja, predsedujoči seji, o tem v roku 24 ur po zaključku seje pisno obvestiti ustanoviteljice Sklada. Ustanoviteljice Sklada morajo v 30 dneh od prejema obvestila o neizvolitvi predsednika oziroma namestnika predsednika imenovati nove člane vsaka skladno s svojimi akti.

11. člen

Nadzorni svet:

- skrbi, da Sklad deluje skladno z namenom, zaradi katerega je bil ustanovljen;
- pregleduje poslovne knjige in poslovno dokumentacijo Sklada;
- sprejme splošne pogoje poslovanja Sklada;
- daje mnenje k predlogu prejema premoženja od drugih oseb in k predlogom partnerskih projektov z domačimi in tujimi pravnimi osebami;
- predlaga imenovanje in razrešitev direktorja Sklada;
- po potrebi sprejema druge splošne akte;
- daje soglasje direktorju k notranji organizaciji Sklada;
- sestavi pisna poročila ustanoviteljicam, v katerih zavzame stališče do poslovnega in finančnega načrta ter poslovnega poročila Sklada;
- predlaga način razporejanja presežka prihodkov nad odhodki in pokrivanja presežka odhodkov nad prihodki Sklada;
- predlaga imenovanje revizorja;
- na zahtevo ustanoviteljic pripravi poročilo o posameznih poslih Sklada;
- opravlja druge naloge po tem ustanovitvenem aktu in zakonu.

12. člen

(1) Nadzorni svet zaseda po potrebi, vendar najmanj štirikrat v enem poslovnem letu.

(2) Seje nadzornega sveta praviloma sklicuje predsednik nadzornega sveta. Sejo nadzornega sveta skliče direktor Sklada, če to zahtevata najmanj dva člana nadzornega sveta.

(3) Nadzorni svet je sklepčen, če je na seji prisotna večina članov.

(4) Nadzorni svet sprejema odločitve z večino glasov vseh članov. Če je izid neodločen, odloči glas osebe, ki je vodila sejo.

13. člen

(1) Člani nadzornega sveta so dolžni pri svojem delu ravnati s skrbnostjo dobrega gospodarstvenika.

(2) Vsaj en član nadzornega sveta mora biti usposobljen za računovodsko ali finančno področje, vsaj en član pa za pravno področje.

(3) Člani nadzornega sveta ustanoviteljicam odgovarjajo za škodo, ki je nastala zaradi neizpolnjevanja ali kršitve njihovih pristojnosti oziroma obveznosti.

(4) Člani nadzornega sveta so upravičeni do sejin ter povračil drugih stroškov skladno z Uredbo o sejinah in povračilih stroškov v javnih skladih, javnih agencijah, javnih zavodih in javnih gospodarskih zavodih.

14. člen

Član nadzornega sveta je lahko predčasno razrešen:

- če poda pisno odstopno izjavo,
- če ravna v nasprotju s 13. členom tega odloka,
- če je zamenjal zaposlitev oziroma je začel opravljati funkcijo ali dejavnost, ki je nezdržljiva s članstvom v nadzornem svetu,
- če kot predsednik nadzornega sveta pred prenehanjem mandata oziroma odpovednega roka direktorja Sklada ne izvede vseh predpisanih postopkov za imenovanje novega direktorja Sklada.

15. člen

(1) Sklad ima direktorja, ki ga imenujejo in razrešujejo ustanoviteljice na predlog nadzornega sveta Sklada. Nadzorni svet oblikuje predlog za imenovanje direktorja na podlagi javnega natečaja.

(2) Direktor predstavlja in zastopa Sklad.

(3) Direktor organizira in vodi delo ter poslovanje Sklada.

(4) Za skrbnost in odgovornost direktorja Sklada ter odškodninsko odgovornost zaradi vpliva tretjih oseb se smiselno uporabljajo določila zakona, ki ureja gospodarske družbe.

16. člen

(1) Ustanoviteljice imenujejo direktorja za dobo največ štirih let. Po poteku mandata ustanoviteljice lahko na podlagi javnega natečaja isto osebo ponovno imenujejo za direktorja Sklada.

(2) Ustanoviteljice lahko za direktorja imenujejo osebo:

- ki ima najmanj univerzitetno izobrazbo,
- ki ima vsaj osem let delovnih izkušenj, od tega pet let na vodilnih delovnih mestih podobne zahtevnosti,
- ki ni bila pravnomočno obsojena za kaznivo dejanje, pa obsodba ni pogojna.

(3) Vsak član nadzornega sveta ali oseba, ki izkaže pravni interes, lahko na sodišču poda predlog za odpoklic direktorja Sklada, če meni, da direktor na dan imenovanja ni izpolnjeval pogojev iz prejšnjega odstavka tega člena. Sodišče mora odločiti o predlogu v roku 30 dni od prejema.

17. člen

(1) Direktor ima naslednje pristojnosti:

- pripravlja finančni načrt, poslovni načrt in poslovno poročilo o delu Sklada,
- daje navodila in smernice za delo delavcem Sklada,
- predlaga nadzornemu svetu splošne pogoje poslovanja,
- sprejema in izdaja sklepe in odločbe o posamičnih zadevah iz pristojnosti Sklada,
- predlaga ukrepe ter obravnava vprašanja, ki se nanašajo na delovanje Sklada,
- skrbi, da Sklad posluje v skladu z zakonom in aktom o ustanovitvi,
- lahko po potrebi imenuje delovna telesa za posamezne naloge,
- po potrebi sprejema splošne akte v zvezi z delovanjem Sklada

(2) O pritožbah zoper sklepe in odločbe iz četrte alineje prejšnjega odstavka tega člena odloča župan tiste občine ustanoviteljice, katere občan je pritožnik.

18. člen

Direktor je lahko predčasno razrešen:

- če poda pisno odstopno izjavo,
- če ustanoviteljice ne sprejmejo letnega poročila Sklada, ker menijo, da so navedbe direktorja v letnem poročilu netočne ali zavajajoče oziroma dajejo napačno sliko stanja Sklada, te

domneve pa potrdi Računsko sodišče ali pooblaščen revizor, ki ga posebej za ta namen imenujejo ustanoviteljice,

– če ni izpolnjeval obveznosti, ki mu jih nalagata zakon in ta odlok, ali ni izpolnil cilja oziroma ciljev, določenih v poslovnem in finančnem načrtu Sklada.

19. člen

(1) Če direktor umre, postane poslovno nesposoben ali je razrešen iz krivdnih razlogov, opravlja njegovo funkcijo do imenovanja novega direktorja predsednik nadzornega sveta ali član nadzornega sveta, ki ga za to pooblastijo ustanoviteljice, vendar najdlje 90 dni. V času, ko član nadzornega sveta opravlja funkcijo direktorja, mu miruje članstvo v nadzornem svetu.

(2) Če direktor poda odstopno izjavo ali mu poteče mandat, mora predsednik nadzornega sveta izvesti vse postopke za imenovanje novega direktorja najmanj 90 dni pred potekom odpovednega roka oziroma mandata direktorja Sklada.

(3) Če se na javni natečaj za direktorja nihče ne prijavi, če nihče od prijavljenih kandidatov ni izbran oziroma imenovan, ali če direktorju predčasno preneha mandat iz razlogov, ki niso navedeni v prvem ali drugem odstavku tega člena, pooblastijo ustanoviteljice predsednika nadzornega sveta ali člana nadzornega sveta za opravljanja funkcije direktorja za čas do imenovanja novega direktorja, vendar za največ 90 dni. V tem času pooblaščenca miruje članstvo v nadzornem svetu.

(4) V primeru iz prejšnjega odstavka tega člena je predsednik nadzornega sveta dolžan nemudoma sprožiti postopke, ki so potrebni za imenovanje novega direktorja.

V. NAMENSKO PREMOŽENJE IN KAPITAL SKLADA

20. člen

(1) Namensko premoženje je premoženje, ki ga ustanoviteljice namenijo za doseganje namena sklada.

(2) Vrednost namenskega premoženja in kapitala Sklada po stanju na dan 31. 12. 1999 je znašala 469.201.067,00 SIT.

(3) Občine ustanoviteljice so do 31. 12. 2014 v namensko premoženje prispevale naslednje deleže, ki zneskovno predstavljajo:

Mestna občina Nova Gorica	53,81 %	2.631.243,56 EUR
Občina Brda	9,03 %	443.818,77 EUR
Občina Miren - Kostanjevica	8,56 %	418.314,07 EUR
Občina Šempeter - Vrtojba	11,94 %	583.887,02 EUR
Občina Kanal ob Soči	9,34 %	456.508,48 EUR
Občina Renče - Vogrsko	7,27 %	355.625,77 EUR
SKUPAJ	100,00 %	4.889.424,67 EUR

(4) Namensko premoženje in kapital Sklada, kakor tudi povečanje in zmanjšanje namenskega premoženja in kapitala Sklada, se vpiše v sodni register.

(5) Vložki občin ustanoviteljic se v računovodskih listinah izkazujejo v nominalnih zneskih.

(6) Sklad upravlja in razpolaga z namenskim premoženjem samo v skladu z namenom, zaradi katerega je bil ustanovljen.

21. člen

(1) Predmet namenskega premoženja Sklada ob ustanovitvi je premoženje občin ustanoviteljic Sklada v denarju.

(2) Povečanje namenskega premoženja se zagotavlja:

1. iz proračunov občin ustanoviteljic,
2. iz državnih virov,
3. iz sredstev drugih lokalnih skupnosti,
4. iz drugih nepovratnih virov.

(3) Občine ustanoviteljice so dolžne vplačevati svoj delež v povečanje namenskega premoženja Sklada, v skladu s potrjenim finančnim načrtom, za kar Sklad in posamezna občina ustanoviteljica skleneta posebno pogodbo.

VI. SREDSTVA ZA DELO SKLADA

22. člen

(1) Sredstva za delo sklada so:

– denarna sredstva za izplačilo plač zaposlenih ter drugih stroškov, povezanih z delom zaposlenih in za izplačilo sejnin in drugih povračil članom nadzornega sveta

– denarna sredstva za kritje stroškov pisarniškega materiala, stroškov storitev in drugega drobnega inventarja

– oprema, poslovni prostor in obratovalni stroški.

(2) Mestna občina Nova Gorica kot soustanoviteljica Sklada zagotavlja Skladu prostore in opremo, potrebne za delo Sklada, za kar se sklene pogodba o prenosu premoženja v brezplačno uporabo, kjer Mestna občina Nova Gorica in Sklad uredita medsebojne pravice in obveznosti v zvezi s prenosom premoženja v uporabo.

(3) Sredstva za delo iz prve in druge alineje prvega odstavka tega člena se zagotavljajo na način, določen v 30. in 32. členu tega odloka.

23. člen

Direktor, strokovno in administrativno osebje so delavci Sklada.

VII. POSLOVANJE JAVNEGA SKLADA

24. člen

Skład posluje skladno s poslovno politiko za naslednje srednjeročno obdobje, ki jo na predlog direktorja in na podlagi mnenja nadzornega sveta sprejmejo ustanoviteljice.

25. člen

(1) Sklad ima splošne pogoje poslovanja s katerimi določa:

– merila za določitev upravičencev do spodbud

– pogoje za pridobitev spodbud

– obseg spodbud, ki jih lahko prejme posamezni upravičenec

– medsebojne pravice in obveznosti Sklada in upravičenca

– postopke za izbor upravičencev in podeljevanje spodbud.

(2) Splošne pogoje poslovanja, ki jih na predlog direktorja sprejme nadzorni svet, ustanoviteljice pa dajo nanje soglasje, mora sklad objaviti na svojih spletnih straneh.

26. člen

(1) Sklad mora namensko premoženje upravljati tako, da ohranja vrednost tega premoženja in v skladu z namenom, zaradi katerega je bil ustanovljen in kot dober gospodarstvenik.

(2) Sklad odgovarja upnikom z vsem svojim premoženjem.

(3) Ustanoviteljice za obveznosti Sklada ne odgovarjajo.

27. člen

(1) Likvidnostni presežki Sklada so prosta denarna sredstva, ki jih bo Sklad prej kot v enem letu porabil za izvajanje svojega namena.

(2) Sklad mora svoje likvidnostne presežke nalagati pri upravljavcu sredstev sistema enotnega zakladniškega računa skladno s predpisi, ki urejajo javne finance.

28. člen

(1) Sklad za dodeljene finančne spodbude, na podlagi katerih nastane terjatev Sklada oziroma potencialna obveznost Sklada iz naslova izdanega poročila, oblikuje rezervacije za kritje morebitnih izgub zaradi kreditnih tveganj.

(2) Za oblikovanje rezervacij se smiselno uporabljajo predpisi Banke Slovenije, ki veljajo za banke.

29. člen

Sklad se sme zadolžiti samo zaradi izvajanja namena zaradi katerega je bil ustanovljen, če je tako določeno v finančnem načrtu, ki so ga sprejele ustanoviteljice in skladno z ZJS-1 in Zakonom o javnih financah.

VIII. FINANCIRANJE SKLADA IN RAZPOREJANJE
REZULTATA IZ POSLOVANJA

30. člen

(1) Presežek prihodkov nad odhodki Sklada, ugotovljen v računovodskih izkazih Sklada za preteklo poslovno leto, se najprej nameni za financiranje delovanja Sklada v tekočem poslovnem letu. Morebitni preostanek presežka prihodkov nad odhodki lahko ustanoviteljice razporedijo za povečanje namenskega premoženja in kapitala Sklada ali ga pustijo nerazporejenega.

(2) Če presežek prihodkov nad odhodki javnega sklada ne zadostuje za financiranje delovanja Sklada v tekočem poslovnem letu, se za pokrivanje primanjkljaja najprej uporabi morebitni nerazporejeni presežek prihodkov nad odhodki iz preteklih let. Če tega ni, ustanoviteljice zagotovijo manjkajoča sredstva iz svojih proračunov ali sprejmejo sklep o zmanjšanju kapitala Sklada.

(3) Nakazilo sredstev za financiranje delovanja Sklada je prihodek Sklada.

31. člen

(1) Sklad v svojih računovodskih izkazih ne sme izkazovati nepokritega presežka odhodkov nad prihodki iz preteklih let.

(2) Presežek odhodkov nad prihodki iz poslovanja Sklada v preteklem poslovnem letu se najprej pokriva iz nerazporejenih presežkov prihodkov nad odhodki preteklih let. Če teh ni ali pa ne zadostujejo, se ustanoviteljice lahko odločijo, da za ugotovljeni presežek odhodkov nad prihodki zmanjšajo kapital Sklada ali pa presežek odhodkov nad prihodki pokrijejo iz svojih proračunov.

32. člen

(1) Sredstva za delo Sklada ustanoviteljice zagotavljajo mesečno na podlagi zahtevka v skladu s finančnim načrtom Sklada. Ustanoviteljice Sklada bodo sredstva za delo sklada zagotavljale sorazmerno z ugotovljenim namenskim premoženjem posamezne občine ustanoviteljice vpisanim v sodni register, za kar Sklad in posamezna občina ustanoviteljica skleneta posebno pogodbo.

(2) V primeru začasnega financiranja občin ustanoviteljic, se sredstva za plače zaposlenih in materialne stroške iz prve in druge alineje 22. člena tega odloka zagotavljajo na podlagi pogodbe o začasnem financiranju, sklenjene med občinami ustanoviteljicami in Skladom.

IX. POSLOVNE KNJIGE, POSLOVNA POROČILA,
REVIDIRANJE IN NADZOR

33. člen

Sklad vodi poslovne knjige, pripravlja letna poročila in knjigovodske listine ter vrednoti knjigovodske postavke na podlagi določb zakona, ki ureja računovodstvo javnega sektorja, če ZJS-1 ne določa drugače.

34. člen

Sklad mora organizirati notranje revidiranje skladno z Zakonom o javnih financah.

35. člen

(1) Nadzor nad delom in poslovanjem Sklada opravljajo mestni oziroma občinski sveti.

(2) Vsak član mestnega oziroma občinskega sveta občin ustanoviteljic lahko od direktorja ali nadzornega sveta zahteva

kakršnekoli informacije, potrebne za izvajanje nadzora. Direktor oziroma predsednik nadzornega sveta nato pošlje zahtevane podatke občinskemu oziroma mestnemu svetu kot organu.

(3) Vsak mestni oziroma občinski svet lahko na podlagi prejetih informacij predlaga ustreznemu inšpekcijskemu organu inšpekcijski nadzor nad Skladom.

X. TRAJANJE IN PRENEHANJE SKLADA

36. člen

Sklad je ustanovljen za nedoločen čas.

37. člen

(1) Sklad preneha:

– z izpolnitvijo namena, zaradi katerega je bil ustanovljen – če se združi z enim ali več javnih skladov v novo pravno osebo

– če se pripoji k drugi pravni osebi javnega prava

– če postane Sklad insolventen

– če tako odločijo ustanoviteljice.

(2) V primerih iz prve in pete alineje prejšnjega odstavka tega člena se postopek prenehanja Sklada začne s sklepom o prenehanju Sklada in začetku likvidacije, ki ga sprejmejo ustanoviteljice.

(3) V primerih iz druge in tretje alineje prejšnjega prvega odstavka tega člena sklad z združitvijo ali pripojitvijo preneha, ne da bi bila prej opravljena njegova likvidacija.

(4) Sklep o prenehanju Sklada je veljavno sprejet, če ga sprejmejo ustanoviteljice, ki imajo v namenskem premoženju in kapitalu Sklada skupaj najmanj 75 % delež.

(5) V primeru iz četrte alineje prvega odstavka tega člena lahko predlog za prenehanje Sklada pri sodišču vložijo vsi upniki, ki imajo do Sklada zapadle neporavnane terjatve v višini najmanj 10 % kapitala Sklada.

38. člen

(1) Posamezna občina ustanoviteljica lahko izstopi iz Sklada, pri čemer se nominalni delež njenih vloženi sredstev v Skladu spremeni v dolgoročno obveznost Sklada.

(2) Občina ustanoviteljica mora o svoji nameri glede izstopa pismeno s sklepom obvestiti ostale občine ustanoviteljice in nadzorni svet najmanj 3 mesece pred iztekom koledarskega leta, s katerim želi izstopiti iz Sklada.

(3) O rokih, pogojih in načinu poravnave dolgoročnih obveznosti iz prvega odstavka tega člena se ostale občine ustanoviteljice, Sklad in občina ustanoviteljica, ki izstopa iz Sklada, dogovorita s posebno pogodbo.

39. člen

(1) V sklad lahko pristopijo tudi nove občine in država po predhodnem sklepu občin ustanoviteljic Sklada in ob izpolnjevanju pristopnih pogojev, ki so navedeni v tem členu.

(2) Pristopni pogoji za občine so:

1. teritorialna pripadnost (sosednje občine in občine iz statistične regije Severna Primorska)

2. pismeno obvestilo nadzornemu svetu o odločitvi občine, da vstopa v javni sklad najmanj 3 mesece pred začetkom koledarskega leta, s katerim želi postati soustanoviteljica sklada

3. vplačilo:

– pristopnine v višini sorazmernega nominalnega zneska namenskega premoženja občin ustanoviteljic vplačanega v letu pred pristopom, preračunanem na osnovi nominalnega zneska vseh ustanoviteljic na prebivalca

– tekoče letne obveznosti vseh občin ustanoviteljic, kar pomeni sorazmerni del vplačila za namensko premoženje in za delovanje sklada za tekoče leto.

(3) Občina, ki pristopa k Skladu, je v 30 dneh po prejemu sklepa občin ustanoviteljic Sklada, da sprejemajo novo občino kot soustanoviteljico, dolžna vplačati sorazmerni delež. «.

XI. PREHODNE IN KONČNE DOLOČBE

2. člen

(1) Postopki, ki so potrebni, da zaposleni pri ustanoviteljici Mestni občini Nova Gorica, postanejo zaposleni na Skladu, se izvedejo v roku 6 mesecev po uveljavitvi tega odloka.

(2) V primeru prenehanja delovanja Sklada prevzame Mestna občina Nova Gorica zaposlene, ki so bili na dan uveljavitve tega odloka že zaposleni v Mestni občini Nova Gorica. Tem zaposlenim se ne sme poslabšati položaj glede na položaj, ki so ga imeli na Skladu.

3. člen

(1) Po ustanovitvi pokrajin se bo Sklad skladno z naslednjimi sklepi: Sklep Mestnega sveta Mestne občine Nova Gorica, št. 414-10/2003, z dne 18. 6. 2009, Sklep Občinskega sveta Občine Brda, št. 0145-0004/2009-3, z dne 15. 7. 2009, Sklep Občinskega sveta Občine Kanal ob Soči, št. 01302-05/09-20, z dne 4. 6. 2009, Sklep Občinskega sveta Občine Miren - Kostanjevica, št. 014-0055/2009-3, z dne 9. 6. 2009, Sklep Občinskega sveta Občine Renče - Vogrsko, št. 00701-20/2009-1, z dne 16. 6. 2009, Sklep Občinskega sveta Občine Šempeter - Vrtojba, št. 01101-5/2009-22, z dne 28. 5. 2009, združil s sorodnimi občinskimi skladi na nivoju pokrajine oziroma statusno preoblikoval.

(2) Ta odlok v enakem besedilu sprejmejo vse občine ustanoviteljice in stopi v veljavo petnajsti dan po objavi v Uradnem listu Republike Slovenije oziroma drugem uradnem glasilu občin ustanoviteljic.

Št. 007-8/2015-8

Nova Gorica, dne 17. decembra 2015

Župan
Mestne občine Nova Gorica
Matej Arčon l.r.

Št. 0145-08/2015-05

Dobrovo v Brdih, dne 23. februarja 2016

Župan
Občine Brda
Franc Mužič l.r.

Št. 007-2/2011-4

Miren, dne 3. februarja 2016

Župan
Občine Miren - Kostanjevica
Mauricij Humar l.r.

Št. 01101-24/2015-3

Šempeter pri Gorici, dne 17. decembra 2015

Župan
Občine Šempeter - Vrtojba
mag. Milan Turk l.r.

Št. 90000-0012/2015-14

Kanal, dne 14. januarja 2016

Župan
Občine Kanal ob Soči
Andrej Maffi l.r.

Št. 00701-1/2016-1

Bukovica, dne 2. februarja 2016

Župan
Občine Renče - Vogrsko
Aleš Bucik l.r.

STRAŽA

807. Zaključni račun proračuna Občine Straža za leto 2015

Na podlagi tretjega odstavka 98. člena Zakona o javnih financah (ZJF-UPB4 – Uradni list RS, št. 11/11) ter 15. in 97. člena Statuta Občine Straža (Uradni list RS, št. 7/07, 27/08 in 38/13) je občinski svet na 10. redni seji dne 10. 3. 2016 sprejel

**ZAKLJUČNI RAČUN
proračuna Občine Straža za leto 2015**

1. člen

Sprejme se zaključni račun proračuna Občine Straža za leto 2015.

2. člen

Zaključni račun proračuna Občine Straža za leto 2015 sestavljajo splošni in posebni del. V splošnem delu je podan podrobnejši prikaz predvidenih in realiziranih prihodkov in odhodkov oziroma prejemkov in izdatkov iz bilance prihodkov in odhodkov, računa finančnih terjatev in naložb ter računa financiranja, v posebnem delu pa prikaz predvidenih in realiziranih odhodkov in drugih izdatkov proračuna Občine Straža za leto 2015.

Zaključni račun proračuna Občine Straža za leto 2015 obsega:

A.	BILANCA PRIHODKOV IN ODHODKOV	
I.	Skupaj prihodki	3.020.547 EUR
II.	Skupaj odhodki	3.078.834 EUR
III.	Proračunski presežek	-58.287 EUR
B.	RAČUN FINANČNIH TERJATEV IN NALOŽB	
IV.	Prejeta vračila danih posojil in prodaja kapitalskih deležev	0 EUR
V.	Dana posojila in povečanje kapitalskih deležev	0 EUR
VI.	Prejeta minus dana posojila in sprememba kapitalskih deležev	0 EUR
C.	RAČUN FINANCIRANJA	
VII.	Zadolževanje	400.000 EUR
VIII.	Odplačilo dolga	0 EUR
IX.	Sprememba stanja sredstev na računu	341.713 EUR
X.	Neto zadolževanje	400.000 EUR
XI.	Neto financiranje	-58.287 EUR
	Stanje sredstev na računih na dan preteklega leta	7.075 EUR

3. člen

Zaključni račun proračuna Občine Straža za leto 2015 se objavi v Uradnem listu Republike Slovenije.

Št. 41000-1/2016-2

Straža, dne 10. marca 2016

Župan
Občine Straža
Dušan Krštinc l.r.

ŠENTJUR

808. Sklep o ugotovitvi imetnika lastninske pravice in ukinitvi statusa grajenega javnega dobra

Na podlagi 21. in 23. člena Zakona o graditvi objektov (Uradni list RS, št. 102/04 – uradno prečiščeno besedilo, 14/05 – popr., 92/05 – ZJC-B, 93/05 – ZVMS, 111/05 – odl. US, 126/07, 108/09, 61/10 – ZRud-1, 62/10 – popr., 20/11 – odl. US, 57/12, 101/13 – ZDavNepr in 110/13) in 15. člena Statuta Občine Šentjur (Uradni list RS, št. 37/11 – uradno prečiščeno besedilo) je Občinski svet Občine Šentjur na 10. redni seji dne 23. februarja 2016 sprejel

S K L E P

o ugotovitvi imetnika lastninske pravice in ukinitvi statusa grajenega javnega dobra

1.

Ugotovi se, da so nepremičnine:

- parc. št. 1209/7 k.o. 1133 – Goričica (ID 2995781), ID znak: 1133-1209/7-0,
 - parc. št. 1209/14 k.o. 1133 – Goričica (ID 6541399), ID znak: 1133-1209/14-0,
 - parc. št. 1474/10 k.o. 1142 – Tratna (ID 6519338), ID znak: 1142-1474/10-0,
 - parc. št. 1474/12 k.o. 1142 – Tratna (ID 6519340), ID znak: 1142-1474/12-0,
- grajeno javno dobro lokalnega pomena v lasti Občine Šentjur.

2.

(1) Ukine se status grajenega javnega dobra na nepremičninah:

- parc. št. 1209/7 k.o. 1133 – Goričica (ID 2995781), ID znak: 1133-1209/7-0,
- parc. št. 1209/14 k.o. 1133 – Goričica (ID 6541399), ID znak: 1133-1209/14-0,
- parc. št. 1474/10 k.o. 1142 – Tratna (ID 6519338), ID znak: 1142-1474/10-0,
- parc. št. 1474/12 k.o. 1142 – Tratna (ID 6519340), ID znak: 1142-1474/12-0.

(2) Navedene nepremičnine postanejo last Občine Šentjur, Mestni trg 10, Šentjur, matična številka: 5884799000, brez javnopravnih omejitev.

3.

Ta sklep začne veljati naslednji dan po objavi v Uradnem listu Republike Slovenije.

Št. 478-45/2014-53(2513)

Šentjur, dne 23. februarja 2016

Župan
Občine Šentjur
mag. Marko Diaci i.r.

TOLMIN

809. Pravilnik o dodeljevanju pomoči za ohranjanje in spodbujanje razvoja kmetijstva, gozdarstva in podeželja v Občini Tolmin

Na podlagi 24. člena Zakona o kmetijstvu (Uradni list RS, št. 45/08, 57/12, 26/14, 32/15), 29. člena Zakona o lokalni samoupravi (Uradni list RS, št. 94/07 – UPB2, 76/08, 79/09, 51/10) in 21. člena Statuta Občine Tolmin (Uradni list RS,

št. 13/09, 17/11, 106/15) je Občinski svet Občine Tolmin na 13. seji dne 8. marca 2016 sprejel

P R A V I L N I K

o dodeljevanju pomoči za ohranjanje in spodbujanje razvoja kmetijstva, gozdarstva in podeželja v Občini Tolmin

I. SPLOŠNE DOLOČBE

1. člen

(1) S tem pravilnikom se določajo ukrepi, nameni, upravičenci, pogoji in postopek dodeljevanja pomoči za ohranjanje in spodbujanje razvoja kmetijstva, gozdarstva in podeželja v Občini Tolmin, ter spremljanje in nadzor nad namensko porabo dodeljenih sredstev.

(2) V besedilu uporabljeni izrazi, zapisani v moški spolni slovnični obliki, so uporabljeni kot nevtralni za moške in za ženske.

2. člen

Pomoči za ohranjanje in spodbujanje razvoja kmetijstva, gozdarstva in podeželja v Občini Tolmin (v nadaljnjem besedilu: pomoč v kmetijstvu) po tem pravilniku predstavljajo:

1. državno pomoč po skupinskih izjemah v kmetijstvu, ki se dodeljuje v skladu z Uredbo Komisije (EU) št. 702/2014 z dne 25. junija 2014 o razglasitvi nekaterih vrst pomoči v kmetijskem in gozdarskem sektorju ter na podeželju za združljive z notranjim trgovom z uporabo členov 107 in 108 Pogodbe o delovanju Evropske unije (UL L št. 193 z dne 1. 7. 2014, str. 1; v nadaljnjem besedilu: Uredba 702/2014/EU) (v nadaljnjem besedilu: državna pomoč v kmetijstvu), in

2. pomoč *de minimis*, ki se dodeljuje v skladu z Uredbo Komisije (EU) št. 1407/2013 z dne 18. decembra 2013 o uporabi členov 107 in 108 Pogodbe o delovanju Evropske unije pri pomoči *de minimis* (UL L št. 352 z dne 24. 12. 2013, str. 1; v nadaljnjem besedilu: Uredba 1407/2013/EU) (v nadaljnjem besedilu: pomoč *de minimis* v kmetijstvu).

3. člen

(1) Sredstva za dodeljevanje pomoči v kmetijstvu se zagotavljajo v proračunu Občine Tolmin, v višini, določeni z odlokom o proračunu Občine Tolmin za tekoče proračunsko leto.

(2) Sredstva iz prejšnjega odstavka se dodeljujejo kot nepovratna sredstva v obliki dotacij.

4. člen

(1) Posamezni izrazi imajo po tem pravilniku naslednji pomen:

1. »Pomoč« je vsak ukrep, ki izpolnjuje vse pogoje iz prvega odstavka 107. člena Pogodbe o delovanju Evropske unije (UL C št. 326 z dne 26. 10. 2012, str. 47; v nadaljnjem besedilu: Pogodba).

2. »Podjetje« je vsaka pravna ali fizična oseba, ki se ukvarja z gospodarsko dejavnostjo in izpolnjuje merila iz Priloge I Uredbe 702/2014/EU, ne glede na njeno pravno obliko in način financiranja.

3. »Enotno podjetje« so vsa podjetja, ki so med seboj vsaj v enem od naslednjih razmerij:

– podjetje ima večino glasovalnih pravic delničarjev ali družbenikov drugega podjetja;

– podjetje ima pravico imenovati ali odpoklicati večino članov upravnega, poslovnega ali nadzornega organa drugega podjetja;

– podjetje ima pravico izvrševati prevladujoč vpliv na drugo podjetje na podlagi pogodbe, sklenjene z navedenim podjetjem, ali določbe v njegovi družbeni pogodbi ali statutu;

– podjetje, ki je delničar ali družbenik drugega podjetja, na podlagi dogovora z drugimi delničarji ali družbeniki navedenega podjetja samo nadzoruje večino glasovalnih pravic delničarjev ali družbenikov navedenega podjetja.

Kot enotno podjetje štejejo tudi podjetja, ki so v kate-remkoli razmerju iz prej navedenih štirih alinej medsebojno povezana prek enega ali več drugih podjetij.

4. »Kmetijski proizvod« je proizvod iz seznama v Pri-logi I k Pogodbi, razen ribiških proizvodov in proizvodov iz ribogojstva iz seznama v Prilogi I k Uredbi (EU) št. 1379/2013 z dne 11. decembra 2013 Evropskega parlamenta in Sveta o skupni ureditvi trgov za ribiške proizvode in proizvode iz ribo-gojstva in o spremembi uredb Sveta (ES) št. 1184/2006 in (ES) št. 1224/2009 ter razveljavitvi Uredbe Sveta (ES) št. 104/2000 (UL L 354 z dne 28. 12. 2013, str. 1).

5. »Primarna kmetijska proizvodnja« je proizvodnja rastlinskih in živalorejskih proizvodov iz seznama v Prilogi I k Pogodbi brez kakršnihkoli nadaljnjih postopkov, ki bi spremenili naravo takih proizvodov.

6. »Predelava kmetijskih proizvodov« je vsak postopek na kmetijskem proizvodu, po katerem proizvod ostane kmetijski proizvod, razen dejavnosti na kmetiji, potrebnih za pripravo živalskega ali rastlinskega proizvoda za prvo prodajo.

7. »Trženje kmetijskih proizvodov« je imeti na zalogi ali razstavljati z namenom prodaje, ponujati za prodajo, dobavljati ali na katerikoli drug način dajati na trg, razen prve prodaje pri-marnega proizvajalca prodajnemu posredniku ali predelovalcu, ter vsake dejavnosti, s katero se proizvod pripravi za tako prvo prodajo. Prodaja, ki jo opravi primarni proizvajalec končnemu potrošniku, se šteje za trženje kmetijskih proizvodov, če se opravlja v ločenih, za to namenjenih prostorih.

8. »Kmetijsko gospodarstvo« je enota, ki obsega zemljišče, objekte in naprave, ki se uporabljajo za primarno kmetijsko proizvodnjo.

9. »Nosilec kmetijskega gospodarstva« je pravna ali fizična oseba, ki je pooblaščen ali upravičen, da za kme-tijsko gospodarstvo vlaga vloge iz naslova ukrepov tega pravilnika.

10. »Podjetje v težavah« je podjetje, za katerega velja vsaj ena od okoliščin, opredeljenih v štirinajstem odstavku 2. člena Uredbe 702/2014/EU.

11. »Opredmetena osnovna sredstva« so zemljišča, zgradbe, stroji in oprema.

12. »Neopredmetena osnovna sredstva« so sredstva, ki nimajo fizične ali finančne oblike, kot so patenti, licence, strokovno znanje in druga intelektualna lastnina.

13. »Začetek izvajanja naložbe ali dejavnosti« je bodisi začetek dejavnosti ali gradbenih del, povezanih z naložbo, bodisi prva pravno zavezujoča zaveza za naročilo opreme ali uporabo storitev ali vsaka druga zaveza, zaradi katere naložbe ali dejavnosti ni več mogoče preklicati. Nakup zemljišč in pripravljajna dela, kot je pridobivanje dovoljenj in opravljanje študij izvedljivosti, se ne štejejo za začetek izvajanja naložbe ali dejavnosti.

14. »Upravičeni stroški« so stroški, za katere se pomoč po tem pravilniku lahko dodeli.

15. »Intenzivnost pomoči« je bruto znesek pomoči, izražen kot odstotek upravičenih stroškov pred odbitkom davkov ali drugih dajatev.

16. »Zemljišče v uporabi kmetijskega gospodarstva« je zemljišče, za katero ima nosilec kmetijskega gospodarstva pravico do uporabe kot lastnik ali zakupnik zemljišča oziroma ima za uporabo zemljišča pridobljeno soglasje vseh lastnikov in solastnikov zemljišča ali drugo pravno podlago, iz katere izhaja pravica do uporabe zemljišča.

17. »Standard Evropske unije« je obvezen standard, predpisan z zakonodajo Evropske unije, ki določa raven, ki jo morajo doseči posamezna podjetja, zlasti glede okolja, higiene in dobrobiti živali.

18. »Naložba za skladnost s standardi Evropske unije« je naložba, ki se izvede za doseganje skladnosti s standardom Evropske unije po zaključku prehodnega obdobja, določenega z zakonodajo Evropske unije.

19. »Nezahtevna agromelioracija« so ukrepi izravnave kmetijskih zemljišč, krčitve grmovja in dreves, nasipavanja rodovitne zemlje, odstranitve kamnitih osamelcev, ureditve

obstojećih poljskih poti, ureditve gorskih in kraških pašnikov, apnenja in založnega gnojenja, kot so opredeljeni z veljavnimi predpisi s področja kmetijskih zemljišč.

20. »Mladi kmet« je fizična oseba, ki na dan predložitve vloge za pomoč ni stara več kot štirideset (40) let, ima ustrezno poklicno znanje in usposobljenost ter prvič vzpostavlja kmetijsko gospodarstvo kot nosilec tega gospodarstva.

21. »Gozdna vlaka« je grajena ali negrajena gozdna prometnica, namenjena spravlilu lesa s pravilnimi sredstvi.

(2) Za opredelitev velikosti podjetja se uporabljajo določbe iz Priloge I Uredbe 702/2014/EU, kot sledi:

1. »Mikro podjetje« je podjetje, ki ima manj kot deset (10) zaposlenih in ima letni promet in/ali letno bilančno vsoto, ki ne presega dva (2) milijona evrov.

2. »Malo podjetje« je podjetje, ki ima manj kot petdeset (50) zaposlenih in ima letni promet in/ali letno bilančno vsoto, ki ne presega deset (10) milijonov evrov.

3. »Srednje podjetje« je podjetje, ki ima manj kot dvesto petdeset (250) zaposlenih in ima letni promet, ki ne presega petdeset (50) milijonov evrov in/ali letno bilančno vsoto, ki ne presega triinštirideset (43) milijonov evrov.

II. POSTOPEK DODELJEVANJA POMOČI V KMETIJSTVU

5. člen

(1) Pomoči v kmetijstvu se dodeljujejo na podlagi javnega razpisa za dodelitev pomoči za ohranjanje in spodbujanje razvoja kmetijstva, gozdarstva in podeželja v Občini Tolmin za tekoče proračunsko leto (v nadaljnjem besedilu: javni razpis), po postopku, določenem v veljavnih predpisih, tem pravilniku in javnem razpisu.

(2) Javni razpis se objavi v Uradnem listu Republike Slovenije in na spletni strani Občine Tolmin.

(3) Postopek javnega razpisa vodi Komisija za kmetijstvo (v nadaljnjem besedilu: komisija), ki jo s pisno odločbo imenuje župan za obdobje trajanja mandata župana. Komisijo sestavlja jo predsednik in štirje člani.

(4) Komisija opravlja naslednje naloge:

1. potrdi predlog javnega razpisa, razpisne dokumentacije in meril za ocenjevanje vlog,
2. odpira na javni razpis prispele vloge,
3. ugotavlja pravočasnost, formalno popolnost in pravno formalno ustreznost vlog,
4. zahteva dopolnitev formalno nepopolnih vlog,
5. ocenjuje vloge z merili za ocenjevanje vlog,
6. pripravi predlog upravičencev do dodelitve pomoči v kmetijstvu.

(5) Strokovne in administrativno tehnične naloge za komisijo opravlja organ občinske uprave, pristojen za kmetijstvo (v nadaljnjem besedilu: pristojni organ). Pristojni organ opravlja naslednje naloge:

1. pripravi predlog javnega razpisa, razpisne dokumentacije in meril za ocenjevanje vlog,
2. zagotovi objavo javnega razpisa,
3. izdaja ustrezne upravne akte,
4. vodi zapisnike sej komisije.

6. člen

(1) Objava javnega razpisa obsega:

1. naziv in sedež Občine Tolmin;
2. pravno podlago za izvedbo javnega razpisa;
3. predmet javnega razpisa;
4. ukrepe, za katere se sredstva dodeljujejo;
5. višino sredstev, ki so na razpolago za posamezen ukrep;
6. navedbo pogojev za kandidiranje na javnem razpisu;
7. navedbo meril za ocenjevanje vlog;
8. določitev obdobja, v katerem mora biti prijavljena naložba ali dejavnost izvedena;
9. določitev obdobja, v katerem morajo biti dodeljena sredstva porabljena;

10. opredelitev upravičencev;
11. opredelitev upravičenih stroškov;
12. vsebino vloge in navedbo dokumentacije, ki mora biti priložena vlogi;

13. rok, način in naslov za vložitev vlog za dodelitev sredstev, pri čemer rok za vložitev vlog ne sme biti krajši od petnajst (15) dni od dneva objave javnega razpisa;

14. datum odpiranja vlog za dodelitev sredstev oziroma datumi odpiranj vlog, če je v javnem razpisu predvideno zaporedno odpiranje le-teh;

15. rok, v katerem bo podjetje, ki zaproša za dodelitev pomoči v kmetijstvu (v nadaljnjem besedilu: vlagatelj), obveščeno o izidu javnega razpisa;

16. kraj, čas in osebo, pri kateri lahko vlagatelj dvigne razpisno dokumentacijo.

(2) Vlogo na javni razpis (v nadaljnjem besedilu: vloga) vlagatelj predloži na obrazcih, določenih v razpisni dokumentaciji.

(3) Vloga za dodelitev državne pomoči v kmetijstvu praviloma obsega:

1. podatke o vlagatelju;
2. vsebinski, finančni in terminski načrt naložbe ali dejavnosti, ki je predmet vloge;
3. znesek zaprosenih nepovratnih sredstev;
4. izjavo vlagatelja o drugih že prejetih in zaprosenih pomočeh iz drugih javnih virov za iste upravičene stroške;
5. izjavo vlagatelja o z njim povezanih podjetjih;
6. izjavo vlagatelja o strinjanju z razpisnimi pogoji;
7. izjavo vlagatelja, dano pod kazensko in materialno odgovornostjo, da so v vlogi navedena dejstva točna, popolna in resnična.

(4) Vloga za dodelitev pomoči *de minimis* v kmetijstvu poleg sestavnih delov, določenih v prejšnjem odstavku, praviloma obsega tudi:

1. izjavo vlagatelja o vseh drugih pomočeh *de minimis*, prejetih na podlagi Uredbe 1407/2013/EU ali drugih uredb *de minimis* v predhodnih dveh proračunskih letih in v tekočem proračunskem letu;
2. izjavo vlagatelja o združitvi ali pripojitvi podjetja in razdružitvi podjetja;
3. izjavo o ločitvi dejavnosti ali stroškov.

(5) Vlogi vlagatelj priloži dokumente, določene v tem pravilniku in v razpisni dokumentaciji.

(6) Vloga mora biti dostavljena do roka in na način, določen v objavi javnega razpisa.

7. člen

(1) Komisija opravi odpiranje prejetih vlog v roku osem (8) dni od dneva, ki je bil v objavi javnega razpisa določen kot rok za vložitev vlog.

(2) Prepozno prejete vloge in vloge v nepravilno opremljenih ovojnicah pristojni organ zavrne s sklepom.

(3) Zoper sklep iz prejšnjega odstavka je v osmih (8) dneh od dneva vročitve možna pritožba na župana.

(4) Odpirajo se le pravočasno in v pravilno opremljenih ovojnicah prejete vloge, in sicer v vrstnem redu, kot so bile prejete.

(5) Na odpiranju vlog komisija ugotavlja formalno popolnost vlog.

(6) Vloga je formalno popolna, če vsebuje vse obrazce in zahtevane priloge, določene v razpisni dokumentaciji.

(7) O odpiranju vlog pristojni organ vodi zapisnik, ki obsega:

1. naslov, prostor in čas zasedanja komisije,
2. imena prisotnih članov komisije,
3. imena oziroma nazive vlagateljev po vrstnem redu odpiranja vlog,
4. ugotovitve o formalni popolnosti vlog,
5. morebitne pomanjkljivosti vlog.

8. člen

(1) Vlagatelja, katerega vloga je formalno nepopolna, komisija v roku osem (8) dni od odpiranja vlog pisno pozove,

da vlogo dopolni. Rok za dopolnitev vloge je osem (8) dni od dneva vročitve poziva za dopolnitev vloge.

(2) Formalno nepopolno vlogo, ki jo vlagatelj v roku iz prejšnjega odstavka ne dopolni ali jo dopolni neustrezno, pristojni organ zavrne s sklepom.

(3) Zoper sklep iz prejšnjega odstavka je v osmih (8) dneh od dneva vročitve možna pritožba na župana.

9. člen

(1) Komisija v roku osem (8) dni od dneva izteka roka za dopolnitev vlog iz prvega odstavka prejšnjega člena opravi strokovni pregled formalno popolnih vlog, v okviru katerega za posamezno vlogo ugotovi njeno pravno formalno ustreznost.

(2) Vloga je pravno formalno ustrezna, če izpolnjuje pogoje in je skladna z nameni in upravičenimi stroški, določenimi v objavi javnega razpisa.

(3) Vloga, ki je pravno formalno neustrezna, pristojni organ zavrne s sklepom.

(4) Zoper sklep iz prejšnjega odstavka je v osmih (8) dneh od dneva vročitve možna pritožba na župana.

(5) Vse pravno formalno ustrezne vloge komisija oceni na podlagi meril, določenih v objavi javnega razpisa.

(6) O strokovnem pregledu vlog in njihovem ocenjevanju pristojni organ vodi zapisnik.

(7) Na podlagi ocene vlog komisija pripravi predlog upravičencev do dodelitve pomoči v kmetijstvu.

(8) V primeru, da z javnim razpisom zagotovljena sredstva za posamezen ukrep po predlogu komisije iz prejšnjega odstavka niso razdeljena v celoti, se nerazdeljena sredstva na predlog komisije lahko prerazporedijo na enega ali več drugih ukrepov, določenih s tem pravilnikom. O prerazporeditvi sredstev odloči župan s sklepom.

(9) V primeru iz prejšnjega odstavka komisija predlog upravičencev do dodelitve pomoči v kmetijstvu iz sedmega odstavka tega člena ustrezno dopolni ali spremeni.

(10) Znesek pomoči v kmetijstvu, ki se dodeli posameznemu vlagatelju, se določi na podlagi določb tega pravilnika in javnega razpisa, rezultatov ocenjevanja vlog, višine zaprosenih sredstev s strani vlagatelja in višine razpoložljivih sredstev.

10. člen

(1) Na podlagi predloga komisije iz sedmega odstavka prejšnjega člena ali, v primeru iz osmega odstavka prejšnjega člena, na podlagi predloga komisije iz devetega odstavka prejšnjega člena pristojni organ izda posameznemu vlagatelju sklep, s katerim odloči o dodelitvi ali o nedodelitvi pomoči v kmetijstvu. V obrazložitvi sklepa mora utemeljiti svojo odločitev.

(2) Sklep iz prejšnjega odstavka mora vsebovati navedbo, da dodeljena sredstva predstavljajo državno pomoč v kmetijstvu ali pomoč *de minimis* v kmetijstvu in znesek dodeljene pomoči v kmetijstvu.

(3) Rok, v katerem morajo biti izdani sklepi iz prvega odstavka tega člena, ne sme biti daljši od trideset (30) dni od dneva odpiranja vlog.

(4) Zoper sklep iz prvega odstavka tega člena je v osmih (8) dneh od dneva vročitve možna pritožba na župana. Vložena pritožba ne zadrži podpisa pogodb o dodelitvi pomoči v kmetijstvu z ostalimi izbranimi upravičenci.

(5) Predmet pritožbe iz prejšnjega odstavka ne morejo biti merila za ocenjevanje vlog, določena v objavi javnega razpisa.

(6) Župan o pritožbi iz četrtega odstavka tega člena odloči v roku osem (8) dni s sklepom. Odločitev župana je dokončna.

11. člen

(1) Datum dodelitve pomoči v kmetijstvu je datum pravnomočnosti sklepa o dodelitvi pomoči v kmetijstvu iz prvega odstavka prejšnjega člena.

(2) Na podlagi pravnomočnega sklepa o dodelitvi pomoči v kmetijstvu in skladno z določbami tega pravilnika in javnega razpisa Občina Tolmin in upravičenec skleneta pogodbo o

dodelitvi pomoči v kmetijstvu, s katero uredita medsebojne pravice in obveznosti.

12. člen

(1) Upravičencu se dodeljena pomoč v kmetijstvu iz proračuna Občine Tolmin izplača na podlagi zahtevka, kateremu mora upravičenec priložiti poročilo in dokazila o izvedeni naložbi ali dejavnosti, določena z javnim razpisom in s pogodbo iz drugega odstavka prejšnjega člena.

(2) Dodeljena pomoč v kmetijstvu se upravičencu nakaže na transakcijski račun, odprt v Republiki Sloveniji.

III. UKREPI, NAMENI, UPRAVIČENCI IN POGOJI DODELJEVANJA DRŽAVNE POMOČI V KMETIJSTVU

13. člen

Državna pomoč v kmetijstvu se lahko dodeli, če izpolnjuje naslednje pogoje:

1. državna pomoč ne bo namenjena izvozu ali z izvozom povezani dejavnosti v tretje države ali države članice, kot je pomoč, neposredno povezana z izvoženimi količinami, z ustanovitvijo in delovanjem distribucijske mreže ali z drugimi tekočimi izdatki, povezanimi z izvozno dejavnostjo;

2. državna pomoč ne bo pogojena s prednostno rabo domačih proizvodov pred uvoženimi;

3. državna pomoč ima spodbujevalni učinek. Šteje se, da ima pomoč spodbujevalni učinek, če je vloga za pomoč predložena pred začetkom izvajanja naložbe ali dejavnosti;

4. najvišje intenzivnosti državne pomoči ali zneski državne pomoči po posameznih ukrepih, določeni v 16. in 17. členu tega pravilnika, ne bodo presežili najvišjih intenzivnosti pomoči ali zneskov pomoči, določenih v 14. in 28. členu Uredbe 702/2014/EU, ne glede na to ali se podpora za naložbo ali dejavnost v celoti financira iz občinskih in/ali nacionalnih sredstev ali pa se delno financira iz sredstev Evropske unije;

5. državna pomoč z opredeljivimi upravičenimi stroški, izvzeta v skladu z Uredbo 702/2014/EU, lahko kumulira z vsako drugo državno pomočjo v zvezi z istimi upravičenimi stroški, ki se deloma ali v celoti prekrivajo, samo če s tako kumulacijo ne bo presežena najvišja intenzivnost pomoči ali znesek pomoči, ki se uporablja za zadevno pomoč v skladu z Uredbo 702/2014/EU;

6. državna pomoč, izvzeta v skladu z Uredbo 702/2014/EU, ne bo kumulirala s plačili iz drugega odstavka 81. člena in 82. člena Uredbe (EU) št. 1305/2013 Evropskega parlamenta in Sveta z dne 17. decembra 2013 o podpori za razvoj podeželja iz Evropskega kmetijskega sklada za razvoj podeželja (EKSRP) in razveljavitvi Uredbe Sveta (ES) št. 1698/2015 (UL L št. 347 z dne 20. 12. 2013, str. 487) v zvezi z istimi upravičenimi stroški, če bi bila s tako kumulacijo presežena intenzivnost pomoči ali znesek pomoči, kot sta določena v Uredbi 702/2014/EU;

7. državna pomoč, izvzeta v skladu z Uredbo 702/2014/EU, ne bo kumulirala z nobeno pomočjo *de minimis* v zvezi z istimi upravičenimi stroški, če bi bila s tako kumulacijo presežena intenzivnost pomoči ali znesek pomoči, kot sta določena v Uredbi 702/2014/EU.

14. člen

Splošni pogoji, ki jih mora naložba ali dejavnost izpolnjevati, da se državna pomoč v kmetijstvu po tem pravilniku lahko dodeli:

1. naložba ali dejavnost se izvaja na območju Občine Tolmin;

2. naložba ali dejavnost se je začela izvajati po datumu predložitve vloge za dodelitev državne pomoči v kmetijstvu na javni razpis;

3. naložba ali dejavnost je zaključena pred predložitvijo zadnjega zahtevka za izplačilo dodeljene državne pomoči v kmetijstvu, pri čemer se kot zaključek naložbe šteje izveden tehnični prevzem, pridobljeno pravnomočno uporabno dovoljenje, izjava gradbenega nadzora, da so dela zaključena, ali vključitev mehanizacije in opreme v proizvodni proces;

4. finančna konstrukcija naložbe ali dejavnosti je zaprta;

5. predmet naložbe se mora ohraniti na območju Občine Tolmin in v uporabi za isti namen, za katerega je bila državna pomoč dodeljena, vsaj še pet (5) let po zaključku naložbe;

6. predmet naložbe ne sme biti prodan, oddan v najem ali leasing tretjim osebam vsaj še pet (5) let po zaključku naložbe.

15. člen

Državna pomoč v kmetijstvu se po tem pravilniku dodeljuje preko naslednjih ukrepov:

1. pomoč za naložbe v primarno kmetijsko proizvodnjo na kmetijskih gospodarstvih,

2. pomoč za plačilo zavarovalnih premij.

1. Pomoč za naložbe v primarno kmetijsko proizvodnjo na kmetijskih gospodarstvih (14. člen Uredbe 702/2014/EU)

16. člen

(1) Predmet pomoči so naložbe v opredmetena in neopredmetena osnovna sredstva za lastno primarno proizvodnjo kmetijskih proizvodov na kmetijskih gospodarstvih (v nadaljnjem besedilu: naložbe v kmetijska gospodarstva), skladno s 14. členom Uredbe 702/2014/EU.

(2) Namen pomoči za naložbe v kmetijska gospodarstva je posodabljanje, prestrukturiranje in povečanje konkurenčnosti, produktivnosti in stroškovne ter okoljske učinkovitosti kmetijskih gospodarstev, dejavnih v primarni kmetijski proizvodnji.

(3) Do pomoči za naložbe v kmetijska gospodarstva so upravičene naložbe, ki:

1. so namenjene:

– posodabljanju živinorejske in rastlinske proizvodnje na kmetijskih gospodarstvih in/ali

– urejanju kmetijskih zemljišč in/ali urejanju pašnikov in

2. zasledujejo vsaj enega od naslednjih ciljev:

– izboljšanje splošne učinkovitosti in trajnosti kmetijskega gospodarstva, zlasti z zmanjšanjem stroškov proizvodnje ali izboljšanjem in preusmeritvijo proizvodnje;

– izboljšanje naravnega okolja, higienskih razmer ali standardov za dobrobit živali, če zadevna naložba presega veljavne standarde Evropske unije;

– vzpostavljanje in izboljšanje infrastrukture, povezane z razvojem, prilagajanjem in modernizacijo kmetijstva, vključno z izboljšanjem zemljišč.

(4) Pomoč za naložbe v kmetijska gospodarstva se lahko dodeli za naslednje upravičene stroške:

1. stroški izdelave projektne dokumentacije za gradnjo ali rekonstrukcijo hlevov in gospodarskih poslopij na kmetijskih gospodarstvih;

2. stroški gradnje, rekonstrukcije ali adaptacije hlevov in gospodarskih poslopij ter urejanja izpustov na kmetijskih gospodarstvih;

3. stroški nakupa kmetijske mehanizacije do njene tržne vrednosti;

4. stroški nakupa in montaže opreme v hlevih in gospodarskih poslopijih na kmetijskih gospodarstvih;

5. stroški nakupa kmetijskih zemljišč do deset (10) odstotkov skupnih upravičenih stroškov naložbe, če je nakup kmetijskih zemljišč sestavni del naložbe;

6. stroški nakupa in postavitve rastlinjaka s pripadajočo opremo, z izjemo namakalnih naprav;

7. stroški nakupa in postavitve zaščite pred neugodnimi vremenskimi razmerami (mreža proti toči, zaščitna folija proti pokanju in ožigu plodov, zaščitna mreža proti pticem);

8. stroški nakupa računalniške programske opreme, patentov, licenc, avtorskih pravic in blagovnih znamk;

9. stroški izdelave načrta ureditve kmetijskih zemljišč (nezahtevna agromelioracija) in ureditve pašnikov;

10. stroški izvedbe nezahtevnih agromelioracijskih del pri urejanju kmetijskih zemljišč;

11. stroški nakupa opreme za ograditev in pregraditev pašnikov z ograjo;

12. stroški nakupa opreme za ureditev napajališč za živino;
13. davek na dodano vrednost za stroške iz prej navedenih točk tega odstavka, če ni povračljiv.

(5) Ne glede na določbo tretjega in četrtega odstavka tega člena, se pomoč za naložbe v kmetijska gospodarstva ne dodeli za:

1. nakup pravic kmetijske proizvodnje in plačilnih pravic;
2. nakup in zasaditev enoletnih rastlin;
3. dela, povezana z odvodnjavanjem;
4. nakup živali in samostojen nakup kmetijskih zemljišč;
5. naložbe za skladnost s standardi Evropske unije, z izjemo pomoči, dodeljene mladim kmetom v dveh letih od začetka njihovega delovanja;
6. za že izvedena dela, razen za izdelavo projektne dokumentacije;
7. investicije, ki so financirane iz drugih javnih virov Republike Slovenije ali Evropske unije, vključno s sofinanciranjem prestrukturiranja vinogradov;
8. stroške, povezane z zakupnimi pogodbami;
9. obratna sredstva.

(6) Do pomoči za naložbe v kmetijska gospodarstva je upravičeno kmetijsko gospodarstvo, ki ustreza kriterijem za mikro podjetje in izpolnjuje naslednje pogoje:

1. je vpisan v register kmetijskih gospodarstev v skladu s predpisi, ki urejajo kmetijstvo,
2. ima naslov ali sedež na območju Občine Tolmin,
3. ima v uporabi najmanj en (1) hektar primerljivih kmetijskih površin na območju Občine Tolmin,
4. ni naslovnik nepravilnega naloga za izterjavo na podlagi predhodnega sklepa Evropske komisije, s katerim je bila pomoč razglašena za nezakonito in nezdružljivo z notranjim trgovom,
5. ni podjetje v težavah,
6. ima poravnane vse davke in prispevke,
7. ima poravnane vse obveznosti do Občine Tolmin.

(7) Poleg splošnih pogojev, navedenih v 14. členu tega pravilnika, mora za dodelitev pomoči naložba v kmetijska gospodarstva izpolnjevati še naslednje posebne pogoje:

1. gradbena dela morajo biti izvedena v skladu z veljavnimi predpisi o graditvi objektov, urejanju prostora, varstvu kulturne dediščine, varstvu naravnih vrednot in varstvu okolja;
2. za naložbe, za katere mora biti opravljena presoja vplivov na okolje na podlagi Direktive 2011/92/EU Evropskega parlamenta in Sveta z dne 13. decembra 2011 o presoji vplivov nekaterih javnih in zasebnih projektov na okolje (UL L št. 26 z dne 28. 1. 2012, str. 1), mora biti s strani ministrstva, pristojnega za varstvo okolja, izvedena presoja vplivov na okolje in pridobljeno okoljevarstveno soglasje za izvedbo naložbe še pred datumom dodelitve državne pomoči v kmetijstvu;
3. naložba mora biti izvedena v skladu s standardi Evropske unije glede higiene, okolja in dobrega počutja živali;
4. rastlinjak mora biti montažno demontažnega tipa, minimalne površine petdeset (50) kvadratnih metrov, in po zaključeni naložbi vpisan v register kmetijskih gospodarstev v skladu s predpisi, ki urejajo kmetijstvo;
5. urejanje kmetijskih zemljišč (nezahtevna agromelioracija) se mora izvajati najmanj na pol (0,5) hektara kmetijskih zemljišč v uporabi kmetijskega gospodarstva;
6. urejanje pašnikov se mora izvajati najmanj na pol (0,5) hektara kmetijskih zemljišč v uporabi kmetijskega gospodarstva.

(8) Vlogo za pomoč za naložbe v kmetijska gospodarstva vložil nosilec kmetijskega gospodarstva.

(9) Vlagatelj mora vlogi iz tretjega odstavka 6. člena tega pravilnika praviloma priložiti:

1. ustrežna dovoljenja za izvedbo naložbe, če so v skladu z veljavnimi predpisi o graditvi objektov, urejanju prostora, varstvu kulturne dediščine, varstvu naravnih vrednot in varstvu okolja potrebna;
2. projektno dokumentacijo za izvedbo naložbe in dokazila o stroških izdelave projektne dokumentacije;

3. presojo vplivov na okolje in okoljevarstveno soglasje ministrstva, pristojnega za varstvo okolja, če sta v skladu z veljavnimi predpisi o varstvu okolja potrebni;

4. ponudbo in/ali predračun za prijavitelno naložbo;

5. kopijo oddane zbirne vloge za tekoče leto ali za preteklo leto, če rok za oddajo zbirne vloge v tekočem letu še ni potekel;

6. mnenje o upravičenosti in ekonomičnosti naložbe, ki ga pripravi pristojna kmetijsko svetovalna služba;

7. načrt urejanja kmetijskih zemljišč s popisom del, ki ga pripravi pristojna kmetijsko svetovalna služba, lokacijsko informacijo pristojnega organa lokalne skupnosti in na njeni podlagi potrebna soglasja, če je predmet naložbe urejanje kmetijskih zemljišč (nezahtevna agromelioracija);

8. načrt postavitve ali ureditve pašnikov s popisom del, opreme in tehnologijo paše, ki ga pripravi pristojna kmetijsko svetovalna služba, lokacijsko informacijo pristojnega organa lokalne skupnosti in na njeni podlagi potrebna soglasja, če je predmet naložbe urejanje pašnikov;

9. dovoljenje vseh lastnikov in solastnikov objekta ali zemljišča za izvedbo naložbe, če je predmet naložbe objekt ali zemljišče v najemu ali zakupu;

10. druge priloge, določene v razpisni dokumentaciji.

(10) Pomoč za naložbe v kmetijska gospodarstva znaša največ petdeset (50) odstotkov upravičenih stroškov iz četrtega odstavka tega člena.

(11) Upošteva se določbo prejšnjega odstavka, se najnižji in najvišji znesek pomoči, ki se kmetijskemu gospodarstvu za naložbe v kmetijska gospodarstva lahko dodeli za posamezno proračunsko leto, določi z javnim razpisom.

2. Pomoč za plačilo zavarovalnih premij (28. člen Uredbe 702/2014/EU)

17. člen

(1) Predmet pomoči je sofinanciranje zavarovalnih premij za zavarovanje primarne kmetijske proizvodnje (v nadaljnjem besedilu: zavarovanje primarne kmetijske proizvodnje), skladno z 28. členom Uredbe 702/2014/EU.

(2) Namen pomoči za zavarovanje primarne kmetijske proizvodnje je spodbuditi kmetijske pridelovalce k zavarovanju pridelkov primarne kmetijske proizvodnje pred posledicami naravnih nesreč in drugih slabih vremenskih razmer ter pred boleznimi živali s ciljem zmanjšati tveganja v kmetijski proizvodnji.

(3) Izvajalci zavarovanja primarne kmetijske proizvodnje po tem pravilniku so zavarovalnice, ki opravljajo zavarovalne posle v skladu s predpisi s področja zavarovalništva.

(4) Do pomoči za zavarovanje primarne kmetijske proizvodnje so upravičena plačila zavarovalnih premij za zavarovanje:

1. posevkov, nasadov in plodov pred nevarnostjo toče, požara, udara strele, pozebe, poplave in viharja;
2. živali na kmetijskem gospodarstvu za primer bolezni.

(5) Upravičeni stroški, za katere se pomoč za zavarovanje primarne kmetijske proizvodnje lahko dodeli, so stroški zavarovalne premije, vključno z davkom od prometa zavarovalnih poslov, kot so določeni v zavarovalni pogodbi za sklenitev zavarovanja, navedenega v prejšnjem odstavku (v nadaljnjem besedilu: zavarovalna pogodba za zavarovanje primarne kmetijske proizvodnje).

(6) Do pomoči za zavarovanje primarne kmetijske proizvodnje je upravičeno kmetijsko gospodarstvo, ki ustreza kriterijem za mikro podjetje in izpolnjuje naslednje pogoje:

1. je na dan sklenitve zavarovalne pogodbe za zavarovanje primarne kmetijske proizvodnje vpisano v register kmetijskih gospodarstev v skladu s predpisi, ki urejajo kmetijstvo;
2. ima naslov ali sedež na območju Občine Tolmin;
3. ima z izvajalcem zavarovanja sklenjeno zavarovalno pogodbo za zavarovanje primarne kmetijske proizvodnje za tekoče leto, ki je v skladu s predpisi, ki urejajo sofinanciranje zavarovalnih premij za zavarovanje primarne kmetijske

proizvodnje in ribištva, vključeno v sofinanciranje iz sredstev proračuna Republike Slovenije za tekoče leto;

4. ni naslovnik neporavnane naloga za izterjavo na podlagi predhodnega sklepa Evropske komisije, s katerim je bila pomoč razglašena za nezakonito in nezdržljivo z notranjim trgov;

5. ni podjetje v težavah;

6. ima poravnane vse davke in prispevke;

7. ima poravnane vse obveznosti do Občine Tolmin.

(7) Zavarovanje primarne kmetijske proizvodnje je lahko predmet pomoči po tem pravilniku, če izpolnjuje naslednja pogoja:

1. krije le stroške za nadomestitev izgub iz četrtega odstavka tega člena,

2. ne zahteva ali določa vrste ali količine prihodnje kmetijske proizvodnje.

(8) Pomoč za zavarovanje primarne kmetijske proizvodnje se lahko dodeli, če izpolnjuje naslednje pogoje:

1. ne ovira delovanja notranjega trga zavarovalniških storitev,

2. ni omejena na zavarovanje, ki ga ponuja eno samo zavarovalniško podjetje ali skupina podjetij,

3. ne pogojuje, da se zavarovalna pogodba za zavarovanje primarne kmetijske proizvodnje sklene v zavarovalnico, ki ima sedež v Republiki Sloveniji.

(9) Upravičenec iz šestega odstavka tega člena lahko v posameznem proračunskem letu po tem pravilniku uveljavlja sofinanciranje zavarovalne premije za največ eno rastno dobo pri zavarovanju posameznih posevkov, nasadov in plodov oziroma za največ eno leto pri zavarovanju živali na kmetijskem gospodarstvu.

(10) Sofinanciranje zavarovalne premije za posevke, nasade in plodove se po tem pravilniku izvaja pod naslednjimi pogoji:

1. sofinancirajo se zavarovalne premije za zavarovanje posevkov, nasadov in plodov največ do višine zavarovalne vsote za posamezni posevek, nasad in plod, kot so določene s predpisi, ki urejajo sofinanciranje zavarovalnih premij za zavarovanje primarne kmetijske proizvodnje in ribištva iz sredstev proračuna Republike Slovenije;

2. sofinancirajo se zavarovalne premije, pri katerih je zavarovalno kritje z odbitno franšizo v višini najmanj petnajst (15) odstotkov zavarovalne vsote posevka, nasada ali plodov na posamezni zavarovani površini;

3. iz zavarovalne pogodbe za zavarovanje primarne kmetijske proizvodnje in pripadajoče dokumentacije morajo biti jasno razvidni podatki o odbitni franšizi, zavarovalni površini, zavarovalni vsoti posameznega zavarovanega posevka, nasada in plodu, zavarovalni pogoji, skupna obračunana zavarovalna premija, vključno z vsemi doplačili po odstotkih in namenu, znesek zavarovalne premije, ki ga plača zavarovalec, in znesek, ki ga sofinancira država.

(11) Sofinanciranje zavarovalne premije za bolezni živali se po tem pravilniku izvaja pod naslednjimi pogoji:

1. sofinancira se zavarovalna premija za zavarovanje živali na kmetijskem gospodarstvu, določenih s predpisi, ki urejajo sofinanciranje zavarovalnih premij za zavarovanje primarne kmetijske proizvodnje in ribištva iz sredstev proračuna Republike Slovenije, pred nevarnostjo pogina zaradi bolezni, zakola živali na kmetijskem gospodarstvu z veterinarsko napatnico, usmrtnice živali zaradi bolezni in ekonomskega zakola zaradi bolezni, razen poginov telet ob porodu;

2. iz zavarovalne pogodbe za zavarovanje primarne kmetijske proizvodnje in pripadajoče dokumentacije morajo biti jasno razvidni zavarovalni pogoji, skupna obračunana zavarovalna premija, vključno z vsemi doplačili po odstotkih in namenu, znesek zavarovalne premije, ki ga plača zavarovalec, in znesek, ki ga sofinancira država.

(12) Vlogo za pomoč za zavarovanje primarne kmetijske proizvodnje vložil nosilec kmetijskega gospodarstva.

(13) Vlagatelj mora vlogi iz tretjega odstavka 6. člena tega pravilnika praviloma priložiti:

1. veljavno zavarovalno pogodbo za zavarovanje primarne kmetijske proizvodnje za tekoče leto,

2. druge priloge, določene v razpisni dokumentaciji.

(14) Pomoč za zavarovanje primarne kmetijske proizvodnje po tem pravilniku, skupaj s pomočjo, ki se v skladu s predpisi, ki urejajo sofinanciranje zavarovalnih premij za zavarovanje primarne kmetijske proizvodnje in ribištva, zagotavlja iz sredstev proračuna Republike Slovenije, lahko znaša največ petinšestdeset (65) odstotkov upravičenih stroškov iz petega odstavka tega člena.

(15) Upošteva se določbo prejšnjega odstavka, se intenzivnost pomoči in najnižji ter najvišji znesek pomoči, ki se kmetijskemu gospodarstvu za zavarovanje primarne kmetijske proizvodnje lahko dodeli za posamezno proračunsko leto, določi z javnim razpisom.

IV. UKREPI, NAMENI, UPRAVIČENCI IN POGOJI DODELJEVANJA POMOČI *DE MINIMIS* V KMETIJSTVU

18. člen

Pomoč *de minimis* v kmetijstvu se lahko dodeli, če izpolnjuje naslednje pogoje:

1. pomoč *de minimis* ne bo namenjena izvozu ali z izvozom povezani dejavnosti v tretje države ali države članice, kot je pomoč, neposredno povezana z izvoženimi količinami, z ustanovitvijo in delovanjem distribucijske mreže ali z drugimi tekočimi izdatki, povezanimi z izvozno dejavnostjo;

2. pomoč *de minimis* ne bo pogojena s prednostno rabo domačih proizvodov pred uvoženimi;

3. pomoč *de minimis* ne bo namenjena za nabavo vozil za cestni prevoz tovora v podjetjih, ki opravljajo komercialni cestni tovorni prevoz;

4. skupni znesek pomoči *de minimis*, dodeljen enotnemu podjetju, ne bo presegel 200.000 evrov v kateremkoli obdobju treh proračunskih let, ne glede na obliko ali namen pomoči in ne glede na to, iz katerih javnih virov je pomoč dodeljena;

5. skupni znesek pomoči *de minimis*, dodeljen enotnemu podjetju, ki deluje v komercialnem cestnem tovornem prevozu, ne bo presegel 100.000 evrov v kateremkoli obdobju treh proračunskih let, ne glede na obliko ali namen pomoči in ne glede na to, iz katerih javnih virov je pomoč dodeljena;

6. pomoč *de minimis* ne bo kumulirala z državno pomočjo v zvezi z istimi upravičenimi stroški ali državno pomočjo za isti ukrep za financiranje tveganja, če bi se s takšno kumulacijo presegla največja intenzivnost pomoči ali znesek pomoči, določen za posebne okoliščine vsakega primera v uredbi o skupinskih izjemah ali sklepu Komisije;

7. pomoč *de minimis*, dodeljena v skladu z Uredbo 1407/2013/EU, lahko kumulira s pomočjo *de minimis*, dodeljeno v skladu z Uredbo Komisije (EU) št. 360/2012 z dne 25. aprila 2012 o uporabi členov 107 in 108 Pogodbe o delovanju Evropske unije pri pomoči *de minimis* za podjetja, ki opravljajo storitve splošnega gospodarskega pomena (UL L št. 114 z dne 26. 4. 2012, str. 8), do zgornje meje, določene v zadnje navedeni uredbi;

8. pomoč *de minimis*, dodeljena v skladu z Uredbo 1407/2013/EU, lahko kumulira s pomočjo *de minimis*, dodeljeno v skladu z drugimi uredbami *de minimis*, do ustrezne zgornje meje iz četrte oziroma pete točke tega člena;

9. z dodeljenim zneskom pomoči *de minimis* ne bo presežena zgornja meja pomoči *de minimis* in intenzivnosti pomoči po drugih predpisih.

19. člen

Do pomoči *de minimis* ni upravičeno podjetje, dejavno na vsaj enem od naslednjih področij:

1. ribištvo in akvakultura, kakor ju zajema Uredba Sveta (ES) št. 104/2000 z dne 17. decembra 1999 o skupni ureditvi trgov za ribiške proizvode in proizvode iz ribogojstva (UL L št. 17 z dne 21. 1. 2000, str. 22);

2. primarna proizvodnja kmetijskih proizvodov iz seznama v Prilogi I k Pogodbi;

3. predelava in trženje kmetijskih proizvodov iz seznama v Prilogi I k Pogodbi, če je znesek pomoči določen na podlagi cene oziroma količine zadevnih proizvodov, ki so kupljeni od primarnih proizvajalcev ali jih je na trg dalo zadevno podjetje, ali, če je pomoč pogojena s tem, da se delno ali v celoti prenese na primarne proizvajalce.

20. člen

Če je podjetje dejavno na vsaj enem od področij iz prejšnjega člena in je poleg tega dejavno na enem ali več področjih, ali opravlja še druge dejavnosti, ki sodijo na področje uporabe Uredbe 1407/2013/EU, se prej navedena uredba uporablja za pomoč, dodeljeno v zvezi s slednjimi področji ali dejavnostmi, če podjetje na ustrezen način, kot je ločevanje dejavnosti ali razlikovanje med stroški, zagotovi, da dejavnosti na področjih, ki so izključena iz področja uporabe Uredbe 1407/2013/EU, ne prejemajo pomoči *de minimis* na podlagi Uredbe 1407/2013/EU.

21. člen

Splošni pogoji, ki jih mora naložba ali dejavnost izpolnjevati, da se pomoč *de minimis* v kmetijstvu po tem pravilniku lahko dodeli:

1. naložba ali dejavnost se izvaja na območju Občine Tolmin;
2. naložba ali dejavnost se je začela izvajati v tekočem proračunskem letu;
3. naložba ali dejavnost je zaključena pred predložitvijo zadnjega zahtevka za izplačilo dodeljene pomoči *de minimis* v kmetijstvu, pri čemer se kot zaključek naložbe šteje izveden tehnični prevzem, pridobljeno pravnomočno uporabno dovoljenje, izjava gradbenega nadzora, da so dela zaključena, ali vključitev mehanizacije in opreme v proizvodni proces;
4. finančna konstrukcija naložbe ali dejavnosti je zaprta;
5. predmet naložbe se mora ohraniti na območju Občine Tolmin in v uporabi za isti namen, za katerega je bila pomoč *de minimis* dodeljena, vsaj še pet (5) let po zaključku naložbe;
6. predmet naložbe ne sme biti prodan, oddan v najem ali leasing tretjim osebam vsaj še pet (5) let po zaključku naložbe.

22. člen

Pomoč *de minimis* v kmetijstvu se po tem pravilniku dodeljuje preko naslednjih ukrepov:

1. pomoč za naložbe za opravljanje dopolnilnih dejavnosti na kmetiji,
2. pomoč za pokrivanje operativnih stroškov cestnega tovornega prometa,
3. pomoč za naložbe v gradnjo in rekonstrukcijo gozdnih vlakov,
4. pomoč za naložbe v nakup opreme za sečnjo in spravilo lesa.

1. Pomoč za naložbe za opravljanje dopolnilnih dejavnosti na kmetiji

23. člen

(1) Predmet pomoči so naložbe v opredmetena osnovna sredstva za opravljanje dopolnilnih dejavnosti na kmetijskih gospodarstvih (v nadaljnjem besedilu: naložbe v dopolnilne dejavnosti na kmetiji).

(2) Namen pomoči za naložbe v dopolnilne dejavnosti na kmetiji je izboljšanje dohodkovnega položaja in utrjevanje tržnega položaja kmetijskih gospodarstev, povečanje prepoznavnosti storitev in proizvodov s kmetij in ustvarjanje novih delovnih mest, spodbujanje raznolikosti gospodarskih dejavnosti in razvoj podjetništva na podeželju.

(3) Do pomoči za naložbe v dopolnilne dejavnosti na kmetiji so upravičene naložbe, ki:

1. so namenjene opravljanju vsaj ene od naslednjih vrst dopolnilnih dejavnosti na kmetiji:

- predelava primarnih kmetijskih pridelkov, gozdnih sadežev in zelišč,
- predelava gozdnih lesnih sortimentov,
- prodaja kmetijskih pridelkov in izdelkov s kmetij,
- turizem na kmetiji,
- dejavnost, povezana s tradicionalnimi znanji na kmetiji, storitvami oziroma izdelki,
- storitve s kmetijsko in gozdarsko mehanizacijo in opremo, zakol živali ter ročna dela in
- 2. zasledujejo vsaj enega od naslednjih ciljev:
 - diverzifikacija dejavnosti na kmetijskem gospodarstvu v predelavo in trženje kmetijskih proizvodov,
 - uvajanje novih dopolnilnih dejavnosti na kmetiji,
 - širitev in/ali posodabljanje obstoječih dopolnilnih dejavnosti na kmetiji,
 - odpiranje novih delovnih mest.

(4) Pomoč za naložbe v dopolnilne dejavnosti na kmetiji se dodeljuje za naslednje upravičene stroške:

1. stroški izdelave projektne dokumentacije za gradnjo ali rekonstrukcijo objektov in prostorov, namenjenih opravljanju dopolnilne dejavnosti na kmetiji;
2. stroški nakupa materiala in storitev, povezanih z gradnjo, rekonstrukcijo ali adaptacijo objektov in prostorov, namenjenih opravljanju dopolnilne dejavnosti na kmetiji;
3. stroški nakupa opreme in naprav, namenjenih opravljanju dopolnilne dejavnosti na kmetiji, do njihove tržne vrednosti;
4. davek na dodano vrednost za stroške iz prej navedenih točk tega odstavka, če ni povračljiv.

(5) Do pomoči za naložbe v dopolnilne dejavnosti na kmetiji je upravičen nosilec dopolnilne dejavnosti na kmetiji, ki izpolnjuje naslednje pogoje:

1. ima stalno bivališče na območju Občine Tolmin;
2. dopolnilno dejavnost opravlja na kmetiji, ki ustreza kriterijem za mikro podjetje, je vpisano v register kmetijskih gospodarstev v skladu s predpisi, ki urejajo kmetijstvo, in ima naslov na območju Občine Tolmin;
3. ima dovoljenje in izpolnjuje vse, s predpisi s področja dopolnilnih dejavnosti na kmetiji zahtevane pogoje za opravljanje vrste dopolnilne dejavnosti na kmetiji, ki je predmet naložbe;

4. ni naslovnik neporavnane naloge za izterjavo na podlagi predhodnega sklepa Evropske komisije, s katerim je bila pomoč razglašena za nezakonito in nezdržljivo z notranjim trgovom;

5. ni v postopku osebnega stečaja;
6. ima poravnane vse davke in prispevke;
7. ima poravnane vse obveznosti do Občine Tolmin.

(6) Poleg splošnih pogojev, navedenih v 21. členu tega pravilnika, mora za dodelitev pomoči naložba v dopolnilne dejavnosti na kmetiji izpolnjevati še naslednje posebne pogoje:

1. gradbena dela morajo biti izvedena v skladu z veljavnimi predpisi o graditvi objektov, urejanju prostora, varstvu kulturne dediščine, varstvu naravnih vrednot in varstvu okolja;
2. dopolnilna dejavnost, ki je predmet naložbe, se mora na kmetiji opravljati še najmanj pet (5) let po zaključeni naložbi.

(7) Vlagatelj mora vlogi iz četrtega odstavka 6. člena tega pravilnika priložiti:

1. ustreza dovoljenja za izvedbo naložbe, če so v skladu z veljavnimi predpisi o graditvi objektov, urejanju prostora, varstvu kulturne dediščine, varstvu naravnih vrednot in varstvu okolja potrebna;
2. projektno dokumentacijo za izvedbo naložbe in dokazila o stroških izdelave projektne dokumentacije;
3. mnenje o upravičenosti in ekonomičnosti naložbe, ki ga pripravi pristojna kmetijsko svetovalna služba;
4. dovoljenje za opravljanje dopolnilne dejavnosti na kmetiji;
5. kopijo oddane zbirne vloge za tekoče leto ali za preteklo leto, če rok za oddajo zbirne vloge v tekočem letu še ni potekel;

6. dovoljenje vseh lastnikov in solastnikov objekta ali zemljišča za izvedbo naložbe, če je predmet naložbe objekt ali zemljišče v najemu ali zakupu;

7. druge priloge, določene v razpisni dokumentaciji.

(8) Pomoč za naložbe v dopolnilne dejavnosti na kmetiji znaša največ petdeset (50) odstotkov upravičenih stroškov iz četrtega odstavka tega člena.

(9) Upošteva se določbo prejšnjega odstavka, se najnižji in najvišji znesek pomoči, ki se nosilcu dopolnilne dejavnosti na kmetiji za naložbe v dopolnilne dejavnosti na kmetiji lahko dodeli za posamezno proračunsko leto, določi z javnim razpisom.

2. Pomoč za pokrivanje operativnih stroškov cestnega tovornega prometa

24. člen

(1) Predmet pomoči je pokrivanje operativnih stroškov cestnega tovornega prometa na odročnih območjih Občine Tolmin (v nadaljnjem besedilu: pomoč za pokrivanje stroškov dejavnosti transporta) s ciljem ohraniti dejavnost transporta in transportne mreže za prevoze, ki niso ekonomsko upravičeni.

(2) Pomoč za pokrivanje stroškov dejavnosti transporta se dodeljuje za naslednje upravičene stroške:

1. operativni stroški tovornega prevoza na odročnih območjih Občine Tolmin,

2. davek na dodano vrednost za stroške iz prej navedene točke tega odstavka, če ni povračljiv.

(3) Do pomoči za pokrivanje stroškov dejavnosti transporta je upravičeno kmetijsko gospodarstvo, ki ustreza kriterijem za mikro, malo ali srednje podjetje in izpolnjuje naslednje pogoje:

1. je vpisano v register kmetijskih gospodarstev v skladu s predpisi, ki urejajo kmetijstvo,

2. ima naslov ali sedež na območju Občine Tolmin,

3. je registrirano za opravljanje dejavnosti cestnega tovornega prometa,

4. opravlja dejavnost cestnega tovornega prometa med kmetijskimi gospodarstvi na odročnih območjih Občine Tolmin,

5. ni naslovnik neporavnane naloge za izterjavo na podlagi predhodnega sklepa Evropske komisije, s katerim je bila pomoč razglašena za nezakonito in nezdržljivo z notranjim trgovom,

6. ni v postopku prisilne poravnave, stečaja ali likvidacije,

7. ima poravnane vse davke in prispevke,

8. ima poravnane vse obveznosti do Občine Tolmin.

(4) Vlagatelj mora vlogi iz četrtega odstavka 6. člena tega pravilnika praviloma priložiti:

1. seznam prog cestnega tovornega prometa na odročnih območjih Občine Tolmin, z navedbo razdalj in letnim številom prevozov,

2. druge priloge, določene v razpisni dokumentaciji.

(5) Odročna območja Občine Tolmin, za katere je moč uveljavljati pomoč za pokrivanje stroškov dejavnosti transporta, se določijo z javnim razpisom.

(6) Pomoč za pokrivanje stroškov dejavnosti transporta znaša največ petdeset (50) odstotkov upravičenih stroškov iz drugega odstavka tega člena.

(7) Upošteva se določbo prejšnjega odstavka, se najnižji in najvišji znesek pomoči, ki se kmetijskemu gospodarstvu za pokrivanje stroškov dejavnosti transporta lahko dodeli za posamezno proračunsko leto, določi z javnim razpisom.

3. Pomoč za naložbe v gradnjo in rekonstrukcijo gozdnih vlak

25. člen

(1) Predmet pomoči so naložbe v gradnjo in rekonstrukcijo gozdnih vlak na kmetijskih gospodarstvih (v nadaljnjem besedilu: naložbe v urejanje gozdnih vlak).

(2) Namen pomoči za naložbe v urejanje gozdnih vlak je povečati odprtost gozdov in s tem omogočiti trajnostno in

učinkovitejše gospodarjenje z gozdom ter olajšati pridobivanje gozdnih dobrin.

(3) Do pomoči za naložbe v urejanje gozdnih vlak so upravičene naložbe, ki zasledujejo vsaj enega od naslednjih ciljev:

1. večja izraba proizvodnega potenciala gozdov,

2. nižji stroški gospodarjenja z gozdom,

3. ohranjanje gozdnih sestojev z rednimi negovalnimi, vzdrževalnimi in sanacijskimi deli.

(4) Pomoč za naložbe v urejanje gozdnih vlak se dodeljuje za naslednje upravičene stroške:

1. stroški gradnje in rekonstrukcije gozdnih vlak,

2. davek na dodano vrednost za stroške iz prej navedene točke tega odstavka, če ni povračljiv.

(5) Do pomoči za naložbe v urejanje gozdnih vlak je upravičeno kmetijsko gospodarstvo, ki ustreza kriterijem za mikro podjetje in izpolnjuje naslednje pogoje:

1. je vpisano v register kmetijskih gospodarstev v skladu s predpisi, ki urejajo kmetijstvo,

2. ima naslov ali sedež na območju Občine Tolmin,

3. ima v lasti najmanj dva (2) hektara gozdnih površin na območju Občine Tolmin,

4. ni naslovnik neporavnane naloge za izterjavo na podlagi predhodnega sklepa Evropske komisije, s katerim je bila pomoč razglašena za nezakonito in nezdržljivo z notranjim trgovom,

5. ni v postopku prisilne poravnave, stečaja ali likvidacije,

6. ima poravnane vse davke in prispevke,

7. ima poravnane vse obveznosti do Občine Tolmin.

(6) Poleg splošnih pogojev, navedenih v 21. členu tega pravilnika, mora za dodelitev pomoči naložba v urejanje gozdnih vlak izpolnjevati še naslednje posebne pogoje:

1. gradnja ali rekonstrukcija gozdne vlake se mora izvajati v skladu z veljavnimi predpisi o graditvi objektov, urejanju prostora, varstvu okolja, varstvu kulturne dediščine, ohranjanju narave, vodah in gradnji gozdnih prometnic;

2. za naložbo mora biti s strani Zavoda za gozdove Slovenije izdelan elaborat vlake;

3. gradnja ali rekonstrukcija gozdne vlake mora biti skladna s pogoji iz gozdnogojitvenega načrta Zavoda za gozdove Slovenije;

4. strokovni pregled gozdne vlake, ki je predmet naložbe, opravi Zavod za gozdove Slovenije;

5. po zaključenih naložbi bo gozdna vlaka omogočala letno spravilo najmanj treh (3) kubičnih metrov lesa na sto (100) metrov gozdne vlake;

6. vzdrževanje in uporaba gozdne vlake, ki je predmet naložbe, se mora izvajati v skladu s predpisi s področja gozdnih prometnic.

(7) Vlogo za pomoč za naložbe v urejanje gozdnih vlak vložijo nosilec kmetijskega gospodarstva.

(8) Vlagatelj mora vlogi iz četrtega odstavka 6. člena tega pravilnika praviloma priložiti:

1. ustrezna dovoljenja za izvedbo naložbe, če so v skladu z veljavnimi predpisi o graditvi objektov, urejanju prostora, varstvu okolja, varstvu kulturne dediščine, ohranjanju narave, vodah in gradnji gozdnih prometnic potrebna;

2. elaborat gozdne vlake Zavoda za gozdove Slovenije;

3. dokazilo o lastništvu gozdnih površin na območju Občine Tolmin;

4. soglasje za gradnjo ali rekonstrukcijo in uporabo gozdne vlake vseh lastnikov in solastnikov parcel na trasi gozdne vlake, ki je predmet naložbe;

5. ponudbo in/ali predračun za prijavljeno naložbo;

6. kopijo oddane zbirne vloge za tekoče leto ali za preteklo leto, če rok za oddajo zbirne vloge v tekočem letu še ni potekel;

7. druge priloge, določene v razpisni dokumentaciji.

(9) Pomoč za naložbe v urejanje gozdnih vlak znaša največ petdeset (50) odstotkov upravičenih stroškov iz četrtega odstavka tega člena.

(10) Upošteva se določbo prejšnjega odstavka, se najnižji in najvišji znesek pomoči, ki se kmetijskemu gospodarstvu za

naložbe v urejanje gozdnih vlak lahko dodeli za posamezno proračunsko leto, določi z javnim razpisom.

4. Pomoč za naložbe v nakup opreme za sečnjo in spravilo lesa

26. člen

(1) Predmet pomoči so naložbe v nakup opreme, potrebne pri opravljanju sečnje in spravila lesa na kmetijskih gospodarstvih (v nadaljnjem besedilu: naložbe v gozdarsko opremo).

(2) Namen pomoči za naložbe v gozdarsko opremo je izboljšati učinkovitost gospodarjenja v zasebnih gozdovih z uvajanjem proizvodnih izboljšav pri sečnji in spravilu lesa in povečati varnost pri delu v gozdu.

(3) Do pomoči za naložbe v gozdarsko opremo so upravičene naložbe, ki zasledujejo vsaj enega od naslednjih ciljev:

1. uvajanje proizvodnih izboljšav pri sečnji in spravilu lesa,
2. večja varnost pri delu v gozdu,
3. večja izraba proizvodnega potenciala gozdov.

(4) Pomoč za naložbe v gozdarsko opremo se dodeljuje za naslednje upravičene stroške:

1. stroški nakupa in dobave opreme za spravilo in sečnjo lesa do njene tržne vrednosti,
2. stroški usposabljanja za delo z opremo, ki je predmet naložbe,
3. davek na dodano vrednost za stroške iz prej navedenih točk tega odstavka, če ni povračljiv.

(5) Do pomoči za naložbe v gozdarsko opremo je upravičeno kmetijsko gospodarstvo, ki ustreza kriterijem za mikro podjetje in izpolnjuje naslednje pogoje:

1. je vpisano v register kmetijskih gospodarstev v skladu s predpisi, ki urejajo kmetijstvo,
2. ima naslov ali sedež na območju Občine Tolmin,
3. ima v lasti najmanj dva (2) hektara gozdnih površin na območju Občine Tolmin,
4. ni naslovnik neporavnane naloge za izterjavo na podlagi predhodnega sklepa Evropske komisije, s katerim je bila pomoč razglašena za nezakonito in nezdržljivo z notranjim trgom,
5. ni v postopku prisilne poravnave, stečaja ali likvidacije,
6. ima poravnane vse davke in prispevke,
7. ima poravnane vse obveznosti do Občine Tolmin.

(6) Vlogo za pomoč za naložbe v gozdarsko opremo vložijo nosilec kmetijskega gospodarstva.

(7) Vlagatelj mora vlogi iz četrtega odstavka 6. člena tega pravilnika priložiti:

1. dokazilo o lastništvu gozdnih površin na območju Občine Tolmin,
2. ponudbo in/ali predračun za prijavljeno naložbo,
3. kopijo oddane zbirne vloge za tekoče leto ali za preteklo leto, če rok za oddajo zbirne vloge v tekočem letu še ni potekel,
4. mnenje o upravičenosti in ekonomičnosti naložbe, ki ga pripravi Zavod za gozdove Slovenije,
5. druge priloge, določene v razpisni dokumentaciji.

(8) Pomoč za naložbe v gozdarsko opremo znaša največ petdeset (50) odstotkov upravičenih stroškov iz četrtega odstavka tega člena.

(9) Upošteva se določbo prejšnjega odstavka, se najnižji in najvišji znesek pomoči, ki se kmetijskemu gospodarstvu za naložbe v gozdarsko opremo lahko dodeli za posamezno proračunsko leto, določi z javnim razpisom.

V. SPREMLJANJE DODELJENIH POMOČI V KMETIJSTVU

27. člen

(1) Občina Tolmin z namenom spremljanja dodeljenih pomoči v kmetijstvu po tem pravilniku vzpostavi evidenco dodeljenih pomoči v kmetijstvu.

(2) V evidenci iz prejšnjega odstavka se za vsako dodeljeno pomoč v kmetijstvu vodijo podatki in dokazila o upravičencu,

namenu in vrsti upravičenih stroškov, izpolnjevanju pogojev za dodelitev pomoči v kmetijstvu, datumu dodelitve pomoči v kmetijstvu in znesku dodeljene pomoči v kmetijstvu.

(3) Rok hrambe evidence iz prvega odstavka tega člena je deset (10) let od datuma zadnje dodelitve pomoči v kmetijstvu po tem pravilniku.

28. člen

Upravičenec je deset (10) let od datuma dodelitve pomoči v kmetijstvu dolžan:

1. voditi in hraniti dokumentacijo v zvezi z naložbo ali dejavnostjo, za katero je bila pomoč v kmetijstvu dodeljena,
2. zagotoviti dostop do dokumentacije iz prejšnje točke vsem organom, ki so vključeni v spremljanje izvajanja, nadzora in revizije javnega razpisa.

VI. NADZOR NAD NAMENSKO PORABO DODELJENIH POMOČI V KMETIJSTVU

29. člen

(1) Nadzor nad namensko porabo dodeljenih pomoči v kmetijstvu opravlja pristojni organ in komisija.

(2) Upravičenec do pomoči v kmetijstvu po tem pravilniku, pri katerem se ugotovi, da:

1. dodeljenih sredstev delno ali v celoti ni porabil za namen, za katerega so bila dodeljena, ali
2. so mu bila sredstva dodeljena na podlagi neresničnih navedb v vlogi, ali
3. je za isti namen in iz istega naslova že pridobil sredstva, ali
4. je kršil druga določila pogodbe iz drugega odstavka 11. člena tega pravilnika,

je dolžan vrniti dodeljeno pomoč v kmetijstvu v celoti, skupaj z zakonskimi zamudnimi obrestmi, ki se obračunajo od dneva nakazila do dneva vračila sredstev.

(3) V primerih iz prejšnjega odstavka upravičenec izgubi pravico do pridobitve pomoči v kmetijstvu po tem pravilniku.

VII. PREHODNI DOLOČBI

30. člen

(1) Z dnem uveljavitve tega pravilnika preneha veljati Pravilnik o dodeljevanju pomoči za ohranjanje in spodbujanje razvoja kmetijstva, gozdarstva in podeželja v Občini Tolmin (Uradni list RS, št. 87/15).

(2) Postopki, ki so bili začeti pred uveljavitvijo tega pravilnika, se dokončajo v skladu s Pravilnikom o dodeljevanju pomoči za ohranjanje in razvoj kmetijstva ter podeželja v Občini Tolmin (Primorske novice Uradne objave, št. 34/2007, 21/2008).

VIII. KONČNI DOLOČBI

31. člen

(1) Ta pravilnik začne veljati petnajsti dan po objavi v Uradnem listu Republike Slovenije.

(2) Določbe tega pravilnika se v delu, ki se nanaša na dodeljevanje državne pomoči v kmetijstvu, začnejo uporabljati naslednji dan po objavi obvestila o pridobitvi potrdila Evropske komisije o prejemu povzetka informacij o državni pomoči z identifikacijsko številko sheme državne pomoči v Uradnem listu Republike Slovenije.

Št. 007-0001/2016

Tolmin, dne 9. marca 2016

Župan
Občine Tolmin
Uroš Brežan l.r.

KANAL**810. Tehnični pravilnik o javni kanalizaciji**

Na podlagi 13. člena Odloka o odvajanju in čiščenju komunalne in padavinske odpadne vode na območju Občine Kanal ob Soči (Uradni list RS, št. 41/14) in 16. člena Statuta Občine Kanal ob Soči (Uradne objave Primorskih novic, št. 41/03, 17/06 in Uradni list RS, št. 70/07, 51/08) je Občinski svet Občine Kanal ob Soči na 9. redni seji občinskega sveta dne 3. 3. 2016 sprejel

**TEHNIČNI PRAVILNIK
o javni kanalizaciji****I. del: SPLOŠNE DOLOČBE****1. člen**

S tem pravilnikom se ureja načrtovanje, tehnična izvedba in uporaba javnega kanalizacijskega omrežja in kanalizacijskih objektov in naprav v lasti in upravljanju Občine Kanal ob Soči.

Določila tega pravilnika se morajo obvezno upoštevati tudi pri upravnih postopkih, načrtovanju, gradnji, rekonstrukcijah, upravljanju in uporabi javnega kanalizacijskega omrežja ter drugih komunalnih vodov, ki s svojim obstojem, delovanjem ali predvideno gradnjo neposredno vplivajo na javno kanalizacijo.

Poleg določil tega pravilnika je potrebno upoštevati tudi:

- vse veljavne zakone, pravilnike, odloke in predpise, ki urejajo tovrstno dejavnost;
- slovenske (SIST, SIST EN, SIST ISO), evropske (EN) in mednarodne (ISO) standarde, ki so navedeni v posameznih poglavjih tega pravilnika;
- organizacijske predpise in navodila za delo, ki so navedeni v posameznih poglavjih tega pravilnika.

Za vsa določila, ki jih ta pravilnik ne določa, veljajo določila slovenskih standardov SIST EN 752 in SIST EN 1610.

V primerih, ko na noben način ni mogoče izpolniti zahtev iz tega tehničnega pravilnika, poda izvajalec javne službe na predlog, podan v obliki elaborata s strani projektanta ali izvajalca del, soglasje na predloženo tehnično rešitev, ali sam predpiše drugo ustrezno tehnično rešitev.

2. člen

V pravilniku uporabljeni pojmi so identični pojmom iz predpisov, ki urejajo odvajanje in čiščenje komunalne in padavinske odpadne vode.

3. člen

(Definicija kanalizacijskih sistemov po namenu uporabe in po sestavnih delih)

Kanalizacijski sistem so objekti, naprave in omrežje, ki so namenjeni zbiranju in odvajanju odpadnih komunalnih in padavinskih voda z določenega območja v naprave za čiščenje odpadnih voda ali v odvodnik.

4. člen

(Namen uporabe)

Glede na vrsto komunalne rabe se delijo kanalizacijski sistemi na javne in interne kanalizacijske sisteme.

Glede na vrsto odpadne vode je javni kanalizacijski sistem:

- mešan, če po kanalizacijskem sistemu odvaja komunalno in padavinsko odpadno vodo;
- ločen, če se v ločenih kanalizacijskih sistemih odvaja komunalno in padavinsko odpadno vodo.

5. člen

(Sestavni deli kanalizacijskih sistemov)

Sestavni deli kanalizacijskih sistemov so:

- kanalizacijsko omrežje in objekti na omrežju: jaški, požiralniki, peskolovi, lovilniki lahkih tekočin, lovilniki maščob, olj, črpališča, razbremenilniki, združitevni objekti, zadrževalni bazeni, regulacijski objekti, telemetrijske postaje, nadzorni centri;
- objekti in naprave za čiščenje odpadne vode;
- interna kanalizacija in kanalizacijski priključek kot sestavni del objekta v lasti uporabnika.

**II. del: NAČRTOVANJE JAVNEGA OMREŽJA, OBJEKTOV
IN NAPRAV ZA ODVAJANJE ODPADNIH VODA****6. člen**

(Načrtovanje javnega omrežja)

Načrtovanje javne kanalizacije mora upoštevati naslednje pogoje in načela:

- kanalizacijsko omrežje mora biti projektirano in zgrajeno tako, da zagotavlja optimalno odvajanje odpadne vode ob minimalnih stroških izgradnje, vzdrževanja in obratovanja;
- kanalizacijski sistemi se projektirajo v ločenem sistemu, izjemoma lahko v mešanem sistemu (predvsem ob rekonstrukcijah in obnovah obstoječega mešanega sistema), kjer je že obstoječ mešan sistem, ločitev pa ni možna ali ni smiselna, kar je potrebno opredeliti v projektni dokumentaciji; na območjih, kjer se gradi samo kanalizacija za komunalne odpadne vode, je potrebno v idejnem projektu opredeliti tudi rešitve odvoda padavinskih voda z javnih površin;
- odvajanje padavinskih voda je možna samo v obstoječe vodotoke, s priključkom na meteorno javno kanalizacijo ali v ponikovalnice v skladu z obstoječimi predpisi;
- preko ponikovalnice je možno odvajati samo s predpisi določeno ne prekomerno onesnaženo padavinsko vodo na tistih območjih, kjer to dovoljujejo geološke razmere in je to dokazano s hidravličnim izračunom;
- onesnaženo padavinsko odpadno vodo je pred odvajanjem potrebno zajeti in mehansko obdelati v skladu z veljavno zakonodajo;
- zagotavljati se mora potrebno zaščito zdravja ljudi, podtalnice, vodotokov in čistilne naprave;
- trase morajo načeloma potekati po javnih površinah (ceste, poti, ostale javne površine);
- vsi objekti na območju javnega omrežja morajo imeti prikazane situacije priklpov;
- količina odvedene vode, določena s hidravličnim izračunom, je osnova za dimenzioniranje sistema in objektov;
- uskladitev načrtovane trase javne kanalizacije z ostalimi komunalnimi vodi mora biti taka, da je v primeru okvare možen strojni izkop; na lokacijah, kjer tega ni možno zagotoviti, je potrebno infrastrukturne vode nad kanalom položiti v prehodni kolektor, zaščitno cev ali kineto;
- upoštevati je potrebno geološko sestavo tal, poplavna območja, podtalnico in statično nosilnost kanala;
- izkopi morajo biti dimenzionirani tako, da je zagotovljeno strokovno in varno vgrajevanje kanalskih cevi;
- najmanjša začetna temenska globina kanalov za komunalno odpadno vodo je 1 m;
- najmanjša začetna globina padavinskega kanala je 0,8 m;
- najmanjši notranji profil cevi javne komunalne kanalizacije je 200 mm, izjemoma 160 mm;
- najmanjši notranji profil cevi javne padavinske kanalizacije je 200 mm;
- vzdolžni profili kanalov morajo biti izvedeni tako, da bo zagotovljena njihova samočistilna sposobnost; če to ni mogoče, je potrebno zagotoviti dodatne ukrepe in rešitve (prekucniki, pogostejša kontrola);

– minimalna dovoljena hitrost v kanalu je 0,4 m/s pri sušnem odtoku; maksimalna dovoljena hitrost je 3 m/s; občasno ja lahko tudi 6 m/s, če izbrani material kanalske cevi to dopušča;

– določiti je potrebno material za posteljico, bočni zasip, temenski zasip, določiti debeline plasti ter način in stopnjo utrjevanja glede na statični izračun cevi in predlagan material za vgradnjo;

– s statičnim računom kanalske cevi je potrebno dokazati stopnjo varnosti predvidenega načina vgradnje pred porušitvijo;

– v popisu del morajo biti upoštevana vsa predvidljiva dela;

– kanal se smatra za del javnega kanalizacijskega omrežja, ko sta nanj priključena najmanj dva objekta, v katerih nastaja komunalna ali padavinska odpadna voda;

– vse projekte je potrebno izvajalcu javne službe dostaviti v grafični in digitalni obliki.

III. del: IZVEDBA OBJEKTOV IN NAPRAV ZA ODVAJANJE ODPADNIH VOD

7. člen

(Splošno)

Dimenzioniranje kanalizacije se vrši na osnovi padavinskega odtoka, ki ga imenujemo računski naliv in ga izračunamo iz gospodarsko enakovrednega naliva oziroma iz dodatnih hidroloških analiz. Velikost računskega naliva določi projektant glede na intenziteto padavin obravnavanega območja.

Na priključenega prebivalca se upošteva norma porabe vode 180 l/dan, za zaposlenega pa 80 l/dan.

Za urni maksimum se upošteva 1/10–1/18 dnevne potrošnje vode glede na velikost naselja.

Za industrijske uporabnike se količina njihovih odpadnih voda določi na podlagi meritev pretokov in upoštevanja posebnosti proizvodnje.

Upoštevati je potrebno stalne in občasne (konične) obremenitve, ki bi lahko povzročale hidravlično obremenitev in tako kvarno vplivale na delovanje delov kanalizacijskega sistema.

Padavinski odtok se določi na osnovi predvidene jakosti padavin, iz katere sledi predvidena jakost odtoka ob upoštevanju $n = 1$, časa trajanja $t = 15$ minut, ter koeficienta odtoka za vsak posamezni kanalski odcep oziroma manjša naselja.

Kanali naj bodo dimenzionirani tako, da bo hitrost odpadne vode praviloma med 0,4 in 3 m/s.

8. člen

(Dimenzije, materiali, globine in padci kanalov)

Za gradnjo in obnovo javne komunalne infrastrukture je zahtevana uporaba gradbenih proizvodov, ki imajo pridobljene ustrezne listine o skladnosti na podlagi harmoniziranih standardov, ki so navedeni v seznamu harmoniziranih standardov, katerih uporaba ustvari domnevo o skladnosti gradbenih proizvodov za nameravano uporabo (Uradni list RS, št. 88/05, 97/06, 49/07), ter so označeni z znakom CE. Uporabi se lahko tudi gradbene proizvode, za katere so tisti, ki so dali proizvod na trg (proizvajalci, uvozniki) pridobili slovensko tehnično soglasje (STS), ali gradbene proizvode, ki so skladni s slovenskimi tehničnimi predpisi in slovenskimi standardi. Vsi vgrajeni gradbeni materiali (cevi, revizijski jaški, pokrovi) in ostali polizdelki, ki se vgrajujejo v objekt, morajo vsebovati vtisnjene ali na drug način razvidne podatke, iz katerih je mogoče razbrati in slediti poreklo materiala (serijska številka, tip, šarža).

9. člen

(Cevi)

Materiali elementov javne kanalizacije morajo biti iz atestiranih materialov, z možnostjo vgradnje na način, ki zagotavlja

vodotesnost. Materiali, ki prihajajo v stik z vodo, glede fizikalnih, kemijskih in mikrobioloških lastnosti ne smejo slabšati kvalitete vode. V hidravličnem izračunu mora biti podana potrebna dimenzija cevi (DN) notranjega premera. Pri izbiri materiala za cevi je potrebno upoštevati statične obremenitve cevi, hidravlične zahteve, sestavo tal, višino podtalnice, poplavno območje, življenjsko dobo, abrazivnost, odpornost na mehanske, kemične in druge vplive (npr. pri čiščenju kanalov) ter možnost izdelave enostavnih naknadnih priključkov.

Pri novih kanalih ali obnovah je dovoljeno uporabiti naslednje materiale: polivinil klorid (PVC), polietilen (PE), polipropilen (PP), armirani poliester, nodularno litino, keramiko, betonske cevi z notranjo oblogo (PVC ...).

Za odvod padavinske vode je poleg navedenih materialov, ob soglasju upravljavca javne kanalizacije, izjemoma dovoljena tudi uporaba betonskih cevi brez notranje obloge vodotesne izvedbe.

Cevi javne kanalizacije morajo imeti glede na pogoje vgradnje ustrezno obodno togost, ki je odvisna od lokacije vgradnje in načina obremenitve, vendar ne sme biti manj kot SN 4.

Elementi morajo biti vgrajeni po navodilih proizvajalcev.

10. člen

(Revizijski jaški)

Revizijski jaški naj bodo primarno locirani na pločnikih ali bankinah, v primeru da lociranja na teh površinah ni mogoče, pa na sredini cestišča ali med kolesnicami. Vgrajujejo se na mestih, kjer se menja vzdolžni naklon, smer, profil kanala in kjer se združujeta dva ali več kanalov. Medsebojna razdalja med dvema revizijskima jaškoma je praviloma 100 x DN kanalske cevi in ne sme biti večja od 50 m.

Svetli premer jaškov do globine 1,5 m je najmanj 80 cm, pri večji globini pa 100 cm. Za priključevanje hišnih priključkov in drugih kanalov mora dno jaška imeti izdelane ustrezne koritnice. V primeru, ko je višinska razlika med vtočnim in iztočnim kanalom večja od 0,5 m, je potrebno zgraditi kaskadni jašek s suhim izlivom (na mešani kanalizaciji) ali vgraditi vrtnični jašek. Pri izbiri materiala za jaške je potrebno upoštevati statične obremenitve, hidravlične zahteve, sestavo tal, višino podtalnice, poplavno območje. Priporočena je vgradnja jaškov, pri katerih se zgornji del zaključuje s konusom. Izbran material za jaške mora omogočati enostavno priključevanje cevi in zagotavljati vodotesnost spojev.

11. člen

(Pokrovi jaškov)

Pokrovi jaškov javne kanalizacije, vgrajeni v povozne površine, morajo biti litoželezni, okrogle oblike premera 60 cm, brez zaklepa, s protihrupnim vložkom. V nepovoznih površinah je dovoljena vgradnja kvadratnih pokrovov dimenzije 60 x 60 cm. Nosilnost pokrovov in vrsta materiala je pogojena z namembnostjo in lego kanala v prostoru. Okvir pokrova mora biti vdolan v armirano betonski venec debeline minimalno 20 cm, ki ne sme obremenjevati jaška. Pokrovi na gramoznih ali peščenih površinah morajo biti zaščiteni pred vsipom materiala iz okolice v jašek. Na kanalizacijskem sistemu mora biti nameščeno ustrezno število takih pokrovov, ki omogočajo prezračevanje kanalizacije. Pokrovi jaškov morajo po gradnji ostati vidni. Izjeme so možne le pod posebnimi pogoji, ki jih v obliki soglasja izda upravljavec javne kanalizacije.

Pokrovi jaškov naj bodo izvedeni skladno s standardom EN 124.

12. člen

(Zasipni material)

Zasipni materiali: posteljica, bočni zasip, temenski zasip, debeline plasti, način in stopnja utrjevanja glede na statični izračun cevovoda in predlagan material za vgradnjo morajo biti v skladu s standardom SIST EN 1610.

Vgrajevanje materialov se izvaja po navodilih proizvajalca kanalskih cevi in v skladu s projektom in standardom SIST EN 1610. Polaganje kanalizacijskih cevovodov se izvaja na osnovi specifikacije proizvajalca cevi. Za kanale, kjer so s statičnim izračunom ugotovljene večje obremenitve na cev, se izvede obbetoniranje kanalskih cevi. Obbetoniranje elastičnih cevi ni priporočljivo. Če pa že mora biti, naj bo izvedeno od jaška do jaška. Podbetoniranje elastičnih cevi ni dovoljeno.

13. člen

(Križanja in prečkanja)

Križanja kanalizacije z drugimi podzemnimi instalacijami načeloma potekajo pravokotno na os kanalizacije. Izjemoma je kot prečkanja osi kanalizacije z drugimi instalacijami lahko manjši, vendar ne manj kot 45°. Horizontalne odmike določa standard SIST EN 805. Minimalni horizontalni odmik od stene kanalske cevi do druge instalacije je 0,4 m. Minimalni vertikalni odmik od temena kanalizacijske cevi do ostalih komunalnih naprav je 0,4 m. Minimalni horizontalni odmik od dna cevi do temeljev objekta je 1,5 m oziroma tak, da temelji objektov statično ne vplivajo na kanalsko cev in izkopen jarek ne vpliva na stabilnost objekta.

Križanja in odmike javnega kanala od drugih komunalnih objektov in naprav se izvaja tako, da zagotavljajo možnost strojnega izkopa v primeru rekonstrukcij in drugih potrebnih posegov na omrežju.

Prečkanje vodotokov in cest mora biti izvedeno v skladu z zahtevami soglasodajalcev.

IV. del: OBJEKTI NA KANALIZACIJSKEM SISTEMU, NJIHOVA FUNKCIJA IN UPORABA

14. člen

(Namen)

Objekti na kanalizacijskem sistemu so namenjeni zagotovitvi nemotene uporabe, pravilnega delovanja, kontrole, čiščenja in vzdrževanje kanalizacijskega sistema.

15. člen

(Črpališča)

Črpališča se gradijo tam, kjer ni mogoč ali ekonomsko upravičen gravitacijski odvod. Urejen mora biti dostop s specialnimi vozili do črpališča. V črpališčih se za meritev nivoja uporabi ultrazvočne sonde in nivojska stikala. Črpališča morajo imeti urejeno prezračevanje. Električna omarica z instrumenti in opremo za kontrolo delovanja je locirana v neposredni bližini objekta po zahtevah distributerja električne energije. Zagotoviti je potrebno ukrepe, ki preprečujejo nabiranje vlage v električni omarici. Črpališča morajo biti izvedena tako, da v primeru izpada električne energije ali okvare ne pride do zalitja črpališča. Imeti morajo prostornino vsaj za 4 ure akumulacije po prejemu obvestila o napaki. Imeti morajo urejeno brezžično povezavo (GSM modem), ki v primeru okvare ali izpada električne energije napako javi dežurnemu operaterju. Iz sporočila o napaki mora biti, poleg časa nastanka napake, razvidna tudi vrsta napake:

- minimalni nivo-suhi tek;
- maksimalni nivo;
- izpad napajanja;
- zaščita motorja (bimetal).

Zmogljivost črpalk se določi na osnovi maksimalnega dotoka v črpališče. Črpališče mora imeti vsaj dve črpalki, ki morata biti dimenzionirani tako, da ena črpalka lahko prečrpa vse odtočne količine. Črpalke sta montirani na nerjavečem vodilu. Delovanje črpalk v črpališču je izmenično, istočasno delujeta le v izjemnih primerih. Čas akumuliranja med vklopoma črpalke je največ 2 uri. Delovni volumen črpalnega jaška mora biti takšen, da je število vklopov črpalk v skladu z njihovimi karakteristika-

mi. Določiti je potrebno maksimalno dopustno hitrost v tlačnem vodu glede na nestacionarne tokove (vodni udar), ki bodo nastajali v njem. V primeru, da je dolžina tlačnega voda več kot 50 m, je potrebno vgraditi čistilni kos. Upoštevati je potrebno tlačna nihanja v tlačnem vodu zaradi vklopa in izklopa črpalk. Najmanjša notranja dimenzija tlačnega voda je 80 mm. Najmanjša temenska globina tlačnega voda je 0,8 m. Doseženo naj bo čim manjše število izklapljanj črpalk tekom dneva. V objekte mora biti onemogočen dostop nepooblaščenim osebam.

Potrebno jih je dimenzionirati na osnovi ustreznih tujih predpisov (ATV-A 134).

16. člen

(Razbremenilniki)

Razbremenilniki so objekti zgrajeni na mešani ali padavinski kanalizaciji, ki služijo razbremenjevanju kanalizacijskega sistema ob močnejšem dežju. Potrebno jih je dimenzionirati na osnovi ustreznih tujih predpisov (ATV-A 128). Projektirani morajo biti tako, da zagotavljajo odvod prvega onesnaženega vala do čistilne naprave.

17. člen

(Zadrževalni bazeni)

Zadrževalni bazeni so objekti, zgrajeni na mešani ali padavinski kanalizaciji, za izravnavanje sunkovitih in povečanih odtokov odpadne vode neposredno v vode, čistilno napravo ali v javno kanalizacijo. Služijo za zmanjševanje dolvodnih premerov kanalskih cevi in objektov, ter za začasno zadrževanje prvega umazanega vala odpadne vode. Bazene je potrebno dimenzionirati na osnovi ustreznih tujih predpisov (ATV-A 128 ali DWA-A 117). Pri projektiranju je potrebno upoštevati predvsem dotok, dušeni iztok, prelivni iztok in način čiščenja bazena.

18. člen

(Lovilniki olj in maščob)

Lovilniki lahkih tekočin (lovilniki olj) se vgrajujejo z namenom izločitve lahkih tekočin, ki jih po prepisih ni dovoljeno spuščati v kanalizacijsko omrežje. Dimenzionirani in izdelani morajo biti v skladu s standardom SIST EN 858. Če so vgrajeni v kanalizacijski priključek in jih uporabnik vzdržuje ter skrbi za odstranjevanje izločenih snovi, mora biti omogočen nadzor, ki ga izvaja izvajalec javne službe. Določitev kriterijev za gradnjo lovilnika olj je opredeljena v predpisu, ki določa emisije snovi in toplote pri odvajanju odpadnih vod v vode in javno kanalizacijo.

Lovilniki maščob se vgrajujejo z namenom izločitve maščob rastlinskega in živalskega izvora, ki jih ni dovoljeno odvajati v javno kanalizacijo. Izdelani morajo biti po veljavnih standardih SIST EN 1825. Če so vgrajeni v kanalizacijski priključek in jih uporabnik vzdržuje ter skrbi za odstranjevanje izločenih snovi, mora biti omogočen nadzor, ki ga izvaja izvajalec javne službe. Lovilniki maščob, ki se vgrajujejo kot predfabricirani izdelki, morajo imeti certifikat o ustreznosti. Uporabnik mora imeti izdelan poslovnik za lovilnik maščob, voditi mora evidenco predaje maščob pooblaščenemu prevzemniku.

19. člen

(Peskolovi)

Peskolovi se vgrajujejo z namenom preprečitve vnosa peska in drugih večjih usedljivih snovi v kanalizacijo. Vgrajeni morajo biti tudi na dotoku v objekte (črpališča, razbremenilniki, čistilne naprave) na mešani ali meteorni kanalizaciji kot samostojne enote ali v kombinaciji z lovilniki lahkih tekočin ali maščob.

Peskolovi morajo biti dostopni za vzdrževanje.

20. člen

(Čistilne naprave)

Čistilna naprava (v nadaljevanju ČN) za čiščenje odpadne vode mora zadostiti naslednjim zahtevam:

- upoštevati se morajo veljavni predpisi in standardi;
- pri načrtovanju, gradnji, rekonstrukciji, obratovanju ali vzdrževanju čistilnih naprav mora investitor ali upravljavec upoštevati lokalne podnebne in druge razmere tako, da naprava ob vseh sezonskih in drugih nihanjih podnebnih razmer ali nihanjih obremenitve obratuje v skladu z zahtevami predpisov, ki urejajo emisijo snovi pri odvajanju odpadnih voda iz čistilnih naprav;

- ne sme biti preobremenjena;
- ne sme predstavljati nevarnosti za zdravje in življenje ljudi;

- ne sme povzročati prekomernega smradu, hrupa in emisij;
- upoštevana projektirana uporabna doba objektov in naprav je 30 let za gradbene objekte in 10 let za elektro-strojno opremo;

- upoštevana mora biti predpisana vodotesnost bazenov in drugih podobnih objektov;

- načrtovani morajo biti pogoji za učinkovito vzdrževanje;
- omogočeno mora biti povečanje oziroma sprememba procesov na objektih in napravah;

- dosežena mora biti s projektom predvidena zanesljivost procesa;

- poraba električne energije mora biti racionalna;

- v projektu mora biti predvideno varno in ekonomično odstranjevanje zgoščin, trdnih odpadkov in odvečnega blata;

- vse ČN se načrtujejo in gradijo tako, da omogočajo predpisane učinke glede odstranjevanja ogljikovih, dušikovih in fosforjevih spojin;

- vse naprave morajo biti vgrajene tako, da je dosežena zadostna varnost obratovanja in čiščenja, tudi če ne delujejo vedno z največjim izkoristkom;

- kjer je možno in smiselno, je treba predvideti obtoke v primeru rekonstrukcije in vzdrževanja;

- zagotovljeno mora biti vzorčenje odpadne vode na dotoku in iztoku iz naprave, oziroma iz katerega koli mesta, na katerem se izvaja kontrola procesa in emisij, zagotovljeno mora biti merilno mesto, ki omogoča vzorčenje odpadne vode skladno s predpisom o meritvah in obratovalnem monitoringu odpadnih vod ter o pogojih za njegovo izvajanje;

- zagotovljeno mora biti varno in ekonomično odstranjevanje odvečnega blata in drugih odpadkov;

- zagotovljeno mora biti varno čiščenje in vzdrževanje;

- zagotovljen mora biti varen dostop k objektom in napravam.

Prve meritve, obratovalni monitoring in oceno obratovanja kot storitev javne službe zagotavlja izvajalec lokalne javne službe odvajanja in čiščenja komunalne odpadne in padavinske vode za vsako malo komunalno čistilno napravo na območju občine, kjer izvaja javno službo, ne glede na to, ali malo komunalno čistilno napravo upravlja sam v okviru izvajanja storitev javne službe ali jo upravlja druga oseba.

Za malo komunalno ČN z zmogljivostjo do 50 PE se lahko namesto meritev izdelata ocena obratovanja male komunalne ČN, iz katere mora biti razvidno, da je obratovanje male komunalne ČN skladno z zakonodajo. Oceno obratovanja naprave izdelata izvajalec javne službe za vsako malo komunalno ČN na območju občine, kjer izvaja javno službo, ne glede na to, ali malo komunalno ČN upravlja sam v okviru izvajanja storitev javne službe ali jo upravlja druga oseba.

Upravljavec male komunalne ČN mora omogočiti izvajalcu javne službe redno izvajanje obratovalnega monitoringa oziroma izdelave ocene o obratovanju male komunalne ČN in mu na njegovo zahtevo predložiti vse podatke za izdelavo poročila.

Upravljavec male komunalne ČN, katere zmogljivost je enaka ali večja od 50 PE, mora zagotoviti vodenje obratovalnega dnevnika v skladu s predpisom, ki ureja emisijo snovi in toplote pri odvajanju odpadnih voda v vode in javno kanalizacijo.

V. del: KANALIZACIJSKI PRIKLJUČKI

21. člen

(Prikluček na javno kanalizacijo)

Kanalizacijski priključek je del interne kanalizacije in poteka od mesta priključitve na javno kanalizacijo do zunanje stene stavbe. Prikluček je v lasti uporabnika. Najprimernejši material za gradnjo kanalizacijskega priključka je polivinil klorid (PVC).

Cevi kanalizacijskega priključka morajo imeti glede na pogoje vgradnje ustrezno obodno togost, ki je odvisna od lokacije vgradnje in načina obremenitve, vendar ne manj kot SN 4.

22. člen

(Izvedba hišnega priključka)

Minimalna dimenzija hišnega priključka je 125 mm. Kanalizacijski vodi morajo biti položeni tako, da so zaščiteni pred vplivom zmrzovanja. Po izvedbi priključka obstoječega objekta na javno kanalizacijo je potrebno greznico izprazniti in opustiti.

Padci pri hišni kanalizaciji naj ne bodo manjši od 1,5 %. Vsak uporabnik mora zgraditi revizijski jašek na svojem zemljišču, ki mora biti zgrajen skladno z normativi izgradnje revizijskega jaška na javni kanalizaciji.

Kota priključka na javno kanalizacijo:

- za mešane sisteme – vrh temena cevi javne kanalizacije;

- za ločene sisteme – 5 cm nad dnom cevi;

- odpadne vode iz kletnih prostorov, ki so globlji od javne kanalizacije, se preko hišnega črpaljšča vodijo v javno kanalizacijo;

- priključek (spoj na javno kanalizacijo) se izvede praviloma pod kotom 45° v smeri toka vode v javnem kanalu.

Ob novogradnji se priključki lahko izvedejo v obstoječe revizijske jaške ali v novozgrajen jašek. Prikluček na javno kanalizacijo izvede izvajalec javne službe ali usposobljen izvajalec del pod nadzorom predstavnika izvajalca javne službe.

Na kanalizacijo ni mogoče priključiti objektov, kjer je iz varnostnih razlogov potreben zaprt krožni tok industrijske vode in tudi ne objektov za vzrejo živine (kjer nastaja gnojevka).

Na mešano kanalizacijo in kanalizacijo za odvajanje komunalnih odpadnih voda ni dopustno priključevanje podtalne vode, drenažne vode, vode iz izvirov in ponikovalnic ter zaledne vode.

Če mejne vrednosti škodljivih oziroma nevarnih snovi v odpadni vodi presegajo vrednosti, določene s predpisi, je potrebno pred priključitvijo na javno kanalizacijo odpadno vodo ustrezno obdelati s čistilno napravo, lovilnikom lahkih tekočin, lovilnikom maščob, grabljami ...

Ne glede na vrsto javne kanalizacije (mešani ali ločeni sistem), se komunalne in padavinske odpadne vode iz objekta odvajata ločeno.

Hišni priključek se lahko izvede na podlagi projekta hišnega priključka in pisnega soglasja upravljavca javne kanalizacije in ob obvezni kontroli predstavnika upravljavca, ki o pravilnosti izvedbe izdelata zapisnik. Pred zasipom kanala je potrebno izdelati geodetski posnetek, ki mora biti predan upravljavcu.

23. člen

(Meritve količin in parametrov onesnaženja v odpadni vodi)

Izvedba meritev za določitev količin in parametrov onesnaženosti odpadnih voda iz virov onesnaževanja mora biti v skladu z določili o emisiji snovi in toplote pri odvajanju odpadnih voda iz virov onesnaževanja, ki določajo maksimalne koncentracije snovi, ki jih je dovoljeno izpustiti v javno kanalizacijo. Za posamezne panoge veljajo specifična določila v samostojnih uradnih objavah.

24. člen

(Merilno mesto)

Merilno mesto mora biti dovolj veliko, dostopno in opremljeno tako, da je meritve mogoče izvajati tehnično ustrezno in brez nevarnosti za izvajalca meritev.

Merilna mesta se načrtujejo v sklopu javnih kanalizacij na takih mestih, ki omogočajo zajem podatkov o pretokih in kvaliteti vode za zaokrožena območja odvodnje, praviloma na koncu primarnih kanalov, na dotoku v čistilno napravo in na vseh iztokih industrijskih odpadnih voda pred dotokom v javno kanalizacijo. Na iztoku industrijske odpadne vode iz naprave mora zavezanec urediti stalno merilno mesto.

Izvajalcu javne službe mora biti omogočen dostop do merilnega mesta.

Izvedba merilnega mesta, obseg in metode izvajanja meritev morajo biti v skladu z veljavnimi predpisi.

Upravljavca ČN ima pravico do nenapovedanega odvzema vzorcev. Vzorec se odvzema na podlagi predhodnih analiz upravljavca ČN oziroma suma, da odpadna voda presega mejne vrednosti za izpust v kanalizacijo oziroma presega vrednosti izmerjene v monitoringu. V primeru potrditve suma preseganja dovoljenih vrednosti onesnaževal, stroške meritev nosi onesnaževalec.

25. člen

(Mnenje izvajalca javne službe)

Upravljavci naprav, ki odvajajo industrijsko odpadno vodo v javno kanalizacijo, morajo od izvajalca javne službe pridobiti mnenje glede odvajanja industrijskih odpadnih vod ter z izvajalcem javne službe skleniti pogodbo za odvajanje in čiščenje industrijske odpadne vode. V mnenju se izvajalec javne službe na podlagi pridobljenih podatkov strinja, da lastnosti odpadne vode ne bodo škodljivo vplivale na kanalizacijo in delovanje čistilne naprave, ki bo te odpadne vode čistila.

Uporabnik mora v javno kanalizacijo odvajati odpadno vodo v skladu z mnenjem izvajalca javne službe in upravljavca komunalne ali skupne ČN ter s predpisi, ki urejajo odvajanje industrijske odpadne vode v javno kanalizacijo.

Uporabnik mora izpuščati odpadno vodo v javno kanalizacijo tako, da urna maksimalna obremenitev po posameznem parametru ne presega onesnaženja povprečne dnevne vrednosti, ter tako, da ne prihaja do hidravlične preobremenitve javne kanalizacije.

Uporabnik mora omogočiti izvajalcu neoviran dostop do vzorčevalnih mest in njihov pregled, ter izvedbo dodatnih (kontrolnih) meritev, ter ga obveščati o količinskih in kakovostnih spremembah odpadne vode, ki bi lahko povzročile motnje v delovanju komunalne čistilne naprave.

O ugotovitvah oziroma analizi odvzete odpadne vode izvajalec javne službe obvesti uporabnika s poročilom, iz katerega morajo biti razvidni najmanj podatki o nazivu in naslovu uporabnika, času in kraju odvzema vzorca, času opravljanja analize, osebi, ki je opravila analizo, metodi in rezultatu analize, mejnih vrednostih ter odstopanju od njih in podpis odgovorne osebe izvajalca javne službe in analitika.

26. člen

(Obratovalni monitoring)

Uporabnik je na poziv izvajalca javne službe upravljavcu ČN dolžan dostaviti obratovalni monitoring, ki je podlaga za ugotavljanje vrednosti koncentracije snovi ter drugih parametrov za izračun faktorja obremenitve. Če uporabnik monitoringa ne dostavi, če poročilo o obratovalnem monitoringu ni izdelano v skladu s predpisi, ki urejajo izdelavo poročila o obratovalnem monitoringu oziroma če poročilo o obratovalnem monitoringu ne vsebuje bistvenih podatkov o vrednotenju izmerjene emisije in oceno letne obremenitve zaradi odvajanja odpadnih vod, izvajalec ovrednoti vrednosti koncentracije snovi ter drugih parametrov za izračun faktorja obremenitve na podlagi lastnih kontrolnih meritev, če teh ni, pa na drug ustrezen način.

V primeru, da parametri odpadne vode ne ustrezajo zakonsko določenim mejnim vrednostim emisij snovi in toplote pri odvajanju odpadnih voda v javno kanalizacijo in omejitvam, določenih z mnenjem izvajalca javne službe in upravljavca ČN, mora uporabnik s predčiščenjem, spremembo tehnologije ali drugimi ukrepi doseči izpolnjevanje kriterijev za izpust odpadne vode v javno kanalizacijo. V nasprotnem primeru lahko izvajalec javne službe po predhodnem obvestilu prepreči nadaljnji izpust odpadne vode v javno kanalizacijo.

27. člen

(Večji izpusti odpadnih vod)

V primeru predvidenih večjih izpustov mora uporabnik o tem pisno obvestiti izvajalca javne službe najmanj 24 ur pred predvidenim izpustom, izvajalec javne službe pa obvesti uporabnika o možnostih in načinu sprejetja izpusta odpadne vode. V primeru nepredvidenih povečanih izpustov ter v primeru nepredvidenih povečanih koncentracij (višja sila, okvare ipd.) mora uporabnik takoj telefonsko obvestiti vodjo dejavnosti ali dežurno službo vodovoda in kanalizacije izvajalca.

VI. del: SOGLASJA IN TEHNIČNA DOKUMENTACIJA

28. člen

Izvajalec javne službe izdaja pogoje k:

- prostorskim izvedbenim aktom;
- lokacijski dokumentaciji;
- priključitvi ali spremembam priključkov zgradb na kanalizacijsko omrežje;
- drugim posegom v prostor.

Izvajalec javne službe mora v soglasju opredeliti:

- možnosti in tehnične pogoje priključitve objekta na javno kanalizacijo;
- zahteve o ureditvi predčiščenja in izgradnji kontrolnega jaška;
- pogoje glede posegov na obstoječo javno kanalizacijo;
- pogoje, ki jih mora investitor izpolniti pred pridobitvijo soglasja h gradnji, kadar je pridobitev takega soglasja potrebna;
- pogoje, ki jim mora ustrezati odpadna voda za izpust v javno kanalizacijo;
- postopek za neposredno priključitev na javno kanalizacijo.

Izvajalec javne službe je dolžan izdati ali odkloniti soglasje skladno s predpisi o splošnem upravnem postopku.

Investitor objekta, predvidenega za priključitev na javno kanalizacijo, si mora k lokaciji in gradnji objekta pridobiti soglasje izvajalca javne službe.

Kadar na podlagi lokacijske informacije ni mogoče opredeliti vseh pogojev priključitve objekta na javno kanalizacijo, izvajalec javne službe izda posebno soglasje h gradnji objekta oziroma priključka. S soglasjem se opredelijo pogoji za izgradnjo interne kanalizacije in priključitev na javno kanalizacijo.

Soglasje se izda na podlagi prejete vloge, ki ji mora biti priloženo:

- lokacijska informacija;
- situacija obstoječega stanja;
- situacija M 1:500 z vrisanimi objekti ter vsemi komunalnimi napravami in objekti, ki se ali se bodo nahajali na lokaciji;
- podatke o predvideni količini odvedenih odpadnih voda;
- strokovno poročilo o vplivih na okolje v primerih, ko je to določeno s predpisi.

Ob priključitvi objekta na javno kanalizacijsko omrežje ali že aktivirano interno kanalizacijo investitor oziroma uporabnik, skladno z občinskim odlokom, ki ureja čiščenje in odvajanje odpadnih voda v Občini Kanal ob Soči, sprejme obveznosti uporabnika javne kanalizacije.

Smatra se, da je priključek izveden, ko izvajalec javne službe pregleda priključek ter potrdi ustreznost izvedbe. V primeru, da priključek ni zgrajen v skladu z izdanim soglasjem

in določili tega pravilnika, se priključitev odloži, dokler se pomanjkljivosti ne odpravijo.

VII. del: UPRAVLJANJE IN VZDRŽEVANJE JAVNEGA KANALSKEGA OMREŽJA IN OBJEKTOV

29. člen

Izvajalec javne službe zagotavlja upravljanje in vzdrževanje za tisto omrežje, objekte in naprave, ki so v lasti lokalne skupnosti in jo je skladno s pogodbo prevzel v upravljanje.

Vzdrževanje se izvaja na osnovi izdelane tehnično operativne in administrativne dokumentacije izvajalca javne službe.

Kontrola stanja kanalizacijskega omrežja se izvaja za zagotavljanje pravočasnega in učinkovitega rednega čiščenja, na kanalskih objektih pa za vzdrževanje pravilnega obratovanja in predstavlja:

- podrobne preglede stanja in delovanja kanalizacijskih vodov in objektov;
- vzdrževanje sistema aparatov za merjenje in registracijo dogajanj v omrežju (meritve pretokov, gladin, kvalitete vode, pojavov plinov, nadzor dotokov v sistem, določitev sušnega odtoka, nadzor nad kakovostjo, količino in pogostostjo emisij na izpustnih mestih večjih onesnaževalcev ...);
- zbiranje pripomb strokovnih služb in uporabnikov za pravočasno planiranje posegov na omrežju.

30. člen

(Redno vzdrževanje)

Redno vzdrževanje, ki se izvaja na primarnih in sekundarnih kanalih odpadnih vod, obsega:

- vizualno kontrolo jaškov in pokrovov;
- zamenjavo poškodovanih pokrovov;
- odmašitev kanalizacijskih cevi;
- snemanje s kamero;
- manjša popravila jaškov, krpanje asfalta okoli pokrovov in podobno;
- deratizacijo skladno z Zakonom o nalezljivih boleznih in priporočilih NIJZ;
- analize odpadnih vod;
- kontrolo in čiščenje objektov in kanalov;
- druga vzdrževalna dela.

31. člen

(Investicijsko vzdrževanje)

Investicijsko vzdrževanje se izvaja na podlagi letnega programa del, ki ga potrdi lastnik infrastrukture in obsega popravila odsekov med revizijskimi jaški in generalna popravila objektov oziroma rekonstrukcije.

32. člen

(Izredno – intervencijsko vzdrževanje)

Izredno – intervencijsko vzdrževanje se izvaja v primerih trenutnih poškodb, nalivov ali motenj v delovanju kanalskega omrežja in obsega odmašitve kanalizacije oziroma povečanja pretočnosti kanala, črpanje iz poplavljenih prostorov, v primeru porušitve pa intervencijsko popravilo. V primeru elementarnih nesreč se intervencijsko vzdrževanje izvaja skladno z navodili o ukrepanju v izrednih primerih in v dogovoru z lastnikom prizadete infrastrukture.

33. člen

(Prevzem javne kanalizacije v upravljanje)

Izvajalec gradnje kanalizacije, ki ima značaj javne kanalizacije, mora le-to predati v lastništvo občini. Občina preda to kanalizacijo v upravljanje izvajalcu javne službe. Ob primopredaji, o kateri se sestavi zapisnik, mora izvajalec gradnje izročiti občini oziroma izvajalcu javne službe naslednjo dokumentacijo:

- projekt z gradbenim dovoljenjem;
- projekt izvedenih del;

– digitalni geodetski posnetek vse zgrajene infrastrukture, izdelan elaborat za vpis novozgrajene infrastrukture v zbirni kataster GJI pri Geodetski upravi Slovenije in potrdilo o oddaji elaborata na GURS-u;

– zapisnik o preizkusu vodotesnosti sistema z vodo ali zrakom, potrjen s strani nadzora gradnje, skladno s standardom SIST EN 1610;

– digitalni posnetek s kamero;

– uporabno dovoljenje;

– evidence, knjigovodske in blagajniške podatke, listine o lastništvu, podatke o terjatvah in dolgovi in druge poslovne zadeve.

Za projekte, pri katerih ni bilo potrebno gradbeno dovoljenje (rekonstrukcije in sanacije obstoječih kanalov ...), je potrebno po zaključku gradnje kanalizacije izdelati prevzemni zapisnik, ki ga sestavita izvajalec gradnje in upravljaavec kanalizacije, potrdi pa ga lastnik infrastrukture ali nadzorni organ gradnje.

Na podlagi zapisnika o prevzemu kanalizacije izvajalec javne službe le-to vnese v interni kataster kanalizacijskega sistema in zbirni kataster Geodetske uprave Slovenije.

Za vse novogradnje in investicijsko vzdrževanje lastnik in upravljaavec sestavita inventarni zapisnik, ki je osnova za vpis v knjigo osnovnih sredstev.

V primeru, da se v upravljanje prevzame kanalizacija, ki jo je do tedaj upravljala krajevna skupnost, vaški odbor ali druga pravna ali fizična oseba, ki ni bila organizirana po veljavnih predpisih v smislu ustrezne lokalne javne službe za odvajanje in čiščenje odpadne in padavinske vode, so dovoljena odstopanja od zahtev. V tem primeru mora imeti kanalizacija, ki se prevzema v javno kanalizacijsko omrežje, vsaj:

– izdelan grafični prikaz kanalizacije v merilu najmanj 1:5000;

– izdelano hidravlično in sanitarno-tehnično analizo obstoječega stanja s predlogi morebitnih nujnih kratkoročnih sanacijskih ukrepov in oceno potrebnih vlaganj (sanacijski program);

– izdelano strokovno mnenje o splošnem stanju kanalizacije v smislu zadovoljevanja zahtev predpisov o odvajanju in čiščenju odpadne komunalne in padavinske vode ter drugih veljavnih standardov in normativov za kanalizacijska omrežja za odvajanje in čiščenje odpadne komunalne in padavinske vode;

– izdelano strokovno mnenje o vključevanju kanalizacije v kratkoročni koncept odvajanja in čiščenja odpadne komunalne in padavinske vode;

– knjigovodske podatke za posamezne vrste objektov, če pa teh ni, je potrebno pridobiti ustrezne vrednostne podatke s pomočjo pooblaščenega cenilca;

– uporabno dovoljenje.

V primeru, da minimalne zahtevane dokumentacije od krajevne skupnosti, vaškega odbora ali druge pravne ali fizične osebe ni mogoče pridobiti, jo na stroške lastnika infrastrukture lahko pripravi izvajalec javne službe.

VIII. del: KONČNE DOLOČBE

34. člen

Vsa izdana soglasja do dneva uveljavitve tega pravilnika ostanejo v veljavi, pri izvedbah pa se morajo upoštevati zahteve tega pravilnika.

35. člen

Ta pravilnik začne veljati osmi dan po objavi v Uradnem listu Republike Slovenije.

Št. 9000-0002/2016-15

Kanal ob Soči, dne 3. marca 2016

Župan
Občine Kanal
Andrej Maffi l.r.

811. Sklep o cenah storitev oskrbe s pitno vodo

Na podlagi 6. člena Uredbe o metodologiji za oblikovanje cen storitev obveznih občinskih javnih služb varstva okolja (Uradni list RS, št. 87/12 in 109/12 – v nadaljevanju Uredba) in 16. člena Statuta Občine Kanal ob Soči (Uradne objave Primorske novice, št. 41/03, 17/06 in Uradni list RS, št. 70/07 in 51/08) je Občinski svet Občine Kanal ob Soči na 9. redni seji občinskega sveta dne 3. 3. 2016 sprejel

S K L E P
o cenah storitev oskrbe s pitno vodo

1. člen

Občinski svet Občine Kanal ob Soči na predlog Režijskega obrata Občine Kanal ob Soči, kot izvajalca lokalne gospodarske javne službe storitve oskrbe s pitno vodo v občini, potrjuje sprejem Elaborata o oblikovanju cene storitve oskrbe s pitno vodo v Občini Kanal ob Soči, februar 2016.

2. člen

Cena storitve oskrbe s pitno vodo je sestavljena iz cene opravljanja storitve – vodarine ter omrežnine:

– vodarina, ki v skladu s 16. členom Uredbe vsebuje tudi strošek vodnega povračila za prodano pitno vodo (brez DDV)

Storitev	Enota mere	Cena (v EUR na m ³ dobavljene vode)			
		Predračunska cena	Potrjena cena	Subvencija	Subvencionirana cena
Vodarina	Količina dobavljene pitne vode				
	m ³	1,0995	1,0995	0,4398	0,6597

– omrežnina za oskrbo s pitno vodo, ki v skladu s 16. členom Uredbe vsebuje tudi strošek obnove in vzdrževanja priključkov na javni vodovod v obsegu nalog izvajalca javne službe oskrbe s pitno vodo v skladu s predpisom, ki ureja oskrbo s pitno vodo – obvezna javna služba (brez DDV)

Storitev	Enota mere	Cena (v EUR na vodomer/mesec)			
		Oblikovana nova cena	Potrjena cena	Subvencija	Subvencionirana cena
Omrežnina za oskrbo s pitno vodo	Premer vodomera				
	DN 15	7,1185	7,1185	2,8474	4,2711
	DN 20	7,1185	7,1185	2,8474	4,2711
	DN 25	21,3553	21,3553	8,5421	12,8132
	DN 30	21,3553	21,3553	8,5421	12,8132
	DN 40	71,1841	71,1841	28,4736	42,7105
	DN 50	71,1841	71,1841	28,4736	42,7105

3. člen

Upravičenci do subvencij cen storitev javne službe so vsi uporabniki javne službe, ki so gospodinjstva ali izvajalci nepridobitnih dejavnosti.

Subvencije se financirajo iz občinskega proračuna.

4. člen

Ta sklep se objavi v Uradnem listu Republike Slovenije. Cene se začnejo uporabljati od 1. 4. 2016 naprej.

Št. 9000-0002/2016-18
Kanal ob Soči, dne 3. marca 2016

Župan
Občine Kanal
Andrej Maffi l.r.

812. Sklep o cenah storitev odvajanja in čiščenja odpadnih voda

Na podlagi 6. člena Uredbe o metodologiji za oblikovanje cen storitev obveznih občinskih javnih služb varstva okolja (Uradni list RS, št. 87/12 in 109/12 – v nadaljevanju Uredba) in 16. člena Statuta Občine Kanal ob Soči (Uradne objave Primorske novice, št. 41/03, 17/06 in Uradni list RS, št. 70/07 in 51/08) je Občinski svet Občine Kanal ob Soči na 9. redni seji občinskega sveta dne 3. 3. 2016 sprejel

S K L E P
o cenah storitev odvajanja in čiščenja odpadnih voda

1. člen

Občinski svet Občine Kanal ob Soči na predlog Režijskega obrata Občine Kanal ob Soči, kot izvajalca lokalne gospodarske javne službe storitve odvajanja in čiščenja odpadnih voda v občini, potrjuje sprejem Elaborata o oblikovanju cene storitve odvajanja in čiščenja odpadnih voda v Občini Kanal ob Soči, februar 2016.

2. člen

Cena storitve odvajanja odpadnih voda je sestavljena iz cene storitve odvajanja odpadnih voda, omrežnine in okoljske dajatve.

– storitev odvajanja odpadnih voda (brez DDV)

Storitev	Enota mere	Cena (v EUR na m ³ dobavljene vode)			
		Predračunska cena	Potrjena cena	Subvencija	Subvencionirana cena
Odvajanje odpadnih voda	Količina dobavljene pitne vode m ³	0,3534	0,3534	0,3004	0,0530

– omrežnina za odvajanje odpadnih voda (brez DDV)

Storitev	Enota mere	Cena (v EUR na vodomer/mesec)			
		Oblikovana nova cena	Potrjena cena	Subvencija	Subvencionirana cena
Omrežnina za odvajanje odpadnih voda	Premer vodometra				
	DN 15	9,2189	9,2189	7,8361	1,3828
	DN 20	9,2189	9,2189	7,8361	1,3828
	DN 25	27,6566	27,6566	23,5081	4,1485
	DN 30	27,6566	27,6566	23,5081	4,1485
	DN 40	92,1888	92,1888	78,3605	13,8283
	DN 50	92,1888	92,1888	78,3605	13,8283

3. člen

Cena storitve čiščenja odpadnih voda je sestavljena iz cene storitve čiščenja odpadnih voda in omrežnine.

– storitev čiščenja odpadnih voda (brez DDV)

Storitev	Enota mere	Cena (v EUR na m ³ dobavljene vode)			
		Predračunska cena	Potrjena cena	Subvencija	Subvencionirana cena
Čiščenje odpadnih voda	Količina dobavljene pitne vode m ³	0,7096	0,7096	0,6032	0,1064

– omrežnina za čiščenje odpadnih voda (brez DDV)

Storitev	Enota mere	Cena (v EUR na vodomer/mesec)			
		Oblikovana nova cena	Potrjena cena	Subvencija	Subvencionirana cena
Omrežnina za čiščenje odpadnih voda	Premer vodometra				
	DN 15	9,2249	9,2249	7,8412	1,3837
	DN 20	9,2249	9,2249	7,8412	1,3837
	DN 25	27,6749	27,6749	23,5237	4,1512
	DN 30	27,6749	27,6749	23,5237	4,1512
	DN 40	92,2496	92,2496	78,4122	13,8374
	DN 50	92,2496	92,2496	78,4122	13,8374

4. člen

Upravičenci do subvencij cen storitev javne službe so vsi uporabniki javne službe, ki so gospodinjstva ali izvajalci nepridobitnih dejavnosti.

Subvencije se financirajo iz občinskega proračuna.

5. člen

Ta sklep se objavi v Uradnem listu Republike Slovenije. Cene se začnejo uporabljati od 1. 4. 2016 naprej.

Št. 9000-0002/2016-19

Kanal ob Soči, dne 3. marca 2016

Župan
Občine Kanal
Andrej Maffi l.r.

MIREN - KOSTANJEVICA**813. Odlok o spremembah in dopolnitvah št. 3a Občinskega prostorskega načrta Občine Miren - Kostanjevica**

Na podlagi 53.a člena Zakona o prostorskem načrtovanju (Uradni list RS, št. 33/07 s spremembami) in 17. člena Statuta Občine Miren - Kostanjevica (UPB Uradni list RS, št. 2/16) je Občinski svet Občine Miren - Kostanjevica na seji 10. 3. 2016 sprejel

ODLOK**o spremembah in dopolnitvah št. 3a Občinskega prostorskega načrta Občine Miren - Kostanjevica**

1. člen

V Prilogi 2 – dopustni nezahtevni in enostavni objekti se v tabeli 18 POMOŽNI KMETIJSKO-GOZDARSKI OBJEKT v stolpcu SSe doda znak »«.

2. člen

Ta odlok začne veljati dan po objavi v Uradnem listu Republike Slovenije.

Št. 350-37/2014-37

Miren, dne 11. februarja 2016

Župan
Občine Miren - Kostanjevica
Mauricij Humar l.r.

814. Sklep o ukitvi statusa javnega dobra na nepremičnini parc. št. 1950/1 k.o. 2328 – OPATJE SELO

Na podlagi 23. člena Zakona o graditvi objektov (Uradni list RS, št. 102/04 – uradno prečiščeno besedilo, 92/05 – ZJC-B, 111/05 – Odl. US, 93/05 – ZVMS, 120/06 – Odl. US, 126/07, 108/09, 61/10 – ZRud-1, 76/10 – ZRud-1A, 20/11 – Odl. US, 57/12, 110/13, 101/13 – ZdavNepr, 22/14 – Odl. US in 19/15), 29. člena Zakona o lokalni samoupravi (Uradni list RS, št. 94/07 – uradno prečiščeno besedilo, 27/08 – Odl. US, 76/08, 79/09, 51/10, 84/10 – Odl. US, 40/12 – ZUJF in 14/15 – ZUUJFO) in 17. člena Statuta Občine Miren - Kostanjevica

(Uradni list RS, št. 2/16 – uradno prečiščeno besedilo) je Občinski svet Občine Miren - Kostanjevica na 16. redni seji dne 10. 3. 2016 sprejel

S K L E P**o ukitvi statusa javnega dobra na nepremičnini parc. št. 1950/1 k.o. 2328 – OPATJE SELO**

1. člen

S tem sklepom se ukine status javnega dobra na nepremičnini parc. št. 1950/1 k.o. 2328 – OPATJE SELO, zemljišče v izmeri 11 m².

2. člen

Nepremičnina iz prejšnjega člena tega sklepa preneha imeti status javnega dobra in postane lastnina Občine Miren - Kostanjevica.

3. člen

Ta sklep začne veljati naslednji dan po objavi v Uradnem listu Republike Slovenije.

Št. 478-14/2016-2

Miren, dne 10. marca 2016

Župan
Občine Miren - Kostanjevica
Mauricij Humar l.r.

815. Sklep o pridobitvi statusa grajenega javnega dobra lokalnega pomena – javnega dobra v lasti Občine Miren - Kostanjevica za parcelo št. 1691/0 k.o. 2330 – SELA NA KRASU

Na podlagi 21. člena Zakona o graditvi objektov (Uradni list RS, št. 102/04 – uradno prečiščeno besedilo, 92/05 – ZJC-B, 111/05 – Odl. US, 93/05 – ZVMS, 120/06 – Odl. US, 126/07, 108/09, 61/10 – ZRud-1, 76/10 – ZRud-1A, 20/11 – Odl. US, 57/12, 110/13, 101/13 – ZdavNepr, 22/14 – Odl. US in 19/15), 29. člena Zakona o lokalni samoupravi (Uradni list RS, št. 94/07 – uradno prečiščeno besedilo, 27/08 – Odl. US, 76/08, 79/09, 51/10, 84/10 – Odl. US, 40/12 – ZUJF in 14/15 – ZUUJFO) ter 17. člena Statuta Občine Miren - Kostanjevica (Uradni list RS, št. 2/16 – uradno prečiščeno besedilo) je Občinski svet Občine Miren - Kostanjevica na 16. redni seji dne 10. 3. 2016 sprejel

S K L E P**o pridobitvi statusa grajenega javnega dobra lokalnega pomena – javnega dobra v lasti Občine Miren - Kostanjevica za parcelo št. 1691/0 k.o. 2330 – SELA NA KRASU**

1. člen

Status grajenega javnega dobra lokalnega pomena – javnega dobra v lasti Občine Miren-Kostanjevica pridobi nepremičnina parc. št. 1691/0 k.o. 2330 – SELA NA KRASU, ki predstavlja nekategorizirano javno pot.

2. člen

Na podlagi tega sklepa občinska uprava izda ugotovitveno odločbo, s katero se ugotovi, da ima navedena nepremičnina status grajenega javnega dobra lokalnega pomena. Po pravnomočnosti se odločba pošlje zemljiškoknjižnemu sodišču v izvršitev, kjer se pri zgoraj navedeni nepremičnini zaznamuje status grajenega javnega dobra lokalnega pomena v lasti Občine Miren - Kostanjevica.

3. člen

Ta sklep začne veljati naslednji dan po objavi v Uradnem listu Republike Slovenije.

Št. 478-17/2016-2

Miren, dne 10. marca 2016

Župan
Občine Miren - Kostanjevica
Mauricij Humar l.r.

816. Sklep o pridobitvi statusa grajenega javnega dobra lokalnega pomena-javnega dobra v lasti Občine Miren - Kostanjevica za parcele št. 1030/0, 1033/0 in 1050/0 vse k.o. 2334 – LIPA

Na podlagi 21. člena Zakona o graditvi objektov (Uradni list RS, št. 102/04 – uradno prečiščeno besedilo, 92/05 – ZJC-B, 111/05 – Odl. US, 93/05 – ZVMS, 120/06 – Odl. US, 126/07, 108/09, 61/10 – ZRud-1, 76/10 – ZRud-1A, 20/11 – Odl. US, 57/12, 110/13, 101/13 – ZdavNepr, 22/14 – Odl. US in 19/15), 29. člena Zakona o lokalni samoupravi (Uradni list RS, št. 94/07 – uradno prečiščeno besedilo, 27/08 – Odl. US, 76/08, 79/09, 51/10, 84/10 – Odl. US, 40/12 – ZUJF in 14/15 – ZUUJFO) ter 17. člena Statuta Občine Miren - Kostanjevica (Uradni list RS, št. 2/16 – uradno prečiščeno besedilo) je Občinski svet Občine Miren - Kostanjevica na 16. redni seji dne 10. 3. 2016 sprejel

S K L E P

o pridobitvi statusa grajenega javnega dobra lokalnega pomena – javnega dobra v lasti Občine Miren - Kostanjevica za parcele št. 1030/0, 1033/0 in 1050/0 vse k.o. 2334 – LIPA

1. člen

Status grajenega javnega dobra lokalnega pomena – javnega dobra v lasti Občine Miren - Kostanjevica pridobijo naslednje nepremičnine:

– parc. št. 1030/0 k.o. 2334 – LIPA, ki predstavlja del javne poti, kategorizirane v Odloku o kategorizaciji občinskih cest v Občini Miren - Kostanjevica (Uradni list RS, št. 75/15) kot javna pot JP 676522 Komen – občinska meja – Lipa,

– parc. št. 1033/0 k.o. 2334 – LIPA, ki predstavlja nekategorizirano javno pot in

– parc. št. 1050/0 k.o. 2334 – LIPA, ki predstavlja javno pot, kategorizirano v Odloku o kategorizaciji občinskih cest v Občini Miren - Kostanjevica (Uradni list RS, št. 75/15) kot javna pot JP 760813 Lipa – povezava v križišču, in del lokalne ceste, kategorizirane v zgoraj navedenem odloku kot lokalna cesta LC 260024 Lipa – skozi vas – LC 260051 (križišče).

2. člen

Na podlagi tega sklepa občinska uprava izda ugotovitveno odločbo, s katero se ugotovi, da imajo navedene nepremičnine status grajenega javnega dobra lokalnega pomena. Po pravnomočnosti se odločba pošlje zemljiškopravnemu sodišču v izvršitev, kjer se pri zgoraj navedenih nepremičninah zaznamuje status grajenega javnega dobra lokalnega pomena v lasti Občine Miren - Kostanjevica.

3. člen

Ta sklep začne veljati naslednji dan po objavi v Uradnem listu Republike Slovenije.

Št. 478-13/2016-2

Miren, dne 10. marca 2016

Župan
Občine Miren - Kostanjevica
Mauricij Humar l.r.

PUCONCI

817. Odlok o rebalansu proračuna Občine Puconci št. 1/2016

Na podlagi 29. člena Zakona o lokalni samoupravi (Uradni list RS, št. 94/07 – UPB2, 76/08, 79/09, 51/10 in 40/12 – ZUJF in 14/15 – ZUUJFO), 29. člena Zakona o javnih financah (Uradni list RS, št. 11/11 – uradno prečiščeno besedilo, 14/13 – popr., 101/13 in 55/15 – ZFisP) ter 17. in 102. člena Statuta Občine Puconci (Uradni list RS, št. 91/15) je Občinski svet Občine Puconci na 13. redni seji dne 16. 3. 2016 sprejel

ODLOK

o rebalansu proračuna Občine Puconci št. 1/2016

1. člen

V Odloku o proračunu Občine Puconci za leto 2016 se spremeni drugi odstavek 2. člena in se glasi:

**2. VIŠINA SPLOŠNEGA DELA PRORAČUNA
IN STRUKTURA POSEBNEGA DELA PRORAČUNA**

Splošni del proračuna se na ravni podskupin kontov do-
loča v naslednjih zneskih:

		v eurih
A. BILANCA PRIHODKOV IN ODHODKOV		
	Skupina/Podskupina kontov/Konto	Rebalans 2016
I.	SKUPAJ PRIHODKI (70+71+72+73+74)	7.811.398
	TEKOČI PRIHODKI (70+71)	6.200.456
70	DAVČNI PRIHODKI	4.678.662
	700 Davki na dohodek in dobiček	4.126.871
	703 Davki na premoženje	338.600
	704 Domači davki na blago in storitve	213.191
71	NEDAVČNI PRIHODKI	1.521.794
	710 Udeležba na dobičku in dohodki od premoženja	568.524
	711 Takse in pristojbine	3.500
	712 Globe in druge denarne kazni	2.500
	713 Prihodki od prodaje blaga in storitev	35.000
	714 Drugi nedavčni prihodki	912.270
72	KAPITALSKI PRIHODKI	388.644
	720 Prihodki od prodaje osnovnih sredstev	1.400
	722 Prihodki od prodaje zemljišč in neopredmetenih dolgoročnih sredstev	387.244
73	PREJETE DONACIJE	5.000
	730 Prejete donacije iz domačih virov	5.000
74	TRANSFERNI PRIHODKI	1.217.298

	740 Transforni prihodki iz drugih javnofinančnih institucij	523.133
	741 Prejeta sredstva iz državnega proračuna iz sredstev proračuna Evropske unije	694.165
II.	SKUPAJ ODHODKI (40+41+42+43)	8.056.191
40	TEKOČI ODHODKI	2.530.895
	400 Plače in drugi izdatki zaposlenim	342.004
	401 Prispevki delodajalcev za socialno varnost	49.910
	402 Izdatki za blago in storitve	1.943.156
	403 Plačila domačih obresti	60.000
	409 Rezerve	135.825
41	TEKOČI TRANSFERI	2.656.900
	410 Subvencije	185.779
	411 Transferi posameznikom in gospodinjstvom	1.662.600
	412 Transferi neprofitnim organizacijam in ustanovam	251.661
	413 Drugi tekoči domači transferi	556.860
42	INVESTICIJSKI ODHODKI	2.521.596
	420 Nakup in gradnja osnovnih sredstev	2.521.596
43	INVESTICIJSKI TRANSFERI	346.800
	431 Investicijski transferi pravnim in fiz. osebam, ki niso proračunski uporabniki	206.800
	432 Investicijski transferi proračunskim uporabnikom	140.000
III.	PRORAČUNSKI PRIMANJKLJAJ	-244.793
B. RAČUN FINANČNIH TERJATEV IN NALOŽB		
IV.	PREJETA VRAČILA DANIH POSOJIL IN PRODAJA KAPITALSKIH DELEŽEV (750+751+752)	0
75	PREJETA VRAČILA DANIH POSOJIL	0
	750 Prejeta vračila danih posojil	0
	751 Prodaja kapitalskih deležev	0
	752 Kupnine iz naslova privatizacije	0
V.	DANA POSOJILA IN POVEČANJE KAPITALSKIH DELEŽEV (440+441+442+443)	0
44	DANA POSOJILA IN POVEČANJE KAPITALSKIH DELEŽEV	0
	440 Dana posojila	0
	441 Povečanje kapitalskih deležev in finančnih naložb	0

	442 Poraba sredstev kupnin iz naslova privatizacije	0
	443 Povečanje namenskega premoženja v javnih skladih in drugih osebah javnega prava, ki imajo premoženje v svoji lasti	0
VI.	PREJETA MINUS DANA POSOJILA IN SPREMEMBE KAPITALSKIH DELEŽEV (IV.-V.)	0
C. RAČUN FINANCIRANJA		
VII.	ZADOLŽEVANJE (500)	250.000
50	ZADOLŽEVANJE	250.000
	500 Domače zadolževanje	250.000
VIII.	ODPLAČILA DOLGA (550)	210.965
55	ODPLAČILA DOLGA	210.965
	550 Odplačila domačega dolga	210.965
IX.	POVEČANJE (ZMANJŠANJE) SREDSTEV NA RAČUNIH (I.+IV.+VII.-II.-V.-VIII.)	-205.758
X.	NETO ZADOLŽEVANJE (VII.-VIII.)	39.035
XI.	NETO FINANCIRANJE (VI.+VII.-VIII.-IX.)	244.793
	STANJE SREDSTEV NA RAČUNIH DNE 31. 12. PRETEKLEGA LETA	
	9009 Splošni sklad za drugo	205.758

2. člen

V Odloku o proračunu Občine Puconci za leto 2016 se spremeni drugi odstavek 13. člena Odloka o proračunu Občine Puconci za leto 2016, tako da se glasi:

»Sredstva splošne proračunske rezervacije se uporabljajo za nepredvidene namene, za katere v proračunu niso zagotovljena sredstva, ali za namene, za katere se med letom izkaže, da niso zagotovljena sredstva v zadostnem obsegu, ker jih pri pripravi proračuna ni bilo mogoče načrtovati. Sredstva splošne proračunske rezervacije za leto 2016 se zagotavljajo v višini 22.342,84 evrov.«

3. člen

V Odloku o proračunu Občine Puconci za leto 2016 se spremeni 19. člen, tako da se glasi:

»Zaradi kritja presežkov odhodkov nad prihodki v bilanci prihodkov in odhodkov, presežkov izdatkov nad prejemki v računu finančnih terjatev in naložb ter odplačila dolgov v računu financiranja, se občina za proračun leta 2016 lahko zadolži do višine 250.000,00 EUR.«

4. člen

Ta odlok začne veljati naslednji dan po objavi v Uradnem listu Republike Slovenije.

Št. 410-0002/2016

Puconci, dne 16. marca 2016

Podžupan
Občine Puconci
v začasnem opravljanju funkcije župana
Ludvik Novak l.r.

VLADA

818. Uredba o spremembah Uredbe o posebnih varstvenih območjih (območjih Natura 2000)

Na podlagi drugega odstavka 33. člena Zakona o ohranjanju narave (Uradni list RS, št. 96/04 – uradno prečiščeno besedilo, 61/06 – ZDru-1, 8/10 – ZSKZ-B in 46/14) izdaja Vlada Republike Slovenije

UREDBO**o spremembah Uredbe o posebnih varstvenih območjih (območjih Natura 2000)**

1. člen

V Uredbi o posebnih varstvenih območjih (območjih Natura 2000) (Uradni list RS, št. 49/04, 110/04, 59/07, 43/08, 8/12, 33/13, 35/13 – popr., 39/13 – odl. US in 3/14) se tretji odstavek 1. člena spremeni tako, da se glasi:

»(3) S to uredbo se v pravni red Republike Slovenije prenašata Direktiva Sveta 92/43/EGS z dne 21. maja 1992 o ohranjanju naravnih habitatov ter prosto živečih živalskih in rastlinskih vrst (UL L št. 206 z dne 22. 7. 1992, str. 7), zadnjič spremenjena z Direktivo Sveta 2013/17/EU z dne 13. maja 2013 o prilagoditvi nekaterih direktiv na področju okolja zaradi pristopa Republike Hrvaške (UL L št. 158 z dne 10. 6. 2013, str. 193), in Direktiva 2009/147/ES Evropskega parlamenta in Sveta z dne 30. novembra 2009 o ohranjanju prosto živečih ptic (UL L št. 20 z dne 26. 1. 2010, str. 7), zadnjič spremenjena z Direktivo Sveta 2013/17/EU z dne 13. maja 2013 o prilagoditvi nekaterih direktiv na področju okolja zaradi pristopa Republike Hrvaške (UL L št. 158 z dne 10. 6. 2013, str. 193).«.

2. člen

V prilogi 2 se poglavje 2 nadomesti z novim poglavjem 2, ki je kot priloga 1 sestavni del te uredbe.

3. člen

V prilogi 3 se poglavje 2 nadomesti z novim poglavjem 2, ki je kot priloga 2 sestavni del te uredbe.

PREHODNI IN KONČNA DOLOČBA

4. člen

(1) Če se je postopek priprave plana, programa, načrta, prostorskega ali drugega plana (v nadaljnjem besedilu: plan)

za območja iz spremenjenega poglavja 2 priloge 2 uredbe začel do uveljavitve te uredbe in so bile v tem postopku že izdane naravovarstvene smernice, ne pa tudi naravovarstveno mnenje, mora Zavod Republike Slovenije za varstvo narave najpozneje v dveh mesecih od uveljavitve te uredbe poslati pripravljavcu plana dopolnitev naravovarstvenih smernic za območja iz spremenjenega poglavja 2 priloge 2 uredbe.

(2) Če se je postopek priprave plana za območje iz prejšnjega odstavka začel do uveljavitve te uredbe in je bilo v tem postopku že izdano mnenje o sprejemljivosti vplivov plana na varovana območja, se presoja sprejemljivosti planov za območja iz prejšnjega odstavka opravi v postopku presoje sprejemljivosti posegov v naravo.

(3) Če je bil za območja iz prvega odstavka tega člena plan do uveljavitve te uredbe že sprejet, se presoja sprejemljivosti planov za območja iz prvega odstavka tega člena opravi v postopku presoje sprejemljivosti posegov v naravo.

5. člen

Za Natura območja in potencialna Natura območja, določena s spremenjenim poglavjem 2 priloge 2 uredbe, se začnejo postopki na podlagi predpisa, ki ureja izvedbo ukrepov kmetijske politike, predpisa, ki ureja navzkrižno skladnost, in predpisa, ki ureja ukrepe kmetijsko-okoljsko-podnebnih plačil, ekološkega kmetovanja in plačil območjem z naravnimi ali drugimi posebnimi omejitvami iz Programa razvoja podeželja Republike Slovenije za obdobje 2014–2020, uporabljati 1. januarja 2017.

6. člen

Ta uredba začne veljati naslednji dan po objavi v Uradnem listu Republike Slovenije.

Št. 00719-8/2016

Ljubljana, dne 16. marca 2016

EVA 2015-2550-0009

Vlada Republike Slovenije

dr. Miroslav Cerar l.r.
Predsednik

Priloga 1

»Poglavje 2:

Območja Natura 2000 (posebna ohranitvena območja) in potencialna Natura območja (potencialna posebna ohranitvena območja)

Identifikacijska številka	Ime	Koda vrste ali HT	Vrste in habitatni tipi, za katere je posebno ohranitveno območje opredeljeno
POO SI3000001	Cvelbar - skalovje	8220	Silikatna skalnata pobočja z vegetacijo skalnih razpok
POO SI3000002	Obistove skale	8210	Karbonatna skalnata pobočja z vegetacijo skalnih razpok
POO SI3000005	Mateča voda in Bistrica	1014	ozki vrtenec (<i>Vertigo angustior</i>)
		1078*	črtasti medvedek (<i>Callimorpha quadripunctaria</i>)
		1093*	navadni koščak (<i>Austropotamobius torrentium</i>)
		4046	veliki studenčar (<i>Cordulegaster heros</i>)
		4108	kranjski jeglič (<i>Primula carniolica</i>)
POO SI3000006	Ježevc	1093*	navadni koščak (<i>Austropotamobius torrentium</i>)
		1098	potočni piškurji (<i>Eudontomyzon</i> spp.)
		4046	veliki studenčar (<i>Cordulegaster heros</i>)
POO SI3000007	Potočnikov potok		
			zdrruženo 2013 z SI3000313 Vzhodni Kozjak
POO SI3000008	Dolgi potok na Rudnici		
			zdrruženo 2013 z SI3000303 Sotla s pritoki
POO SI3000009	Lučka jama	1186*	človeška ribica (<i>Proteus anguinus</i>)
		8310	Jame, ki niso odprte za javnost
POO SI3000010	Koritno izvir - izliv v Savo Dolinko	1093*	navadni koščak (<i>Austropotamobius torrentium</i>)
		7210*	Karbonatna nizka barja z navadno reziko (<i>Cladium mariscus</i>) in vrstami zveze <i>Caricion davallianae</i>
		7220*	Lehnjakotvorni izviri (<i>Cratoneurion</i>)
POO SI3000011	Zadnje struge pri Suhadolah	1193	hrbski urh (<i>Bombina variegata</i>)
		91E0*	Obrečna vrbovja, jelsevja in jesenovja (mekolesna loka); (<i>Alnus glutinosa</i> in <i>Fraxinus excelsior</i> (Alno-Padion, Alhion incanae, <i>Salicion albae</i>))
POO SI3000012	Krenžarjev potok izvir - izliv v Barbaro	1093*	navadni koščak (<i>Austropotamobius torrentium</i> *)
			preimenovano 2013 v SI3000012 Krenžarjev potok
POO SI3000013	Vrzdeneč	1078*	črtasti medvedek (<i>Callimorpha quadripunctaria</i>)
		1303	mali podkovnjak (<i>Rhinolophus hipposideros</i>)
POO SI3000014	Butajnova		
			zdrruženo 2013 v SI3000335 Polhograjsko hribovje
POO SI3000015	Medvedje Brdo	1078*	črtasti medvedek (<i>Callimorpha quadripunctaria</i>)
		1303	mali podkovnjak (<i>Rhinolophus hipposideros</i>)
POO SI3000016	Zaplana	1078*	črtasti medvedek (<i>Callimorpha quadripunctaria</i>)
		1093*	navadni koščak (<i>Austropotamobius torrentium</i>)
			dodano 2013

POO	SI3000017	Ligojna				1303 mali podkovnjak (<i>Rhinolophus hipposideros</i>) 91K0 ilirski bukov gozdovi (<i>Fagus sylvatica</i> (Aremonio-Fagion)) 1078* črtasti medvedek (<i>Callimorpha quadripunctaria</i>) 1303 mali podkovnjak (<i>Rhinolophus hipposideros</i>) 9110 Bukovi gozdovi (Luzulo-Fagetum)	izbrisano 2013
POO	SI3000018	Jereka	zdrruženo 2013 v	SI3000348	Bohinjska Bistrica in Jereka		
POO	SI3000019	Nemški Rovt				1303 mali podkovnjak (<i>Rhinolophus hipposideros</i>)	
POO	SI3000020	Cerkno-Zakriž				1078* črtasti medvedek (<i>Callimorpha quadripunctaria</i>) 1303 mali podkovnjak (<i>Rhinolophus hipposideros</i>)	
POO	SI3000021	Podreber - Dvor				1032 navadni ščrček (<i>Uro crassus</i>) 1303 mali podkovnjak (<i>Rhinolophus hipposideros</i>)	izbrisano 2013
POO	SI3000022	Briše	zdrruženo 2013 v	SI3000335	Polhograjsko hribovje		
POO	SI3000023	Otalež - Lazec				1078* črtasti medvedek (<i>Callimorpha quadripunctaria</i>) 1303 mali podkovnjak (<i>Rhinolophus hipposideros</i>)	
POO	SI3000024	Avče				1303 mali podkovnjak (<i>Rhinolophus hipposideros</i>)	
POO	SI3000025	Kočno ob Ložnici				1303 mali podkovnjak (<i>Rhinolophus hipposideros</i>)	
POO	SI3000026	Ribniška dolina				1014 ozki vrtenec (<i>Vertigo angustior</i>) 1324 navadni netopir (<i>Myotis myotis</i>) 1352* volk (<i>Canis lupus</i>) 1354* rjavi medved (<i>Ursus arctos</i>) 1361 navadni ris (<i>Lynx lynx</i>) 3260 Vodotoki v nižinskem in montanskem pasu z vodno vegetacijo zvez <i>Ranunculus fluitantis</i> in <i>Callitriche-Batrachion</i>	dodano 2013 izbrisano 2013 izbrisano 2013 izbrisano 2013 izbrisano 2013
POO	SI3000027	Lipovšček				6410 Travniki s prevladujočo stožko (<i>Molinia</i> spp.) na karbonatnih, šotnih ali giheno-muljastih tleh (<i>Molinion caeruleae</i>) 7210* Karbonatna nizka barja z navadno reziko (<i>Cladium mariscus</i>) in vrstami zveze <i>Caricion davallianae</i> 7230 Bazična nizka barja	dodano 2013
POO	SI3000028	Suhadolnica Suhi dol - sotočje z Martiževim grabnom	zdrruženo 2013 z	SI3000166	Razbor	91K0 ilirski bukov gozdovi (<i>Fagus sylvatica</i> (Aremonio-Fagion)) 1107 soška postrv (<i>Salix marmoratus</i>)	dodano 2013 se izbrše
POO	SI3000029	Mrzlica				1065 travniški postavnjež (<i>Euphydryas aurinia</i>) 6210(*) Polnaravna suha travnišča in grmiščne faze na karbonatnih tleh (<i>Festuco-Brometalia</i>) (* pomembna rastišča kukavičevk)	

91K0	Ilirski bukovi gozdovi (<i>Fagus sylvatica</i> (Aremonio-Fagion))	izbrisano 2013
6130	Travišča z velikim deležem težkih kovin z vegetacijo reda <i>Violetalia calaminiariae</i>	
8160*	Srednjeevropska karbonatna melišča v submontanskem in montanskem pasu	
8160*	Srednjeevropska karbonatna melišča v submontanskem in montanskem pasu	
8160*	Srednjeevropska karbonatna melišča v submontanskem in montanskem pasu	
91K0	Ilirski bukovi gozdovi (<i>Fagus sylvatica</i> (Aremonio-Fagion))	
1167	veliki pupek (<i>Triturus carnifex</i>)	dodano 2013
1193	hribski urh (<i>Bombina variegata</i>)	dodano 2013
6230*	Vrstno bogata travišča s prevladujočim navadnim volkom (<i>Nardus stricta</i>) na silikatnih tleh v montanskem pasu (in submontanskem pasu v celinskem delu Evrope)	dodano 2013
6410	Travniki s prevladujočo stožko (<i>Molinia</i> spp.) na karbonatnih, šotnih ali glineno-muljastih tleh (<i>Molinion caeruleae</i>)	dodano 2013
62A0	Vzhodna submediteranska suha travišča (<i>Scorzoneretalia villosae</i>)	
91K0	Ilirski bukovi gozdovi (<i>Fagus sylvatica</i> (Aremonio-Fagion))	se izbrše
1065	travniški pošavnež (<i>Euphydryas aurinia</i>)	
1071	barjanski okarček (<i>Coenonympha oedippus</i>)	izbrisano 2013
1167	veliki pupek (<i>Triturus carnifex</i>)	
1193	hribski urh (<i>Bombina variegata</i>)	
4033	kraški zmrljkar (<i>Erannis ankeraria</i>)	izbrisano 2013
5130	Sestoji navadnega brina (<i>Juniperus communis</i>) na suhih traviščih na karbonatih	
6410	Travniki s prevladujočo stožko (<i>Molinia</i> spp.) na karbonatnih, šotnih ali glineno-muljastih tleh (<i>Molinion caeruleae</i>)	
62A0	Vzhodna submediteranska suha travišča (<i>Scorzoneretalia villosae</i>)	
1078*	črtasti medvedek (<i>Callimorpha quadripunctaria</i>)	izbrisano 2013
4060	Alpske in borealne resave	
6150	Alpska in borealna travišča na silikatnih tleh	izbrisano 2013
6230*	Vrstno bogata travišča s prevladujočim navadnim volkom (<i>Nardus stricta</i>) na silikatnih tleh v montanskem pasu (in submontanskem pasu v celinskem delu Evrope)	
8220	Silikatna skalnata pobočja z vegetacijo skalnih razpok	
7140	Prehodna barja	
7150	Ulektine na šotni podlagi z vegetacijo zveze <i>Rhynchosporion</i>	
8160*	Srednjeevropska karbonatna melišča v submontanskem in montanskem pasu	
1078*	črtasti medvedek (<i>Callimorpha quadripunctaria</i>)	izbrisano 2013
POO	SI3000030 Žerjav - Dolina smrti	
POO	SI3000031 Pod Bučnico - melišča	
POO	SI3000032 Pri Modreju - melišča	
POO	SI3000033 Pod Mijo - melišča	
POO	SI3000034 Banjščice - travišča	Banjšče - travišča preimenovano 2013 v SI3000034
POO	SI3000037 Pregara - travišča	
POO	SI3000038 Smrekovsko pogorje	
POO	SI3000042 Jezerc pri Logatcu	
POO	SI3000043 Stahovica - melišča	
POO	SI3000044 Bohinjska Bela - melišča	izbrisano 2013

8160*	Srednjeevropska karbonatna melišča v submontanskem in montanskem pasu	izbrisan 2013	
91K0	Ilirski bukovi gozdovi (<i>Fagus sylvatica</i> (Aremonio-Fagioni))	izbrisan 2013	
8210	Karbonatna skalnata pobočja z vegetacijo skalnih razpok		
1065	travnški postavnež (<i>Euphydryas aurinia</i>)	se doda	
1078*	črtasti medvedek (<i>Callimorpha quadripunctaria</i>)		
6210(*)	Polnaravna suha travišča in grmiščne faze na karbonatnih tleh (<i>Festuco-Brometalia</i>) (* pomembna rastišča kukaviček)		
6510	Nižinski ekstenzivno gojeni travniki (<i>Alopecurus pratensis</i> , <i>Sanguisorba officinalis</i>)		
9110	Ilirski hrastovo-belogabrovi gozdovi (<i>Erythronio-Carpinion</i>)	izbrisan 2013	
7210*	Karbonatna nizka barja z navadno reziko (<i>Cladium mariscus</i>) in vrstami zveze <i>Caricion davallianae</i>		
1078*	črtasti medvedek (<i>Callimorpha quadripunctaria</i>)		
1093*	navadni koščak (<i>Austropotamobius torrentium</i>)		
1186*	človeška ribica (<i>Proteus anguinus</i>)		
1220	močvirska sklednica (<i>Erythronio-Carpinion</i>)		
1304	veliki podkovnjak (<i>Rhinolophus ferrumequinum</i>)		
1321	vejicati netopir (<i>Myotis emarginatus</i>)		
1324	navadni netopir (<i>Myotis myotis</i>)		
1337	bober (<i>Castor fiber</i>)		
4036	veliki frfočevček (<i>Leptidea morsei</i>)		
6210(*)	Polnaravna suha travišča in grmiščne faze na karbonatnih tleh (<i>Festuco-Brometalia</i>) (* pomembna rastišča kukaviček)		
6510	Nižinski ekstenzivno gojeni travniki (<i>Alopecurus pratensis</i> , <i>Sanguisorba officinalis</i>)		
8310	Jame, ki niso odprte za javnost		
1220	močvirska sklednica (<i>Erythronio-Carpinion</i>)		
1355	vidra (<i>Lutra lutra</i>)		
3260	Vodotoki v nižinskem in montanskem pasu z vodno vegetacijo zvez <i>Ranunculion fluitantis</i> in <i>Callitriche-Batrachion</i>		
1032	navadni škriček (<i>Unio crassus</i>)	dodano 2013	
1078*	črtasti medvedek (<i>Callimorpha quadripunctaria</i>)		
1088	strigoš (<i>Cerambyx cerdo</i>)		
1098	potočni piškurji (<i>Eudantomyzon</i> spp.)	izbrisan 2013	
1114	platnica (<i>Rutilus rutilus</i>)	izbrisan 2013	
1122	zvezdogled (<i>Gobio uranoscopus</i>)	izbrisan 2013	
1134	pezdirk (<i>Rhadeus sericeus amarus</i>)		
1138	pohra (<i>Barbus meridionalis</i>)		
POO	SI3000049	Temenica	
POO	SI3000050	Toplica	zdrruženo 2013 v
POO	SI3000051	Krakovski gozd	SI3000338 Krka s pritoki
POO	SI3000045	Bohinjska Bela - skalovje	
POO	SI3000046	Bela Krajina	
POO	SI3000047	Koritno	
POO	SI3000048	Dobličica	

POO	SI3000052	Kotarjeva prepadna				1145	činklja (<i>Misgurnus fossilis</i>)		dodano 2013
						1149	navadna nežica (<i>Cobitis taenia</i>)		dodano 2013
						1163	kapelj (<i>Cottus gobio</i>)		
						1167	veliki pupek (<i>Triturus cristatus</i>)		
						1193	hrbski urh (<i>Bombina variegata</i>)		
						1337	bober (<i>Castor fiber</i>)		
						4014	močvirski krešič (<i>Carabus variolosus</i>)		
						91F0	Obrečni hrastovo-jesenovo-brestovi gozdovi (<i>Quercus robur</i> , <i>Ulmus laevis</i> in <i>Ulmus minor</i> , <i>Fraxinus excelsior</i> ali <i>Fraxinus angustifolia</i>), vzdolž velikih rek (<i>Ulmionia minoris</i>)	se doda	
						91L0	Ilirski hrastovo-belogabrovi gozdovi (<i>Erythronio-Carpinton</i>)	se izbrši	
						1186*	človeška ribica (<i>Proteus anguinus</i>)		
						8310	Jame, ki niso odprte za javnost		
						1014	ozki vrtenec (<i>Vertigo angustior</i>)		
						1305	južni podkovnjak (<i>Rhinolophus euryale</i>)		
						1321	vejicati netopir (<i>Myotis emarginatus</i>)		
						4036	veliki frfovtček (<i>Leptidea morsei</i>)		izbrisano 2013
						1078*	črtasti medvedek (<i>Callimorpha quadripunctaria</i>)		
						1186*	človeška ribica (<i>Proteus anguinus</i>)		
						1220	močvirska sklednica (<i>Emys orbicularis</i>)		izbrisano 2013
						4036	veliki frfovtček (<i>Leptidea morsei</i>)		izbrisano 2013
						8310	Jame, ki niso odprte za javnost		
						1014	ozki vrtenec (<i>Vertigo angustior</i>)		
						1078*	črtasti medvedek (<i>Callimorpha quadripunctaria</i>)		
						4045	koščični škratec (<i>Coenagrion ornatum</i>)		
						1078*	črtasti medvedek (<i>Callimorpha quadripunctaria</i>)		
						4019	drobnovratnik (<i>Leptodius hochenwarti</i>)		
						8310	Jame, ki niso odprte za javnost		
						9110	Bukovi gozdovi (Luzulo-Fagetum)		
						1078*	črtasti medvedek (<i>Callimorpha quadripunctaria</i>)		
						9110	Bukovi gozdovi (Luzulo-Fagetum)		
						1014	ozki vrtenec (<i>Vertigo angustior</i>)		
						1032	navadni škrtček (<i>Unio crassus</i>)		
						1093*	navadni koščak (<i>Austroptarmobius torrentium</i>)		dodano 2013
						1105	sulec (<i>Hucho hucho</i>)		
						1114	platnica (<i>Rutilus pigus</i>)		

POO	SI3000078	Jelenk		4108	kranjski jeglič (<i>Primula camiolica</i>)				
POO	SI3000079	Prevoje	preimenovano 2013 v SI3000079	1078*	črtasti medvedek (<i>Callimorpha quadripunctaria</i>)				dodano 2013
			Češeniške gmlajne z Rovščico	1093*	navadni koščak (<i>Austropotamoebius torrentium</i>)				dodano 2013
				1193	hrilski urh (<i>Bombina variegata</i>)				dodano 2013
				1355	vidra (<i>Lutra lutra</i>)				dodano 2013
				1898	kranjska sita (<i>Eleocharis camiolica</i>)				dodano 2013
				3150	Naravna evtrofna jezera z vodno vegetacijo zvez Magnopotamion ali Hydrocharition				dodano 2013
				7140	Prehodna barja				dodano 2013
				7150	Uleknine na šotni podlagi z vegetacijo zveze Rhynchosporion				dodano 2013
POO	SI3000080	Medvedce	dodano 2013	1428	štirperesna marzilka (<i>Marsilea quadrifolia</i>)				dodano 2013
				1898	kranjska sita (<i>Eleocharis camiolica</i>)				dodano 2013
				3130	Oligotrofne do mezotrofne stoječe vode z amfibijskimi združbami razredov Litorelletea uniflorae in/ali Isoëto-Nanojuncetea				dodano 2013
				3150	Naravna evtrofna jezera z vodno vegetacijo zvez Magnopotamion ali Hydrocharition				dodano 2013
POO	SI3000081	Jama v Globinah		8310	Jame, ki niso odprte za javnost				
POO	SI3000082	Ukovnik		8310	Jame, ki niso odprte za javnost				
POO	SI3000083	Ocvirkova jama		8310	Jame, ki niso odprte za javnost				
POO	SI3000084	Jama pod Lešetnico		8310	Jame, ki niso odprte za javnost				
POO	SI3000085	Boštanj		4093	rumeni sleč (<i>Rhododendron luteum</i>)				
POO	SI3000086	Gabrje - Brusnice		4093	rumeni sleč (<i>Rhododendron luteum</i>)				
POO	SI3000087	Zelenci		1393	(<i>Drepanocladus vermicosus</i>)				dodano 2013
				7140	Prehodna barja				
				7150	Uleknine na šotni podlagi z vegetacijo zveze Rhynchosporion				
				7230	Bazična nizka barja				
POO	SI3000088	Boletina - velikonočnica		2093	velikonočnica (<i>Pulsatilla grandis</i>)				
				6210(*)	Polnaravna suha travišča in grmiščne faze na karbonatnih tleh (Festuco-Brometalia) (* pomembna rastišča kukačevk)				
POO	SI3000089	Pragersko - marsiljka		1428	štirperesna marzilka (<i>Marsilea quadrifolia</i>)				
POO	SI3000090	Pesjakov buden		8310	Jame, ki niso odprte za javnost				
POO	SI3000091	Boštonova jama		8310	Jame, ki niso odprte za javnost				
POO	SI3000093	Ihanska jama		8310	Jame, ki niso odprte za javnost				
POO	SI3000094	Bidovčeva jama		1303	mali podkovnjak (<i>Rhinolophus hipposideros</i>)				dodano 2013
				8310	Jame, ki niso odprte za javnost				
POO	SI3000095	Tinetova jama		8310	Jame, ki niso odprte za javnost				
POO	SI3000097	Covška prepadna		8310	Jame, ki niso odprte za javnost				

POO	SI3000098	Mesarska lopa	8310	Jame, ki niso odprte za javnost	
POO	SI3000099	Ihan	1303	mali podkovnjak (<i>Rhinolophus hipposideros</i>)	
POO	SI3000100	Gozd Kranj - Škofja Loka	1078*	črtasti medvedek (<i>Callimorpha quadripunctaria</i>)	dodano 2013
			1093*	navadni koščak (<i>Austroptamobius torrentium</i>)	dodano 2013
			1193	hrbski urh (<i>Bombina variegata</i>)	dodano 2013
			1898	kranjska sita (<i>Eleocharis camiolica</i>)	
			4046	veliki studentčar (<i>Cardulegaster heros</i>)	
POO	SI3000101	Gozd Ošbevek - Adergas	1093*	navadni koščak (<i>Austroptamobius torrentium</i>)	dodano 2013
			1167	veliki pupek (<i>Triturus carnifex</i>)	dodano 2013
			1193	hrbski urh (<i>Bombina variegata</i>)	dodano 2013
			1303	mali podkovnjak (<i>Rhinolophus hipposideros</i>)	dodano 2013
			1324	navadni netopir (<i>Myotis myotis</i>)	dodano 2013
			4046	veliki studentčar (<i>Cardulegaster heros</i>)	
POO	SI3000102	Ledina na Jelovici	7140	Prehodna barja	
			91D0*	Barjanski gozdovi	
POO	SI3000103	Blatno na Jelovici	3160	Naravna distrofna jezera in ostale stojee vode	
			7110*	Aktivna visoka barja	
			91D0*	Barjanski gozdovi	
POO	SI3000105	Kropa	1078*	črtasti medvedek (<i>Callimorpha quadripunctaria</i>)	
			1303	mali podkovnjak (<i>Rhinolophus hipposideros</i>)	
			1324	navadni netopir (<i>Myotis myotis</i>)	
POO	SI3000107	Breznica	1078*	črtasti medvedek (<i>Callimorpha quadripunctaria</i>)	izbrisano 2013
POO	SI3000108	Raduha	4070*	Ruševe z vrstama Pinus mugo in Rhododendron hirsutum (Mugo-Rhododendretum hirsuti)	
			6170	Alpinska in subalpinska travišča na karbonatnih tleh	
			8210	Karbonatna skalnata pobočja z vegetacijo skalnih razpok	
			91K0	Ilirski bukovi gozdovi (<i>Fagus sylvatica</i> (Aremonio-Fagion))	
			91R0	Dinarski gozdovi rdečega bora na dolomitni podlagi (<i>Genisto januensis-Pinetum</i>)	
POO	SI3000109	Savinja pri Žalcu	1072	Lorkovičev rjavček (<i>Erebia calcaria</i>)	dodano 2013
			1078*	črtasti medvedek (<i>Callimorpha quadripunctaria</i>)	izbrisano 2013
			1303	mali podkovnjak (<i>Rhinolophus hipposideros</i>)	dodano 2013
			1052	se popravi v gozdni postavnež (<i>Euphydryas maturna</i>)	dodano 2013
			6170	Alpinska in subalpinska travišča na karbonatnih tleh	
			6520	Gorski ekstenzivno gojeni travniki	
			8210	Karbonatna skalnata pobočja z vegetacijo skalnih razpok	
POO	SI3000110	Raditovec	1072	Lorkovičev rjavček (<i>Erebia calcaria</i>)	dodano 2013
			1078*	črtasti medvedek (<i>Callimorpha quadripunctaria</i>)	izbrisano 2013
			1303	mali podkovnjak (<i>Rhinolophus hipposideros</i>)	dodano 2013
			1052	se popravi v gozdni postavnež (<i>Euphydryas maturna</i>)	dodano 2013
			6170	Alpinska in subalpinska travišča na karbonatnih tleh	
			6520	Gorski ekstenzivno gojeni travniki	
			8210	Karbonatna skalnata pobočja z vegetacijo skalnih razpok	
POO	SI3000109	Savinja pri Žalcu	združeno 2013 v	Savinja Grušovlje - Petrovče	
POO	SI3000110	Raditovec	SI3000309	Savinja Grušovlje - Petrovče	

91K0	Ilirski bukovi gozdovi (<i>Fagus sylvatica</i> (Aremonio-Fag(oni)))				
POO	SI3000111	Savinja pri Šentjanžu	združeno 2013 v	SI3000309	Savinja Grušovice - Petrovče
POO	SI3000112	Velovšek			
POO	SI3000113	Podvinci			
POO	SI3000114	Dobje (Cerovec)	preimenovano 2013 v	SI3000114	Cerovec
POO	SI3000115	Dravinja pri Zbelovem	združeno 2013 v	SI3000306	Dravinja s pritoki
POO	SI3000116	Ložnica	združeno 2013 v	SI3000390	Ložnica s Trnavo
POO	SI3000117	Halozne - vinorodne			
POO	SI3000118	Boč - Haloze - Donačka gora			
					1042 dristavični spreletavec (<i>Leucorrhinia pectoralis</i>)
					1078* črtasti medvedek (<i>Callimorpha quadripunctaria</i>)
					1188 nižinski urh (<i>Bombina bombina</i>)
					3150 Naravna evtrofna jezera z vodno vegetacijo zvez Magnopotamion ali Hydrocharition
					1042 dristavični spreletavec (<i>Leucorrhinia pectoralis</i>)
					1078* črtasti medvedek (<i>Callimorpha quadripunctaria</i>)
					1167 veliki pupek (<i>Triturus carnifex</i>)
					1188 nižinski urh (<i>Bombina bombina</i>)
					1428 štiriperesna marzilka (<i>Marsilea quadrifolia</i>)
					3150 Naravna evtrofna jezera z vodno vegetacijo zvez Magnopotamion ali Hydrocharition
					1059 strašnični mravljiščar (<i>Maculinea teleius</i>)
					1061 temni mravljiščar (<i>Maculinea nausithous</i>)
					1059 strašnični mravljiščar (<i>Maculinea teleius</i>)
					1061 temni mravljiščar (<i>Maculinea nausithous</i>)
					1059 strašnični mravljiščar (<i>Maculinea teleius</i>)
					1060 močvirski cekinček (<i>Lycena dispar</i>)
					1061 temni mravljiščar (<i>Maculinea nausithous</i>)
					1078* črtasti medvedek (<i>Callimorpha quadripunctaria</i>)
					1093* navadni koščak (<i>Austrotrotaobius torrentium</i>)
					1193 hribski urh (<i>Bombina variegata</i>)
					4046 veliki studenčar (<i>Cardalegaster heros</i>)
					4104 jadranska smrdljiva kukavica (<i>Himantoglossum adriaticum</i>)
					6210(*) Polnaravna suha travišča in grmiščne faze na karbonatnih tleh (Festuco-Brometalia) (*pomembna rastišča kukavičevk)
					6510 Nižinski ekstenzivno gojeni travniki (Alopecurus pratensis, Sanguisorba officinalis)
					1078* črtasti medvedek (<i>Callimorpha quadripunctaria</i>)
					1083 rogač (<i>Lucanus cervus</i>)
					1086 škrlatni kukuj (<i>Cucujus cinnaberinus</i>)
					1087* alpski kozileček (<i>Rosalia alpina</i>)
					1089 bukov kozileček (<i>Morimus funereus</i>)
					1093* navadni koščak (<i>Austrotrotaobius torrentium</i>)
					1193 hribski urh (<i>Bombina variegata</i>)
					1303 mali podkovnjak (<i>Rhinolophus hipposideros</i>)
					1059 strašnični mravljiščar (<i>Maculinea teleius</i>)
					1061 temni mravljiščar (<i>Maculinea nausithous</i>)
					1059 strašnični mravljiščar (<i>Maculinea teleius</i>)
					1060 močvirski cekinček (<i>Lycena dispar</i>)
					1061 temni mravljiščar (<i>Maculinea nausithous</i>)
					1078* črtasti medvedek (<i>Callimorpha quadripunctaria</i>)
					1093* navadni koščak (<i>Austrotrotaobius torrentium</i>)
					1193 hribski urh (<i>Bombina variegata</i>)
					4046 veliki studenčar (<i>Cardalegaster heros</i>)
					4104 jadranska smrdljiva kukavica (<i>Himantoglossum adriaticum</i>)
					6210(*) Polnaravna suha travišča in grmiščne faze na karbonatnih tleh (Festuco-Brometalia) (*pomembna rastišča kukavičevk)
					6510 Nižinski ekstenzivno gojeni travniki (Alopecurus pratensis, Sanguisorba officinalis)
					1078* črtasti medvedek (<i>Callimorpha quadripunctaria</i>)
					1083 rogač (<i>Lucanus cervus</i>)
					1086 škrlatni kukuj (<i>Cucujus cinnaberinus</i>)
					1087* alpski kozileček (<i>Rosalia alpina</i>)
					1089 bukov kozileček (<i>Morimus funereus</i>)
					1093* navadni koščak (<i>Austrotrotaobius torrentium</i>)
					1193 hribski urh (<i>Bombina variegata</i>)
					1303 mali podkovnjak (<i>Rhinolophus hipposideros</i>)

1304	veliki podkovnjak (<i>Rhinolophus ferrumequinum</i>)			
1308	širokouhi netopir (<i>Barbastella barbastellus</i>)			dodano 2013
1310	dolgookrilni netopir (<i>Miniopterus schreibersi</i>)			dodano 2013
1323	veliki navadni netopir (<i>Myotis bechsteinii</i>)			se doda
2093	velikonočnica (<i>Pulsatilla grandis</i>)			dodano 2013
4014	močvirski krešič (<i>Carabus variolosus</i>)			dodano 2013
4026	brazdar (<i>Rhysodes sulcatus</i>)			dodano 2013
6210(*)	Polnaravna suha travišča in grmiščne faze na karbonatnih tleh (<i>Festuco-Brometalia</i>) (* pomembna rastišča kukavičevk)			
6510	Nižinski ekstenzivno gojeni travniki (<i>Alopecurus pratensis</i> , <i>Sanguisorba officinalis</i>)			
8210	Karbonatna skalnata pobočja z vegetacijo skalnih razpok			
8220	Silikatna skalnata pobočja z vegetacijo skalnih razpok			
9110	Bukovi gozdovi (Luzulo-Fagetum)			
9180*	Javorovi gozdovi (<i>Tilio-Acerion</i>) v grapah in na pobočnih gručah			
91K0	Ilirski bukovi gozdovi (<i>Fagus sylvatica</i> (<i>Aremonio-Fagion</i>))			
1078*	črtasti medvedek (<i>Callimorpha quadripunctaria</i>)			izbrisano 2013
1303	mali podkovnjak (<i>Rhinolophus hipposideros</i>)			izbrisano 2013
1604	alpska možina (<i>Eryngium alpinum</i>)			
4078	kratkodlakava popkoresa (<i>Moehringia villosa</i>)			
4060	Alpske in borealne resave			
6170	Alpinska in subalpinska travišča na karbonatnih tleh			
6230*	Vrstno bogata travišča s prevladujočim navadnim volkom (<i>Nardus stricta</i>) na silikatnih tleh v montanskem pasu (in submontanskem pasu v celinskem delu Evrope)			dodano 2013
6430	Nižinske in montanske do alpinske hidrofilne robne združbe z visokim steblikovjem			
8210	Karbonatna skalnata pobočja z vegetacijo skalnih razpok			
9110	Bukovi gozdovi (Luzulo-Fagetum)			
91K0	Ilirski bukovi gozdovi (<i>Fagus sylvatica</i> (<i>Aremonio-Fagion</i>))			
1014	ozki vrtenec (<i>Vertigo angustior</i>)			
1078*	črtasti medvedek (<i>Callimorpha quadripunctaria</i>)			dodano 2013
1083	rogač (<i>Lucanus cervus</i>)			dodano 2013
1093*	navadni koščak (<i>Austropratamobius torrentium</i>)			
1193	hrbski urh (<i>Bombina variegata</i>)			
1903	Loeseljeva grezovka (<i>Liparis loeselii</i>)			
6410	Travniki s prevladujočo stožko (<i>Molinia</i> spp.) na karbonatnih, šotnih ali glineno-muljastih tleh (<i>Molinion caeruleae</i>)			
8310	Jame, ki niso odprte za javnost			
POO	SI3000119	Porezen		
POO	SI3000120	Šmarja gora		

POO	SI3000121	Čemšeniška planina				91K0 Ilirski bukovi gozdovi (<i>Fagus sylvatica</i> (Aremonio-Fagloni))	
						1065 travniški postavnjež (<i>Euphydryas aurinia</i>)	
						1078* črtasti medvedek (<i>Callimorpha quadripunctaria</i>)	
						6210(*) Polnaravna suha travništa in grmišne faze na karbonatnih tleh (<i>Festuco-Brometalia</i>) (* pomembna rastišča kukavičevk)	dodano 2013
						6520 Gorski ekstenzivno gojeni travniki	
						91K0 Ilirski bukovi gozdovi (<i>Fagus sylvatica</i> (Aremonio-Fagloni))	
POO	SI3000122	Tošč	združeno 2013 v	SI3000335	Polhograjsko hribovje		
POO	SI3000123	Divja jama nad Plavami	preimenovano 2013 v	SI3000123	Divja jama nad Plavami in Zamedvejski potok		
POO	SI3000124	Krasnica				1093* navadni koščak (<i>Austroripatambius torrentium</i>)	dodano 2013
						1303 mali podkovnjak (<i>Rhinolophus hipposideros</i>)	dodano 2013
						1310 dolgo krili netopir (<i>Myotis schreibersi</i>)	dodano 2013
						8310 Jame, ki niso odprte za javnost	
						1093* navadni koščak (<i>Austroripatambius torrentium</i>)	dodano 2013
						8310 Jame, ki niso odprte za javnost	
POO	SI3000125	Potok Kožbanjšček	preimenovano 2013 v	SI3000125	Kožbana		
						1065 travniški postavnjež (<i>Euphydryas aurinia</i>)	dodano 2013
						1071 barjanski okarček (<i>Coenonympha oedippus</i>)	dodano 2013
						1078* črtasti medvedek (<i>Callimorpha quadripunctaria</i>)	
						1092 primorski koščak (<i>Austroripatambius pallipes</i>)	dodano 2013
						4046 veliki studentčar (<i>Cardulegaster heros</i>)	
POO	SI3000126	Nanošča				1059 strašničin mravljiščar (<i>Maculinea teleius</i>)	
						1060 močvirski cekinček (<i>Lycaena dispar</i>)	
						1065 travniški postavnjež (<i>Euphydryas aurinia</i>)	
						1078* črtasti medvedek (<i>Callimorpha quadripunctaria</i>)	
						1163 kapelj (<i>Cottus gobio</i>)	
						1303 mali podkovnjak (<i>Rhinolophus hipposideros</i>)	dodano 2013
						1305 južni podkovnjak (<i>Rhinolophus euryale</i>)	izbrisan 2013
						1316 dolgonogi netopir (<i>Myotis capaccinii</i>)	izbrisan 2013
						1352* volk (<i>Canis lupus</i>)	izbrisan 2013
						1354* rjavi medved (<i>Ursus arctos</i>)	izbrisan 2013
						1361 navadni ris (<i>Lynx lynx</i>)	izbrisan 2013
						3260 Vodotoki v nižinskem in montanskem pasu z vodno vegetacijo zvez <i>Ranuncion fluitantis</i> in <i>Callitriche-Batrachion</i>	izbrisan 2013
						6410 Travniki s prevladujočo strožko (<i>Molinia</i> spp.) na karbonatnih, šotnih ali glineno-muljastih tleh (<i>Molinion caeruleae</i>)	
						6510 Nižinski ekstenzivno gojeni travniki (<i>Alopecurus pratensis</i> , <i>Sanguisorba officinalis</i>)	
						91E0* Obrečna vrbovja, jelševja in jesenovja (melkolesna loka); (<i>Alnus glutinosa</i> in <i>Fraxinus excelsior</i> (<i>Alno-Padion</i> , <i>Alnion incanae</i> , <i>Salicion albae</i>))	se doda

POO	SI3000127	Mali vrh nad Grahovem ob Bači	preimenovano 2013 v SI3000127	Grahovo ob Bači	4078 kratkodlakava popkoresa (<i>Moehringia villosa</i>) 8210 Karbonatna skalnata pobočja z vegetacijo skalnih razpok	
POO	SI3000128	Znojile			4078 kratkodlakava popkoresa (<i>Moehringia villosa</i>) 8210 Karbonatna skalnata pobočja z vegetacijo skalnih razpok	
POO	SI3000129	Rinža			1078* črtasti medvedek (<i>Callimorpha quadripunctaria</i>) 1098 potočni piškurji (<i>Eudantomyzon</i> spp.) 1145 činklja (<i>Misgurnus fossilis</i>) 1167 veliki pupek (<i>Triturus carnifex</i>) 1186* človeška ribica (<i>Proteus anguinus</i>) 1352* volk (<i>Canis lupus</i>) 1354* rjavi medved (<i>Ursus arctos</i>) 1361 navadni ris (<i>Lynx lynx</i>) 4019 drobnovratnik (<i>Leptodidius hochenwarti</i>) 91E0* Obrečna vrbovja, jelsevja in jesenovja (mekhlolesna loka); (<i>Alnus glutinosa</i> in <i>Fraxinus excelsior</i> (Alno-Padlon, Alnton incanae, Salicion albae)) 3260 Vodotoki v nižinskem in montanskem pasu z vodno vegetacijo zvez <i>Ranunculus fluitantis</i> in <i>Callitriche-Batrachion</i> 8310 Jame, ki niso odprte za javnost 91K0 Ilirski bukoví gozdovi (<i>Fagus sylvatica</i> (Aremonio-Fagion))	dodano 2013 izbrisano 2013 izbrisano 2013 izbrisano 2013 izbrisano 2013
POO	SI3000130	Kozja luknja			1186* človeška ribica (<i>Proteus anguinus</i>) 8310 Jame, ki niso odprte za javnost	
POO	SI3000131	Skedevnica	preimenovano 2013 v SI3000131	Skedca nad Rajnturnom	4019 drobnovratnik (<i>Leptodidius hochenwarti</i>)	
POO	SI3000132	Peca			4071 Zoisova zvončica (<i>Campanula zoysii</i>) 4060 Alpske in borealne resave 4070* Ruševje z vrstama <i>Pinus mugo</i> in <i>Rhododendron hirsutum</i> (Miugo-Rhododendretum hirsutum) 6150 Alpska in borealna travišča na silikatnih tleh 6170 Alpska in subalpska travišča na karbonatnih tleh 6430 Nižinske in montanske do alpske hidrofilne robne združbe z visokim steblikovjem 8120 Karbonatna melišča od montanskega do alpskega pasu (<i>Thlaspietea rotundifolii</i>) 8210 Karbonatna skalnata pobočja z vegetacijo skalnih razpok 91K0 Ilirski bukoví gozdovi (<i>Fagus sylvatica</i> (Aremonio-Fagion))	izbrisano 2013
POO	SI3000133	Radovna most v Sr.			1163 kapelj (<i>Cottus gobio</i>)	
POO	SI3000134	Radovni - jez HE Vintgar			8310 Jame, ki niso odprte za javnost	
POO	SI3000135	Aldovska peč			8310 Jame, ki niso odprte za javnost	
		Raja peč				

POO	SI3000136	Votla peč		8310	Jame, ki niso odprte za javnost		
POO	SI3000137	Huda luknja pri Radljah		1303	mali podkovnjak (<i>Rhinolophus hipposideros</i>)		dodano 2013
				1308	širokouhi netopir (<i>Barbastella barbastellus</i>)		dodano 2013
				1310	dolgokrilni netopir (<i>Miniopterus schreibersi</i>)		dodano 2013
				1323	veliki navadni netopir (<i>Myotis bechsteini</i>)		dodano 2013
				8310	Jame, ki niso odprte za javnost		
POO	SI3000138	Pustišekova polšna	se preimenuje v	1303	mali podkovnjak (<i>Rhinolophus hipposideros</i>)		dodano 2013
				1323	veliki navadni netopir (<i>Myotis bechsteini</i>)		dodano 2013
				8310	Jame, ki niso odprte za javnost		
				9110	Bukovi gozdovi (Luzulo-Fagetum)		
				91K0	Ilirski bukovi gozdovi (Fagus sylvatica (Aremonio-Fagion))		se izbríše
POO	SI3000139	Stržene luže		1065	travnški postavnjež (<i>Euphydryas aurinia</i>)		
				1071	barjanski okarček (<i>Coenonympha oedippus</i>)		
				1078*	črtasti medvedek (<i>Callimorpha quadripunctaria</i>)		
POO	SI3000140		preimenovano 2013 v	1078*	črtasti medvedek (<i>Callimorpha quadripunctaria</i>)		
				6169	gozdni postavnjež (<i>Euphydryas maturna</i>)		
POO	SI3000141	Duplica		1060	močvirski cekinček (<i>Lycena dispar</i>)		
				1071	barjanski okarček (<i>Coenonympha oedippus</i>)		
POO	SI3000142	Pavlovski potok (Libanja)	preimenovano 2013 v	1059	strašničen mravljiščar (<i>Maculinea teleius</i>)		
				1061	temni mravljiščar (<i>Maculinea nausithous</i>)		
				91K0	Ilirski bukovi gozdovi (Fagus sylvatica (Aremonio-Fagion))		izbrisano 2013
POO	SI3000143	Latež	preimenovano 2013 v	1303	mali podkovnjak (<i>Rhinolophus hipposideros</i>)		
				1324	navadni netopir (<i>Myotis myotis</i>)		
POO	SI3000144	Juršinci					
POO	SI3000145	Zasip	združeno 2013 v				
POO	SI3000146	Velenik		9110	Ilirski hrastovo-belogabrovi gozdovi (Erythronio-Carpinion)		
POO	SI3000147	Boreci		1042	dristavični spreletaec (<i>Leucorrhinia pectoralis</i>)		
				1078*	črtasti medvedek (<i>Callimorpha quadripunctaria</i>)		
				91F0	Obrečni hrastovo-jesenovo-brestovi gozdovi (Quercus robur, Ulmus laevis in Ulmus minor, Fraxinus excelsior ali Fraxinus angustifolia), vzdolž velikih rek (Ulmion minoris)		se doda
				91L0	Ilirski hrastovo-belogabrovi gozdovi (Erythronio-Carpinion)		se izbríše
POO	SI3000148	Dobrava		1078*	črtasti medvedek (<i>Callimorpha quadripunctaria</i>)		
				91L0	Ilirski hrastovo-belogabrovi gozdovi (Erythronio-Carpinion)		
POO	SI3000149	Obrež		1078*	črtasti medvedek (<i>Callimorpha quadripunctaria</i>)		
				1188	nižinski urh (<i>Bombina bombina</i>)		dodano 2013
				1193	hrbski urh (<i>Bombina variegata</i>)		dodano 2013
				9110	Bukovi gozdovi (Luzulo-Fagetum)		se izbríše

			91E0* Obrečna vrbovja, jelševja in jesenovja (mekhlolesna loka); (Alnus glutinosa in Fraxinus excelsior (Alno-Padion, Alnion incanae, Salicion albae))	se izbríše
			91F0 Obrečni hrastovo-jesenovo-brestovi gozdovi (Quercus robur, Ulmus laevis in Ulmus minor, Fraxinus excelsior ali Fraxinus angustifolia), vzdolž velikih rek (Ulmionen minoris)	se doda
			91K0 Ilirski bukovi gozdovi (Fagus sylvatica (Aremontio-Fagion))	se izbríše
			91L0 Ilirski hrastovo-belogabrovi gozdovi (Erythronio-Carpinion)	
POO	SI3000150	Središče ob Dravi - Hrašča	91L0 Ilirski hrastovo-belogabrovi gozdovi (Erythronio-Carpinion)	
POO	SI3000151	Kozje stene pri Silivnici	4108 kranjski jeglič (<i>Primula carnioolica</i>)	
POO	SI3000152	Vodena jama	8210 Karbonatna skalnata pobočja z vegetacijo skalnih razpok	
			1303 mali podkovnjak (<i>Rhinolophus hipposideros</i>)	dodano 2013
			4019 drobnovratnik (<i>Leptodirus hochenwarti</i>)	
POO	SI3000153	Vrhek	4093 rumeni sleč (<i>Rhododendron luteum</i>)	
POO	SI3000154	Bled - Podhom	1903 Loeselijeva grezovka (<i>Liparis loeselii</i>)	
			6410 Travniki s prevladujočo strožko (<i>Molinia</i> spp.) na karbonatnih, šotnih ali glineno-muljastih tleh (<i>Molinion caeruleae</i>)	
			7210* Karbonatna nizka barja z navadno reziko (<i>Cladium mariscus</i>) in vrstami zveze <i>Caricion davallianae</i>	
			7230 Bazična nizka barja	
POO	SI3000155	Sora Škofja loka - jez Goričane	1098 potočni piškurji (<i>Eudontomyzon</i> spp.)	
			1105 sulec (<i>Hucho hucho</i>)	
			1122 zvezdogled (<i>Gobio uranoscopus</i>)	dodano 2013
			1131 blistavec (<i>Leuciscus souffia</i>)	
			1138 pohra (<i>Barbus meridionalis</i>)	dodano 2013
			1146 zlata nežica (<i>Sabanejewia aurata</i>)	
			1163 kapelj (<i>Cottus gobio</i>)	
			2533 velika nežica (<i>Cobitis elongata</i>)	dodano 2013
			91E0* Obrečna vrbovja, jelševja in jesenovja (mekhlolesna loka); (Alnus glutinosa in Fraxinus excelsior (Alno-Padion, Alnion incanae, Salicion albae))	
			3220 Alpske reke in zeltnata vegetacija vzdolž njihovih bregov	
			3240 Alpske reke in lesnata vegetacija s sivo vrbo (<i>Salix eleagnos</i>) vzdolž njihovih bregov	
POO	SI3000156	Županova jama	1303 mali podkovnjak (<i>Rhinolophus hipposideros</i>)	
			4019 drobnovratnik (<i>Leptodirus hochenwarti</i>)	
POO	SI3000157	Bobnova jama	1186* človeška ribica (<i>Proteus anguinus</i>)	
			8310 Jame, ki niso odprte za javnost	
POO	SI3000158	Babja luknja	8310 Jame, ki niso odprte za javnost	
POO	SI3000159	Vintarjevec	1078* črtasti medvedek (<i>Callimorpha quadripunctaria</i>)	

POO	SI3000160	Škočjan		1303 mali podkovnjak (<i>Rhinolophus hipposideros</i>) 1321 vejicati netopir (<i>Myotis emarginatus</i>)	dodano 2013
POO	SI3000161	Študenec izvir - izliv v Kanonjlico	SI3000372	1014 ozki vrtenec (<i>Vertigo angustior</i>) 1303 mali podkovnjak (<i>Rhinolophus hipposideros</i>) 1321 vejicati netopir (<i>Myotis emarginatus</i>)	
POO	SI3000162	Breg pri Mali Loki		7210* Karbonatna nizka barja z navadno reziko (<i>Cladium mariscus</i>) in vrstami zveze Caricion davallianae	
POO	SI3000164	Reber - borovja		91R0 Dinarski gozdovi rdečega bora na dolomitni podlagi (Genisto januensis-Pinetum)	
POO	SI3000165	Medija - borovja		8210 Karbonatna skalnata pobočja z vegetacijo skalnih razpok 91R0 Dinarski gozdovi rdečega bora na dolomitni podlagi (Genisto januensis-Pinetum)	dodano 2013
POO	SI3000166	Razbor		1060 močvirski cekinček (<i>Lycena dispar</i>) 1065 travniški postavnjež (<i>Euphydryas aurinia</i>) 1078* črtasti medvedek (<i>Callimorpha quadripunctaria</i>) 1093* navadni koščak (<i>Austroptamobius torrentium</i>) 1303 mali podkovnjak (<i>Rhinolophus hipposideros</i>) 1052 se popravi v 6169 gozdni postavnjež (<i>Euphydryas maturna</i>) 6410 Travniki s prevladujočo stožko (<i>Molinia</i> spp.) na karbonatnih, šotnih ali glineno-muljastih tleh (<i>Molinion caeruleae</i>) 6430 Nižinske in montanske do alpinske hidrofilne robne združbe z visokim steblikovjem 7210* Karbonatna nizka barja z navadno reziko (<i>Cladium mariscus</i>) in vrstami zveze Caricion davallianae 7230 Bazična nizka barja 9180* Javorovi gozdovi (Tilio-Acerion) v grapah in na pobočnih gručah 91R0 Dinarski gozdovi rdečega bora na dolomitni podlagi (Genisto januensis-Pinetum)	dodano 2013
POO	SI3000167	Nadiža s pritoki		1014 ozki vrtenec (<i>Vertigo angustior</i>) 1092 primorski koščak (<i>Austroptamobius pallipes</i>) 1131 blistavec (<i>Leuciscus souffia</i>) 1136 mazenica (<i>Rutilus rubilio</i>) 1137 grba (<i>Barbus plebejus</i>) 1138 pohra (<i>Barbus meridionalis</i>) 1163 kapelj (<i>Cottus gobio</i>) 3220 Alpske reke in zelena vegetacija vzdolž njihovih bregov 3230 Alpske reke in lesnata vegetacija z vrbrami in nemškimi strojevcem (<i>Myricaria germanica</i>) vzdolž njihovih bregov 3240 Alpske reke in lesnata vegetacija s sivo vrbo (<i>Salix eleagnos</i>) vzdolž njihovih bregov	izbrisano 2013 izbrisano 2013

POO	SI3000168	Črna dolina pri Grosuplju	91K0 Ilirski bukovi gozdovi (<i>Fagus sylvatica</i> (Aremontio-Fagion)) 1060 močvirski cekinček (<i>Lycena dispar</i>) 1065 travniški postavnež (<i>Euphydryas aurinia</i>) 1071 barjanski okarček (<i>Coenonympha oedippus</i>) 1078* črtasti medvedek (<i>Callimorpha quadripunctaria</i>) 1903 Loeselijeva grezovka (<i>Liparis loeselii</i>) 6410 Travniki s prevladujočo stožko (<i>Molinia</i> spp.) na karbonatnih, šotnih ali glineno-muljastih tleh (<i>Molinion caeruleae</i>) 7230 Bazična nizka barja	se izbríše
POO	SI3000169	Povirje vzhodno od Bodešča	1093* navadni koščak (<i>Austropotamobius torrentium</i>) 4045 koščični škratec (<i>Coenagrion ornatum</i>) 7210* Karbonatna nizka barja z navadno reziko (<i>Cladium mariscus</i>) in vrstami zveze Caricion davallianae 7220* Lehnjakotvorni izviri (Cratoneurion) 7230 Bazična nizka barja	dodano 2013
POO	SI3000170	Kriška jama	1014 ozki vrtenec (<i>Vertigo angustior</i>) 1032 navadni škrček (<i>Unio crassus</i>) 1078* črtasti medvedek (<i>Callimorpha quadripunctaria</i>) 1186* človeška ribica (<i>Proteus anguinus</i>) 1303 mali podkovnjak (<i>Rhinolophus hipposideros</i>) 1324 navadni netopir (<i>Myotis myotis</i>) 3260 Vodotoki v nižinskem in montanskem pasu z vodno vegetacijo zvez Ranunculion fluitantis in Callitriche-Batrachion 8310 Jame, ki niso odprte za javnost	dodano 2013
POO	SI3000171	Radensko polje - Viršnica	1014 ozki vrtenec (<i>Vertigo angustior</i>) 1060 močvirski cekinček (<i>Lycena dispar</i>) 1065 travniški postavnež (<i>Euphydryas aurinia</i>) 1078* črtasti medvedek (<i>Callimorpha quadripunctaria</i>) 1134 pezdirk (<i>Rhodesus sericeus amarus</i>) 1167 veliki pupek (<i>Triturus carnifex</i>) 1186* človeška ribica (<i>Proteus anguinus</i>) 1193 hribski urh (<i>Bombina variegata</i>) 1352* volk (<i>Canis lupus</i>) 1354* rjavi medved (<i>Ursus arctos</i>) 1361 navadni ris (<i>Lynx lynx</i>) 4019 drobnovrtnik (<i>Leptodermis hochenwardi</i>) 4096 močvirski meček (<i>Gladiolus palustris</i>)	izbrisano 2013 dodano 2013 dodano 2013 izbrisano 2013 izbrisano 2013 izbrisano 2013 se doda

POO	SI3000172	Zgornja Drava s pritoki	<p>3180* Presihajoča jezera</p> <p>6410 Travniki s prevladujočo stožko (<i>Molinia</i> spp.) na karbonatnih, šotnih ali glineno-muljastih tleh (<i>Molinion caeruleae</i>)</p> <p>8310 Jame, ki niso odprte za javnost</p> <p>1037 kačji potočnik (<i>Ophiogomphus cecilia</i>)</p> <p>1052 gozdni postavnež (<i>Euphydryas maturna</i>) izbrisano 2013</p> <p>1078* črtasti medvedek (<i>Callimorpha quadripunctaria</i>)</p> <p>1093* navadni koščak (<i>Austroptamobius torrentium</i>)</p> <p>1159 čep (<i>Zingel zingel</i>) dodano 2013</p> <p>1310 dolgokrili netopir (<i>Miniopterus schreibersi</i>)</p> <p>1324 navadni netopir (<i>Myotis myotis</i>)</p> <p>1337 bober (<i>Castor fiber</i>) dodano 2013</p> <p>4014 močvirski krešič (<i>Carabus variolosus</i>)</p> <p>9110 Bukovi gozdovi (Luzulo-Fagetum)</p> <p>9180* Javorovi gozdovi (Tilio-Acerion) v grapah in na pobočnih gručah</p>
POO	SI3000173	Bloščica	<p>1014 ozki vrtenec (<i>Vertigo angustior</i>)</p> <p>1059 straščin mravljišar (<i>Maculinea teleius</i>)</p> <p>1065 travniški postavnež (<i>Euphydryas aurinia</i>)</p> <p>1078* črtasti medvedek (<i>Callimorpha quadripunctaria</i>)</p> <p>1093* navadni koščak (<i>Austroptamobius torrentium</i>)</p> <p>1167 veliki pupek (<i>Triturus carnifex</i>) dodano 2013</p> <p>1193 hribski urh (<i>Bombina variegata</i>) dodano 2013</p> <p>1303 mali podkovnjak (<i>Rhinolophus hipposideros</i>) dodano 2013</p> <p>1352* volk (<i>Canis lupus</i>) izbrisano 2013</p> <p>1354* rjavi medved (<i>Ursus arctos</i>) izbrisano 2013</p> <p>1361 navadni ris (<i>Lynx lynx</i>) izbrisano 2013</p> <p>1393 (<i>Drepanolagus vernicosus</i>) dodano 2013</p> <p>4045 koščični škratec (<i>Coenagrion ornatum</i>)</p> <p>6210(*) Polnaravna suha travišča in grmiščne faze na karbonatnih tleh (<i>Festuco-Brometalia</i>) (*pomembna rastišča kukavičevk) dodano 2013</p> <p>6410 Travniki s prevladujočo stožko (<i>Molinia</i> spp.) na karbonatnih, šotnih ali glineno-muljastih tleh (<i>Molinion caeruleae</i>)</p> <p>6430 Nižinske in montanske do alpinske hidrofilne robne združbe z visokim steblikovjem izbrisano 2013</p> <p>6510 Nižinski ekstenzivno gojeni travniki (<i>Alopecurus pratensis</i>, <i>Sanguisorba officinalis</i>)</p> <p>7140 Prehodna barja</p> <p>7230 Bazična nizka barja</p> <p>1078* črtasti medvedek (<i>Callimorpha quadripunctaria</i>)</p>
POO	SI3000174	Mizla jama pri Prestranku	

1186*	človeška ribica (<i>Proteus anguinus</i>)						
8310	Jame, ki niso odprte za javnost						
1032	navadni škrček (<i>Ulna crassus</i>)						
1098	potočni piškurji (<i>Eudontomyzon</i> spp.)						
1105	sulec (<i>Hucho hucho</i>)						
1114	platnica (<i>Rutilus rutilus</i>)						
1122	vezdoglej (<i>Gobio uranoscopus</i>)						
1134	pezdirk (<i>Rhodeus sericeus amarus</i>)						
1138	pohra (<i>Barbus meridionalis</i>)						
1141	pegunica (<i>Chalcalburnus chalcoides</i>)						dodano 2013
1146	zlata nežica (<i>Sabanejewia aurata</i>)						
1149	navadna nežica (<i>Cobitis taenia</i>)						dodano 2013
1160	upiravec (<i>Zingel streber</i>)						
1163	kapelj (<i>Cottus gobio</i>)						
1220	močirska sklednica (<i>Eryms orbicularis</i>)						
1355	vidra (<i>Lutra lutra</i>)						
2511	Kaslerjev globoček (<i>Gobio kessleri</i>)						dodano 2013
2533	velika nežica (<i>Cobitis elongata</i>)						dodano 2013
3260	Vodotoki v nižinskem in montanskem pasu z vodno vegetacijo zvez Ranunculion fluitantis in Callitriche-Batrachion						
6430	Nižinske in montanske do alpinske hidrofilne robne združbe z visokim stéblikovjem						se doda
8310	Jame, ki niso odprte za javnost						
9110	Ilirski hrastovo-belogabrovi gozdovi (Erythronio-Carpinion)						izbrisano 2013
1093*	navadni koščak (<i>Austropotamobius torrentium</i>)						dodano 2013
4066	nepravi sršaj (<i>Asplenium adullerinum</i>)						
1078*	črtasti medvedek (<i>Callimorpha quadripunctaria</i>)						
4036	veliki frotavček (<i>Leptidea morsei</i>)						dodano 2013
9110	Ilirski hrastovo-belogabrovi gozdovi (Erythronio-Carpinion)						
1303	mali podkovnjak (<i>Rhinolophus hipposideros</i>)						
91K0	Ilirski bukov gozdovi (<i>Fagus sylvatica</i> (Aremonio-Fagion))						izbrisano 2013
1037	kačji potočnik (<i>Ophiogomphus cecilia</i>)						dodano 2013
1065	travniški postavnjež (<i>Euphydryas aurinia</i>)						
1078*	črtasti medvedek (<i>Callimorpha quadripunctaria</i>)						dodano 2013
1087*	alpski koziček (<i>Rosalia alpina</i>)						
1089	bukov koziček (<i>Mormis funereus</i>)						dodano 2013
POO	SI3000175	Kolpa					
POO	SI3000176	Bistriški jarek					
POO	SI3000177	Polskava			SI3000270	Pohorje	
POO	SI3000179	Veliko bukove					
POO	SI3000180	Rodine					
POO	SI3000181	Kum					

POO	SI3000191	Ajdovska jama		1193	hrbski urh (<i>Bombina variegata</i>)	dodano 2013
				1903	Loeselijeva grezovka (<i>Liparis loeselii</i>)	
				6410	Travniki s prevladujočo strožko (<i>Molinia</i> spp.) na karbonatnih, šotnih ali glineno-muljastih tleh (<i>Molinion caeruleae</i>)	
				7230	Bazična nizka barja	
				1078*	črtasti medvedek (<i>Callimorpha quadripunctaria</i>)	
				1088	strigoš (<i>Cerambyx cerdo</i>)	izbrisano 2013
				1093*	navadni koščak (<i>Austrototambius torrentium</i>)	dodano 2013
				1304	veliki podkovnjak (<i>Rhinolophus ferrumequinum</i>)	dodano 2013
				1305	južni podkovnjak (<i>Rhinolophus euryale</i>)	
				1321	vejicati netopir (<i>Myotis emarginatus</i>)	se doda
				9110	Bukovi gozdovi (Luzulo-Fagetum)	se doda
				9110	Ilirski hrastovo-belogabrovi gozdovi (Erythronio-Carpinion)	se doda
				1032	navadni škrtček (<i>Unio crassus</i>)	dodano 2013
				1078*	črtasti medvedek (<i>Callimorpha quadripunctaria</i>)	
				1093*	navadni koščak (<i>Austrototambius torrentium</i>)	dodano 2013
				1098	potočni piškurji (<i>Eudantomyzon</i> spp.)	dodano 2013
				1131	blistavec (<i>Leuciscus souffia</i>)	dodano 2013
				1134	pezdirk (<i>Rhodeus sericeus amarus</i>)	dodano 2013
				1138	pohra (<i>Barbus meridionalis</i>)	dodano 2013
				1146	zlata nežica (<i>Sabanejewia aurata</i>)	dodano 2013
				1149	navadna nežica (<i>Cobitis taenia</i>)	dodano 2013
				1163	kapelj (<i>Cottus gobio</i>)	
				1305	južni podkovnjak (<i>Rhinolophus euryale</i>)	
				1310	dolgokrili netopir (<i>Miniopterus schreibersi</i>)	dodano 2013
				1324	navadni netopir (<i>Myotis myotis</i>)	
				1355	vidra (<i>Lutra lutra</i>)	
				2533	velika nežica (<i>Cobitis elongata</i>)	dodano 2013
				8310	Jame, ki niso odprte za javnost	
				1078*	črtasti medvedek (<i>Callimorpha quadripunctaria</i>)	
				4014	močvirski krešič (<i>Carabus variolosus</i>)	
				9110	Bukovi gozdovi (Luzulo-Fagetum)	
				9110	Ilirski hrastovo-belogabrovi gozdovi (Erythronio-Carpinion)	
				1303	mali podkovnjak (<i>Rhinolophus hipposideros</i>)	
				91K0	Ilirski bukovi gozdovi (<i>Fagus sylvatica</i> (Aremonio-Fagion))	
				91R0	Dinarski gozdovi rdečega bora na dolomitni podlagi (<i>Genisto januensis</i> -Pinetum)	
POO	SI3000192	Radulja	preimenovano 2013 v	SI3000192	Radulja s pritoki	
POO	SI3000194	Radgonsko - Kapelske Gorice				
POO	SI3000195	Dole pri Litiji				

POO	SI3000196	Breginjski Štol	1078* črtasti medvedek (<i>Callimorpha quadripunctaria</i>) 4096 močvirski meček (<i>Gladiolus palustris</i>) 4070* Ruševje z vrstama <i>Pinus mugo</i> in <i>Rhododendron hirsutum</i> (<i>Mugo-Rhododendretum hirsutum</i>) 5130 Sestoji navadnega brina (<i>Juniperus communis</i>) na suhih traviških na karbonatih 6170 Alpska in subalpska travišča na karbonatnih tleh 6210(*) Polnaravna suha travišča in grmiščne faze na karbonatnih tleh (<i>Festuco-Brometalia</i>) (* pomembna rastišča kukavičevk) 6430 Nižinske in montanske do alpske hidrofilne robne združbe z visokim številkojem 6520 Gorski ekstenzivno gojeni travniki 8160* Srednjeevropska karbonatna melišča v submontanskem in montanskem pasu 8210 Karbonatna skalnata pobočja z vegetacijo skalnih razpok 91K0 Ilirski bukovci gozdovi (<i>Fagus sylvatica</i> (<i>Aremonio-Fagion</i>))	izbrisano 2013 dodano 2013 dodano 2013 dodano 2013 dodano 2013 dodano 2013 dodano 2013 dodano 2013
POO	SI3000197	Slavinski Ravnik	1078* črtasti medvedek (<i>Callimorpha quadripunctaria</i>) 4019 drobnovrtnik (<i>Leptodermis hochenwarti</i>) 8310 Jame, ki niso odprte za javnost 91K0 Ilirski bukovci gozdovi (<i>Fagus sylvatica</i> (<i>Aremonio-Fagion</i>))	
POO	SI3000198	Lijak	1071 barjanski okarček (<i>Coenonympha oedippus</i>) 1078* črtasti medvedek (<i>Callimorpha quadripunctaria</i>) 1137 grba (<i>Barbus plebejus</i>) 8160* Srednjeevropska karbonatna melišča v submontanskem in montanskem pasu 9340 Gozdovi s prevladujočima vrstama <i>Quercus ilex</i> in <i>Quercus rotundifolia</i>	izbrisano 2013
POO	SI3000199	Dolenja vas pri Ribnici	6410 Travniki s prevladujočo stožko (<i>Molinia</i> spp.) na karbonatnih, šotnih ali glineno-muljastih tleh (<i>Molinion caeruleae</i>) 7140 Prehodna barja	
POO	SI3000201	Nakelška Sava	1078* črtasti medvedek (<i>Callimorpha quadripunctaria</i>) 1105 sulec (<i>Hucho hucho</i>) 1163 kapelj (<i>Cottus gobio</i>) 3220 Alpske reke in zelena vegetacija vzdolž njihovih bregov 3230 Alpske reke in lesnata vegetacija z vrbammi in nemškimi strojevcem (<i>Myricaria germanica</i>) vzdolž njihovih bregov 3240 Alpske reke in lesnata vegetacija s sivo vrbo (<i>Salix eleagnos</i>) vzdolž njihovih bregov 91E0* Obrečna vrbovja, jelševja in jesenovja (mekholsna loka); (<i>Alnus glutinosa</i> in <i>Fraxinus excelsior</i> (<i>Alno-Padion</i> , <i>Alnion incanae</i> , <i>Salicion albae</i>)) 91L0 Ilirski hrastovo-belogabrovi gozdovi (<i>Erythronio-Carpinion</i>) 1186* človeška ribica (<i>Proteus anguinus</i>)	izbrisano 2013 izbrisano 2013 se izbríše
POO	SI3000202	Vir pri Stični		

POO	SI3000203	Kompoljska jama - Potiskavec				8310	Jame, ki niso odprte za javnost	
						1078*	črtasti medvedek (<i>Callimorpha quadripunctaria</i>)	
						1186*	človeška ribica (<i>Proteus anguinus</i>)	
						8310	Jame, ki niso odprte za javnost	
POO	SI3000204	Globočec				1078*	črtasti medvedek (<i>Callimorpha quadripunctaria</i>)	
						1186*	človeška ribica (<i>Proteus anguinus</i>)	
						8310	Jame, ki niso odprte za javnost	
POO	SI3000205	Kandšče	preimenovano 2013 v	SI3000205	Kandšče - Drtiččica	1078*	črtasti medvedek (<i>Callimorpha quadripunctaria</i>)	
						1093*	navadni koščak (<i>Austrotatambius torrentium</i>)	
						1098	potočni piškurji (<i>Eudantomyzon</i> spp.)	
						1303	mali podkovnjak (<i>Rhinolophus hipposideros</i>)	
						91K0	ilirski bukovni gozdovi (<i>Fagus sylvatica</i> (Aremonio-Fagioni))	
						91L0	ilirski hrastovo-belogabrovi gozdovi (<i>Erythronio-Carpinion</i>)	se izbríše
POO	SI3000206	Marijino brezno	preimenovano 2013 v	SI3000206	Lubnik	1014	ozki vrtenec (<i>Vertigo angustior</i>)	
						1078*	črtasti medvedek (<i>Callimorpha quadripunctaria</i>)	
						1093*	navadni koščak (<i>Austrotatambius torrentium</i>)	dodano 2013
						1303	mali podkovnjak (<i>Rhinolophus hipposideros</i>)	dodano 2013
						1308	širokouhi netopir (<i>Barbastella barbastellus</i>)	dodano 2013
						3220	Alpske reke in zelinata vegetacija vzdolž njihovih bregov	
						3230	Alpske reke in lesnata vegetacija z vrbari in nemškimi strojevcem (<i>Myricaria germanica</i>) vzdolž njihovih bregov	izbrisano 2013
						3240	Alpske reke in lesnata vegetacija s sivo vrbo (<i>Salix eleagnos</i>) vzdolž njihovih bregov	
						8310	Jame, ki niso odprte za javnost	
POO	SI3000207	Podpeška jama				1186*	človeška ribica (<i>Proteus anguinus</i>)	
						8310	Jame, ki niso odprte za javnost	
POO	SI3000208	Šimenkova jama				1303	mali podkovnjak (<i>Rhinolophus hipposideros</i>)	dodano 2013
						1321	vejčati netopir (<i>Myotis emarginatus</i>)	dodano 2013
						8310	Jame, ki niso odprte za javnost	
POO	SI3000209	Jama pod Smogodnico	se preimenuje v	SI3000209	Jama pod Smogodnico	8310	Jame, ki niso odprte za javnost	
POO	SI3000210	Častitljiva luknja	se preimenuje v	SI3000210	Častitljiva luknja	1093*	navadni koščak (<i>Austrotatambius torrentium</i>)	dodano 2013
						8310	Jame, ki niso odprte za javnost	
POO	SI3000211	Jama na Pučovem kuclu				1093*	navadni koščak (<i>Austrotatambius torrentium</i>)	dodano 2013
						1303	mali podkovnjak (<i>Rhinolophus hipposideros</i>)	dodano 2013
						8310	Jame, ki niso odprte za javnost	
POO	SI3000212	Slovenska lstra				1014	ozki vrtenec (<i>Vertigo angustior</i>)	izbrisano 2013
						1065	travniški poštančič (<i>Euphydryas aurinia</i>)	

1071	barjanski okarček (<i>Coenonympha oedippus</i>)	
1074	hromi volnoritec (<i>Eriogaster catax</i>)	
1078*	črtasti medvedek (<i>Callimorpha quadripunctaria</i>)	
1083	rogač (<i>Lucanus cervus</i>)	dodano 2013
1088	strigoš (<i>Cerambyx cerda</i>)	dodano 2013
1092	primorski koščak (<i>Austropotamobius pallipes</i>)	
1137	grba (<i>Barbus plebejus</i>)	
1167	veliki pupek (<i>Triturus carnifex</i>)	
1193	hribski urh (<i>Bombina variegata</i>)	
1215	laška žaba (<i>Rana lataster</i>)	dodano 2013
1220	močvirska sklednica (<i>Eryms orbicularis</i>)	
1279	progasti gož (<i>Elaphe quatuorlineata</i>)	
1714	Marchesettijeva smetlika (<i>Euphrasia marchesetti</i>)	dodano 2013
4033	kraški zmrljkar (<i>Eranis ankeraria</i>)	izbrisano 2013
4046	veliki studentčar (<i>Cordulegaster heros</i>)	dodano 2013
4104	jadranska smrdljiva kukavica (<i>Himantoglossum adriaticum</i>)	
5130	Sestoji navadnega brina (<i>Juniperus communis</i>) na suhih travščih na karbonatih	
6410	Travniki s prevladujočo stožko (<i>Molinia</i> spp.) na karbonatih, šotnih ali glineno-muljastih tleh (<i>Molinion caeruleae</i>)	
7220*	Lehnjakotvorni izviri (<i>Cratoneurion</i>)	
8210	Karbonatna skalnata pobočja z vegetacijo skalnih razpok	izbrisano 2013
9340	Gozdovi s prevladujočima vrstama <i>Quercus ilex</i> in <i>Quercus rotundifolia</i>	
62A0	Vzhodna submediteranska suha travišča (<i>Scorzoneretalia villosae</i>)	
1032	navadni škrdček (<i>Urtica crassus</i>)	dodano 2013
1059	strašničin mravljiščar (<i>Maculinea teleius</i>)	
1060	močvirski cekinček (<i>Lycaena dispar</i>)	
1061	temni mravljiščar (<i>Maculinea nausithous</i>)	
1098	potočni piškurji (<i>Eudontomyzon</i> spp.)	
6410	Travniki s prevladujočo stožko (<i>Molinia</i> spp.) na karbonatih, šotnih ali glineno-muljastih tleh (<i>Molinion caeruleae</i>)	
6510	Nižinski ekstenzivno gojeni travniki (<i>Alopecurus pratensis</i> , <i>Sanguisorba officinalis</i>)	
1032	navadni škrdček (<i>Urtica crassus</i>)	dodano 2013
1042	dristavični spreletavec (<i>Leucorrhinia pectoralis</i>)	
1059	strašničin mravljiščar (<i>Maculinea teleius</i>)	
1060	močvirski cekinček (<i>Lycaena dispar</i>)	dodano 2013
1061	temni mravljiščar (<i>Maculinea nausithous</i>)	
POO	SI3000213	Volčke
POO	SI3000214	Litenca pri Poljčanah

1065	travniški postavnjež (<i>Euphydryas aurinia</i>)	
1078*	črtasti medvedek (<i>Callimorpha quadripunctaria</i>)	dodano 2013
1083	rogač (<i>Lucanus cervus</i>)	dodano 2013
1193	hribski urh (<i>Bombina variegata</i>)	dodano 2013
4014	močvirski krešč (<i>Carabus variolosus</i>)	dodano 2013
4046	veliki studentčar (<i>Cardulegaster heros</i>)	dodano 2013
3150	Naravna evtrofna jezera z vodno vegetacijo zvez Magnopotamion ali Hydrocharition	
6510	Nižinski ekstenzivno gojeni travniki (<i>Alopecurus pratensis</i> , <i>Sanguisorba officinalis</i>)	se doda
9110	Bukovi gozdovi (<i>Luzulo-Fagetum</i>)	
91E0*	Obrečna vrbovja, jelševja in jesenovja (mekolesna loka); (<i>Alnus glutinosa</i> in <i>Fraxinus excelsior</i> (Alno-Padlon, Alnion incanae, <i>Salicion albae</i>))	
91F0	Obrečni hrastovo-jesenovo-brestovi gozdovi (<i>Quercus robur</i> , <i>Ulmus laevis</i> in <i>Ulmus minor</i> , <i>Fraxinus excelsior</i> ali <i>Fraxinus angustifolia</i>), vzdolž velikih rek (<i>Ulmion minoris</i>)	se doda
91L0	Ilirski hrastovo-belogabrovi gozdovi (<i>Erythronio-Carpinion</i>)	
1037	kačji potočnik (<i>Ophiogomphus cecilia</i>)	
1042	dristavični spreletavec (<i>Leucorrhinia pectoralis</i>)	
1059	strašničin mravljiščar (<i>Maculinea teleius</i>)	
1060	močvirski cekinček (<i>Lycena dispar</i>)	
1061	temni mravljiščar (<i>Maculinea nausithous</i>)	
1065	travniški postavnjež (<i>Euphydryas aurinia</i>)	dodano 2013
1078*	črtasti medvedek (<i>Callimorpha quadripunctaria</i>)	
1082	ovratniški plavač (<i>Graphoderus bilineatus</i>)	dodano 2013
1083	rogač (<i>Lucanus cervus</i>)	
1086	škrlatni kukuj (<i>Cucujus cinnaberinus</i>)	dodano 2013
1088	strigoš (<i>Cerambyx cerdo</i>)	
1093*	navadni koščak (<i>Austropotamobius torrentium</i>)	dodano 2013
1098	potočni piškurji (<i>Eudontomyzon</i> spp.)	dodano 2013
1122	zvezdogled (<i>Gobio uranoscopus</i>)	dodano 2013
1124	beloplavuti globoček (<i>Gobio albipinnatus</i>)	
1130	bolen (<i>Aspius aspius</i>)	
1134	pezdirk (<i>Rhodeus sericeus amarus</i>)	
1145	činklja (<i>Misgurnus fossilis</i>)	
1149	navadna nežica (<i>Cobitis taenia</i>)	
1157	smrkež (<i>Gymnocephalus schraetzer</i>)	
1159	čep (<i>Zingel zingel</i>)	dodano 2013

POO	SI3000220	Drava	1303	mali podkovnjak (<i>Rhinolophus hipposideros</i>)	
			1037	kačji potočnik (<i>Ophiogomphus cecilia</i>)	
			1078*	črtasti medvedek (<i>Callimorpha quadripunctaria</i>)	dodano 2013
			1086	škrlatni kukuj (<i>Cucujus cinnaberinus</i>)	dodano 2013
			1122	zvezdogled (<i>Gobio uranoscopus</i>)	dodano 2013
			1124	beloplavuti globoček (<i>Gobio albipinnatus</i>)	
			1130	bolen (<i>Aspius aspius</i>)	
			1134	pezdirk (<i>Rhodeus sericeus amarus</i>)	dodano 2013
			1149	navadna nežica (<i>Cobitis taenia</i>)	dodano 2013
			1160	upiravec (<i>Zingel streber</i>)	dodano 2013
			1163	kapel (<i>Cottus gobio</i>)	
			1167	veliki pupek (<i>Triturus carnifex</i>)	dodano 2013
			1193	hrbski urh (<i>Bombina variegata</i>)	dodano 2013
			1220	močvirska sklednica (<i>Emys orbicularis</i>)	
			1304	veliki podkovnjak (<i>Rhinolophus ferrumequinum</i>)	
			1321	vejčati netopir (<i>Myotis emarginatus</i>)	
			1337	bober (<i>Castor fiber</i>)	dodano 2013
			1355	vidra (<i>Lutra lutra</i>)	
			1614	plazeča zelena (<i>Apium repens</i>)	
			2011	velika senčica (<i>Umbra krameri</i>)	dodano 2013
			2555	grbasti okun (<i>Gymnocephalus baloni</i>)	
			4014	močvirski krešič (<i>Carabus variolosus</i>)	
			4045	koščični škratec (<i>Coenagrion ornatum</i>)	
			3150	Naravna evtrofna jezera z vodno vegetacijo zvez Magnopotamion ali Hydrocharition	
			3260	Vodotoki v nižinskem in montanskem pasu z vodno vegetacijo zvez Ranunculion fluitantis in Callitriche-Batrachion	
			3270	Reke z muljastimi obrežji z vegetacijo zvez Chenopodion rubri p.p. in Bidentation p.p.	
			6110*	Skalna travišča na bazičnih tleh (Alyso-Section albi)	
			6210(*)	Polnaravna suha travišča in grmiščne faze na karbonatnih tleh (Festuco-Brometalia) (* pomembna rastišča kukavičevk)	
			6430	Nižinske in montanske do alpinske hidrofilne robne združbe z visokim steblikovjem	dodano 2013
			91E0*	Obrečna vrbovja, jelsevja in jesenovja (mehkolesna loka); (Alnus glutinosa in Fraxinus excelsior (Alno-Padion, Alnion incanae, Salicion albae))	
			91F0	Obrečni hrastovo-jesenovo-brestovi gozdovi (<i>Quercus robur</i> , <i>Ulmus laevis</i> in <i>Ulmus minor</i> , <i>Fraxinus excelsior</i> ali <i>Fraxinus angustifolia</i>), vzdolž velikih rek (<i>Ulmion minoris</i>)	dodano 2013
			91L0	Ilirski hrastovo-belogabrovi gozdovi (Erythronio-Carpinion)	se izbrise

1014	ozki vrtenec (<i>Vertigo angustior</i>)	dodano 2013
1032	navadni škrček (<i>Unio crassus</i>)	izbrisano 2013
1052	gozdni postavnež (<i>Euphydryas maturna</i>)	
1059	strašničin mravljiščar (<i>Maculinea teleius</i>)	
1060	močvirski cekinček (<i>Lycena dispar</i>)	
1061	temni mravljiščar (<i>Maculinea nausithous</i>)	
1065	travniški postavnež (<i>Euphydryas aurinia</i>)	
1078*	črtasti medvedek (<i>Callimorpha quadripunctaria</i>)	
1083	rogač (<i>Lucanus cervus</i>)	
1084*	puščavnik (<i>Osmoderma eremita</i>)	dodano 2013
1086	škriatni kukuj (<i>Cucujus cinnaberinus</i>)	dodano 2013
1098	potočni piškurji (<i>Eudantomyzon</i> spp.)	
1134	pezdirk (<i>Rhodesus sericeus amarus</i>)	
1149	navadna nežica (<i>Cobitis taenia</i>)	dodano 2013
1167	veliki pupek (<i>Triturus carnifex</i>)	
1193	hrbski urh (<i>Bombina variegata</i>)	
1303	mali podkovnjak (<i>Rhinolophus hipposideros</i>)	
1308	širokouhi netopir (<i>Barbastella barbastellus</i>)	dodano 2013
1310	dolgokrilni netopir (<i>Miniopterus schreibersii</i>)	
1323	veliki navadni netopir (<i>Myotis bechsteinii</i>)	dodano 2013
1324	navadni netopir (<i>Myotis myotis</i>)	
1355	vidra (<i>Lutra lutra</i>)	
1898	kranjska sita (<i>Eleocharis camialica</i>)	se doda
4014	močvirski krešič (<i>Carabus variolosus</i>)	dodano 2013
4030	bakreni senožetnik (<i>Colias myrmidone</i>)	
4046	veliki studentčar (<i>Cardalegaster heros</i>)	
3130	Oligotrofne do mezotrofne stoječe vode z amfibijskimi združbami razredov Litorelletea uniflorae in/ali Isoëto-Nanojuncetea	
6210(*)	Polaravna suha travišča in grmiščne faze na karbonatnih tleh (<i>Festuco-Brometalia</i>) (* pomembna rastišča kukavičevk)	
6410	Travniki s prevladujočo stožko (<i>Molinia</i> spp.) na karbonatnih, šotnih ali glijeno-muljastih tleh (<i>Molinion caeruleae</i>)	
6510	Nižinski ekstenzivno gojeni travniki (<i>Alopecurus pratensis</i> , <i>Sanguisorba officinalis</i>)	
9110	Bukovi gozdovi (<i>Luzulo-Fagetum</i>)	
91E0*	Obrečna vrbovja, jelševja in jesenovja (mekholsna loka); (<i>Alnus glutinosa</i> in <i>Fraxinus excelsior</i> (<i>Alno-Padion</i> , <i>Alnion incanae</i> , <i>Salicion albae</i>))	
91L0	Ilirski hrastovo-belogabrovi gozdovi (<i>Erythronio-Carpinion</i>)	

POO	SI3000222	Zabiče	<p>1078* črtasti medvedek (<i>Callimorpha quadripunctaria</i>)</p> <p>1092 primorski koščak (<i>Austrotatambius pallipes</i>)</p> <p>1138 pohra (<i>Barbus meridionalis</i>) se izbríše</p> <p>9110 Bukovi gozdovi (Luzulo-Fagetum)</p> <p>91E0* Obrečna vrbovja, jelševja in jesenovja (mekholesna loka); (<i>Alnus glutinosa</i> in <i>Fraxinus excelsior</i> (Alno-Padion, Alnion incanae, <i>Salicion albae</i>))</p> <p>91L0 Ilirski hrastovo-belogabrovi gozdovi (<i>Erythronio-Carpinion</i>) se izbríše</p>
POO	SI3000223	Reka	<p>1059 straščin miravjiščar (<i>Maculinea teleius</i>)</p> <p>1092 primorski koščak (<i>Austrotatambius pallipes</i>)</p> <p>1137 grba (<i>Barbus plebejus</i>)</p> <p>1138 pohra (<i>Barbus meridionalis</i>)</p> <p>1167 veliki pupek (<i>Triturus carnifex</i>) izbrisano 2013</p> <p>1193 hribski urh (<i>Bombina variegata</i>)</p> <p>1304 veliki podkovnjak (<i>Rhinolophus ferrumequinum</i>)</p> <p>1310 dolgokrilni netopir (<i>Miniopterus schreibersi</i>)</p> <p>1316 dolgonogi netopir (<i>Myotis capaccinii</i>)</p> <p>6510 Nižinski ekstenzivno gojeni travniki (<i>Alopecurus pratensis</i>, <i>Sanguisorba officinalis</i>) se doda</p>
POO	SI3000224	Huda luknja	<p>1060 močvirski cekinček (<i>Lycena dispar</i>)</p> <p>1065 travniški postavnjež (<i>Euphydryas aurinia</i>)</p> <p>1093* navadni koščak (<i>Austrotatambius torrentium</i>) dodano 2013</p> <p>1303 mali podkovnjak (<i>Rhinolophus hipposideros</i>)</p> <p>1304 veliki podkovnjak (<i>Rhinolophus ferrumequinum</i>)</p> <p>1308 širokouhi netopir (<i>Barbastella barbastellus</i>) dodano 2013</p> <p>1310 dolgokrilni netopir (<i>Miniopterus schreibersi</i>)</p> <p>1324 navadni netopir (<i>Myotis myotis</i>) se doda</p> <p>1903 Loeseljjeva grezovka (<i>Liparis loeselii</i>) dodano 2013</p> <p>6169 gozdni postavnjež (<i>Euphydryas maturna</i>)</p> <p>1052 se popravi v</p> <p>6410 Travniki s prevladujočo stožko (<i>Molinia</i> spp.) na karbonatnih, šotnih ali glineno-muljastih tleh (<i>Molinion caeruleae</i>)</p> <p>8310 Jame, ki niso odprte za javnost</p> <p>91K0 Ilirski bukov gozdovi (<i>Fagus sylvatica</i> (Aremonio-Fagion))</p> <p>91R0 Dinarski gozdovi rdečega bora na dolomitni podlagi (<i>Genisto januensis-Pinetum</i>)</p>
POO	SI3000225	Dolina Branice	<p>1078* črtasti medvedek (<i>Callimorpha quadripunctaria</i>)</p> <p>1083 rogač (<i>Lucanus cervus</i>)</p> <p>1088 strigoš (<i>Cerambyx cerdo</i>)</p> <p>1089 bukov kozilek (<i>Morimus funereus</i>)</p>

1097	laški potočni piškur (<i>Lethenteron zanandreali</i>)	
1137	grba (<i>Barbus plebejus</i>)	
1167	veliki pupek (<i>Triturus carnifex</i>)	dodano 2013
1193	hrbski urh (<i>Bombina variegata</i>)	
1215	laška žaba (<i>Rana lataster</i>)	
1304	veliki podkovnjak (<i>Rhinolophus ferrumequinum</i>)	
1321	vejicati netopir (<i>Myotis emarginatus</i>)	
4014	močvirski krešič (<i>Carabus variolosus</i>)	
4046	veliki studenčar (<i>Cardulegaster heros</i>)	
5130	Sestoji navadnega brina (<i>Juniperus communis</i>) na suhih traviških na karbonatih	
6110*	Skalna travišča na bazičnih tleh (<i>Alyso-Sedion albi</i>)	
62A0	Vzhodna submediteranska suha travišča (<i>Scarzoneretalia villosae</i>)	
9110	Ilirski hrastovo-belogabrovi gozdovi (<i>Erythronio-Carpinion</i>)	se doda
1014	ozki vrtenec (<i>Vertigo angustior</i>)	
1032	navadni škrček (<i>Unio crassus</i>)	
1059	strašničin miravjiščar (<i>Maculinea teleius</i>)	
1060	močvirski cekinček (<i>Lycaena dispar</i>)	
1065	travniški poštančič (<i>Euphydryas aurinia</i>)	
1078*	črtasti medvedek (<i>Callimorpha quadripunctaria</i>)	
1083	rogač (<i>Lucanus cervus</i>)	dodano 2013
1092	primorski koščak (<i>Austroriparianus pallipes</i>)	se doda
1097	laški potočni piškur (<i>Lethenteron zanandreali</i>)	
1115	primorska podust (<i>Chondrostoma genei</i>)	
1120	primorska belica (<i>Alburnus albidus</i>)	
1136	mazenica (<i>Rutilus rubilio</i>)	
1137	grba (<i>Barbus plebejus</i>)	
1138	pohra (<i>Barbus meridionalis</i>)	
1149	navadna nežica (<i>Cobitis taenia</i>)	
1163	kapelj (<i>Cottus gobio</i>)	
1167	veliki pupek (<i>Triturus carnifex</i>)	dodano 2013
1193	hrbski urh (<i>Bombina variegata</i>)	dodano 2013
1215	laška žaba (<i>Rana lataster</i>)	
1220	močvirska sklednica (<i>Emys orbicularis</i>)	dodano 2013
1304	veliki podkovnjak (<i>Rhinolophus ferrumequinum</i>)	izbrisano 2013
1305	južni podkovnjak (<i>Rhinolophus euryale</i>)	izbrisano 2013
1355	vidra (<i>Lutra lutra</i>)	

1303	mali podkovnjak (<i>Rhinolophus hipposideros</i>)	
1308	širokoui netopir (<i>Barbastella barbastellus</i>)	
1310	dolgokrili netopir (<i>Myotis schreibersi</i>)	
1316	dolgonogi netopir (<i>Myotis capaccinii</i>)	
1321	vejicati netopir (<i>Myotis emarginatus</i>)	
1323	veliki navadni netopir (<i>Myotis bechsteinii</i>)	dodano 2013
1324	navadni netopir (<i>Myotis myotis</i>)	dodano 2013
1352*	volk (<i>Canis lupus</i>)	
1354*	rjavi medved (<i>Ursus arctos</i>)	
1355	vidra (<i>Lutra lutra</i>)	
1361	navadni ris (<i>Lynx lynx</i>)	
1393	(<i>Drepanolagus vernicosus</i>)	
4019	drobno vratnik (<i>Leptodirus hochenwartii</i>)	dodano 2013
4056	drobni svitek (<i>Anisus vorticalus</i>)	
4096	močvirski meček (<i>Gladialis palustris</i>)	
4101	travniška morska čebulica (<i>Scilla litardierei</i>)	
3140	Trde oligo-mezotrofne vode z bentoškimi združbami	
	parožnic (<i>Chara</i> spp.)	
3150	Naravna evtrofna jezera z vodno vegetacijo zvez	
	Magnopotamion ali Hydrocharition	
3180*	Presihajoča jezera	
3260	Vodotoki v nižinskem in montanskem pasu z vodno	
	vegetacijo zvez Ranunculion fluitantis in Callitriche-	
	Batrachion	
3270	Reke z muljastimi obrežji z vegetacijo zvez Chenopodion	
	rubri p.p. in Bidention p.p.	
6410	Travniki s prevladujočo stožko (<i>Molinia</i> spp.) na	
	karbonatnih, šotnih ali glineno-muljastih tleh (<i>Molinion</i>	
	caeruleae)	
6430	Nižinske in montanske do alpinske hidrofilne robne združbe	
	z visokim steblikovjem	
6510	Nižinski ekstenzivno gojeni travniki (<i>Alopecurus pratensis</i> ,	se doda
	<i>Sanguisorba officinalis</i>)	
7140	Prehodna barja	izbrisano 2013
7150	Uleknine na šotni podlagi z vegetacijo zveze	
	Rhynchosporion	
7230	Bazična nizka barja	
8310	Jame, ki niso odprte za javnost	
91K0	Ilirski bukovci gozdovi (<i>Fagus sylvatica</i> (<i>Aremonio-Fagion</i>))	
91L0	Ilirski hrastovo-belogabrovi gozdovi (<i>Erythronio-Carpinion</i>)	se izbrise
1078*	črtasti medvedek (<i>Callimorpha quadripunctaria</i>)	
1089	bukov kozileček (<i>Morimus funereus</i>)	

POO	SI3000253	Julijske Alpe	dodano 2013
1310	Pionirski sestoji vrst rodu <i>Salicornia</i> in drugih enoletnic na mulju in pesku		
1410	Sredozemska slana travišča (<i>Juncetalia maritimi</i>)		
1420	Sredozemska slanojubna grmičevja (<i>Sarcocornetea fruticosi</i>)		
1065	travniški postavnjež (<i>Euphydryas aurinia</i>)		dodano 2013
1072	Lorkovičev rjavček (<i>Erebia calcaria</i>)		
1083	rogač (<i>Lucanus cervus</i>)		se doda
1084*	puščavnik (<i>Osmoderma eremita</i>)		
1087*	alpski koziček (<i>Rosalia alpina</i>)		
1089	bukov koziček (<i>Mormus funereus</i>)		dodano 2013
1093*	navadni koščak (<i>Austropotamobius torrentium</i>)		dodano 2013
1098	potočni piščurji (<i>Eudantomyzon</i> spp.)		izbrisano 2013
1107	soška postrv (<i>Salmo marmoratus</i>)		
1163	kapelj (<i>Cottus gobio</i>)		
1167	veliki pupek (<i>Triturus carnifex</i>)		dodano 2013
1193	hrbski urh (<i>Bombina variegata</i>)		dodano 2013
1308	širokouhi netopir (<i>Barbastella barbastellus</i>)		dodano 2013
1354*	rjavi medved (<i>Ursus arctos</i>)		
1355	vidra (<i>Lutra lutra</i>)		izbrisano 2013
1361	navadni ris (<i>Lynx lynx</i>)		
1381	(<i>Dicranum viride</i>)		dodano 2013
1419	enostavna mladomesčina (<i>Botrychium simplex</i>)		dodano 2013
1474	Bertolonjeva orlica (<i>Aquilegia bertolani</i>)		
1604	alpska možina (<i>Eryngium alpinum</i>)		
1902	lepi čevljc (<i>Cypripedium calceolus</i>)		
1927	zrnasti kapucar (<i>Stephanopachys substriatus</i>)		dodano 2013
4071	Zoisova zvončica (<i>Campanula zoyssii</i>)		
4078	kratkodlakava popkoresa (<i>Moehringia villosa</i>)		
4096	močvirski meček (<i>Gladiolus palustris</i>)		dodano 2013
3140	Trade oligo-mezotrofne vode z bentoškimi združbami parožnic (<i>Chara</i> spp.)		
3220	Alpske reke in zelната vegetacija vzdolž njihovih bregov		
3230	Alpske reke in lesnata vegetacija z vrbbami in nemškimi strojevcem (<i>Myricaria germanica</i>) vzdolž njihovih bregov		
3240	Alpske reke in lesnata vegetacija s sivo vrbo (<i>Salix eleagnos</i>) vzdolž njihovih bregov		
4060	Alpske in borealne resave		
4070*	Ruševje z vrstama <i>Pinus mugo</i> in <i>Rhododendron hirsutum</i> (<i>Mugo-Rhododendretum hirsutum</i>)		

6110*	Skalna travišča na bazičnih tleh (<i>Alyso-Sedion</i> alb)	
6150	Alpska in borealna travišča na silikatnih tleh	
6170	Alpiska in subalpiska travišča na karbonatnih tleh	
6210(*)	Ponaravna suha travišča in grmiščne faze na karbonatnih tleh (<i>Festuco-Brometalia</i>) (* pomembna rastišča kukavičevk)	
6230*	Vrstno bogata travišča s prevladujočim navadnim volkom (<i>Nardus stricta</i>) na silikatnih tleh v montanskem pasu (in submontanskem pasu v celinskem delu Evrope)	
6430	Nižinske in montanske do alpinske hidrofilne robne združbe z visokim stebilkovjem	
6510	Nižinski ekstenzivno gojeni travniki (<i>Alopecurus pratensis</i> , <i>Sanguisorba officinalis</i>)	
6520	Gorski ekstenzivno gojeni travniki	
7140	Prehodna barja	
8120	Karbonatna melišča od montanskega do alpskega pasu (<i>Thlaspietea rotundifolii</i>)	
8160*	Srednjeevropska karbonatna melišča v submontanskem in montanskem pasu	
8210	Karbonatna skalnata pobočja z vegetacijo skalnih razpok	
8220	Silikatna skalnata pobočja z vegetacijo skalnih razpok	
8240*	Apnenčasti podi	
8310	Jame, ki niso odprte za javnost	
8340	Stalni ledeniki	dodano 2013
91E0*	Obrečna vrbovja, jeiševja in jesenovja (melkolesna lokal); (<i>Alnus glutinosa</i> in <i>Fraxinus excelsior</i> (<i>Alno-Padion</i> , <i>Alnion incanae</i> , <i>Salicion albae</i>))	se doda
91K0	Ilirski bukovni gozdovi (<i>Fagus sylvatica</i> (<i>Aremontio-Fagion</i>))	
9410	Kisloljubni smrekovi gozdovi od montanskega do alpskega pasu (<i>Vaccinio-Piceetea</i>)	dodano 2013
9530*	(Sub-)mediteranski gozdovi črnega bora	
1078*	črtasti medvedek (<i>Callimorpha quadripunctaria</i>)	
1083	rogač (<i>Lucanus cervus</i>)	se doda
1092	primorski koščak (<i>Austropotamobius pallipes</i>)	
1107	soška postrv (<i>Salmo marmoratus</i>)	
1131	blistavec (<i>Leuciscus souffia</i>)	
1137	grba (<i>Barbus plebejus</i>)	
1138	pohra (<i>Barbus meridionalis</i>)	se izbrše
1163	kapelj (<i>Cottus gobio</i>)	
1303	mali podkovnjak (<i>Rhinolophus hipposideros</i>)	dodano 2013
1355	vidra (<i>Lutra lutra</i>)	
3220	Alpske reke in zeljnata vegetacija vzdolž njihovih bregov	
3230	Alpske reke in lesnata vegetacija z vrbari in nemškimi	

3240	strojcem (Myricaria germanica) vzdolž njihovih bregov Alpske reke in lesnata vegetacija s sivo vrbo (Salix eleagnos) vzdolž njihovih bregov	
6110*	Skalna travnišča na bazičnih tleh (Alyso-Setion albi)	
6510	Nižinski ekstenzivno gojeni travniki (Alopecurus pratensis, Sangusorba officinalis)	
91E0*	Obrečna vrbovja, jelševja in jesenovja (mekolesna loka); (Alnus glutinosa in Fraxinus excelsior (Alno-Padion, Alnion incanae, Salicion albae))	se doda
91K0	Ilirski bukoví gozdovi (Fagus sylvatica (Aremonio-Fagion))	se izbríše
1014	ozki vrtenec (<i>Vertigo angustior</i>)	
1059	strašničin mravjišjar (<i>Maculinea teleius</i>)	
1060	močvirski cekinček (<i>Lycena dispar</i>)	dodano 2013
1065	travniški postavnjež (<i>Euphydryas aurinia</i>)	
1078*	črtasti medvedek (<i>Callimorpha quadripunctaria</i>)	
1087*	alpski koziček (<i>Rosalia alpina</i>)	dodano 2013
1089	bukov koziček (<i>Mormis funereus</i>)	
1092	primorski koščak (<i>Austrotamobius pallipes</i>)	dodano 2013
1093*	navadni koščak (<i>Austrotamobius torrentium</i>)	
1107	soška postrv (<i>Salmo marmoratus</i>)	
1163	kapelj (<i>Cottus gobio</i>)	
1167	veliki pupek (<i>Triturus carnifex</i>)	dodano 2013
1186*	človeška ribica (<i>Proteus anguinus</i>)	
1193	hribski urh (<i>Bombina variegata</i>)	dodano 2013
1215	laška žaba (<i>Rana lataster</i>)	dodano 2013
1303	mali podkovnjak (<i>Rhinolophus hipposideros</i>)	
1304	veliki podkovnjak (<i>Rhinolophus ferrumequinum</i>)	
1305	južni podkovnjak (<i>Rhinolophus euryale</i>)	
1307	ostruhi netopir (<i>Myotis blythii</i>)	dodano 2013
1308	širokouhi netopir (<i>Barbastella barbastellus</i>)	dodano 2013
1310	dolgokrili netopir (<i>Miniopterus schreibersi</i>)	
1316	dolgonogi netopir (<i>Myotis capaccinii</i>)	
1323	veliki navadni netopir (<i>Myotis bechsteinii</i>)	
1352*	volk (<i>Canis lupus</i>)	
1354*	rjavi medved (<i>Ursus arctos</i>)	
1361	navadni ris (<i>Lynx lynx</i>)	
1474	Bertalonjeva orlica (<i>Aquilgia bertalanii</i>)	
1547	primorska košenčica (<i>Genista holopetala</i>)	

1902	lepi čevljc (<i>Cypripedium calceolus</i>)		
1903	Loeseljeva grezovka (<i>Liparis loeselii</i>)		
4014	močvirski krešič (<i>Carabus variolosus</i>)		dodano 2013
4019	drabnovratnik (<i>Leptodius hochenwardi</i>)		
4071	Zoisova zvončica (<i>Campanula zoyssii</i>)		
4089	Scopoljev repnjak (<i>Arabis scopoliana</i>)		
4108	kranjski jeglič (<i>Primula carniolica</i>)		
4117	rebrinčevolistna hladnikija (<i>Hladnikia postinacifolia</i>)		
5130	Sestoji navadnega brina (<i>Juniperus communis</i>) na suhih traviščih na karbonatih		
6170	Alpiska in subalpiska travišča na karbonatnih tleh		
6230*	Vrstno bogata travišča s prevladujočim navadnim volkom (<i>Nardus stricta</i>) na silikatnih tleh v montanskem pasu (in submontanskem pasu v celinskem delu Evrope)		
62A0	Vzhodna submediteranska suha travišča (<i>Scorzoneretalia villosae</i>)		
6410	Travniki s prevladujočo stožko (<i>Molinia</i> spp.) na karbonatnih, šotnih ali glineno-muljastih tleh (Molinion caeruleae)		dodano 2013
6430	Nižinske in montanske do alpske hidrofilne robne združbe z visokim steblikovjem		
6510	Nižinski ekstenzivno gojeni travniki (<i>Alopecurus pratensis</i> , <i>Sanguisorba officinalis</i>)		se doda
6520	Gorski ekstenzivno gojeni travniki		
8160*	Srednjeevropska karbonatna melišča v submontanskem in montanskem pasu		
8210	Karbonatna skalnata pobočja z vegetacijo skalnih razpok		
8310	Jame, ki niso odprte za javnost		
9180*	Javorovi gozdovi (<i>Tilio-Acerion</i>) v grapah in na pobočnih gručih		dodano 2013
91K0	Ilirski bukovi gozdovi (<i>Fagus sylvatica</i> (<i>Aremonio-Fagion</i>))		
9340	Gozdovi s prevladujočima vrstama <i>Quercus ilex</i> in <i>Quercus rotundifolia</i>		
9410	Kisloljubni smrekovi gozdovi od montanskega do alpskega pasu (<i>Vaccinio-Piceetea</i>)		
9530*	(Sub-)mediteranski gozdovi črnega bora		
1014	ozki vrtenec (<i>Vertigo angustior</i>)		
1078*	črtasti medvedek (<i>Callimorpha quadripunctaria</i>)		dodano 2013
1083	rogač (<i>Lucanus cervus</i>)		
1087*	alpski kozileček (<i>Rosalia alpina</i>)		se doda
1089	bukov kozileček (<i>Morimus funereus</i>)		
1093*	navadni koščak (<i>Austrotatambius torrentium</i>)		dodano 2013
1163	kapelj (<i>Cottus gobio</i>)		

1167	veliki pupek (<i>Triturus carnifex</i>)	dodano 2013
1193	hrbski urh (<i>Bombina variegata</i>)	dodano 2013
1303	mali podkovnjak (<i>Rhinolophus hipposideros</i>)	dodano 2013
1308	širokouhi netopir (<i>Barbastella barbastellus</i>)	dodano 2013
1321	vejicati netopir (<i>Myotis emarginatus</i>)	dodano 2013
1323	veliki navadni netopir (<i>Myotis bechsteinii</i>)	dodano 2013
1352*	volk (<i>Canis lupus</i>)	
1354*	rjavi medved (<i>Ursus arctos</i>)	
1361	navadni ris (<i>Lynx lynx</i>)	
1386	(<i>Buxbaumia viridis</i>)	dodano 2013
4014	močvirski krešič (<i>Carabus variolosus</i>)	dodano 2013
4019	drobnovratnik (<i>Leptodinus hochenwarti</i>)	
4046	veliki studentar (<i>Caradlegaster heros</i>)	
4108	kranjski jeglič (<i>Primula camiolica</i>)	dodano 2013
3180*	Presihajoča jezera	
3220	Alpske reke in zelната vegetacija vzdolž njihovih bregov	
3260	Vodotoki v nižinskem in montanskem pasu z vodno vegetacijo zvez Ranunculion fluitantis in Callitriche-Batrachion	izbrisano 2013
6170	Alpinska in subalpinska travišča na karbonatnih tleh	izbrisano 2013
6210(*)	Poharavna suha travišča in grmiščne faze na karbonatnih tleh (Festuco-Brometalia) (* pomembna rastišča kukavičevk)	
6410	Travniki s prevladujočo stožko (<i>Molinia</i> spp.) na karbonatnih, šotnih ali glineno-muljastih tleh (<i>Molinion caeruleae</i>)	
7140	Prehodna barja	dodano 2013
7210*	Karbonatna nizka barja z navadno reziko (<i>Cladium mariscus</i>) in vrstami zveze Caricion davallianae	dodano 2013
7230	Bazična nizka barja	dodano 2013
8210	Karbonatna skalnata pobočja z vegetacijo skalnih razpok	
8310	Jame, ki niso odprte za javnost	
91K0	Ilirski bukovni gozdovi (<i>Fagus sylvatica</i> (Aremonio-Fagion))	
91L0	Ilirski hrastovo-belogabrovi gozdovi (<i>Erythronio-Carpinion</i>)	se izbrise
1042	dristavični spreletapec (<i>Leucorhina pectoralis</i>)	
1078*	črtasti medvedek (<i>Callimorpha quadripunctaria</i>)	
1082	ovratniški plavač (<i>Graphoderus bilineatus</i>)	
1308	širokouhi netopir (<i>Barbastella barbastellus</i>)	se doda
1428	štiriperesna marzilka (<i>Marsilea quadrifolia</i>)	
1898	kranjska sita (<i>Eleocharis camiolica</i>)	

3130	Oligotrofne do mezotrofne stoječe vode z amfibijskimi združbami razredov Litorelletea uniflorae in/ali Isoëtico-Nanojuncetea				
3150	Naravna evtrofna jezera z vodno vegetacijo zvez Magnopotamion ali Hydrocharition				
91E0*	Obrečna vrbovja, jelševja in jesenovja (melkolesna loka); (<i>Alnus glutinosa</i> in <i>Fraxinus excelsior</i> (<i>Alno-Padion</i> , <i>Alnion incanae</i> , <i>Salicion albae</i>))				se doda
91F0	Obrečni hrastovo-jesenovo-brestovi gozdovi (<i>Quercus robur</i> , <i>Ulmus laevis</i> in <i>Ulmus minor</i> , <i>Fraxinus excelsior</i> ali <i>Fraxinus angustifolia</i>), vzdolž velikih rek (<i>Ulmion minoris</i>)				se izbríše
91L0	Ilirski hrastovo-belogabrovi gozdovi (<i>Erythronio-Carpinion</i>)				
1092	primorski koščak (<i>Austroriparianus pallipes</i>)				
91K0	Ilirski bukov gozdovi (<i>Fagus sylvatica</i> (<i>Aremonio-Fagion</i>))				izbrisano 2013
1078*	črtasti medvedek (<i>Callimorpha quadripunctaria</i>)				
1303	mali podkovnjak (<i>Rhinolophus hipposideros</i>)				
9110	Bukovi gozdovi (<i>Luzulo-Fagetum</i>)				
91K0	Ilirski bukov gozdovi (<i>Fagus sylvatica</i> (<i>Aremonio-Fagion</i>))				
91R0	Dinarski gozdovi rdečega bora na dolomiti podlagi (<i>Genisto januensis-Pinetum</i>)				
1087*	alpski kozliček (<i>Rosalia alpina</i>)				
1093*	navadni koščak (<i>Austroriparianus torrentium</i>)				dodano 2013
1167	veliki pupek (<i>Triturus carnifex</i>)				dodano 2013
1193	hrbski urh (<i>Bombina variegata</i>)				dodano 2013
1303	mali podkovnjak (<i>Rhinolophus hipposideros</i>)				dodano 2013
91K0	Ilirski bukov gozdovi (<i>Fagus sylvatica</i> (<i>Aremonio-Fagion</i>))				
1014	ozki vrtenec (<i>Vertigo angustior</i>)				
1037	kačji potočnik (<i>Ophiogomphus cecilia</i>)				dodano 2013
1098	potočni piškurji (<i>Eudantomyzon</i> spp.)				
1105	sulec (<i>Hucho hucho</i>)				
1114	platnica (<i>Rutilus rutilus</i>)				
1131	blistavec (<i>Leuciscus souffia</i>)				
4014	močvirski krešič (<i>Carabus variolosus</i>)				izbrisano 2013
3150	Naravna evtrofna jezera z vodno vegetacijo zvez Magnopotamion ali Hydrocharition				se doda
3220	Alpske reke in zelnata vegetacija vzdolž njihovih bregov				dodano 2013
3240	Alpske reke in lesnata vegetacija s sivo vrbo (<i>Salix eleagnos</i>) vzdolž njihovih bregov				
6110*	Skalna travišča na bazičnih tleh (<i>Alyso-Setion albi</i>)				dodano 2013
6210(*)	Polaravna suha travišča in grmiščne faze na karbonatnih tleh (<i>Festuco-Brometalia</i>) (* pomembna rastišča kukavičevk)				
POO	S13000258	Sušački, Smrdejski in Fabski potok			
POO	S13000259	Bohinjska Bistrica	združeno 2013 v	S13000348	Bohinjska Bistrica in Jereka
POO	S13000260	Blegoš			
POO	S13000261	Menina			
POO	S13000262	Sava - Medvode - Kresnice			

6510	Nižinski ekstenzivno gojeni travniki (<i>Alopecurus pratensis</i> , <i>Sanguisorba officinalis</i>)	dodano 2013
9180*	Javorovi gozdovi (<i>Tilio-Acerion</i>) v grapah in na pobočnih gručah	izbrisano 2013
91E0*	Obrečna vrbovja, jelševja in jesenovja (mekkolesna loka): (<i>Alnus glutinosa</i> in <i>Fraxinus excelsior</i> (<i>Alno-Padion</i> , <i>Alnion incanae</i> , <i>Salicion albae</i>))	
91L0	Ilirski hrastovo-belogabrovi gozdovi (<i>Erythronio-Carpinion</i>)	
1014	ozki vrtenec (<i>Vertigo angustior</i>)	
1032	navadni škrček (<i>Unio crassus</i>)	
1065	travniški postavnež (<i>Euphydryas aurinia</i>)	se doda
1078*	črtasti medvedek (<i>Callimorpha quadripunctaria</i>)	dodano 2013
1083	rogač (<i>Lucanus cervus</i>)	
1086	škriatni kukuj (<i>Cucujus cinnabarinus</i>)	dodano 2013
1087*	alpski kozileček (<i>Rosalia alpina</i>)	
1089	bukov kozileček (<i>Morimus funereus</i>)	
1093*	navadni koščak (<i>Austropratamobius torrentium</i>)	
1098	potočni piškurji (<i>Eudantomyzon</i> spp.)	
1105	sulec (<i>Hucho hucho</i>)	
1114	platnica (<i>Rutilus rutilus</i>)	se izbríše
1122	zvezdogled (<i>Gobio uranoscopus</i>)	
1134	pezdirk (<i>Rhodeus sericeus amarus</i>)	se izbríše
1138	pohra (<i>Barbus meridionalis</i>)	
1141	pegunica (<i>Chalcalburnus chalcoides</i>)	se izbríše
1146	zlata nežica (<i>Sabanejewia aurata</i>)	dodano 2013
1149	navadna nežica (<i>Cobitis taenia</i>)	se izbríše
1160	upiravec (<i>Zingel streber</i>)	izbrisano 2013
1163	kapelj (<i>Cottus gobio</i>)	
1167	veliki pupek (<i>Triturus cristatus</i>)	dodano 2013
1186*	človeška ribica (<i>Proteus anguinus</i>)	
1193	hrbski urh (<i>Bombina variegata</i>)	dodano 2013
1303	mali podkovnjak (<i>Rhinolophus hipposideros</i>)	
1304	veliki podkovnjak (<i>Rhinolophus ferrumequinum</i>)	
1305	južni podkovnjak (<i>Rhinolophus euryale</i>)	
1308	širokouhi netopir (<i>Barbastella barbastellus</i>)	
1321	vejicati netopir (<i>Myotis emarginatus</i>)	
1323	veliki navadni netopir (<i>Myotis bechsteinii</i>)	
1324	navadni netopir (<i>Myotis myotis</i>)	dodano 2013

POO

SI3000263

Kočeško

1352*	volk (<i>Canis lupus</i>)		
1354*	rjavi medved (<i>Ursus arctos</i>)		
1355	vidra (<i>Lutra lutra</i>)		
1361	navadni ris (<i>Lynx lynx</i>)		
1381	(<i>Dicranum viride</i>)		
1386	(<i>Buxbaumia viridis</i>)		
2511	Kaslejev globoček (<i>Gobio kessleri</i>)		dodano 2013
2533	velika nežica (<i>Cobitis elongata</i>)		dodano 2013
4014	močvirski kresčič (<i>Carabus variolosus</i>)		
4019	drobnovratnik (<i>Leptodius hochenwarti</i>)		
4026	brazdar (<i>Rhysodes sulcatus</i>)		
4036	veliki frfočavček (<i>Leptidea morsei</i>)		
4046	veliki studentčar (<i>Coradulegaster heros</i>)		
4056	drobni svitek (<i>Anisus vorticalus</i>)		
4068	navadna obročnica (<i>Adenophora lilifolia</i>)		
4089	Scopoljev repnjak (<i>Arabis scopoliana</i>)		
1052	se popravi v		
6169	gozdni postavnež (<i>Euphydryas maturina</i>)		dodano 2013
91E0*	Obrečna vrbovja, jeleševja in jesenovja (meiholesna loka); (<i>Alnus glutinosa</i> in <i>Fraxinus excelsior</i> (<i>Alno-Padion</i> , <i>Alnion incanae</i> , <i>Salicion albae</i>))		
3260	Vodotoki v nižinskem in montanskem pasu z vodno vegetacijo zvez <i>Ranunculus fluitantis</i> in <i>Callitriche-Batrachion</i>		
6110*	Skalna travišča na bazičnih tleh (<i>Alyso-Scedion albi</i>)		dodano 2013
6210(*)	Polaravna suha travišča in grmiščne faze na karbonatnih tleh (<i>Festuco-Brometalia</i>) (* pomembna rastišča kukavičevk)		
7220*	Lehnjakotvorni izviri (<i>Cratoneurion</i>)		
8160*	Srednjeevropska karbonatna melišča v submontanskem in montanskem pasu		
8210	Karbonatna skalnata pobočja z vegetacijo skalnih razpok		
8310	Jame, ki niso odprte za javnost		
9110	Bukovi gozdovi (<i>Luzulo-Fagetum</i>)		
9180*	Javorovi gozdovi (<i>Tilio-Acerion</i>) v grapah in na pobočnih gručah		
91K0	Ilirski bukovi gozdovi (<i>Fagus sylvatica</i> (<i>Aremonio-Fagion</i>))		
91L0	Ilirski hrastovo-belogabrovi gozdovi (<i>Erythronio-Carpinion</i>)		
1078*	črtasti medvedek (<i>Callimorpha quadripunctaria</i>)		
1093*	navadni koščak (<i>Austrotatambius torrentium</i>)		
1303	mali podkovnjak (<i>Rhinolophus hipposideros</i>)		dodano 2013
1308	širokouhi netopir (<i>Barbastella barbastellus</i>)		dodano 2013

1474	Bertolonjeva orlica (<i>Aquilegia bertolonii</i>)			
1902	lepi čevljc (<i>Cypripedium calceolus</i>)			
4071	Zoisova zvončica (<i>Campanula zoysii</i>)			
4096	močvirski meček (<i>Gladiolus palustris</i>)			
91E0*	Obrečna vrbovja, jelševja in jesenovja (mekhoklesna loka); (<i>Alnus glutinosa</i> in <i>Fraxinus excelsior</i> (Alno-Padion, Alnion incanae, <i>Salicion albae</i>))			
3220	Alpske reke in zelната vegetacija vzdolž njihovih bregov			
3240	Alpske reke in lesnata vegetacija s sivo vrbo (<i>Salix eleagnos</i>) vzdolž njihovih bregov			
4060	Alpske in borealne resave			
4070*	Ruševje z vrstama <i>Pinus mugo</i> in <i>Rhododendron hirsutum</i> (<i>Mugo-Rhododendretum hirsutum</i>)			
6110*	Skalna travišča na bazičnih tleh (<i>Alyso-Sedion albi</i>)			dodano 2013
6170	Alpiska in subalpiska travišča na karbonatnih tleh			
6430	Nižinske in montanske do alpske hidrofilne robne zružbe z visokim steblikovjem			
6520	Gorski ekstenzivno gojeni travniki			
8120	Karbonatna melišča od montanskega do alpskega pasu (<i>Thlaspietea rotundifolii</i>)			
8160*	Srednjeevropska karbonatna melišča v submontanskem in montanskem pasu			
8210	Karbonatna skalnata pobočja z vegetacijo skalnih razpok			
8240*	Apnenčasti podi			dodano 2013
8310	Jame, ki niso odprte za javnost			
8340	Stalni ledeniki			dodano 2013
91K0	Ilirski bukovni gozdovi (<i>Fagus sylvatica</i> (Aremonio-Fagion))			
91R0	Dinarski gozdovi rdečega bora na dolomiti podlagi (<i>Genisto januensis-Pinetum</i>)			
1093*	navadni koščak (<i>Austropotamobius torrentium</i>)	POO	SI3000266	Kamenski potok
4046	veliki studenčar (<i>Corulegaster heros</i>)			
1078*	črtasti medvedek (<i>Callimorpha quadripunctaria</i>)	POO	SI3000267	Gorjanci - Radoha
1087*	alpski kozliček (<i>Rosalia alpina</i>)			
1089	bukov kozliček (<i>Morimus funereus</i>)			
1093*	navadni koščak (<i>Austropotamobius torrentium</i>)			dodano 2013
1308	širokouhi netopir (<i>Barbastella barbastellus</i>)			dodano 2013
1323	veliki navadni netopir (<i>Myotis bechsteinii</i>)			dodano 2013
1354*	rjavi medved (<i>Ursus arctos</i>)			
1361	navadni ris (<i>Lynx lynx</i>)			dodano 2013
1902	lepi čevljc (<i>Cypripedium calceolus</i>)			dodano 2013
4036	veliki frfovtavek (<i>Leptidea morsei</i>)			dodano 2013

4046	veliki studentčar (<i>Corallegaster heros</i>)				
6210(*)	Poharavna suha travišča in grmiščne faze na karbonatnih tleh (<i>Festuco-Brometalia</i>) (* pomembna rastišča kukavičevk)				
9110	Bukovi gozdovi (<i>Luzulo-Fagetum</i>)				
91K0	Ilirski bukovi gozdovi (<i>Fagus sylvatica</i> (Aremontio-Fagion))				izbrisano 2013
91L0	Ilirski hrastovo-belogabrovi gozdovi (<i>Erythronio-Carpinion</i>)				izbrisano 2013
1014	ozki vrtenec (<i>Vertigo angustior</i>)				dodano 2013
1032	navadni škrček (<i>Unio crassus</i>)				
1060	močvirski cekinček (<i>Lycaena dispar</i>)				
1078*	črtasti medvedek (<i>Callimorpha quadripunctaria</i>)				
1083	rogač (<i>Lucanus cervus</i>)				
1088	strigoš (<i>Cerambyx cerdo</i>)				
1145	činklja (<i>Misgurnus fossilis</i>)				dodano 2013
1167	veliki pupek (<i>Triturus carnifex</i>)				
1188	nižinski urh (<i>Bombina bombina</i>)				
1193	hrbski urh (<i>Bombina variegata</i>)				
1220	močvirska sklednica (<i>Eryns orbicularis</i>)				dodano 2013
1355	vidra (<i>Lutra lutra</i>)				izbrisano 2013
4046	veliki studentčar (<i>Corallegaster heros</i>)				
6510	Nižinski ekstenzivno gojeni travniki (<i>Alopecurus pratensis</i> , <i>Sanguisorba officinalis</i>)				dodano 2013
9110	Bukovi gozdovi (<i>Luzulo-Fagetum</i>)				
91F0	Obrečni hrastovo-jesenovo-brestovi gozdovi (<i>Quercus robur</i> , <i>Ulmus laevis</i> in <i>Ulmus minor</i> , <i>Fraxinus excelsior</i> ali <i>Fraxinus angustifolia</i>), vzdož velikih rek (<i>Ulmion minoris</i>)				se doda
91K0	Ilirski bukovi gozdovi (<i>Fagus sylvatica</i> (Aremontio-Fagion))				izbrisano 2013
91L0	Ilirski hrastovo-belogabrovi gozdovi (<i>Erythronio-Carpinion</i>)				
1065	travniški postavnjež (<i>Euphydryas aurinia</i>)				
1078*	črtasti medvedek (<i>Callimorpha quadripunctaria</i>)				izbrisano 2013
1083	rogač (<i>Lucanus cervus</i>)				
1087*	alpski kozliček (<i>Rosalia alpina</i>)				izbrisano 2013
1089	bukov kozliček (<i>Morimus funereus</i>)				
1093*	navadni koščak (<i>Austroptarmobius torrentium</i>)				
1167	veliki pupek (<i>Triturus carnifex</i>)				
1193	hrbski urh (<i>Bombina variegata</i>)				
1303	mali podkovnjak (<i>Rhinolophus hipposideros</i>)				dodano 2013
1321	vejicati netopir (<i>Myotis emarginatus</i>)				dodano 2013
4014	močvirski krešič (<i>Carabus variolosus</i>)				izbrisano 2013
POO	S13000268	Dobraava - Jovsi			
POO	S13000270	Pohorje			

4030	bakreni senožetnik (<i>Callas myrmidone</i>)	
4046	veliki studentčar (<i>Coralllegaster heros</i>)	
4066	nepravni sršaj (<i>Asplenium adulerinum</i>)	dodano 2013
6169	gozdni postavnež (<i>Euphydryas maturna</i>)	
1052	se popravi v	
3160	Naravna distrofná jezera in ostale stoječe vode	
3220	Alpske reke in zelnata vegetacija vzdolž njihovih bregov	
6230*	Vrstno bogata travišča s prevladujočim navadnim volkom (<i>Nardus stricta</i>) na silikatnih tleh v montanskem pasu (in submontanskem pasu v celinskem delu Evrope)	
7110*	Aktivna visoka barja	
7140	Prehodna barja	
8220	Silikatna skalnata pobočja z vegetacijo skalnih razpok	
9110	Bukovi gozdovi (<i>Luzulo-Fagetum</i>)	
9180*	Javorovi gozdovi (<i>Tilio-Acerion</i>) v grapah in na pobočnih gručah	se doda
9410	Kislojubni smrekovi gozdovi od montanskega do alpskega pasu (<i>Vaccinio-Piceetea</i>)	
91D0*	Barjanski gozdovi	
1014	ozki vrtenec (<i>Vertigo angustior</i>)	
1032	navadni škrček (<i>Unio crassus</i>)	
1059	strašničn mravjiščar (<i>Maculinea teleius</i>)	
1060	močvirski cekinček (<i>Lycena dispar</i>)	
1065	travnški postavnež (<i>Euphydryas aurinia</i>)	
1071	barjanski okarček (<i>Coenonympha oedippus</i>)	
1084*	puščavnik (<i>OsmoDERMA eremita</i>)	dodano 2013
1093*	navadni koščak (<i>Austroptamobius torrentium</i>)	dodano 2013
1098	potočni piškuri (<i>Eudontomyzon</i> spp.)	
1105	sulec (<i>Hucho hucho</i>)	
1114	platnica (<i>Rutilus rutilus</i>)	
1131	blistavec (<i>Leuciscus souffia</i>)	
1134	pezdirk (<i>Rhodeus sericeus amarus</i>)	
1138	pohra (<i>Barbus meridionalis</i>)	
1145	činklja (<i>Misgurnus fossilis</i>)	
1149	navadna nežica (<i>Cobitis taenia</i>)	
1163	kapelj (<i>Cottus gobio</i>)	
1167	veliki pupek (<i>Triturus carnifex</i>)	
1186*	človeška ribica (<i>Proteus anguinus</i>)	dodano 2013
1193	hrbski urh (<i>Bombina variegata</i>)	

POO S13000271 Ljubljansko barje

1193	hrbski urh (<i>Bombina variegata</i>)			
1303	mali podkovnjak (<i>Rhinolophus hipposideros</i>)			
1304	veliki podkovnjak (<i>Rhinolophus ferrumequinum</i>)			
1305	južni podkovnjak (<i>Rhinolophus euryale</i>)			dodano 2013
1307	ostrouhi netopir (<i>Myotis blythii</i>)			
1310	dolgokrili netopir (<i>Miniopterus schreibersi</i>)			
1316	dolgonogi netopir (<i>Myotis capaccinii</i>)			
1321	vejicati netopir (<i>Myotis emarginatus</i>)			
1324	navadni netopir (<i>Myotis myotis</i>)			
1458	Tommasinijeva popkoresa (<i>Moehringia tommasinii</i>)			
4019	drobnovratnik (<i>Leptodirus hochenwarti</i>)			
4033	kraški zmrzlikar (<i>Erannis ankeraria</i>)			
4087*	raznolistna mačina (<i>Serratula lycapifolia</i>)			
4104	jadranska smrdljiva kukavica (<i>Himantoglossum adriaticum</i>)			dodano 2013
5130	Sestoji navadnega brina (<i>Juniperus communis</i>) na suhih traviških na karbonatih			
6110*	Skalna travišča na bazičnih tleh (Alyso-Sedon albi)			
8160*	Srednjeevropska karbonatna melišča v submontanskem in montanskem pasu			
8210	Karbonatna skalnata pobočja z vegetacijo skalnih razpok			
8310	Jame, ki niso odprte za javnost			
9340	Gozdovi s prevladujočima vrstama <i>Quercus ilex</i> in <i>Quercus rotundifolia</i>			
62A0	Vzhodna submediteranska suha travišča (<i>Scarzonetalia villosae</i>)			
91K0	Ilirski bukovi gozdovi (<i>Fagus sylvatica</i> (Aremonio-Fagion))			
4078	kratkodlakava popkoresa (<i>Moehringia villosa</i>)			
1078*	črtasti medvedek (<i>Callimorpha quadripunctaria</i>)			izbrisano 2013
1393	(<i>Drepanocladus vermicosus</i>)			dodano 2013
7110*	Aktivna visoka barja			
7140	Prehodna barja			
7230	Bazična nizka barja			
91D0*	Barjanski gozdovi			se doda
8210	Karbonatna skalnata pobočja z vegetacijo skalnih razpok			
91K0	Ilirski bukovi gozdovi (<i>Fagus sylvatica</i> (Aremonio-Fagion))			
6110*	Skalna travišča na bazičnih tleh (Alyso-Sedon albi)			
8210	Karbonatna skalnata pobočja z vegetacijo skalnih razpok			
91K0	Ilirski bukovi gozdovi (<i>Fagus sylvatica</i> (Aremonio-Fagion))			
1903	Loeselijeva grezovka (<i>Liparis loeselii</i>)			
POO	SI3000277	Podbrdo - skalovje		
POO	SI3000278	Poključna barja		
POO	SI3000279	Kopitnik		
POO	SI3000280	Veliko Kozje		
POO	SI3000281	Vrhe - povrno barje		

1059	strašničn mravljiščar (<i>Maculinea teleius</i>)			
1060	močvirski cekinček (<i>Lycaena dispar</i>)			
1061	temni mravljiščar (<i>Maculinea nausithous</i>)			
1083	rogač (<i>Lucanus cervus</i>)			
1093*	navadni koščak (<i>Austrotatambius torrentium</i>)			dodano 2013
1098	potočni piškurji (<i>Eudontomyzon</i> spp.)			dodano 2013
1114	platnica (<i>Rutilus pigus</i>)			
1138	pohra (<i>Barbus meridionalis</i>)			dodano 2013
1146	zlata nežica (<i>Sabanejewia aurata</i>)			dodano 2013
1303	mali podkovnjak (<i>Rhinolophus hipposideros</i>)			dodano 2013
3260	Vodotoki v nižinskem in montanskem pasu z vodno vegetacijo zvez Ranunculus fluitans in Callitriche-Batrachion			
3270	Reke z muljastimi obrežji z vegetacijo zvez Chenopodium rubri p.p. in Bidention p.p.			
6430	Nižinske in montanske do alpinske hidrofilne robne združbe z visokim steblikovjem			dodano 2013
6510	Nižinski ekstenzivno gojeni travniki (Alopecurus pratensis, Sanguisorba officinalis)			dodano 2013
1170	Morski grebeni			dodano 2013
1210	Združbe enoletnic na obalnem drobirju			
1240	Porasli obmorski klifi sredozemskih obal z endemičnimi vrstami rodu Limonium			
1093*	navadni koščak (<i>Austrotatambius torrentium</i>)			dodano 2013
1098	potočni piškurji (<i>Eudontomyzon</i> spp.)			
1131	blistavec (<i>Leuciscus souffia</i>)			
1138	pohra (<i>Barbus meridionalis</i>)			
1163	kapelj (<i>Cottus gobio</i>)			
1303	mali podkovnjak (<i>Rhinolophus hipposideros</i>)			dodano 2013
1078*	črtasti medvedek (<i>Callimorpha quadripunctaria</i>)			
1093*	navadni koščak (<i>Austrotatambius torrentium</i>)			dodano 2013
1105	sulec (<i>Hucho hucho</i>)			
1138	pohra (<i>Barbus meridionalis</i>)			
1303	mali podkovnjak (<i>Rhinolophus hipposideros</i>)			
1355	vidra (<i>Lutra lutra</i>)			se doda
3240	Alpske reke in lesnata vegetacija s sivo vrbo (<i>Salix eleagnos</i>) vzoliz njihovih bregov			
91E0*	Obrečna vrbovja, jelševja in jesenovja (mekhlolesna lokal); (<i>Alnus glutinosa</i> in <i>Fraxinus excelsior</i> (<i>Alno-Padion</i> , <i>Alnion incanae</i> , <i>Salicion albae</i>))			se doda
91L0	Ilirski hrastovo-belogabrovi gozdovi (<i>Erythronio-Carpinion</i>)			se izbríše
POO	SI3000307	Med Strunjanom in Fieso	dodano 2013	
POO	SI3000308	Gračnica	dodano 2013	
POO	SI3000309	Savinja Grušovlje - Petrovče	dodano 2013	

POO	SI3000330	Presladiški potok	dodano 2013	1093*	navadni koščak (<i>Austrapatambius torrentium</i>)	dodano 2013
POO	SI3000331	Dolenji Leskovec	dodano 2013	1093*	navadni koščak (<i>Austrapatambius torrentium</i>)	dodano 2013
POO	SI3000332	Suhadolški potok	dodano 2013	1093*	navadni koščak (<i>Austrapatambius torrentium</i>)	dodano 2013
POO	SI3000333	Curnovščica	dodano 2013	1098	potočni piškurji (<i>Eudantomyzon</i> spp.)	dodano 2013
POO	SI3000334	Berje - Zasip	dodano 2013	1093*	navadni koščak (<i>Austrapatambius torrentium</i>)	dodano 2013
POO	SI3000335	Polhograjsko hribovje	dodano 2013	1098	potočni piškurji (<i>Eudantomyzon</i> spp.)	dodano 2013
POO	SI3000337	Zahodni Kozjak	dodano 2013	1078*	črtasti medvedek (<i>Callimorpha quadripunctaria</i>)	dodano 2013
POO	SI3000338	Krka s pritoki	dodano 2013	1093*	navadni koščak (<i>Austrapatambius torrentium</i>)	dodano 2013
				1324	navadni netopir (<i>Myotis myotis</i>)	dodano 2013
				1903	Loeselijeva grezovka (<i>Liparis loeselii</i>)	dodano 2013
				3240	Alpske reke in lesnata vegetacija s sivo vrbo (<i>Salix eleagnos</i>)	dodano 2013
				7210*	vzdolž njihovih bregov	dodano 2013
				7220*	Karbonatna nizka barja z navadno reziko (<i>Cladium mariscus</i>)	dodano 2013
				7230	in vrstami zveze Caricion davallianae	dodano 2013
					Lehnjakotvorni izviri (<i>Cratoneurion</i>)	dodano 2013
					Bazična nizka barja	dodano 2013
				1065	travnški postavnjež (<i>Euphydryas aurinia</i>)	dodano 2013
				1078*	črtasti medvedek (<i>Callimorpha quadripunctaria</i>)	dodano 2013
				1093*	navadni koščak (<i>Austrapatambius torrentium</i>)	dodano 2013
				1303	mali podkovnjak (<i>Rhinolophus hipposideros</i>)	dodano 2013
				1324	navadni netopir (<i>Myotis myotis</i>)	dodano 2013
				1052	se popravi v	dodano 2013
				6169	gozdni postavnjež (<i>Euphydryas maturna</i>)	dodano 2013
				6210(*)	Polnaravna suha travnišča in grmiščne faze na karbonatnih tleh (<i>Festuco-Brometalia</i>) (* pomembna rastišča kukavičevk)	dodano 2013
				8210	Karbonatna skalnata pobočja z vegetacijo skalnih razpok	dodano 2013
				9110	Bukovi gozdovi (<i>Luzulo-Fagetum</i>)	se doda
				91K0	Ilirski bukovi gozdovi (<i>Fagus sylvatica</i> (<i>Aremonio-Fagion</i>))	se doda
				91R0	Dinarski gozdovi rdečega bora na dolomitni podlagi (<i>Genisto januensis-Pinetum</i>)	se doda
				1052	se popravi v	dodano 2013
				6169	gozdni postavnjež (<i>Euphydryas maturna</i>)	dodano 2013
				6410	Travniki s prevladujočo stožko (<i>Molinia</i> spp.) na karbonatnih, šotnih ali glineno-muljastih tleh (<i>Molinion caeruleae</i>)	dodano 2013
				8220	Slikatna skalnata pobočja z vegetacijo skalnih razpok	dodano 2013
				9180*	Javorovi gozdovi (<i>Tilio-Acerion</i>) v grapah in na pobočnih gručah	dodano 2013
				1014	ozki vrtenec (<i>Vertigo angustior</i>)	dodano 2013
				1032	navadni škrček (<i>Unio crassus</i>)	dodano 2013
				1078*	črtasti medvedek (<i>Callimorpha quadripunctaria</i>)	dodano 2013
				1083	rogáč (<i>Lucanus cervus</i>)	se doda

POO	SI3000348	Bohinjska Bistrica in Jereka	dodano 2013	1078*	črtasti medvedek (<i>Callimorpha quadripunctaria</i>)	
				1093*	navadni koščak (<i>Austrapotamobius torrentium</i>)	
				1303	mali podkovnjak (<i>Rhinolophus hipposideros</i>)	
				1903	Loeselijeva grezovka (<i>Liparis loeselii</i>)	dodano 2013
				6510	Nižinski ekstenzivno gojeni travniki (<i>Alopecurus pratensis</i> , <i>Sanguisorba officinalis</i>)	
				8160*	Srednjeevropska karbonatna melišča v submontanskem in montanskem pasu	
				91K0	Ilirski bukovi gozdovi (<i>Fagus sylvatica</i> (Aremonio-Faglon))	se izbríše
				1093*	navadni koščak (<i>Austrapotamobius torrentium</i>)	dodano 2013
POO	SI3000349	Peračica	dodano 2013	1093*	navadni koščak (<i>Austrapotamobius torrentium</i>)	dodano 2013
POO	SI3000350	Mavelščica - povirni del	dodano 2013	1093*	navadni koščak (<i>Austrapotamobius torrentium</i>)	dodano 2013
POO	SI3000351	Ročevnica	dodano 2013	1093*	navadni koščak (<i>Austrapotamobius torrentium</i>)	dodano 2013
POO	SI3000352	Dobovšek	dodano 2013	1093*	navadni koščak (<i>Austrapotamobius torrentium</i>)	dodano 2013
POO	SI3000353	Šturkov potok	dodano 2013	1093*	navadni koščak (<i>Austrapotamobius torrentium</i>)	dodano 2013
POO	SI3000354	Savski potok	dodano 2013	1093*	navadni koščak (<i>Austrapotamobius torrentium</i>)	dodano 2013
POO	SI3000355	Štangarski potok	dodano 2013	1093*	navadni koščak (<i>Austrapotamobius torrentium</i>)	dodano 2013
POO	SI3000356	Maljek	dodano 2013	1093*	navadni koščak (<i>Austrapotamobius torrentium</i>)	dodano 2013
POO	SI3000358	Reka pri Laškem	dodano 2013	1093*	navadni koščak (<i>Austrapotamobius torrentium</i>)	dodano 2013
POO	SI3000359	Lučnica	dodano 2013	1093*	navadni koščak (<i>Austrapotamobius torrentium</i>)	dodano 2013
POO	SI3000360	Dreta	dodano 2013	1093*	navadni koščak (<i>Austrapotamobius torrentium</i>)	dodano 2013
POO	SI3000361	Bolska	dodano 2013	1093*	navadni koščak (<i>Austrapotamobius torrentium</i>)	dodano 2013
POO	SI3000362	Reka pri Grajski vasi	dodano 2013	1093*	navadni koščak (<i>Austrapotamobius torrentium</i>)	dodano 2013
POO	SI3000363	Drameljski potok	dodano 2013	1093*	navadni koščak (<i>Austrapotamobius torrentium</i>)	dodano 2013
POO	SI3000364	Zagajski potok - povirni del	dodano 2013	1093*	navadni koščak (<i>Austrapotamobius torrentium</i>)	dodano 2013
POO	SI3000365	Spodnja Ponkva	dodano 2013	1093*	navadni koščak (<i>Austrapotamobius torrentium</i>)	dodano 2013
POO	SI3000366	Ločnica	dodano 2013	1093*	navadni koščak (<i>Austrapotamobius torrentium</i>)	dodano 2013
POO	SI3000367	Jezeršča s pritokom	dodano 2013	1093*	navadni koščak (<i>Austrapotamobius torrentium</i>)	dodano 2013
POO	SI3000368	Kozarica	dodano 2013	1093*	navadni koščak (<i>Austrapotamobius torrentium</i>)	dodano 2013
POO	SI3000369	Grad Podčetrtek	dodano 2013	1093*	navadni koščak (<i>Austrapotamobius torrentium</i>)	dodano 2013
POO	SI3000370	Slatinski potok	dodano 2013	1093*	navadni koščak (<i>Austrapotamobius torrentium</i>)	dodano 2013
POO	SI3000372	Kanomljica s pritoki	dodano 2013	1303	mali podkovnjak (<i>Rhinolophus hipposideros</i>)	dodano 2013
				1304	veliki podkovnjak (<i>Rhinolophus ferrumequinum</i>)	dodano 2013
				1321	vejčati netopir (<i>Myotis emarginatus</i>)	dodano 2013
POO	SI3000370	Slatinski potok	dodano 2013	1093*	navadni koščak (<i>Austrapotamobius torrentium</i>)	dodano 2013
POO	SI3000372	Kanomljica s pritoki	dodano 2013	1093*	navadni koščak (<i>Austrapotamobius torrentium</i>)	dodano 2013
				1107	soška postrv (<i>Salmo marmoratus</i>)	
POO	SI3000373	Kovnišča	dodano 2013	1093*	navadni koščak (<i>Austrapotamobius torrentium</i>)	dodano 2013
POO	SI3000374	Tičnica	dodano 2013	1093*	navadni koščak (<i>Austrapotamobius torrentium</i>)	dodano 2013

POO	SI3000376	Savinja Celje - Zidani Most	dodano 2013	1114	platnica (<i>Rutilus pigus</i>)	dodano 2013
				1122	zvezdogled (<i>Gobio uranoscopus</i>)	dodano 2013
				1124	beloplavuti globoček (<i>Gobio albigimnatus</i>)	dodano 2013
				1149	navadna nežica (<i>Cobitis taenia</i>)	se doda
				1163	kapelj (<i>Cottus gobio</i>)	se doda
				2533	velika nežica (<i>Cobitis elongata</i>)	dodano 2013
POO	SI3000377	Devina	dodano 2013	1093*	navadni koščak (<i>Austropotamobius torrentium</i>)	dodano 2013
POO	SI3000378	Rakovnik	dodano 2013	1093*	navadni koščak (<i>Austropotamobius torrentium</i>)	dodano 2013
POO	SI3000379	Vrhovelska planina	dodano 2013	1065	travniški postavnjež (<i>Euphydryas aurinia</i>)	dodano 2013
				1071	barjanski okarček (<i>Coenonympha oedippus</i>)	dodano 2013
				1078*	črtasti medvedek (<i>Callimorpha quadripunctaria</i>)	dodano 2013
POO	SI3000380	Srtnec	dodano 2013	1093*	navadni koščak (<i>Austropotamobius torrentium</i>)	dodano 2013
POO	SI3000381	Slatnik	dodano 2013	1065	travniški postavnjež (<i>Euphydryas aurinia</i>)	dodano 2013
POO	SI3000382	Trebnje	dodano 2013	1072	Lorkovičev rjavček (<i>Erebia calcaria</i>)	dodano 2013
POO	SI3000383	Jamnikova in Strevčeva peč	dodano 2013	1324	navadni netopir (<i>Myotis myotis</i>)	dodano 2013
POO	SI3000384	Huda peč	dodano 2013	8210	Karbonatna skalnata pobočja z vegetacijo skalnih razpok	
				91R0	Dinarski gozdovi rdečega bora na dolomitni podlagi (Genisto januensis-Pinetum)	
POO	SI3000385	Robnik	dodano 2013	8210	Karbonatna skalnata pobočja z vegetacijo skalnih razpok	
				91R0	Dinarski gozdovi rdečega bora na dolomitni podlagi (Genisto januensis-Pinetum)	
POO	SI3000386	Strunjanska dolina	dodano 2013	91R0	Dinarski gozdovi rdečega bora na dolomitni podlagi (Genisto januensis-Pinetum)	
POO	SI3000387	Divji potok	dodano 2013	1014	ozki vrtenec (<i>Vertigo angustior</i>)	dodano 2013
POO	SI3000388	Vrčica	dodano 2013	1093*	navadni koščak (<i>Austropotamobius torrentium</i>)	dodano 2013
POO	SI3000389	Rožnodolski potok	dodano 2013	1093*	navadni koščak (<i>Austropotamobius torrentium</i>)	dodano 2013
POO	SI3000390	Ložnica s Trnavo	dodano 2013	1093*	navadni koščak (<i>Austropotamobius torrentium</i>)	dodano 2013
				1131	blistavec (<i>Leuciscus souffia</i>)	
				1134	pezdirk (<i>Rhodeus sericeus amarus</i>)	
				1138	pohra (<i>Barbus meridionalis</i>)	
				1146	zlata nežica (<i>Sabanejewia aurata</i>)	dodano 2013
				1149	navadna nežica (<i>Cobitis taenia</i>)	
POO	SI3000391	Divjakova jama	dodano 2013	1303	mali podkovnjak (<i>Rhinolophus hipposideros</i>)	dodano 2013

Legenda:

pPOO	potencialno posebno ohranitveno območje
POO	posebno ohranitveno območje
se doda	v območje se doda vrsta, zaradi katere je območje določeno
se izbríše	iz območja se izbríše vrsta, zaradi katere je območje določeno
se preimenuje v	območju se spremeni ime
se popravi v	koda vrste se popravi
dodano 2013	leta 2013 dodano novo območje oz. dodana vrsta ali habitatni tip, zaradi katerega je območje določeno
izbrisano 2013	leta 2013 izbrisano območje oz. izbrisana vrsta ali habitatni tip, zaradi katerega je območje določeno
preimenovano 2013 v	leta 2013 se je območju spremenilo ime
združeno 2013 v	leta 2013 je bilo območje združeno z navedenim območjem
združeno 2013 z	leta 2013 se je območje povečalo s priključitvijo navedenih območij
razdeljeno 2013 v	leta 2013 se je območje razdelilo na navedena območja

*

prednostna rastlinska ali živalska vrsta ali prednostni habitatni tip«.

Priloga 2

» Poglavlje 2
Območja Natura 2000 (posebna ohranitvena območja) in
potencialna območja Natura 2000 (potencialna posebna ohranitvena območja) – publikacijska karta

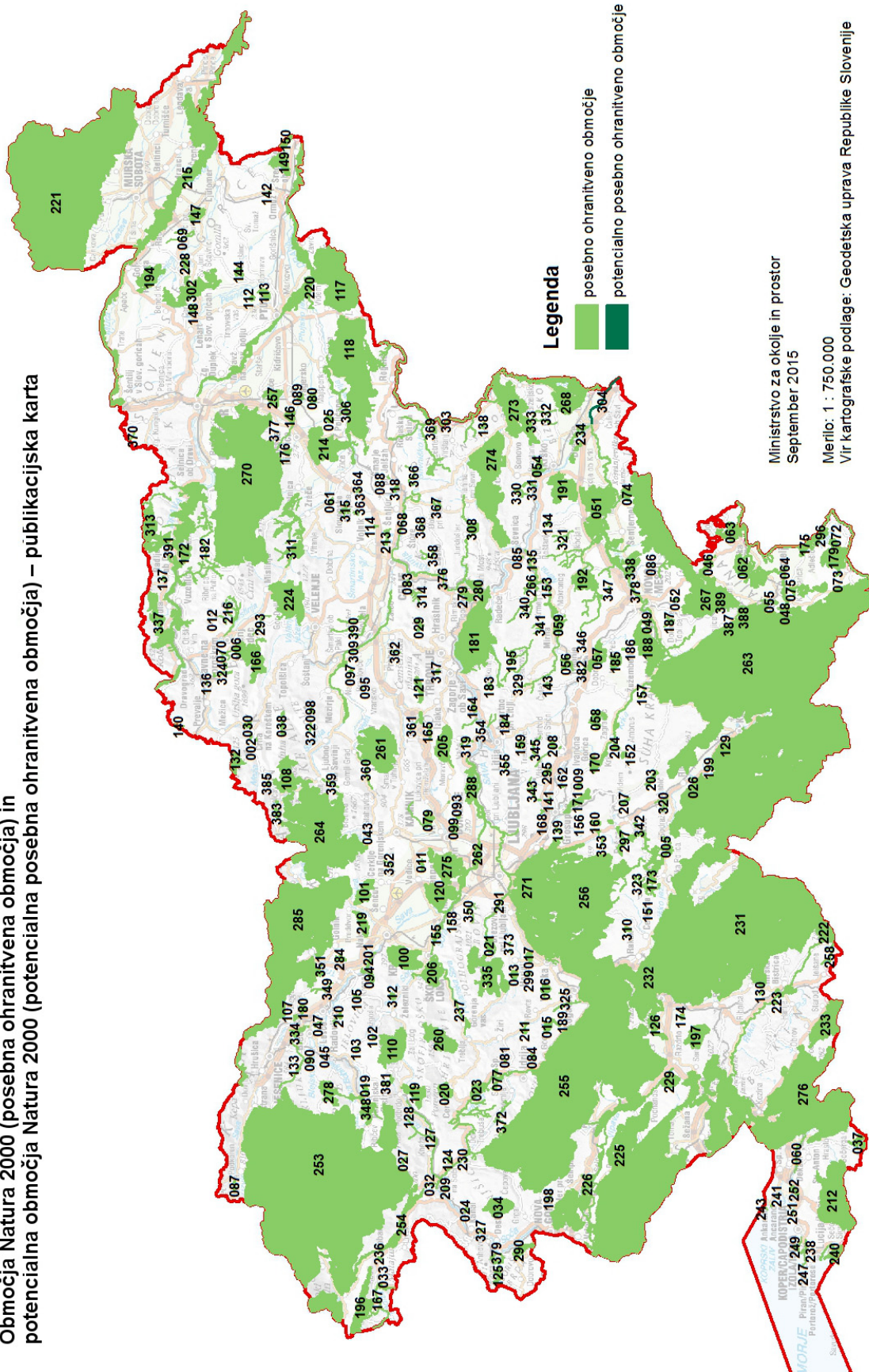

Legenda

- posebno ohranitveno območje
- potencialno posebno ohranitveno območje

Ministrstvo za okolje in prostor
September 2015

Merilo: 1 : 750.000
Vir kartografske podlage: Geodetska uprava Republike Slovenije

819. Uredba o spremembah in dopolnitvi Uredbe o emisiji hlapnih organskih spojin v zrak iz naprav za skladiščenje in pretakanje bencina

Na podlagi drugega odstavka 17. člena in prvega odstavka 23. člena Zakona o varstvu okolja (Uradni list RS, št. 39/06 – uradno prečiščeno besedilo, 49/06 – ZMetD, 66/06 – odl. US, 33/07 – ZPNačrt, 57/08 – ZFO-1A, 70/08, 108/09, 108/09 – ZPNačrt-A, 48/12, 57/12, 92/13, 56/15 in 102/15) izdaja Vlada Republike Slovenije

UREDBO
o spremembah in dopolnitvi Uredbe o emisiji hlapnih organskih spojin v zrak iz naprav za skladiščenje in pretakanje bencina

1. člen

V Uredbi o emisiji hlapnih organskih spojin v zrak iz naprav za skladiščenje in pretakanje bencina (Uradni list RS, št. 36/12) se v 1. členu za besedilom »(UL L št. 285 z dne 31. 10. 2009, str. 36)« dodata vejica in besedilo »zadnjič spremenjeno z Direktivo Komisije 2014/99/EU z dne 21. oktobra 2014 o spremembi Direktive 2009/126/ES o rekuperaciji bencinskih hlapov na drugi stopnji med oskrbo motornih vozil na bencinskih servisih zaradi prilagoditve tehničnemu napredku (UL L št. 304 z dne 23. 10. 2014, str. 89)«,.

2. člen

Četrti odstavek 12. člena se spremeni tako, da se glasi:
»(4) Učinkovitost zajetja bencinskih hlapov iz prejšnjega odstavka mora za novo opremo navesti proizvajalec sistema za rekuperacijo bencinskih hlapov na drugi stopnji v skladu s standardom SIST EN 16321-1:2013.«.

3. člen

Prvi in drugi odstavek 13. člena se spremenita tako, da se glasita:

»(1) Učinkovitost zajetja bencinskih hlapov s sistemom za rekuperacijo bencinskih hlapov na drugi stopnji se mora med obratovanjem preskusiti vsaj enkrat na leto skladno s standardom SIST EN 16321-2:2013.

(2) Ne glede na prejšnji odstavek se mora učinkovitost zajetja bencinskih hlapov s sistemom za rekuperacijo bencinskih hlapov na drugi stopnji med obratovanjem preskusiti vsaj enkrat vsaka tri leta, če se uporablja sistem samodejnega spremljanja učinkovitosti zajetja bencinskih hlapov v skladu z drugim odstavkom prejšnjega člena.«.

KONČNA DOLOČBA

4. člen

Ta uredba začne veljati 13. maja 2016.

Št. 00719-6/2016
Ljubljana, dne 16. marca 2016
EVA 2016-2550-0020

Vlada Republike Slovenije

dr. Miroslav Cerar i.r.
Predsednik

820. Uredba o spremembi Uredbe o izvajanju zaščite, reševanja in pomoči z uporabo zrakoplovov

Za izvrševanje 71. člena Zakona o varstvu pred naravnimi in drugimi nesrečami (Uradni list RS, št. 51/06 – uradno prečiščeno besedilo in 97/10) izdaja Vlada Republike Slovenije

UREDBO
o spremembi Uredbe o izvajanju zaščite, reševanja in pomoči z uporabo zrakoplovov

1. člen

V Uredbi o izvajanju zaščite, reševanja in pomoči z uporabo zrakoplovov (Uradni list RS, št. 46/98 in 42/05) se prvi odstavek 9. člena spremeni tako, da se glasi:

»V letalsko-operativnih priročnikih se določijo normalni postopki, postopki v sili, odgovornosti in pristojnosti letalskega in drugega strokovnega osebja ter reševalcev na zemlji, postopki dela med izvajanjem reševanja, osnovne in pomožne zveze ter najnujnejša obvezna skupna in osebna oprema za:

- izvidovanje ob naravnih in drugih nesrečah,
- reševanje v gorah in drugih zahtevnih terenskih razmerah (soteske, razgiban teren, voda, led ipd.),
- reševanje z žičnic,
- reševanje z visokih stavb,
- gašenje požarov,
- prevoz ekip nujne medicinske pomoči (helikopterska nujna medicinska pomoč),
- prevoz novorojenčkov v inkubatorju,
- prevoz reševalcev ali reševalnih ekip,
- prevoz poškodovanih in obolelih med bolnišnicami,
- prevoz reševalne opreme in človekoljubne pomoči.«.

KONČNA DOLOČBA

2. člen

Ta uredba začne veljati petnajsti dan po objavi v Uradnem listu Republike Slovenije.

Št. 00718-1/2016
Ljubljana, dne 16. marca 2016
EVA 2016-1911-0009

Vlada Republike Slovenije

dr. Miroslav Cerar i.r.
Predsednik

821. Uredba o spremembi Uredbe o cestnini za uporabo cestnega predora Karavanke

Na podlagi drugega odstavka 5. člena Zakona o cestninjenju (Uradni list RS, št. 24/15) izdaja Vlada Republike Slovenije

UREDBO
o spremembi Uredbe o cestnini za uporabo cestnega predora Karavanke

1. člen

V Uredbi o cestnini za uporabo cestnega predora Karavanke (Uradni list RS, št. 103/15) se prvi odstavek 5. člena spremeni tako, da se glasi:

»(1) Uporabnik, ki večkrat uporablja cestni predor Karavanke, si lahko pri plačevanju cestnine za prvi cestninski razred zagotovi popust z nakupom neprenosljive točkovne karte v vrednosti 32,20 eura, vezane na registrsko številko vozila in z veljavnostjo 30 dni od dneva njene izdaje, po kateri se posamezna vožnja obračunava v vrednosti 2,30 eura.«.

2. člen

Prenosljiva točkovna karta iz prvega odstavka 5. člena Uredbe o cestnini za uporabo cestnega predora Karavanke (Uradni list RS, št. 103/15) se preneha uporabljati 30. septembra 2017, prodajati pa se preneha 31. marca 2016.

3. člen

Ta uredba začne veljati 1. aprila 2016.

Št. 00710-7/2016

Ljubljana, dne 16. marca 2016

EVA 2016-2430-0023

Vlada Republike Slovenije

dr. Miroslav Cerar i.r.
Predsednik

822. Uredba o spremembah Uredbe o kategorizaciji državnih cest

Na podlagi prvega odstavka 43. člena Zakona o cestah (Uradni list RS, št. 109/10, 48/12, 36/14 – odl. US in 46/15) izdaja Vlada Republike Slovenije

U R E D B O

o spremembah Uredbe o kategorizaciji državnih cest

1. člen

V Uredbi o kategorizaciji državnih cest (Uradni list RS, št. 102/12, 35/15, 38/15 in 78/15) se v 7. členu pri številki ceste 210 v stolpcu »dolžina (km)« številka »95,000« nadomesti s številko »94,610«, pri skupni dolžini R1 pa se številka »947,358« nadomesti s številko »946,968«.

2. člen

V 8. členu se pri številki ceste 403 v stolpcu »dolžina (km)« številka »60,150« nadomesti s številko »61,040«, pri skupni dolžini R2 pa se številka »1380,092« nadomesti s številko »1380,982«.

KONČNA DOLOČBA

3. člen

Ta uredba začne veljati naslednji dan po objavi v Uradnem listu Republike Slovenije.

Št. 00710-5/2016

Ljubljana, dne 16. marca 2016

EVA 2016-2430-0024

Vlada Republike Slovenije

dr. Miroslav Cerar i.r.
Predsednik

823. Odlok o razglasitvi klekljanja čipk za živo mojstrovino državnega pomena

Na podlagi 20. člena Zakona o varstvu kulturne dediščine (Uradni list RS, št. 16/08, 123/08, 8/11 – ORZVKD39, 30/11 – odl. US, 90/12 in 111/13) izdaja Vlada Republike Slovenije

O D L O K

o razglasitvi klekljanja čipk za živo mojstrovino državnega pomena

1. člen

Za živo mojstrovino državnega pomena se razglasita enoti žive dediščine Klekljanje idrijske čipke, EID 2-00028,

in Klekljanje slovenske čipke, EID 2-00040 (v nadaljnjem besedilu: živa mojstrovina).

2. člen

Vrednote, ki utemeljujejo razglasitev za živo mojstrovino, so:

- dolga tradicija klekljanja čipk na Slovenskem;
- pisni viri, ki dokumentirajo tradicijo klekljanja čipk na Slovenskem; prve omembe klekljanja segajo v drugo polovico 17. stoletja; J. V. Valvasor omenja izdelovanje in prodajo čipk v Ljubljani leta 1689; prvi pisni vir o idrijski čipki je iz leta 1696;
- širjenje institucionaliziranega znanja klekljanja s poučevanjem v industrijskih šolah v 2. polovici 18. stoletja, z ustanavljanjem čipkarskih šol v zadnji četrtini 19. stoletja in prvi četrtini 20. stoletja ter s strokovnim izobraževanjem učiteljic klekljanja;
- gospodarski pomen klekljanja, ki je v preteklosti pomenil pomemben dodaten vir družinskih prihodkov;
- uporaba tradicionalnih klekljarskih elementov in tehnik ob prilagajanju materialov za klekljanje in motivov sodobnemu življenju;
- prenos tradicije in znanja klekljanja čipk iz roda v rod;
- prenos znanja klekljanja v čipkarskih šolah in društvih;
- množičnost klekljanja čipk v Sloveniji med šoloobveznimi otroki ter odraslimi, ki trenutno delujejo v več kot 100 klekljarskih društvih, sekcijah in skupinah;
- pomen klekljanja čipk za lokalno identiteto in prepoznavnost krajev z dolgo tradicijo (Idrijsko, Cerkljansko, Poljanska in Selška dolina s Škofjo Loko) ter za nacionalno identiteto;
- razvito izrazoslovje in ohranjena domača imena za klekljarske pripomočke, elemente in tehnike.

3. člen

Živa mojstrovina se razglasi zato, da se poveča zavedanje o njenem pomenu na lokalni, regionalni in državni ravni, da se povečata njena prepoznavnost in javna dostopnost ter da se spodbudi njeno ohranjanje.

4. člen

Za celostno ohranjanje žive mojstrovine in podpiranje posameznikov in skupin, ki so njeni nosilci, veljajo naslednji varstveni ukrepi:

- spodbujanje uporabe tradicionalnih pripomočkov za klekljanje: valjasta blazina (nar. búla, páuštar, pouštar, punkl, júrčk, matevž) s pleteno košaro ali lesenim podstavkom, leseni klekeljni ali kleklji, papirnata predloga z narisanim vzorcem (nar. papírc, múšter, múštar, kalamíre, vzorc), bucike, kvačka, škarjice, kolovrat ali strojček za navijanje klekljev;
- spodbujanje uporabe tradicionalnih materialov za klekljanje (laneni ali bombažni sukanec, lahko tudi svilena nit) ob uveljavljanju sodobnih materialov, kot so niti iz drugih naravnih materialov, umetne ali kovinske niti ali različne medsebojne kombinacije teh niti;
- spodbujanje tradicionalnega izdelovanja čipk po vzorčnih predlogah, v katerih je prepoznavno klekljarsko izročilo na Slovenskem (klekljarski elementi in tehnike, tradicionalni motivi in vzorci ter avtorski vzorci);
- spodbujanje ohranjanja domačih imen za klekljarske pripomočke ter klekljarske elemente in tehnike;
- spodbujanje prenašanja znanja iz roda v rod v domačem okolju;
- zagotavljanje pogojev za institucionalizirano prenašanje znanja (čipkarske šole, izbirmi predmeti in klekljarski krožki v osnovnih šolah, klekljarska društva, izdajanje učbenikov, priročnikov);
- spodbujanje dostopnosti materialnih prvin klekljanja čipke (zbirke v muzejih in arhivi vzorcev v čipkarskih šolah, trgovine s klekljarskimi pripomočki);
- spodbujanje žive in muzejske prezentacije materialnih in nesnovnih prvin klekljanja čipke (prikazi klekljanja, razstave, strokovna srečanja, festivali);

- zagotavljanje pogojev za hranjenje, varovanje, dokumentiranje, raziskovanje in interpretacijo materialnih in nesnovnih prvin klekljanja pri izvajalcih javne službe varstva dediščine;
- dokumentiranje materialnih in nesnovnih prvin ter hramba dokumentacije pri nosilcih.

5. člen

Nosilci ohranjanja žive mojstrovine se evidentirajo v registru žive dediščine.

Nosilci zagotavljajo ohranjanje znanj in veščin klekljanja čipk.

6. člen

Strokovne naloge v zvezi z ohranjanjem žive mojstrovine opravlja koordinater varstva žive dediščine v sodelovanju s krajevno pristojnimi organizacijami za varstvo premične dediščine.

7. člen

Ta odlok začne veljati naslednji dan po objavi v Uradnem listu Republike Slovenije.

Št. 00716-4/2016
Ljubljana, dne 16. marca 2016
EVA 2015-3340-0035

Vlada Republike Slovenije

dr. Miroslav Cerar l.r.
Predsednik

824. Sklep o prenosu dela državne ceste med občinske ceste

Na podlagi četrtega odstavka 43. člena Zakona o cestah (Uradni list RS, št. 109/10, 48/12, 36/14 – odl. US in 46/15) je Vlada Republike Slovenije sprejela

S K L E P
o prenosu dela državne ceste med občinske ceste

I

Del državne ceste iz II. točke tega sklepa, ki je bil z Uredbo o kategorizaciji državnih cest (Uradni list RS, št. 102/12, 35/15, 38/15 in 78/15) opredeljen kot kategoriziran del državne ceste, se prenese med občinske ceste.

II

Med občinske ceste Občine Škofja Loka se prenese del državne ceste:

številka ceste	številka odseka	ime odseka	stacionaža		dolžina (v km)	vzrok prenosa
			od km	do km		
R1-210	1110	Škofja Loka–Gorenja vas	0	3,265	3,265	Del ceste R1-210 je na odseku 1110 Škofja Loka–Gorenja vas, nadomeščen z novo obvožno cesto Škofja Loka (Poljanska obvoznica).

III

Ta sklep začne veljati naslednji dan po objavi v Uradnem listu Republike Slovenije.

Št. 00710-6/2016
Ljubljana, dne 16. marca 2016
EVA 2016-2430-0025

Vlada Republike Slovenije

dr. Miroslav Cerar l.r.
Predsednik

825. Sklep o odprtju Konzulata Republike Slovenije v Recifeju, v Zvezni državi Pernambuco, v Federativni republiki Braziliji

Na podlagi 14. člena Zakona o zunanjih zadevah (Uradni list RS, št. 113/03 – uradno prečiščeno besedilo, 20/06 – ZNOMCMO, 76/08, 108/09, 80/10 – ZUTD in 31/15) je na predlog ministra za zunanje zadeve Vlada Republike Slovenije sprejela

S K L E P

o odprtju Konzulata Republike Slovenije v Recifeju, v Zvezni državi Pernambuco, v Federativni republiki Braziliji

I

Odpre se Konzulat Republike Slovenije v Recifeju, v Zvezni državi Pernambuco, v Federativni republiki Braziliji, ki ga vodi častni konzul.

Konzularno območje konzulata obsega ozemlje Zvezne države Pernambuco.

Konzulat spodbuja in pomaga pri razvijanju sodelovanja na področju gospodarstva, kulture in znanosti med Republiko Slovenijo in konzularnim območjem.

II

Ta sklep se objavi v Uradnem listu Republike Slovenije.

Št. 50100-18/2015
Ljubljana, dne 28. avgusta 2015
EVA 2015-1811-0178

Vlada Republike Slovenije

dr. Miroslav Cerar l.r.
Predsednik

826. Sklep o imenovanju častnega konzula Republike Slovenije v Recifeju, v Zvezni državi Pernambuco, v Federativni republiki Braziliji

Na podlagi 23. člena Zakona o zunanjih zadevah (Uradni list RS, št. 113/03 – uradno prečiščeno besedilo, 20/06 – ZNOMCMO, 76/08, 108/09, 80/10 – ZUTD in 31/15) je na predlog ministra za zunanje zadeve Vlada Republike Slovenije sprejela

S K L E P

o imenovanju častnega konzula Republike Slovenije v Recifeju, v Zvezni državi Pernambuco, v Federativni republiki Braziliji

I

Za častnega konzula Republike Slovenije v Recifeju, v Zvezni državi Pernambuco, v Federativni republiki Braziliji se imenuje Rainier Michael Herbert de Souza.

II

Ta sklep se objavi v Uradnem listu Republike Slovenije.

Št. 50101-130/2015
Ljubljana, dne 28. avgusta 2015
EVA 2015-1811-0179

Vlada Republike Slovenije

dr. Miroslav Cerar l.r.
Predsednik

827. Odločba o imenovanju državnega pravobranilca na Zunanjem oddelku Državnega pravobranilstva v Mariboru

Na podlagi drugega odstavka 29. člena Zakona o državnem pravobranilstvu (Uradni list RS, št. 94/07 – uradno prečiščeno besedilo, 77/09, 46/13 in 95/14 – ZUPPJS15) in petega odstavka 21. člena Zakona o Vladi Republike Slovenije (Uradni list RS, št. 24/05 – uradno prečiščeno besedilo, 109/08, 38/10 – ZUKN, 8/12, 21/13, 47/13 – ZDU-1G in 65/14) je Vlada Republike Slovenije na predlog ministra za pravosodje, številka 702-37/2015 z dne 1. 3. 2016, na 78. redni seji dne 10. 3. 2016 izdala naslednjo

O D L O Č B O

1. Marcel Rezar, rojen 18. 7. 1960, se imenuje za državnega pravobranilca na Zunanjem oddelku Državnega pravobranilstva v Mariboru, za dobo osmih let.

2. Državni pravobranilec Marcel Rezar na Zunanjem oddelku Državnega pravobranilstva v Mariboru nastopi delo 18. 3. 2016.

Št. 70201-2/2016
Ljubljana, dne 1. marca 2016
EVA 2016-2030-0019

Vlada Republike Slovenije

dr. Miroslav Cerar l.r.
Predsednik

**DRUGI DRŽAVNI ORGANI
IN ORGANIZACIJE**

828. Sklep o določitvi prispevkov za posebne primere zavarovanja

Na podlagi prvega odstavka 143. člena Zakona o pokojninskem in invalidskem zavarovanju (Uradni list RS, št. 96/12, 39/13, 46/13 – ZIPRS1314-A, 63/13 – ZIUPTDSV, 99/13 – ZSVarPre-C, 101/13 – ZIPRS1415, 111/13 – ZMEPIZ-1, 32/14 – ZPDZC-1, 44/14 – ORZPIZ206, 46/14 – ZPZPTH-E, 85/14 – ZUJF-B, 95/14 – ZIPRS1415-C, 95/14 – ZIUPTDSV-A, 95/14 – ZUPPJS15, 95/14 – ZUJF-C, 97/14 – ZMEPIZ-1A, 31/15 – ZISDU-3, 82/15 – ZPZPTH-F, 90/15 – ZIUPTD, 90/15 – ZUPPJS16, 96/15 – ZIPRS1617 in 102/15) je Svet Zavoda za pokojninsko in invalidsko zavarovanje Slovenije na seji dne 29. februarja 2016 sprejel

S K L E P

o določitvi prispevkov za posebne primere zavarovanja

1. člen

S tem sklepom se določa pavšalne zneske prispevkov, ki jih plačujejo pravne in fizične osebe za posebne primere zavarovanja za zavarovance iz 20. člena Zakona o pokojninskem in invalidskem zavarovanju (Uradni list RS, št. 96/12, 39/13, 46/13 – ZIPRS1314-A, 63/13 – ZIUPTDSV, 99/13 – ZSVarPre-C, 101/13 – ZIPRS1415, 111/13 – ZMEPIZ-1, 32/14 – ZPDZC-1, 44/14 – ORZPIZ206, 46/14 – ZPZPTH-E, 85/14 – ZUJF-B, 95/14 – ZIPRS1415-C, 95/14 – ZIUPTDSV-A, 95/14 – ZUPPJS15, 95/14 – ZUJF-C, 97/14 – ZMEPIZ-1A, 31/15 – ZISDU-3, 82/15 – ZPZPTH-F, 90/15 – ZIUPTD, 90/15 – ZUPPJS16, 96/15 – ZIPRS1617 in 102/15; v nadaljnjem besedilu: ZPIZ-2).

2. člen

Prispevke za pokojninsko in invalidsko zavarovanje za osebe, ki so zavarovane za invalidnost in smrt, ki je posledica poškodbe pri delu ali poklicne bolezni, obračunavajo in plačujejo zavezanci iz 3. do 8. člena tega sklepa v pavšalnih zneskih.

3. člen

Prispevke iz prejšnjega člena plačujejo v mesečnem pavšalnem znesku 6,50 eurov za:

- otroke in mladostnike z motnjami v telesnem in duševnem razvoju pri praktičnem pouku v podjetjih za usposabljanje ali na obveznem praktičnem delu;
 - osebe, ki so po končanem šolanju na prostovoljni praksi, ne glede na to, ali za to prakso prejemajo nagrado;
 - vojaške invalide, civilne invalide vojne in druge invalide osebe na poklicni rehabilitaciji oziroma usposabljanju pri praktičnih delih in vajah;
 - osebe, ki se po predpisih, ki urejajo trg dela ali po predpisih, ki urejajo zaposlovanje invalidov, usposabljuje z delom pri izvajalcu ukrepa aktivne politike zaposlovanja, razen za osebe, ki opravljajo javna dela in
 - osebe, ki na podlagi predpisov, ki urejajo prekrške in izvrševanje kazenskih sankcij, opravljajo določene naloge v splošno korist ali v korist lokalne skupnosti
- organizacije, pri katerih so te osebe na usposabljanju, prostovoljni praksi, poklicni rehabilitaciji oziroma opravljajo določene naloge.

4. člen

Prispevke iz 2. člena tega sklepa plačujejo v letnem pavšalnem znesku 9,71 eurov za dijake in študente pri praktičnem pouku, pri opravljanju proizvodnega dela ali delovne prakse in na strokovnih ekskurzijah, šole, ki zahtevajo oziroma organizirajo opravljanje takega dela in ekskurzij.

Prispevke iz 2. člena tega sklepa plačujejo v letnem pavšalnem znesku 9,71 eurov za dijake in študente pri opravljanju proizvodnega dela oziroma delovne prakse pravne in fizične osebe, kadar so pri njih dijaki in študentje na prostovoljnem praktičnem delu.

5. člen

Prispevke iz 2. člena tega sklepa in prispevke za primer invalidnosti, ki je posledica poškodbe zunaj dela, nastale zaradi višje sile, plačuje v mesečnem pavšalnem znesku 12,95 eurov za osebe na prestajanju kazni zapora, ki niso obvezno zavarovane po ZPIZ-2, ter mladostnike, proti katerim se izvršuje vzgojni ukrep oddaje v prevzgojni dom, pri delu, poklicnem izobraževanju in pri opravljanju dovoljenih dejavnosti v skladu z zakonom, Uprava Republike Slovenije za izvrševanje kazenskih sankcij.

6. člen

Prispevke iz 2. člena tega sklepa plačujejo v mesečnem pavšalnem znesku 32,43 eurov:

- osebe, ki samostojno opravljajo pridobitno ali drugo dovoljeno dejavnost, vendar niso zavarovane po 15. členu ZPIZ-2 in
 - osebe, ki opravljajo kmetijsko ali gozdarsko dejavnost in niso zavarovane po 17. členu ZPIZ-2 ali po 25. členu ZPIZ-2.
- Osebe iz prejšnjih alinej plačujejo polovico zneska iz tega člena za mesec, v katerem opravljajo dejavnost 15 dni ali manj.

7. člen

Prispevke iz 2. člena tega sklepa plačujejo v letnem pavšalnem znesku 162,12 eurov ali pa mesečno plačujejo prispevek v znesku 13,51 eurov osebe, ki ne glede na določbo prvega odstavka 15. člena ZPIZ-2 niso zavarovane po 15. členu ZPIZ-2 in v skladu s predpisi, ki urejajo gostinstvo, le občasno, največ do pet mesecev v koledarskem letu, opravljajo dejavnost kot sobodajalci – fizične osebe.

8. člen

Osebe, ki za opravljanje teh aktivnosti niso zavarovane na drugi zavarovalni podlagi, so obvezno zavarovane za invalidnost in smrt kot posledico poškodbe pri delu s plačilom prispevka v letnem pavšalnem znesku 3,22 eurov v primerih, ko:

- sodelujejo pri organiziranih delovnih akcijah, pri reševalnih akcijah ali pri zaščiti in reševanju v primerih naravnih in drugih nesreč;
- kot udeleženci mladinskih taborov v Republiki Sloveniji sodelujejo pri opravljanju del oziroma nalog na mladinskem taboru;
- opravljajo vojaško službo v rezervni ali vojni sestavi, nadomestno civilno službo ali službo v Civilni zaščiti oziroma se usposabljuje za opravljanje teh nalog na podlagi državljanske dolžnosti ali se usposabljuje na podlagi pogodbe o službi v rezervni sestavi Slovenske vojske, pogodbe o službi v Civilni zaščiti ali se usposabljuje za opravljanje obrambnih nalog ter nalog zaščite, reševanja in pomoči;
- kot člani operativnih sestav prostovoljnih gasilskih enot oziroma gasilskih organizacij opravljajo naloge pri gašenju požarov, zaščiti, reševanju in pomoči ob naravnih in drugih nesrečah, med izvajanjem požarne straže ali zavarovanja požarno nevarnih del, mest in javnih prireditev, na vajah in drugih oblikah usposabljanja ali pri javnih nastopih in demonstracijah gasilske dejavnosti za namen poučevanja in usposabljanja prebivalstva;
- kot člani gorske reševalne službe, jamarske reševalne službe, vodniki reševalnih psov ali potapljači in drugi reševalci in pripadniki operativnih sestav za zaščito, reševanje in pomoč v skladu s predpisi, ki urejajo varstvo pred naravnimi in drugimi nesrečami, opravljajo naloge v zvezi z zaščito, reševanjem in pomočjo ogroženim ljudem, ali naloge v zvezi z zaščito in reševanjem premoženja, okolja in kulturne dediščine ali se organizirano usposabljuje za navedene naloge;
- pomagajo policiji in pooblaščenim uradnim osebam državnih organov pri izpolnjevanju nalog s področja varstva ustavne ureditve, osebne varnosti občanov in varnosti premoženja, vzdrževanja javnega reda in miru, pri preprečevanju in odkrivanju kaznivih dejanj ter pri odkrivanju in prijemanju storilcev in pri varovanju pred kršitvami nedotakljivosti državne meje;
- opravljajo naloge policije kot osebe v rezervnem sestavu policije;
- opravljajo na poziv državnih in drugih pooblaščenih organov javno in drugo družbeno funkcijo ali državljansko dolžnost, in
- kot športniki, šahisti, trenerji ali organizatorji v okviru organizirane športne ali šahovske dejavnosti sodelujejo pri športnih ali šahovskih akcijah.

9. člen

Prispevke iz 3., 5., 6. in 7. člena tega sklepa plačujejo zavezanci do 15. dne v mesecu za pretekli mesec.

Prispevek iz 4. člena tega sklepa za vsako šolsko leto plačujejo zavezanci do 15. dne v mesecu, ki sledi mesecu zaključka praktičnega pouka, strokovnih ekskurzij, proizvodnega dela oziroma delovne prakse. Če zavarovanci iz 4. člena tega sklepa prejmejo plačilo za praktično delo oziroma, delovno prakso, obračunajo in plačajo zavezanci prispevke iz 4. člena tega sklepa na dan izplačila tega plačila.

Osebe iz 7. člena tega sklepa, ki se odločijo za plačilo prispevkov v letnem znesku, plačajo ta prispevek do 31. januarja v koledarskem letu, na katero se prispevki nanašajo, oziroma v roku 30 dni od vpisa v Poslovni register Slovenije.

Prispevke iz 8. člena tega sklepa plačujejo zavezanci za koledarsko leto, in sicer ob prvi udeležbi akcije v koledarskem letu do 15. dne v mesecu za pretekli mesec.

10. člen

Zneski pavšalnih prispevkov po tem sklepu se letno uskladijo z gibanjem povprečnih plač v Republiki Sloveniji.

11. člen

Z dnem uveljavitve tega sklepa preneha veljati Sklep o določitvi prispevkov za posebne primere zavarovanja (Uradni list RS, št. 25/13, 20/14, 95/14 – ZUJF-C in 21/15).

12. člen

Ta sklep začne veljati 1. aprila 2016.

Št. 9000-4/2016/15-5
Ljubljana, dne 29. februarja 2016
EVA 2016-2611-0027

**Svet Zavoda za pokojninsko
in invalidsko zavarovanje Slovenije**

Milan Utroša l.r.
Predsednik

POPRAVKI

**829. Popravek Pravilnika o tehnični izvedbi
in uporabi objektov in naprav za ravnanje
z odpadki na območju Občine Dobropolje**

Na podlagi drugega odstavka 11. člena Zakona o Uradnem listu Republike Slovenije (Uradni list RS, št. 112/05 – uradno prečiščeno besedilo, 102/07, 109/09 in 38/10 – ZUKN) dajem

P O P R A V E K

**Pravilnika o tehnični izvedbi in uporabi objektov
in naprav za ravnanje z odpadki na območju
Občine Dobropolje**

V Pravilniku o tehnični izvedbi in uporabi objektov in naprav za ravnanje z odpadki na območju Občine Dobropolje (Uradni list RS, št. 19/16) se:

- v prvem stavku drugega odstavka 16. člena beseda »Grosuplje« popravi tako, da pravilno glasi »Dobropolje« in
- v drugem odstavku 19. člena besedna zveza »v sodelovanju s krajevno skupnostjo« popravi tako, da se pravilno glasi: »v sodelovanju z vaškimi odbori«.

Št. 07-5/2015-3
Videm, dne 14. marca 2016

Župan
Občine Dobropolje
Janez Pavlin l.r.

VSEBINA

DRŽAVNI SVET		759.	Sklep o lastnih virih sredstev zavarovalnic	2607	
747.	Sklep k imenovanju predstavnika Državnega sveta v Statistični svet Republike Slovenije	2581	760.	Sklep o obravnavi udeležb zavarovalnic	2613
748.	Sklep za dopolnitev Sklepa o nalogah komisij Državnega sveta Republike Slovenije	2581	761.	Sklep o imetnikih kvalificiranih deležev zavarovalnic in pokojninskih družb	2616
PRESEDNIK REPUBLIKE		762.	Sklep o uporabi parametrov, specifičnih za posamezno zavarovalnico	2628	
749.	Ukaz o postavitvi izrednega in pooblaščenega veleposlanika Republike Slovenije v Libanonski republik	2581	763.	Splošni akt o spremembah in dopolnitvah Splošnega akta o načinu izračuna plačil za uporabo elementov oštevilčenja	2629
VLADA		764.	Splošni akt o spremembah in dopolnitvah Splošnega akta o načinu izračuna plačil za uporabo radijskih frekvenc	2630	
818.	Uredba o spremembah Uredbe o posebnih varstvenih območjih (območjih Natura 2000)	2732	765.	Certifikacijske specifikacije za atestiranje ultralahkih giroplanov (enomotornih) CS-ULG	2630
819.	Uredba o spremembah in dopolnitvi Uredbe o emisiji hlapnih organskih spojin v zrak iz naprav za skladiščenje in pretakanje bencina	2793	DRUGI ORGANI IN ORGANIZACIJE		
820.	Uredba o spremembi Uredbe o izvajanju zaščite, reševanja in pomoči z uporabo zrakoplovov	2793	766.	Razlage Kolektivne pogodbe za zdravnike in zobozdravnike v Republiki Sloveniji (KPZZ), sprejete na seji 1. 3. 2016	2646
821.	Uredba o spremembi Uredbe o cestnini za uporabo cestnega predora Karavanke	2793	OBČINE		
822.	Uredba o spremembah Uredbe o kategorizaciji državnih cest	2794	CERKNICA		
823.	Odlok o razglasitvi klekljanja čipk za živo mojstrovino državnega pomena	2794	767.	Odlok o predkupni pravici Občine Cerknica	2647
824.	Sklep o prenosu dela državne ceste med občinske ceste	2795	768.	Odlok o spremembah in dopolnitvah Odloka o lokalnih gospodarskih javnih službah	2647
825.	Sklep o odprtju Konzulata Republike Slovenije v Recifeju, v Zvezni državi Pernambuco, v Federativni republik Braziliji	2796	769.	Pravilnik o dodelitvi nepovratnih finančnih sredstev za namen nakupa in vgradnje malih komunalnih čistilnih naprav v Občini Cerknica	2647
826.	Sklep o imenovanju častnega konzula Republike Slovenije v Recifeju, v Zvezni državi Pernambuco, v Federativni republik Braziliji	2796	770.	Sklep o določitvi javne infrastrukture na področju kulture v Občini Cerknica	2649
827.	Odločba o imenovanju državnega pravobranilca na Zunanjem oddelku Državnega pravobranilstva v Mariboru	2796	771.	Sklep o ukinitvi statusa grajenega javnega dobra lokalnega pomena	2649
MINISTRSTVA		772.	Sklep o spremembah Sklepa o potrditvi Elaborata o oblikovanju cen za odvajanje in čiščenje komunalne in padavinske odpadne vode v Občini Cerknica	2650	
750.	Pravilnik o vsebini programov izobraževanja in usposabljanja za posamezne postopke preskrbe z organi	2581	ČRNOMELJ		
751.	Pravilnik o spremembi Pravilnika o podrobnejših pravilih in minimalnih zahtevah, ki jih zavarovalnica ali pokojninska družba upošteva pri izračunu pokojninske rente	2582	773.	Javno naznanilo o ponovni javni razgrnitvi in javni obravnavi dopolnjenega osnutka sprememb in dopolnitev Občinskega podrobnega prostorskega načrta TRIS Kanižarica po skrajšanem postopku	2650
752.	Pravilnik o spremembah in dopolnitvah Pravilnika o priznavanju poklicnih kvalifikacij veterinarjev	2583	DOBRNA		
753.	Odredba o Programu promocije za obdobje od 2016 do 2018	2584	774.	Zaključni račun proračuna Občine Dobrna za leto 2015	2650
USTAVNO SODIŠČE		775.	Odlok o spremembi Odloka o proračunu Občine Dobrna za leto 2016	2651	
754.	Odločba o ugotovitvi, da drugi stavek prvega odstavka 185. člena Zakona o pravdnem postopku ni v neskladju z Ustavo	2597	DOL PRI LJUBLJANI		
755.	Odločba o razveljavitvi 4. člena Odloka o kategorizaciji občinskih cest v Občini Ajdovščina, kolikor kategorizira lokalno cesto »Potoče–Kamnje–Vrtovin« v delu, ki poteka po zemljišču parc. št. 911/0, k.o. Vrtovin	2600	776.	Odlok o proračunu Občine Dol pri Ljubljani za leto 2016	2652
756.	Odločba o rešitvi spora glede pristojnosti med lokalno skupnostjo in državo	2601	777.	Sklep o ugotovitvi javne koristi na zemljiščih	2655
757.	Odločba o ugotovitvi, da prvi odstavek 99. člena o obrambi ni v neskladju z Ustavo	2602	778.	Sklep o ugotovitvi javne koristi na zemljiščih	2655
BANKA SLOVENIJE		779.	Sklep o izločitvi iz javnega dobra	2655	
758.	Sklep o poročanju monetarnih finančnih institucij	2606	780.	Sklep o izločitvi iz javnega dobra	2655
DRUGI DRŽAVNI ORGANI IN ORGANIZACIJE		IVANČNA GORICA			
828.	Sklep o določitvi prispevkov za posebne primere zavarovanja	2796	781.	Odlok o spremembah in dopolnitvah Odloka o priznanjih in nagradah Občine Ivančna Gorica	2656
			782.	Sklep o višini cen programov v Javnem vzgojno-varstvenem zavodu Vrtec Ivančna Gorica	2656
			783.	Sklep o imenovanju člana občinskega sveta v Upravni odbor Rokometnega kluba SVIŠ Ivančna Gorica in Nadzorni odbor Rokometnega kluba SVIŠ Ivančna Gorica	2657
			784.	Sklep o imenovanju člana občinskega sveta v Upravni odbor Nogometnega kluba Ivančna Gorica in Nadzorni odbor Nogometnega kluba Ivančna Gorica	2657
			785.	Sklep o ukinitvi statusa grajenega javnega dobra na zemljišču parc. št. 956/4 in parc. št. 956/2 vse k.o. 1809 – Šentvid	2657

786.	Sklep o ukinitvi statusa grajenega javnega dobra na zemljišču parc. št. 924/2 in parc. št. 924/8, k.o. 1804 – Češnjice	2657	MIREN - KOSTANJEVICA		
787.	Sklep o ukinitvi statusa grajenega javnega dobra na zemljiščih parc. št. 1043/7, 1043/3, 1043/6 in 1043/5 vse, k.o. 1805 – Bukovica	2658	813.	Odlok o spremembah in dopolnitvah št. 3a Občinskega prostorskega načrta Občine Miren - Kostanjevica	2729
788.	Sklep o ukinitvi statusa grajenega javnega dobra na zemljišču parc. št. 999/3, k.o. 1827 Krka	2658	814.	Sklep o ukinitvi statusa javnega dobra na nepremičnini parc. št. 1950/1 k.o. 2328 – OPATJE SELO	2729
789.	Sklep o pridobitvi statusa grajenega javnega dobra na zemljiščih parc. št. 874/3, 829/2 in 835/5 vse k.o. 1809 – Šentvid	2658	815.	Sklep o pridobitvi statusa grajenega javnega dobra lokalnega pomena - javnega dobra v lasti Občine Miren - Kostanjevica za parcelo št. 1691/0 k.o. 2330 – SELA NA KRASU	2729
790.	Sklep o pridobitvi statusa grajenega javnega dobra na zemljišču parc. št. 463/2 in parc. št. 477/4 vse k.o. 1804 – Češnjice	2658	816.	Sklep o pridobitvi statusa grajenega javnega dobra lokalnega pomena-javnega dobra v lasti Občine Miren - Kostanjevica za parcele št. 1030/0, 1033/0 in 1050/0 vse k.o. 2334 – LIPA	2730
791.	Sklep o pridobitvi statusa grajenega javnega dobra na zemljiščih parc. št. 638/6, 652/27, 652/25, 643/3, 648/8, 649/18, 649/16, 643/2 vse k.o. 1805 – Bukovica	2659	NOVA GORICA		
792.	Sklep o pridobitvi statusa grajenega javnega dobra na zemljiščih, parc. št. 265/4 in parc. št. 250/2, k.o. 1827 Krka	2659	806.	Odlok o spremembah in dopolnitvah Odloka o ustanovitvi Javnega sklada malega gospodarstva Goriške	2706
	KANAL		PUCONCI		
810.	Tehnični pravilnik o javni kanalizaciji	2721	817.	Odlok o rebalansu proračuna Občine Puconci št. 1/2016	2730
811.	Sklep o cenah storitev oskrbe s pitno vodo	2727	STRAŽA		
812.	Sklep o cenah storitev odvajanja in čiščenja odpadnih voda	2728	807.	Zaključni račun proračuna Občine Straža za leto 2015	2711
	KRŠKO		ŠENTJUR		
793.	Odlok o programu opremljanja in merilih za odmero komunalnega prispevka za območje Občine Krško	2659	808.	Sklep o ugotovitvi imetnika lastninske pravice in ukinitvi statusa grajenega javnega dobra	2712
794.	Odlok o spremembah in dopolnitvah Odloka o ustanovitvi javnega zavoda Ljudska univerza Krško	2666	TOLMIN		
795.	Tehnični pravilnik o ravnanju s komunalnimi odpadki v občini Krško	2667	809.	Pravilnik o dodeljevanju pomoči za ohranjanje in spodbujanje razvoja kmetijstva, gozdarstva in podeželja v Občini Tolmin	2712
796.	Sklep o načinu financiranja političnih strank v Občini Krško	2676	POPRAVKI		
797.	Sklep o potrditvi elaboratov in predračunske lastne cene oskrbe s pitno vodo, odvajanja in čiščenja komunalne in padavinske odpadne vode, zbiranja komunalnih odpadkov, zbiranja bioloških odpadkov in obdelave komunalnih odpadkov v občini Krško	2676	829.	Popravek Pravilnika o tehnični izvedbi in uporabi objektov in naprav za ravnanje z odpadki na območju Občine Dobropolje	2798
798.	Sklep o zaračunanih cenah oskrbe s pitno vodo, odvajanja in čiščenja komunalne in padavinske odpadne vode, zbiranja komunalnih odpadkov, zbiranja bioloških odpadkov in obdelave komunalnih odpadkov ter subvencije za izvajanje gospodarske javne službe odvajanje komunalne odpadne vode, odvajanje padavinske odpadne vode in prevzema grezničnih gošč in blata iz malih komunalnih čistilnih naprav v občini Krško	2679			
	LAŠKO		Uradni list RS – Razglasni del		
799.	Odlok o turističnem vodenju v Občini Laško	2683	Razglasni del je objavljen v elektronski izdaji št. 21/16 na spletnem naslovu: www.uradni-list.si		
800.	Pravilnik o sofinanciranju programov in dejavnosti na področju ljubiteljske kulture v Občini Laško	2684	VSEBINA		
801.	Pravilnik o sofinanciranju programov na področju socialno-humanitarnih dejavnosti v Občini Laško	2690	Javni razpisi	611	
802.	Pravilnik o postopku in merilih za sofinanciranje letnega programa športa v Občini Laško	2693	Razpisi delovnih mest	648	
803.	Sklep o oddaji parkirnih površin v Občini Laško	2706	Druge objave	652	
804.	Sklep o odvozu nepravilno parkiranih vozil v Občini Laško	2706	Objave po Zakonu o političnih strankah	657	
	LOG - DRAGOMER		Evidence sindikatov	658	
805.	Odlok o spremembah in dopolnitvah Odloka o oskrbi s pitno vodo v Občini Log - Dragomer	2706	Objave po Zakonu o medijih	659	
			Objave po Zakonu o evidentiranju nepremičnin	660	
			Objave po Zakonu o gospodarskih zbornicah	661	
			Objave sodišč	662	
			Izvršbe	662	
			Oklici o začasnih zastopnikih in skrbnikih	662	
			Oklici dedičem	663	
			Oklici pogrešanih	664	
			Kolektivni delovni spori	665	
			Preklici	666	
			Zavarovalne police preklicujejo	666	
			Drugo preklicujejo	666	

