

# Uradni list Republike Slovenije



Internet: [www.uradni-list.si](http://www.uradni-list.si)

e-pošta: [info@uradni-list.si](mailto:info@uradni-list.si)

Št. 8 Ljubljana, ponedeljek 3. 2. 2014

ISSN 1318-0576 Leto XXIV

## MINISTRSTVA

### 205. Pravilnik o ekološki pridelavi in predelavi kmetijskih pridelkov oziroma živil

Na podlagi 8. člena, tretjega odstavka 71. člena, drugega odstavka 72., tretjega odstavka 88., prvega odstavka 92., drugega odstavka 159. in drugega odstavka 173. člena ter v zvezi s tretjim odstavkom 59. člena, 74. in 147. členom Zakona o kmetijstvu (Uradni list RS, št. 45/08, 57/12 in 90/12 – ZdZPVHVVR) izdaja minister za kmetijstvo in okolje v soglasju z ministrom za finance

### PRAVILNIK o ekološki pridelavi in predelavi kmetijskih pridelkov oziroma živil

Prvi del  
SPLOŠNI DOLOČBI

1. člen

(vsebina pravilnika)

Ta pravilnik podrobneje določa metode in postopke ekološke pridelave oziroma predelave, označevanje kmetijskih pridelkov oziroma živil in pogoje za uporabo označbe "ekološki", območja, ki so primerna za ekološko čebelarjenje, sistem nadzora organizacij za kontrolo in certificiranje, tehnične in organizacijske pogoje, ki jih morajo izpolnjevati organizacije za kontrolo in certificiranje ekoloških kmetijskih pridelkov oziroma živil (v nadaljnjem besedilu: organizacije za kontrolo in certificiranje), evidence ekološko pridelanega semena, semenskega krompirja in vegetativnega razmnoževalnega materiala v Republiki Sloveniji, pristojnosti glede kontrole uvoza ekoloških kmetijskih pridelkov oziroma živil iz tretjih držav za izvajanje:

– Uredbe Sveta (ES) št. 834/2007 z dne 28. junija 2007 o ekološki pridelavi in označevanju ekoloških proizvodov in razveljavitvi Uredbe (EGS) št. 2092/91 (UL L št. 189 z dne 20. 7. 2007, str. 1), zadnjič spremenjene z Uredbo Sveta (EU) št. 517/2013 z dne 13. maja 2013 o prilagoditvi nekaterih uredb ter odločb in sklepov na področjih prostega pretoka blaga, prostega gibanja oseb, prava družb, politike konkurence, kmetijstva, varnosti hrane, veterinarske in fitosanitarne politike, prometne politike, energetike, obdavčitve, statistike, vseevropskih omrežij, pravosodja in temeljnih pravic, pravice, svobode in varnosti, okolja, carinske unije, zunanjih odnosov, zunanje, varnostne in obrambne politike ter institucij zaradi pristopa Republike Hrvaške (UL L št. 158 z dne 10. 6. 2013, str. 1), (v nadaljnjem besedilu: Uredba 834/2007/ES);

– Uredbe Komisije (ES) št. 889/2008 z dne 5. septembra 2008 o določitvi podrobnih pravil za izvajanje Uredbe Sveta (ES) št. 834/2007 o ekološki pridelavi in označevanju ekoloških proizvodov glede ekološke pridelave, označevanja in nadzora (UL L št. 250 z dne 18. 9. 2008, str. 1), zadnjič spremenjene z izvedbeno Uredbo Komisije (EU) št. 1364/2013 z dne 17. decembra 2013 o spremembi Uredbe (ES) št. 889/2008 o določitvi podrobnih pravil za izvajanje Uredbe Sveta (ES) št. 834/2007 glede uporabe neekološko gojenih nedoraslih organizmov iz ribogojstva in neekoloških jajčec školjk v ekološkem ribogojstvu, (v nadaljnjem besedilu: Uredba 889/2008/ES);

– Uredbe Komisije (ES) št. 1235/2008 z dne 8. decembra 2008 o določitvi podrobnih pravil za izvajanje Uredbe Sveta (ES) št. 834/2007 v zvezi z ureditvami za uvoz ekoloških proizvodov iz tretjih držav (UL L št. 334/2008 z dne 12. 12. 2008, str. 25), zadnjič spremenjene z Izvedbeno uredbo Komisije (EU) št. 586/2013 z dne 20. junija 2013 o spremembi Uredbe (ES) št. 1235/2008 o določitvi podrobnih pravil za izvajanje Uredbe Sveta (ES) št. 834/2007 v zvezi z ureditvami za uvoz ekoloških proizvodov iz tretjih držav ter o odstopanju od Uredbe (ES) št. 1235/2008 v zvezi z datumom za predložitev letnih poročil (UL L št. 169 z dne 21. 6. 2013, str. 51.), (v nadaljnjem besedilu: Uredba 1235/2008/ES).

2. člen

(pomen izrazov)

(1) Izrazi, uporabljeni v tem pravilniku, imajo naslednji pomen:

1. za industrijsko kmetijstvo iz Priloge I Uredbe 889/2008/ES se štejejo vsi obrati, ki morajo v skladu s predpisom, ki ureja vrsto dejavnosti in naprav, ki lahko povzročajo onesnaževanje večjega obsega, pridobiti okoljevarstveno dovoljenje;

2. pristojni organ za imenovanje organizacije uradnega nadzora na področju ekološke pridelave iz (n) točke 2. člena Uredbe 834/2007/ES je Uprava Republike Slovenije za varno hrano, veterinarstvo in varstvo rastlin (v nadaljnjem besedilu: uprava), za opravljanje strokovno administrativnih nalog pa Ministrstvo za kmetijstvo in okolje (v nadaljnjem besedilu: ministrstvo);

3. obrat javne prehrane je fizična ali pravna oseba, ki pripravlja ekološke proizvode v restavracijah, bolnišnicah, menzah in v drugih podobnih živilskih podjetjih, kjer jih prodajajo ali dostavljajo končnemu potrošniku;

4. primarni proizvajalec je proizvajalec, ki se ukvarja s primarno proizvodnjo kmetijskih proizvodov navedenih v Prilogi I Pogodbe o delovanju Evropske unije (UL L C št. 83 z dne 30. 3. 2010, str. 331).

(2) Ostali izrazi, uporabljeni v tem pravilniku, imajo enak pomen kot izrazi uporabljeni v zakonu, ki ureja kmetijstvo in predpisu, ki ureja register kmetijskih gospodarstev.

Drugi del  
PRAVILA EKOLOŠKEGA KMETOVANJA

**1. POGLAVJE: SPLOŠNA PRAVILA IN IZJEME**

3. člen

(proizvodi in snovi, ki se lahko uporabljajo v kmetijstvu)

V ekološkem kmetijstvu se lahko uporabljajo oziroma so lahko prisotni samo proizvodi in snovi v skladu z Uredbo 834/2007/ES in Uredbo 889/2008/ES.

4. člen

(pravila ekološkega kmetovanja za izjemne primere)

(1) Izvajalec, ki želi pridobiti dovoljenje za izjemo od pravil ekološkega kmetovanja v skladu z Uredbo 834/2007/ES, Uredbo 889/2008/ES, Uredbo 1235/2008/ES in s tem pravilnikom vložiti na ministrstvo vlogo, ki vsebuje:

- podatke o izvajalcu: osebno ime ali firmo, naslov ali sedež, neponovljivo številko kmetijskega gospodarstva (v nadaljnjem besedilu: KMG-MID),
- podatke o vrsti izjeme, za katero želi pridobiti dovoljenje,
- podatke o količini, številu, vrsti rastlin ali živali oziroma površini, za katero želi izjemo,
- obrazložitev, zakaj želi pridobiti dovoljenje za posamezno izjemo.

(2) Vlogi iz prejšnjega odstavka je treba priložiti mnenje glede izjeme za skrajšanje rogov, za sočasno ekološko in neekološko gojenje živali iz ribogojstva in če gre za katastrofalne razmere v skladu s 47. členom Uredbe 889/2008/ES, ki ga izda organizacija za kontrolo in certificiranje, pri kateri je izvajalec vključen v kontrolo oziroma pristojni veterinar v primeru skrajšanja rogov.

(3) Izvajalec, ki želi pridobiti dovoljenje za skrajšanje obdobja preusmeritve v skladu s 36. členom Uredbe 889/2008/ES, mora k vlogi iz prvega odstavka tega člena priložiti mnenje organizacije za kontrolo in certificiranje glede skrajšanja obdobja preusmeritve na zadevnem zemljišču, ki mora vsebovati najmanj:

- dokazila izvajalca iz katerih je razvidno, da so bili najmanj zadnja tri leta izpolnjeni pogoji v skladu z 2. točko 36. člena Uredbe 889/2008/ES ali
- fotografske posnetke terena, ki potrjujejo predhodno rabo zadevnega zemljišča v primerih zaraščenosti ali večletne opuščенosti trajnih nasadov (npr. opuščeni sadovnjaki, vinarji, ipd.).

(4) O vlogi iz prvega odstavka tega člena odloči ministrstvo z odločbo in o odločitvi obvesti organizacijo za kontrolo in certificiranje pri kateri je izvajalec vključen v kontrolo. Pri svoji odločitvi upošteva, da morajo v skladu z Uredbo 837/2007/ES biti izjeme od zahtev za ekološko pridelavo strogo omejene na primere, pri katerih je uporaba takih izjem upravičena.

(5) Podatke o vrsti izjem od pravil ekološkega kmetovanja mora voditi organizacija za kontrolo in certificiranje v evidenci pridelovalcev in predelovalcev ekoloških in integriranih kmetijskih pridelkov ali živil iz 147. člena Zakona o kmetijstvu (Uradni list RS, št. 45/08, 57/12 in 90/12 – ZdZPVHVVR; v nadaljnjem besedilu: ZKme-1).

**2. POGLAVJE: EKOLOŠKA ŽIVINOREJA**

A. oddelek: Splošna pravila za vzrejo živali

5. člen

(obtežba)

Za določanje največjega števila živali na hektar, ki ustreza 170 kg dušika na leto iz drugega odstavka 15. člena Uredbe

889/2008/ES, se uporabljajo predpisi, ki urejajo izvedbo ukrepov kmetijske politike, in predpisi, ki urejajo varstvo voda pred onesnaženjem z nitrati iz kmetijskih virov.

6. člen

(manjše kmetijsko gospodarstvo)

(1) Za izvajanje 39. člena Uredbe 889/2008/ES se šteje, da je manjše kmetijsko gospodarstvo tisto kmetijsko gospodarstvo, ki redi največ 20 glav velike živine goveda.

(2) Na kmetijskih gospodarstvih iz prejšnjega odstavka se za presojo primernosti reje živali v hlevih za govedo z vezano rejo uporabi tudi indeks ustreznosti reje živali (v nadaljnjem besedilu: IURŽ), ki je naveden v Prilogi 1, ki je kot priloga sestavni del tega pravilnika.

(3) Reja na manjšem kmetijskem gospodarstvu je ustrezna, kadar IURŽ dosega najmanj 24 točk. Merila za določitev točk so vsebovana v Prilogi 1. Pri merilih se upoštevajo samo parametri, ki se nanašajo na vezano rejo.

B. oddelek: Pravila za rejo perutnine

7. člen

(počasi rastoče pasme, primerne za ekološko rejo perutnine)

(1) Na podlagi petega odstavka 12. člena Uredbe 889/2008/ES se na seznam počasi rastočih pasem uvrstijo naslednje slovenske tradicionalne pasme kokoši težkega tipa:

- slovenska zgodaj operjena kokoš,
- slovenska pozno operjena kokoš in
- slovenska pitovna kokoš.

(2) Poleg pasem iz prejšnjega odstavka, se na seznam iz prejšnjega odstavka uvrsti še križanec s trgovskim imenom prelux-bro.

8. člen

(prazen prostor za izpust po vsakem turnusu reje)

(1) Za izvajanje petega odstavka 23. člena Uredbe 889/2008/ES je treba po zaključku vsakega turnusa reje perutnine pustiti prazne prostore za izpust, da se vegetacija oziroma rastlinje lahko obraste, in sicer, če se turnus zaključi v:

- aprilu in maju: tri tedne,
- juniju in juliju: štiri tedne,
- avgustu, septembru in oktobru: pet tednov.

(2) Izvajalci reje perutnine morajo voditi evidenco o obdobjih, ko je prostor za izpust prazen.

(3) Na predlog izvajalca lahko organizacija za kontrolo in certificiranje dovoli skrajšanje obdobja iz prvega odstavka tega člena, če se zaradi lokalnih in izjemno ugodnih vremenskih razmer (npr. več padavin od dolgoletnega povprečja, optimalnejša temperatura za rast vegetacije itd.) vegetacija hitreje obrašča.

C. oddelek: Skupna pravila za rejo kuncev, damjakov, muflonov in navadnih jelenov

9. člen

(reja, izvor in predelava ekološko vzrejenih živali ter nadzor, preprečevanje bolezni in veterinarsko zdravljenje)

Pri reji kuncev, damjakov, muflonov in navadnih jelenov morajo v skladu z Uredbo 834/2007/ES, Uredbo 889/2008/ES, Uredbo 1235/2008/ES in s tem pravilnikom potekati naslednja opravila:

- reja živali in krma za rejo živali,
- kmetovanje na kmetijskih gospodarstvih, iz katerih izvirajo živali za nakup,
- predelava proizvodov iz živali,
- nadzor izvajalcev, ki redijo živali in iz njih predelujejo proizvode, ki ga izvajajo organizacije za kontrolo in certificiranje, in
- preprečevanje bolezni in veterinarsko zdravljenje.

## 10. člen

(izvor in nakup neekološko vzrejenih živali)

Ne glede na določbe druge alineje prejšnjega člena se izjeme od zahtev iz Uredbe 834/2007/ES, Uredbe 889/2008/ES, Uredbe 1235/2008/ES in tega pravilnika glede izvora kuncev, damjakov, muflonov ali navadnih jelenov dovolijo, če je to potrebno, da se zagotovi začetek ekološke reje v prvem letu preusmeritve ali če ni na voljo zadostnega števila ekološko vzrejenih kuncev, damjakov, muflonov ali navadnih jelenov. Za nakup neekološko vzrejenih kuncev, damjakov, muflonov ali navadnih jelenov mora izvajalec predhodno pridobiti dovoljenje organizacije za kontrolo in certificiranje.

## 11. člen

(pravila za preusmeritev)

(1) Preusmeritev pri reji kuncev, damjakov, muflonov in navadnih jelenov mora potekati v skladu z Uredbo 834/2007/ES, Uredbo 889/2008/ES, Uredbo 1235/2008/ES in s tem pravilnikom.

(2) Kunci, damjaki, mufloni in navadni jeleni se lahko prodajajo kot ekološki po preteku preusmeritvenega obdobja, ki traja najmanj:

- 3 tedne pri kuncih,
- 6 mesecev pri damjakih, muflonih in
- 12 mesecev pri navadnih jelenih.

(3) Kunci, damjaki, mufloni in navadni jeleni se štejejo kot ekološki, če so živali najmanj zadnji dve tretjini svojega življenja nepretrgoma rejene v skladu z Uredbo 834/2007/ES, Uredbo 889/2008/ES, Uredbo 1235/2008/ES in s tem pravilnikom.

## 12. člen

(označevanje)

(1) Proizvodi iz kuncev, damjakov, muflonov in navadnih jelenov se lahko označijo z izrazi iz 23. člena Uredbe 834/2007/ES, če so proizvedeni v skladu z Uredbo 834/2007/ES, Uredbo 889/2008/ES, Uredbo 1235/2008/ES in s tem pravilnikom.

(2) Če se uporabijo izrazi iz prejšnjega odstavka se mora navesti tudi šifra organizacije za kontrolo in certificiranje v skladu z (a) točko prvega odstavka 24. člena Uredbe 834/2007/ES, kraj, kjer so bile pridelane surovine kmetijskega izvora, iz katerih je proizvod sestavljen in uporabljen mora biti zaščitni znak v skladu s predpisom, ki ureja zaščitni znak za označevanje kmetijskih pridelkov oziroma živil.

(3) Uporaba logotipa ekološke proizvodnje Evropske unije (v nadaljnjem besedilu: ekološki logotip EU) iz 57. člena Uredbe 889/2008/ES pri proizvodni iz kuncev, damjakov, muflonov in navadnih jelenov ni dovoljena.

## Č. oddelek: Pravila za rejo kuncev

## 13. člen

(nakup neekološko vzrejenih kuncev)

Za namene ekološke reje je letno dovoljen nakup neekološko vzrejenih kuncev v obsegu do 100 %, če ekološko vzrejenih živali ni na voljo.

## 14. člen

(namestitev živali)

(1) Kuncem mora biti vedno na voljo mrva, razen v obdobju vegetacije, ko mora biti na voljo zelena krma.

(2) Poleg krme iz prejšnjega odstavka morajo kunci vedno imeti na voljo veje s skorjo za glodanje.

(3) Število živali v hlevu ne sme presežati:

- za živali od odstavitve do vključno osmega tedna starosti: 8 živali na m<sup>2</sup> notranje površine hleva,
- za živali, ki so starejše od osmih tednov: 6 živali na m<sup>2</sup> notranje površine hleva.

(4) Notranja površina hleva mora biti čista, suha in urejena kot nastlan prostor za ležanje. Rešetkasta tla so dovoljena na največ 50 % notranje površine hleva, ki pa morajo biti skozi celo obdobje prekrita z nastiljem.

(5) Priporočeno je strukturiranje ločenih bivalnih enot v hlevu v več nivojev. Če so ločene bivalne enote v hlevu strukturirane v več nivojev, se višje ležeče površine ne prištevajo k velikosti notranje enote površine hleva. Višje ležeče površine morajo biti narejene iz polnega materiala ali materiala, ki je stalno prekrit z nastiljem.

(6) Živali morajo imeti dostop do površin na prostem. Če živali nimajo dostopa do površin na prostem, mora biti živalim zagotovljen prostor za izpust na površine, ki so lahko pokrite. Prostor za izpust mora biti utrjen in enostaven za čiščenje.

(7) Najmanjša velikost zunanje površine znaša 0,125 m<sup>2</sup> na žival ali 8 živali na m<sup>2</sup>.

(8) Živali se morajo rediti v skupinah do vključno šestega meseca starosti.

(9) Ločena reja posameznih živali ni dovoljena, razen če gre za časovno omejen in utemeljen razlog zaradi preprečevanja bolezni ali veterinarskega zdravljenja oziroma v času kotitve in dojenja ter za namestitvev plemenjaka.

## D. oddelek: Pravila za rejo damjakov, muflonov in navadnih jelenov

## 15. člen

(izvor in nakup neekološko vzrejenih živali)

(1) Če ekološko vzrejenih živali ni na voljo, je letno dovoljen nakup neekoloških samic damjakov, muflonov in navadnih jelenov v prvem življenjskem letu v obsegu 10 % staleža odraslih živali.

(2) Odstotki iz prejšnjega odstavka se lahko povečajo do 40 %, v skladu s 4. točko Uredbe 889/2008/ES, če to predhodno odobri organizacija za kontrolo in certificiranje.

(3) Dovoljen je nakup neekoloških plemenskih samcev pod pogojem, če se jih nato redi in krmi v skladu z Uredbo 834/2007/ES, Uredbo 889/2008/ES, Uredbo 1235/2008/ES in s tem pravilnikom.

## 16. člen

(namestitev živali)

(1) Damjaki, mufloni in navadni jeleni se redijo v oborah iz 17. člena tega pravilnika. Najmanjša velikost obore za damjake in muflone znaša en hektar in za navadne jelene dva hektara. Če se redi v obori več vrst živali skupaj, je najmanjša velikost obore tri hektare.

(2) Pri vsaki obori mora biti zagotovljena možnost razdelitve na najmanj dve čredinki. Najmanjša velikost čredinke pri damjakih in muflonih znaša pol hektara, pri navadnih jelenih ali več vrstah rejnih živali v skupni obori pa najmanj en hektar.

(3) Živali morajo živeti v socialnih skupinah. Najmanjše število odraslih živali v obori mora obsegati za vsako vrsto živali tri samice in enega samca. Zgornja meja za število živali na hektar površine v obori znaša:

- za damjake in muflone: 10 odraslih živali na hektar in
- za navadne jelene: 5 odraslih živali na hektar.

(4) Živali, ki se skotijo v čredi, se v prvem življenjskem letu štejejo v kvoto iz prejšnjega odstavka.

(5) Ločena reja posameznih živali ni dovoljena, razen če gre za časovno omejen in utemeljen razlog zaradi preprečevanja bolezni ali veterinarskega zdravljenja.

## 17. člen

(obora)

(1) Obora je ograjen prostor, ki mora vsebovati del, kjer je živalim zagotovljena zaščita pred vremenskimi vplivi. Ekološka reja živali v obori na zelo vlažnih ali močvirnih tleh ni dovoljena.

(2) V obori mora biti v obdobju vegetacije zagotovljena naravna paša. Obore, v katerih v obdobju vegetacije ni mogoče zagotoviti krme s pašo, niso dovoljene.

(3) Živalim morajo biti zagotovljena skrivališča oziroma zatočišča.

(4) Živalim mora biti zagotovljena obraba parkljev na naraven način. Če ta zaradi sestave tal ni zadostna, je to treba zagotoviti z drugimi ustreznimi ukrepi (npr. utrditev tal okrog krmišč).

(5) V oborah za navadne jelene mora biti živalim omogočeno valjanje v blatu, da se zagotovi negovanje kožuha in uravnavanje toplote.

(6) Krmišča morajo biti postavljena na mestih, ki so zaščitena pred vremenskimi vplivi in so dostopna tako za živali kot tudi za njihove oskrbnike. Na mestu, kjer so krmišča, morajo biti tla utrjena, naprave za krmljenje pa morajo imeti nadstrešek.

(7) Če ni zagotovljen stalen dostop do krme, morajo biti krmišča oblikovana tako, da se lahko vse živali hranijo hkrati.

(8) Zunanje in notranje ograje morajo biti živalim razločno vidne, tako da ne prihaja do poškodb živali. Ograja ne sme imeti ostrih kotov.

(9) Ograja obore mora biti za damjake in muflone visoka najmanj 1,8 metra, za navadne jelene pa najmanj dva metra. Navedena višina ne velja za ograjo znotraj obore za postavitve čredink.

(10) V obdobju vegetacije se morajo živali prehranjevati s pašo v obori. Dokrmeljevanje je dovoljeno le v primeru pomanjkanja pašne zaradi neugodnih vremenskih razmer.

(11) Rejne živali v obori morajo imeti na voljo neoporečno vodo. Če ni na voljo naravnega in za živali lahko dostopnega naravnega vodnega vira, je treba zagotoviti napajališča.

#### E. oddelek: Pravila za ekološko čebelarstvo

##### 18. člen

(izvor in označevanje)

Na območju Republike Slovenije je za potrebe ekološkega čebelarstva dovoljeno čebelariti le z avtohtono kranjsko čebelo (*Apis mellifera L. carnica* Pollmann) v skladu z določbami Uredbe 834/2007/ES, Uredbe 889/2008/ES, Uredbe 1235/2008/ES in s tem pravilnikom.

##### 19. člen

(območja primerna za ekološko čebelarjenje)

(1) Za ekološko čebelarjenje so primerna vsa območja, razen območij, določenih v 20. členu tega pravilnika in označenih na Karti neprimernih območij za ekološko čebelarjenje v merilu 1: 250 000 pri formatu izpisa A0 (v nadaljnjem besedilu: karta), ki je Priloga 2 tega pravilnika in njegov sestavni del ter je objavljena na spletni strani ministrstva.

(2) Ne glede na prvo alinejo prvega odstavka 20. člena tega pravilnika se lahko za območja primerna za ekološko čebelarjenje upoštevajo tudi tista, ki ležijo znotraj enega kilometra levo in desno od robov cestnega sveta avtocest, če izvajalec pridobi dovoljenje organizacije za kontrolo in certificiranje.

(3) Dovoljenje iz prejšnjega odstavka tega člena se izda le, če je iz mikrolokacije (npr. vmesni varovalni gozd) ali mikroliefna lokacije razvidno, da je preprečen let čebel v nezaželeno smer ali so stojišča čebelnjakov na zarisani meji enokilometrskemu pasu.

##### 20. člen

(območja, ki niso primerna za ekološko čebelarjenje)

(1) Območja, ki niso primerna za ekološko čebelarjenje, so:

- kilometrski pasovi levo in desno od roba cestnega sveta avtocest in hitrih cest, ki so v skladu s predpisom, ki ureja status in kategorizacijo javnih cest, kategorizirane kot avtoceste in hitre ceste (v nadaljnjem besedilu: avtoceste);

- odlagališča odpadkov v skladu s predpisom, ki ureja odlaganje odpadkov na odlagališčih (v nadaljnjem besedilu: odlagališča odpadkov);

- druga območja, ki niso primerna za ekološko čebelarjenje (v nadaljnjem besedilu: druga območja).

(2) Odlagališča odpadkov iz druge alineje prejšnjega odstavka so lokacije s premerom šestih kilometrov, ki zajemajo trikilometrsko območja oddaljenosti od središča odlagališč odpadkov in so prikazane v preglednici, ki je Priloga 3 tega pravilnika in njegov sestavni del.

(3) Za druga območja iz tretje alineje prvega odstavka tega člena se štejejo geografsko strnjena območja, omejena s posameznimi zemljepisnimi kraji ali referenčnimi točkami, ki zajemajo:

- strnjena mestna naselja, vključno z enokilometrsko oddaljenostjo od strnjenih mestnih naselij,

- industrijska središča, vključno s trikilometrsko oddaljenostjo od industrijskih središč, in

- druga območja, ki zaradi vplivov urbanizma in industrije ne izpolnjujejo pogojev za ekološko čebelarjenje v skladu z Uredbo 834/2007/ES in Uredbo 889/2008/ES.

(4) Lokacije drugih območij iz prejšnjega odstavka so navedene v seznamu, ki je Priloga 4 tega pravilnika in njegov sestavni del.

### 3. POGLAVJE: EVIDENCA EKOLOŠKO PRIDELANEGA SEMENA, SEMENSKEGA KROMPIRJA IN VEGETATIVNEGA RAZMNOŽEVALNEGA MATERIALA V RS

#### 21. člen

(evidenca ekološko pridelanega semena, semenskega krompirja in vegetativnega razmnoževalnega materiala v Republiki Sloveniji)

(1) V evidenci ekološko pridelanega semena, semenskega krompirja in vegetativnega razmnoževalnega materiala v Republiki Sloveniji (v nadaljnjem besedilu: evidenca semenskega materiala) se vodijo podatki o tistih vrstah in sortah, za katere je na voljo ekološki semenski material v Republiki Sloveniji.

(2) Poleg podatkov iz prvega odstavka 159. člena ZKme-1 se v evidenci semenskega materiala vodijo tudi podatki iz (d), (e) in (f) točke prvega odstavka 51. člena Uredbe 889/2008/ES.

#### 22. člen

(vpis v evidenco semenskega materiala)

(1) Pridelovalec, ki prideluje, dodeljuje ali pakira oziroma za ekološkim semenskim materialom oskrbuje druge pridelovalce (v nadaljnjem besedilu: dobavitelj) vložiti na ministrstvo vlogo za vpis podatkov o vrstah in sortah ekološkega semenskega materiala v evidenco semenskega materiala, ki jih namerava tržiti v Republiki Sloveniji.

(2) Vloga iz prvega odstavka tega člena mora vsebovati podatke iz prvega odstavka 51. člena Uredbe 889/2008/ES ter naslednje:

- kopijo certifikata, ki potrjuje ekološko pridelavo semenskega materiala;

- izjavo, da ekološki semenski material izpolnjuje zahteve za trženje v skladu s predpisom, ki ureja semenski material kmetijskih rastlin;

- podatke o uporabi fitofarmaceutskih sredstev (v nadaljnjem besedilu: FFS), ki so dovoljena za obdelavo semen v skladu z zakonom, ki ureja zdravstveno varstvo rastlin in predpisov, ki so izdani na njegovi podlagi;

- registrsko številko dobavitelja, ki mu je bila dodeljena ob vpisu v register dobaviteljev v skladu s predpisom, ki ureja semenski material kmetijskih rastlin in

- izjavo, da bo ministrstvo nemudoma obvestil, če ekološkega semenskega materiala določene vrste ali sorte ne bo imel več na razpolago.

(3) Če so izpolnjeni pogoji, določeni z Uredbo 889/2008/ES in s tem pravilnikom, ministrstvo vpiše podatke o vrstah in sortah ekološkega semenskega materiala v evidenco semenskega materiala.

(4) Ministrstvo izbríše iz evidence semenskega materiala že vpisane podatke o vrsti in sorti ekološkega semenskega materiala, če ugotovi, da dobavitelj ne izpolnjuje zahtev iz prvega odstavka 50. člena Uredbe 889/2008/ES oziroma tega pravilnika ali če ga dobavitelj obvesti, da ne razpolaga več s semenom, ki ga je vpisal v evidenco semenskega materiala.

#### 23. člen

(obnavljanje evidence semenskega materiala)

(1) Evidenco semenskega materiala je treba obnavljati dvakrat letno, in sicer:

- 28. februarja in
- 30. avgusta.

(2) Dobavitelj mora spremembe podatkov, ki se vodijo v evidenci semenskega materiala sporočiti ministrstvu dvakrat letno, in sicer do 21. februarja in do 23. avgusta.

### 4. POGLAVJE: NEEKOLOŠKI SEMENSKI MATERIAL

#### 24. člen

(dovoljenje za uporabo neekološkega semenskega materiala)

(1) Če v Republiki Sloveniji ni na voljo ekološkega semenskega materiala in če so izpolnjeni pogoji iz 45. člena Uredbe 889/2008/ES izda organizacija za kontrolo in certificiranje, na podlagi vloge pridelovalca, dovoljenje za uporabo neekološkega semenskega materiala.

(2) Vloga iz prejšnjega odstavka se mora vložiti pred setvijo in vsebuje:

- podatke o pridelovalcu: osebno ime ali firmo, naslov ali sedež, KMG-MID,
- podatke o vrsti, sorti in količini neekološkega semenskega materiala, za katero želi pridobiti dovoljenje,
- razloge iz petega odstavka 45. člena Uredbe 889/2008/ES, zaradi katerih želi pridobiti dovoljenje za uporabo neekološkega semenskega materiala.

(3) Organizacija za kontrolo in certificiranje vodi seznam izdanih dovoljenj iz prvega odstavka tega člena. O izdanih dovoljenjih mora vsako leto pripraviti letno poročilo v skladu s prvim odstavkom 54. člena Uredbe 889/2008/ES in ga posredovati ministrstvu najpozneje do 1. marca tekočega leta za preteklo koledarsko leto.

#### 25. člen

(splošno dovoljenje za uporabo neekološkega semenskega materiala)

(1) Ministrstvo lahko v skladu z osmim odstavkom 45. člena Uredbe 889/2008/ES izda splošno dovoljenje za uporabo neekološkega semenskega materiala, ki velja največ eno rastno dobo.

(2) Ministrstvo splošno dovoljenje iz prejšnjega odstavka objavi na svoji spletni strani.

### 5. POGLAVJE: OBRATI JAVNE PREHRANE

#### 26. člen

(področje uporabe)

Določbe tega poglavja se uporabljajo za označevanje in nadzor živil, pripravljenih v obratih javne prehrane v smislu (aa) točke 2. člena Uredbe 834/2007/ES.

#### 27. člen

(pregled obrata javne prehrane)

(1) Pred prvim nadzorom v skladu z 35. členom tega pravilnika mora obrat javne prehrane:

- pripraviti popoln opis enote, objektov, dejavnosti in podizvajalcev;
- določiti ukrepe, ki jih je treba sprejeti na ravni enote, objektov in dejavnosti v skladu z Uredbo 834/2007/ES, Uredbo 889/2008/ES, Uredbo 1235/2008/ES in s tem pravilnikom;

– določiti preventivne in čistilne ukrepe v skladu s 63. členom Uredbe 889/2008/ES (v nadaljnjem besedilu: preventivni ukrepi).

(2) Popoln opis enote, objektov in dejavnosti iz prejšnjega odstavka mora obsegati opis prostorov za prevzem, predelavo, postrežbo in skladiščenje živil pred in po pripravi.

(3) Opis enote, objektov in dejavnosti ter ukrepi oziroma preventivni ukrepi so sestavni del sistema zagotavljanja kakovosti obrata javne prehrane. Opisom in ukrepom oziroma preventivnim ukrepom obrat javne prehrane priloži izjavo, s podpisom katere izjavlja:

- da bo deloval v skladu z Uredbo 834/2007/ES, Uredbo 889/2008/ES, Uredbo 1235/2008/ES in s tem pravilnikom in
- da bo v primeru kršitve ali nepravilnosti upošteval ukrepe iz 30. člena Uredbe 834/2007/ES.

(4) Organizacija za kontrolo in certificiranje preveri izpolnjevanje pogojev za opravljanje dejavnosti iz tega člena.

#### 28. člen

(obveščanje)

Obrat javne prehrane mora organizacijo za kontrolo in certificiranje obveščati o vseh spremembah, ki se nanašajo na opis enote, objektov in dejavnosti ter ukrepov iz prejšnjega člena.

#### 29. člen

(uporaba ekoloških in neekoloških živil)

Ekoloških in neekoloških živil ali posameznih sestavin živil, ki se jih ne da razločiti, se ne sme skladiščiti in pripravljati hkrati, razen če so zagotovljeni ločeni prostori za skladiščenje in pripravo.

#### 30. člen

(obrat javne prehrane v katerem se istočasno uporablja ekološka in neekološka živila)

(1) Če se v obratu javne prehrane uporabljajo oziroma skladiščijo ekološka in neekološka živila:

- mora imeti obrat javne prehrane zagotovljeno prostorsko oziroma časovno ločeno skladiščenje ekoloških in neekoloških živil pred in po pripravi;
- se mora priprava ekološkega živila kontinuirano in ločeno izvajati za celotno serijo in mora biti prostorsko oziroma časovno ločena od enakih priprav za živila, ki se ne štejejo za ekološka živila po Uredbi 834/2007/ES.

(2) Obrat javne prehrane mora sprejeti vse ukrepe za identifikacijo serij živil in preprečevanje mešanja ekoloških in neekoloških živil ali zamenjave z živil, ki niso pripravljena v skladu z Uredbo 834/2007/ES, Uredbo 889/2008/ES, Uredbo 1235/2008/ES in s tem pravilnikom.

(3) V obratu javne prehrane se lahko ekološka živila obdelujejo samo po čiščenju opreme oziroma prostorov, ki so bili v stiku z neekološkimi sestavinami.

#### 31. člen

(prevzem živil iz drugih obratov javne prehrane)

Pri prevzemu živila iz drugih obratov javne prehrane obrat javne prehrane preveri zaprtost embalaže, kjer je le-ta zahtevana, in ali so na embalaži oziroma transportnem sredstvu naslednje označbe:

- osebno ime in naslov ali firma in sedež obrata javne prehrane od katerega prevzame blago;
- ime živila, vključno s sklicevanjem na postopek ekološke pridelave v skladu z Uredbo 834/2007/ES, Uredbo 889/2008/ES, Uredbo 1235/2008/ES in s tem pravilnikom;
- šifra organizacije za kontrolo in certificiranje, ki izvaja nadzor nad obratom javne prehrane;
- identifikacijska oznaka serije živil, ki omogoča povezavo serije z evidenco iz 33. člena tega pravilnika.

## 32. člen

(skladiščenje živil)

Obrat javne prehrane mora prostore, ki so namenjeni izključno za skladiščenje živil oziroma proizvodov iz živil upravljeti tako, da se zagotovi identifikacija serij in prepreči mešanje z drugimi proizvodi oziroma živilami oziroma snovmi ali onesnaženje s tistimi, ki niso v skladu z Uredbo 834/2007/ES, Uredbo 889/2008/ES, Uredbo 1235/2008/ES in s tem pravilnikom.

## 33. člen

(vodenje evidenc)

(1) Obrat javne prehrane mora voditi evidence blaga in finančne evidence, ki vsebujejo najmanj podatke o:

- dobavitelju oziroma prodajalcu živil (osebno ime ali firmo, naslov ali sedež),
  - vrsti in količini v enoto obrata javne prehrane dostavljenih ekoloških in neekoloških živil ali posameznih sestavin teh živil,
  - vrsti in količini živil v prostorih obrata javne prehrane,
  - načinu označevanja in oglaševanja živil,
  - rezultatih preverjanja dokumentacije pri prevzemu živil.
- (2) Podatki v evidenci morajo biti dokumentirani z dokazili.

## 34. člen

(označevanje)

(1) Živilo ali hrana (v nadaljnjem besedilu: živilo) ali posamezna sestavina živila v obratih javne prehrane je lahko označena ali opisana z izrazi iz 23. člena Uredbe 834/2007/ES ali se označbe sklicujejo na postopek ekološke pridelave v skladu s 23. členom Uredbe 834/2007/ES, če sta živilo ali posamezna sestavina živila proizvedena v skladu z Uredbo 834/2007/ES, Uredbo 889/2008/ES, Uredbo 1235/2008/ES in s tem pravilnikom.

(2) Pri pripravi predpakiranega živila, ki je pripravljeno v obratih javne prehrane in izpolnjuje pogoje iz (a) točke četrtega odstavka 23. člena Uredbe 834/2007/ES, je treba uporabiti zaščitni znak v skladu s pravilnikom o zaščitnem znaku za označevanje kmetijskih pridelkov oziroma živil ter navesti šifro organizacije za kontrolo in certificiranje v skladu z (a) točko prvega odstavka 24. člena Uredbe 834/2007/ES.

(3) Uporaba ekološkega logotipa EU iz 57. člena Uredbe 889/2008/ES pri ekoloških živilih v obratih javne prehrane ni dovoljena.

(4) Sklicevanje na postopke ekološke pridelave oziroma predelave živila ali posamezne sestavine živila ne sme zavajati potrošnika in mora biti jasno navedeno na jedilnih listih.

(5) Sklicevanje na postopke ekološke pridelave oziroma predelave v obratu ali v nazivu obrata javne prehrane je dovoljeno, če so vsa živila v obratu pripravljena oziroma ponujena v skladu z zahtevami Uredbe 834/2007/ES, Uredbe 889/2008/ES, Uredbe 1235/2008/ES in tem pravilnikom.

(6) Izrazi iz prvega in drugega odstavka tega člena se ne smejo uporabljati za živilo ali posamezno sestavino živila, ki vsebujejo gensko spremenjene organizme (v nadaljnjem besedilu: GSO) v skladu z 9. členom Uredbe 834/2007/ES.

(7) Ne glede na določbo prvega in drugega odstavka tega člena se pri živilu oziroma posamezni sestavini živila pripravljene v obratih javne prehrane izrazi iz 23. člena Uredbe 834/2007/ES lahko uporabijo v naslednjih primerih:

- pri poimenovanju živila, če je živilo pridelano v skladu z Uredbo 834/2007/ES in je najmanj 95 % živila ekološkega kmetijskega izvora;
- pri poimenovanju ene ali več sestavin živila, če je sestavina pridelana v skladu z Uredbo 834/2007/ES in je pri posameznem živilu navedeno, katere sestavine so ekološkega kmetijskega izvora;
- pri označevanju jedilnika, če so vsa živila, ki so navedena na jedilniku, pripravljena v skladu z prvo alinejo tega odstavka.

(8) Obrat javne prehrane, ki pripravlja in ponuja živila v skladu z zahtevami Uredbe 834/2007/ES, Uredbe 889/2008/ES, Uredbe 1235/2008/ES in tem pravilnikom mora na vidnem mestu objaviti seznam ekoloških živil oziroma živil z ekološkimi sestavinami in sicer s točno navedbo za katero ekološko sestavino gre.

## 35. člen

(nadzor)

(1) Organizacija za kontrolo in certificiranje najmanj enkrat letno opravi nadzor obrata javne prehrane. Nadzor obrata javne prehrane poteka v skladu z Uredbo 834/2007/ES, Uredbo 889/2008/ES, Uredbo 1235/2008/ES in s tem pravilnikom.

(2) Organizacija za kontrolo in certificiranje izvaja nadzor na podlagi splošne ocene tveganja kršenja določb Uredbe 834/2007/ES, Uredbe 889/2008/ES, Uredbe 1235/2008/ES ter tega pravilnika s strani obrata javne prehrane, pri čemer upošteva rezultate prejšnjih nadzorov pri obratu javne prehrane, količino zadevnih živil in tveganje zamenjave le-teh z neekološkimi živilami.

(3) Če organizacija za kontrolo in certificiranje sumi, da določeno živilo ni v skladu z zahtevami Uredbe 834/2007/ES, Uredbe 889/2008/ES, Uredbe 1235/2008/ES in tem pravilnikom, lahko odvzame vzorec za preizkus živil. Vzorec se lahko odvzame in analizira tudi za odkrivanje morebitnega onesnaženja ekološkega živila z nedovoljenimi proizvodi. O opravljenem nadzoru se sestavi zapisnik.

(4) Če organizacija za kontrolo in certificiranje ugotovi, da živilo ni v skladu z Uredbo 834/2007/ES, Uredbo 889/2008/ES, Uredbo 1235/2008/ES in s tem pravilnikom, mora obrat javne prehrane pri tem izdelku odstraniti vse sklice na postopek ekološke pridelave.

(5) Poleg primerov iz šestega odstavka 46. člena tega pravilnika, se določbe nadzornega sistema iz četrtega dela tega pravilnika ne uporabljajo za vzgojno izobraževalne zavode, če uporabljajo izraze iz 23. člena Uredbe 834/2007/ES v naslednjih primerih:

- na koncu jedilnika za posamezne proizvode oziroma živila, ki imajo certifikat (navedejo se lahko vsi ekološki pridelki oziroma živila, ki so bila uporabljena v posameznih obrokih) oziroma
- pri vseh predpakiranih proizvodih.

## 36. člen

(dostop do objektov)

(1) Obrat javne prehrane mora organizaciji za kontrolo in certificiranje za izvajanje nadzora omogočiti dostop do vseh prostorov obratov javne prehrane.

(2) Obrat javne prehrane mora organizaciji za kontrolo in certificiranje zagotoviti vse potrebne informacije za izvajanje nadzora. Na zahtevo organizacije za kontrolo in certificiranje mora predložiti rezultate lastnih pregledov in programov vzorčenja.

## 37. člen

(izmenjava informacij)

Če nadzor obrata javne prehrane ali njegovih podizvajalcev opravljajo različne organizacije za kontrolo in certificiranje, mora izjava iz tretjega odstavka 27. člena tega pravilnika vsebovati soglasje podizvajalcev obrata javne prehrane, da dovoljujejo medsebojno izmenjavo informacij organizacij za kontrolo in certificiranje o dejavnostih, ki jih nadzirajo, in vse druge potrebne informacije, ki jih potrebujejo za izvajanje nadzora.

Tretji del  
OZNAČEVANJE IN CERTIFICIRANJE

## 38. člen

(označevanje ekoloških kmetijskih pridelkov oziroma živil in kmetijskih gospodarstev)

(1) Izvajalec ali obrat javne prehrane, ki želi ekološke kmetijske pridelke oziroma živila, ki so pridelana ali predelana v Republiki Sloveniji, tržiti na njenem območju, mora tak pridelek oziroma živilo označiti z izrazi iz 23. člena Uredbe 834/2007/ES, lahko pa uporabi tudi zaščitni znak v skladu s pravilnikom o zaščitnem znaku za označevanje kmetijskih pridelkov oziroma živil.

(2) Ne glede na določbe prejšnjega odstavka je pri predpakiranih proizvodih iz kuncev, damjakov, muflonov in navadnih jelenov ter pri predpakiranih živilih v obratih javne prehrane obvezna uporaba zaščitnega znaka iz prejšnjega odstavka.

(3) Izvajalec ali obrat javne prehrane, ki želi na območju Republike Slovenije tržiti ekološke kmetijske pridelke oziroma živila, ki niso pridelana ali predelana v Republiki Sloveniji, mora tak pridelek oziroma živilo označiti z izrazi iz 23. člena Uredbe 834/2007/ES, lahko pa uporabi tudi zaščitni znak v skladu s predpisom o zaščitnem znaku za označevanje kmetijskih pridelkov oziroma živil.

(4) Poleg izrazov iz 23. člena Uredbe 834/2007/ES in zaščitnega znaka so lahko ekološki kmetijski pridelki oziroma živila označeni tudi z zasebnimi znaki ali blagovnimi in storitvenimi znamkami.

(5) Z izrazi iz (a) točke četrtega odstavka 23. člena Uredbe 834/2007/ES, se lahko označi tudi tisto kmetijsko gospodarstvo, ki je v celoti vključeno v kontrolo ekološke pridelave in predelave kmetijskih pridelkov oziroma živil in ima ob tem že certifikat za najmanj en ekološki kmetijski pridelek oziroma živilo.

## 39. člen

(promet z ekološkimi kmetijskimi pridelki oziroma živil)

(1) Ekološki kmetijski pridelek oziroma živilo mora v prometu spremljati certifikat, ki zagotavlja sledljivost ter dokazuje, da ekološki kmetijski pridelek oziroma živilo izpolnjuje določbe Uredbe 834/2007/ES, Uredbe 889/2008/ES, Uredbe 1235/2008/ES in tega pravilnika.

(2) Certifikat ali kopija certifikata mora biti na vpogled pri prodajalcu. V poslovalnicah oziroma poslovnih enotah, ki so vključene v sistem velikih trgovskih verig, mora prodajalec na zahtevo kupca priskrbeti certifikat ali kopijo certifikata najpozneje v času 48 ur od podane zahteve.

## 40. člen

(izdaja certifikata)

(1) Certifikat za kmetijski pridelek oziroma živilo oziroma za obrat javne prehrane izda organizacija za kontrolo in certificiranje, ki je imenovana v skladu z 92. členom ZKMe-1, če po opravljeni kontroli ugotovi, da izvajalec ali obrat javne prehrane izpolnjuje zahteve Uredbe 834/2007/ES, Uredbe 889/2008/ES, Uredbe 1235/2008/ES in tega pravilnika in je kmetijski pridelek oziroma živilo pridelano oziroma predelano v skladu z Uredbo 834/2007/ES, Uredbo 889/2008/ES, Uredbo 1235/2008/ES in s tem pravilnikom.

(2) Iz certifikata za obrat javne prehrane mora biti razvidno najmanj osebno ime ali firma, naslov ali sedež obrata javne prehrane, šifra organizacije za kontrolo in certificiranje, datum pregleda ter obdobje veljavnosti certifikata. Na certifikatu mora biti navedeno tudi ali gre za pripravo ekoloških živil oziroma pripravo živil z ekološkimi sestavinami.

(3) Medsebojna razmerja v zvezi s postopkom certificiranja uredita izvajalec in obrat javne prehrane ter organizacija za kontrolo in certificiranje s pogodbo.

## 41. člen

(obvestilo o razveljavitvi certifikata)

Če niso več izpolnjeni pogoji za izdajo certifikata v skladu z zahtevami Uredbe 834/2007/ES, Uredbe 889/2008/ES, Uredbe 1235/2008/ES in tem pravilnikom, organizacija za kontrolo in certificiranje razveljavi certifikat ter o tem obvesti ministrstvo, upravo in Agencijo Republike Slovenije za kmetijske trge in razvoj podeželja.

Četrti del  
NADZORNI SISTEM

## 42. člen

(tehnični in organizacijski pogoji, ki jih mora izpolnjevati organizacija za kontrolo in certificiranje)

(1) Organizacija za kontrolo in certificiranje, ki želi opravljati kontrolo in certificiranje kmetijskih pridelkov ali živil, mora vlogo poslati v skladu s 92. členom ZKMe-1 na upravo.

(2) Vlogi z dokazili o izpolnjevanju tehničnih in organizacijskih pogojev iz tretjega odstavka tega člena, mora organizacija za kontrolo in certificiranje priložiti tudi naslednje podatke:

1. navedbo firme in sedeža pravne osebe ali osebno ime in naslov samostojnega podjetnika posameznika, ki se prijavi za izvajanje kontrole in certificiranja kmetijskih pridelkov oziroma živil;

2. dokazilo o najemu ali lastništvu poslovnih prostorov za opravljanje vseh nalog, povezanih s kontrolo.

(3) Organizacija za kontrolo in certificiranje mora izpolnjevati naslednje tehnične in organizacijske pogoje:

1. imeti pogodbo z imenovanim uradnim laboratorijem, ki izpolnjuje pogoje iz 12. člena Uredbe (ES) št. 882/2004 Evropskega parlamenta in Sveta z dne 29. aprila 2004 o izvajanju uradnega nadzora, da se zagotovi preverjanje skladnosti z zakonodajo o krmi in živilih ter s pravili o zdravstvenem varstvu živali in zaščiti živali (UL L št. 191 z dne 30. 4. 2004, str. 200), zadnjič spremenjene z Uredbo Sveta (EU) št. 517/2013 z dne 13. maja 2013 o prilagoditvi nekaterih uredb ter odločb in sklepov na področjih prostega pretoka blaga, prostega gibanja oseb, prava družb, politike konkurence, kmetijstva, varnosti hrane, veterinarske in fitosanitarne politike, prometne politike, energetike, obdavčitve, statistike, vseevropskih omrežij, pravosodja in temeljnih pravic, pravice, svobode in varnosti, okolja, carinske unije, zunanjih odnosov, zunanje, varnostne in obrambne politike ter institucij zaradi pristopa Republike Hrvaške (UL L št. 158 z dne 10. 6. 2013, str. 1), (v nadaljnjem besedilu: Uredba 882/2004/ES) za opravljanje analiz vzorcev, ki jo mora predložiti najpozneje v 15 dneh od imenovanja;

2. imeti možnost vstopa v hitro komunikacijsko omrežje državne uprave – HKOM; če te možnosti nima, mora predložiti pisno izjavo, da si bo možnost vstopa zagotovila najpozneje v 30. dneh od imenovanja;

3. imeti poslovnik kakovosti, ki vsebuje:

– organigram, ki prikazuje strukture zaposlenih ter shemo hierarhičnosti s pooblastili za izvajanje posameznih faz v postopku kontrole,

– postopek sprejema prijav izvajalcev ali obratov javne prehrane,

– način obveščanja izvajalcev ali obratov javne prehrane o napovedanih terenskih pregledih,

– opis pregleda kontrolnih točk pri posameznem izvajalcu ali obratu javne prehrane,

– ukrepe, ki so potrebni, da se zagotovi izvajanje predpisov o ekološki pridelavi in predelavi,

– postopke vzorčenja za analizo tveganja,

– navedbo kriterijev pri ocenjevanju postopkov ekološke pridelave in predelave pred izdajo certifikatov,

– postopke pri zavrnitvi ali razveljavitvi certifikatov,

– vodenje evidenc izvajalcev ali obratov javne prehrane,

– letni načrt kontrole,

- postopke reševanja pritožb in
- hranjenje in arhiviranje vse dokumentacije;

4. imeti seznam zaposlenih ali pogodbenih delavcev, ki bodo opravljali dejavnosti organizacije za kontrolo in certificiranje in predložiti dokazila o njihovi strokovni usposobljenosti (izobrazba, delovne izkušnje z ekološko pridelavo na splošno, strokovna izpopolnjevanja, izkušnje pri organiziranju izvajanja kontrol);

5. imeti pravila glede menjave kontrolorjev;

6. imeti vzorec pogodbe z izvajalci ali obratom javne prehrane;

7. imeti vzorec zapisnika o opravljeni kontroli;

8. imeti vzorec certifikata za pridelke oziroma živila, ki so pridelana v skladu z Uredbo 834/2007/ES, Uredbo 889/2008/ES, Uredbo 1235/2008/ES in tem pravilnikom;

9. imeti določeno višino stroškov in način obračunavanja vseh stroškov, ki bi jih v primeru imenovanja zaračunavali izvajalci ali obratu javne prehrane za svoje storitve;

10. imeti akreditacijsko listino, ki jo izda javni zavod Slovenska Akreditacija ali akreditacijska služba druge države članice, ki je vključena v Evropsko akreditacijo, in ki potrjuje, da je organizacija za kontrolo in certificiranje akreditirana po standardu SIST EN ISO/IEC 17065:2012 (»Ugotavljanje skladnosti – Zahteve za organe, ki certificirajo proizvode, procese in storitve«).

#### 43. člen

(obveznosti organizacije za kontrolo in certificiranje)

(1) Organizacija za kontrolo in certificiranje mora:

– voditi evidence izvajalcev in obratov javne prehrane, s katerimi ima sklenjene pogodbe in nad katerimi izvaja kontrolo. Podatke mora obdelovati v skladu s predpisom, ki ureja varstvo osebnih podatkov, in jih posredovati v zbirno evidenco izvajalcev, ki jo upravlja ministrstvo;

– ministrstvu vsako leto najpozneje do 20. februarja tekočega leta posredovati seznam izvajalcev in obratov javne prehrane, ki so se do 31. decembra predhodnega leta prijavili za kontrolo v naslednjem letu;

– ministrstvu vsako leto najpozneje do 31. marca tekočega leta posredovati zbirno poročilo o nadzornih dejavnostih, ki jih je izvajala v preteklem letu;

– ministrstvu vsako leto najpozneje do 31. marca tekočega leta posredovati statistične podatke o ekološki pridelavi v skladu z Uredbo 834/2007/ES, Uredbo 889/2008/ES, Uredbo 1235/2008/ES in s tem pravilnikom;

– upravi in kmetijski inšpekciji omogočiti dostop do svojih pisarn in objektov ter do vse dokumentacije, ki je povezana z njihovo dejavnostjo, ter jim nuditi potrebne informacije;

– ministrstvu, Agenciji RS za kmetijske trge in razvoj podeželja ter Statističnemu uradu RS omogočiti dostop do vse dokumentacije, ki je povezana z njihovo dejavnostjo, ter jim nuditi potrebne informacije;

– če je opravila nadzor izvajalca ali obrata javne prehrane v prejšnjih letih, na podlagi zahteve organizacije za kontrolo in certificiranje, ki izvaja nadzor izvajalca ali obrata javne prehrane v tekočem letu, posredovati vse podatke o izvajalcu ter izdaji certifikata;

– pri svojem delu spoštovati navodila, ki jih pripravi razvijalec evidence.

(2) Zbirno poročilo iz tretje alineje prejšnjega odstavka mora vsebovati najmanj naslednje podatke:

– število izvajalcev in obratov javne prehrane, ki so bili vključeni v kontrolo ekološke pridelave in predelave,

– število izdanih certifikatov,

– število razveljavljenih certifikatov,

– število opravljenih napovedanih in nenapovedanih kontrol,

– podatke iz sedmega odstavka 44. člena tega pravilnika in

– podatke iz Priloge XIIIc Uredbe 889/2008/ES.

(3) Ne glede na določbo tretje alineje prvega odstavka tega člena, mora organizacija za kontrolo in certificiranje, podatke iz zadnje alineje prejšnjega odstavka posredovati tudi upravi.

#### 44. člen

(vzorčenje in analize)

(1) Organizacije za kontrolo in certificiranje izvajajo vzorčenje na ostanke FFS v skladu s predpisom, ki določa metode vzorčenja za uradni nadzor nad ostanki FFS v oziroma na živilih in kmetijskih pridelkih ter v primeru vzorčenja pred oziroma ob spravlilu na podlagi poslovnika kakovosti iz 42. člena tega pravilnika. Tako odvzet vzorec se šteje za uradni vzorec.

(2) Organizacija za kontrolo in certificiranje pošlje vzorce iz prejšnjega odstavka na testiranje uradnim laboratorijem, ki izpolnjujejo zahteve iz 12. člena Uredbe 882/2004/ES.

(3) Organizacija za kontrolo in certificiranje vodi evidenco odvzetih vzorcev in rezultatov opravljenih analiz v obliki tabele, iz katere je razviden najmanj naslov ali sedež izvajalca ali obrata javne prehrane, kjer je bil vzorec vzet, KMG-MID ali davčna številka, vrsta opravljenega vzorčenja ter rezultat analize. Te podatke mora organizacija za kontrolo in certificiranje na zahtevo pristojnega inšpektorja ali uprave v celoti ali v zahtevanem obsegu posredovati pristojni inšpekciji ter upravi.

(4) Organizacija za kontrolo in certificiranje obvesti pristojne inšpekcije in upravo o vseh rezultatih analiz s katerimi je bila ugotovljena uporaba snovi, ki niso v skladu z Uredbo 834/2007/ES, Uredbo 889/2008/ES, Uredbo 1235/2008/ES in s tem pravilnikom, pa tudi o morebitnih preseženih mejnih vrednosti FFS in njihovih ostankov v kmetijskih pridelkih oziroma živilih.

(5) Pri analizi vzorcev na ostanke FFS se upošteva meja detekcije analitske metode.

(6) Organizacija za kontrolo in certificiranje pošlje ministrstvu vsako leto skupaj z zbirnim poročilom iz prejšnjega člena tudi poročilo o rezultatih analiz. Poročilo o rezultatih analiz mora vsebovati podatke o:

– številu in vrsti odvzetih vzorcev,

– številu vzorcev, pri katerih je bila ugotovljena neskladnost, in

– izvedenih ukrepov v primeru posameznih neskladnosti.

(7) Če organizacija za kontrolo in certificiranje z vzorčenjem ugotovi uporabo snovi, ki niso v skladu z Uredbo 834/2007/ES, Uredbo 889/2008/ES, Uredbo 1235/2008/ES, presežene mejne vrednosti FFS in njihovih ostankov v kmetijskih pridelkih oziroma živilih, ki prihajajo iz drugih držav članic Evropske unije in pri uvoženih kmetijskih pridelkih oziroma živilih iz tretjih držav, o tem nemudoma obvesti ministrstvo in upravo.

#### 45. člen

(zapisnik o opravljenem kontrolnem pregledu)

(1) Organizacija za kontrolo in certificiranje sestavi zapisnik o vsakem opravljenem kontrolnem pregledu z opisom vseh neskladnosti glede na zahteve, določene z Uredbo 834/2007/ES, Uredbo 889/2008/ES, Uredbo 1235/2008/ES in s tem pravilnikom.

(2) Zapisnik iz prejšnjega odstavka organizacija za kontrolo in certificiranje izda v dveh izvodih, od katerih prejme en izvod izvajalec ali obrat javne prehrane.

#### 46. člen

(obveznosti izvajalca ali obrata javne prehrane)

(1) Vsak izvajalec ali obrat javne prehrane, ki želi kmetijske pridelke oziroma živila označevati z izrazi iz 23. člena Uredbe 834/2007/ES, se mora prijaviti organizaciji za kontrolo in certificiranje in izvajati svojo dejavnost v skladu z Uredbo 834/2007/ES, Uredbo 889/2008/ES, Uredbo 1235/2008/ES in s tem pravilnikom.



(2) Pri prijavi mora izvajalec ali obrat javne prehrane organizaciji za kontrolo in certificiranje poleg podatkov iz 63. člena Uredbe 889/2008/ES posredovati tudi:

- enotno matično številko občana, matično številko poslovnega subjekta ali davčno številko poslovnega subjekta,
- pravno organizacijsko obliko,
- KMG-MID,
- podatke o staležu rejnih živali (vrsta živali, število, starost ali teža živali),
- podatke o vrsti ekoloških pridelkov oziroma živil,
- vrsto in količino pridelkov in živil ter delovne postopke pri pridelavi oziroma predelavi le-teh, če hkrati poteka tudi pridelava oziroma predelava, ki ni v skladu z Uredbo 834/2007/ES, Uredbo 889/2008/ES, Uredbo 1235/2008/ES in s tem pravilnikom,
- načrt nabiranja rastlin, pri nabiranju prosto rastočih rastlin,
- v primeru nabiranja zavarovanih rastlinskih vrst, ki so domorodne na območju Republike Slovenije ter so navedene v seznamu predpisa, ki ureja zavarovanje ogroženih prosto živečih rastlinskih vrst, tudi dovoljenje Agencije Republike Slovenije za okolje,
- podatke o nadomestnem hranjenju čebel, in sicer: vrsto izdelka, datume hranjenja, količine hrane in število panjev, kjer se izvaja nadomestno hranjenje za posamezne čebelnjake,
- podatek o organizaciji za kontrolo in certificiranje, ki je opravljala kontrolo v predhodnih letih, če je bil izvajalec in obrat javne prehrane v kontroli pri drugi organizaciji za kontrolo in certificiranje,
- podatek o želenih dodatnih kontrolah po posameznih zasebnih standardih za določene blagovne in storitvene znamke katere opravlja organizacija za kontrolo in certificiranje,
- izjavo izvajalca in obrata javne prehrane, da dovoljuje organizaciji za kontrolo in certificiranje dostop do skladiščnih, proizvodnih in predelovalnih prostorov ter parcel kot tudi do zapisov in ustrezne dokumentacije in
- podatke o uporabi zdravil za uporabo v veterinarski medicini.

(3) Izvajalec in obrat javne prehrane mora organizaciji za kontrolo in certificiranje vsako leto najpozneje do 31. decembra posredovati podatke o količini kmetijskih pridelkov oziroma živil pridelanih oziroma predelanih v tekočem letu.

(4) Prestopi iz ene organizacije za kontrolo in certificiranje k drugi niso dovoljeni med postopkom certificiranja in sicer od 1. marca do 1. oktobra, če gre za primarne proizvajalce.

(5) Izvajalec in obrat javne prehrane je lahko prijavljen v kontrolo in postopek certificiranja hkrati pri dveh ali več organizacijah za kontrolo in certificiranje.

(6) Za izvajalce, ki proizvode prodajajo neposredno končnim potrošnikom ali uporabnikom in teh proizvodov ne proizvajajo in pripravljajo, če jih skladiščijo samo na prodajnem mestu, ali jih ne uvažajo iz tretje države in ki izvajanje teh dejavnosti niso prenesli na tretje osebe, se ne uporabljajo določbe o nadzornem sistemu iz četrtega dela tega pravilnika.

#### 47. člen

(poročilo uprave in Slovenske akreditacije)

(1) Uprava vsako leto ministrstvu in Slovenski akreditaciji posreduje poročilo o nadzoru nad delovanjem organizacij za kontrolo in certificiranje v predhodnem letu in sicer najpozneje do 1. marca tekočega leta za predhodno leto.

(2) Slovenska akreditacija vsako leto ministrstvu in upravi posreduje poročilo o nadzoru nad delovanjem organizacij za kontrolo in certificiranje v predhodnem letu in sicer najpozneje do 1. marca tekočega leta za predhodno leto.

#### 48. člen

(izmenjava informacij)

(1) Če organizacije za kontrolo in certificiranje, uprava, kmetijska inšpekcija ali Agencija Republike Slovenije za kme-

tijske trge in razvoj podeželja ugotovijo kršitve oziroma nepravilnosti, povezane z ekološko pridelavo oziroma predelavo, se o tem medsebojno obvestijo.

(2) Če pristojne inšpekcije ali uprava ugotovijo uporabo nedovoljenih snovi, ki niso v skladu z Uredbo 834/2007/ES, Uredbo 889/2008/ES, Uredbo 1235/2008/ES, presežene mejne vrednosti FFS in njihovih ostankov v kmetijskih pridelkih oziroma živilih, ki prihajajo iz drugih držav članic in pri uvoženih kmetijskih pridelkih oziroma živilih iz tretjih držav, o tem nemudoma obvestijo ministrstvo in upravo.

### Peti del NADZOR UVOZA IZ TRETJIH DRŽAV

#### 49. člen

(izvajanje nadzora uvoza)

(1) Nadzor nad uvozom ekoloških kmetijskih pridelkov oziroma živil, ki se nanaša na sprostitev v prost promet, izvajajo carinski organi v skladu z Uredbo 1235/2008/ES.

(2) Carinski organ posreduje ministrstvu do 31. marca tekočega leta za preteklo koledarsko leto naslednje podatke:

- število uvoznikov ekoloških proizvodov oziroma živil,
- vrste in količine uvoženih ekoloških proizvodov oziroma živil,
- državo odpošiljanja oziroma državo porekla.

### Šesti del EVIDENCA PRIDELOVALCEV IN PREDELOVALCEV EKOLOŠKIH KMETIJSKIH PRIDELKOV ALI ŽIVIL

#### 50. člen

(vpis izvajalca ali obrata javne prehrane v evidenco in vsebina evidence)

(1) Izvajalca ali obrat javne prehrane vpiše organizacija za kontrolo in certificiranje pri kateri je izvajalec ali obrat javne prehrane vključen v kontrolo ekološke pridelave in predelave v evidenco v skladu s 147. členom ZKme-1.

(2) Za pridelavo oziroma predelavo iz 147. člena ZKme-1 se štejejo naslednji podatki:

- podatki o statusu izvajalca ali obrata javne prehrane,
- podatki o statusu, vrsti in količini kultur,
- podatki o statusu, vrsti in količini proizvodov,
- podatki o statusu, vrsti in številu živali,
- podatki o statusu, vrsti in velikosti kmetijskega zemljišča v uporabi,
- podatki o letu vstopa izvajalca ali obrata javne prehrane v kontrolo ekološke pridelave in predelave,
- ime organizacije za kontrolo in certificiranje pri kateri je izvajalec ali obrat javne prehrane vključen v kontrolo in
- podatke iz petega odstavka 4. člena tega pravilnika.

(3) Kmetijsko zemljišče v uporabi se v evidenci lahko označi z naslednjimi statusi:

- s statusom »E« se v evidenci označi tisto kmetijsko zemljišče v uporabi, na katerem je zaključeno obdobje preusmeritev,
- s statusom »P« se v evidenci označi tisto kmetijsko zemljišče v uporabi, ki je v obdobju preusmerjanja,
- s statusom »K« se v evidenci označi tisto kmetijsko zemljišče v uporabi, ki ni v skladu z Uredbo 834/2007/ES, Uredbo 889/2008/ES, Uredbo 1235/2008/ES in s tem pravilnikom,
- s statusom »N« se v evidenci označi tisto kmetijsko zemljišče v uporabi, ki ni vključeno v kontrolo ekološke pridelave in predelave.

(4) Če je kmetijsko zemljišče iz prejšnjega odstavka delno v preusmeritvi, delno pa ekološko, se tako kmetijsko zemljišče označi s statusom »E«.

(5) Če je izvajalcu izdana pozitivna odločba o skrajšanju obdobja preusmeritve za posamezna kmetijska zemljišča v

uporabi po 25. oktobru tekočega leta, se takšna kmetijska zemljišča s statusom »E« označijo s 1. januarjem naslednjega leta.

## 51. člen

(status izvajalca ali obrata javne prehrane)

(1) Izvajalec se v evidenci lahko označi z naslednjimi statusi:

– s statusom »Eko« se v evidenci označi tisti izvajalec, ki ima zaključeno obdobje preusmeritve in je pridobil certifikat za najmanj en ekološki kmetijski pridelek ali živilo,

– s statusom »P1« se v evidenci označi tisti izvajalec, ki je zaključil prvo leto obdobja preusmeritve in je pridobil certifikat za najmanj en kmetijski pridelek ali živilo,

– s statusom »P2« se v evidenci označi tisti izvajalec, ki je zaključil drugo leto obdobja preusmeritve in je pridobil certifikat za najmanj en kmetijski pridelek ali živilo,

– s statusom »P3« se v evidenci označi tisti izvajalec, ki je zaključilo tretje leto obdobja preusmeritve in je pridobil certifikat za najmanj en kmetijski pridelek ali živilo,

– s statusom »PX« se v evidenci označi tisti izvajalec, ki je v obdobju preusmeritve več kot 3 leta in je pridobil certifikat za najmanj en kmetijski pridelek ali živilo,

– s statusom »K« se v evidenci označi tisti izvajalec, ki ne kmetuje v skladu z Uredbo 834/2007/ES, Uredbo 889/2008/ES, Uredbo 1235/2008/ES in s tem pravilnikom ter zato ni pridobil certifikata za kmetijski pridelek ali živilo,

– s statusom »Delna kmetija EKO« se v evidenci označi tisti izvajalec, ki ima zaključeno obdobje preusmeritve za tisti del svojih površin, ki so v kontroli ekološke pridelave in predelave in je pridobil certifikat za najmanj en ekološki kmetijski pridelek ali živilo,

– s statusom »Delna kmetija P« se v evidenci označi tisti izvajalec, ki je v obdobju preusmeritve za tisti del svojih površin, ki so v kontroli ekološke pridelave in predelave in je pridobil certifikat za najmanj en kmetijski pridelek ali živilo.

(2) Obrat javne prehrane ali izvajalec, ki se ukvarja s predelavo, se v evidenci lahko označi z naslednjima statusoma:

– s statusom »ekološki« se v evidenci označi tisti obrat javne prehrane ali izvajalec, ki se ukvarja s predelavo in ima certifikat za ekološka živila;

– s statusom »vzporedna predelava« se v evidenci označi tisti obrat javne prehrane ali izvajalec, ki se ukvarja s predela-

vo, ki ima vzporedno predelavo ekoloških in konvencionalnih proizvodov in ima certifikat za ekološka živila.

## 52. člen

(seznam certifikatov)

(1) Seznam veljavnih certifikatov je objavljen na spletni strani ministrstva.

(2) Organizacija za kontrolo in certificiranje mora v seznam certifikatov vnesti certifikat posameznega izvajalca ali obrata javne prehrane v skladu z Uredbo 834/2007/ES, Uredbo 889/2008/ES, Uredbo 1235/2008/ES in s tem pravilnikom. Organizacija za kontrolo in certificiranje mora dnevno ažurirati seznam certifikatov.

## Sedmi del

## PREHODNE IN KONČNE DOLOČBE

## 53. člen

(prenehanje veljavnosti)

(1) Z dnem uveljavitve tega pravilnika preneha veljati Pravilnik o ekološki pridelavi in predelavi kmetijskih pridelkov oziroma živil (Uradni list RS, št. 71/10 in 94/10 – popr.).

(2) Z dnem uveljavitve tega pravilnika preneha veljati Pravilnik o določitvi območij, ki so primerna za ekološko čebelarjenje (Uradni list RS, št. 103/11).

## 54. člen

(začetek veljavnosti)

Ta pravilnik začne veljati petnajsti dan po objavi v Uradnem listu Republike Slovenije.

Št. 007-475/2012

Ljubljana, dne 18. decembra 2013

EVA 2012-2330-0056

**mag. Dejan Židan** l.r.

Minister

za kmetijstvo in okolje

Soglašam

**dr. Uroš Čufer** l.r.

Minister

za finance

## Priloga 1

## INDEKS USTREZNOSTI REJE ŽIVALI - GOVEDO

## 1. SPLOŠNO

Indeks ustreznosti reje živali (IURŽ) je grobo merilo za oceno primernosti sistema reje na osnovi točkovanja. Velja za govedorejske kmetije oz. za vse govedorejske sisteme, izjema je vzreja telet (teleta so govedo do 6. meseca starosti). Za ugotavljanje vrednosti IURŽ pri različnih sistemih reje se upošteva pet vplivnih področij, pomembnih za dobro počutje živali, in sicer: **možnost gibanja, socialni stiki, lastnosti tal** (v hlevu), **osvetlitev, zračenje in hrup** in **kakovost oskrbe**. Vseh pet področij se ovrednoti po tabelah in vrednosti po stolpcih se seštejejo. Seštevek točk teoretično lahko znaša med  $-9,0$  in  $+45,5$  točk in predstavlja vrednost IURŽ. Čim višja je ta vrednost, tem ustrežnejši je nek sistem reje.

## 2. MINIMALNI POGOJI

IURŽ kot celostni postopek ovrednotenja ne nadomešča določitve minimalnih prostorskih zahtev za normalno gibanje, prehranjevanje, izločanje, počivanje, pitje živali, itd, temveč jo pogojuje. Zato je na prvi stopnji vrednotenja potrebno preveriti izpolnjevanje minimalnih mer ter drugih minimalnih zahtev skladno z dobro prakso v živinoreji.

V tabeli 1 so predstavljene minimalne mere za **kratko stojišče**. Kratko stojišče je oblika priveza pri katerem ležeče živali vedno lahko držijo glavo normalno čez jasli. Stojišče je definirano s širino in dolžino utrjenih tal na katerih živali stojijo in ležijo.

Tabela 1: Minimalne mere za kratko stojišče

Teža živali v (kg)	Dolžina stojišča (cm)			Širina stojišča (cm)		
	Svetlo lisasta	Rjava	Črno bela	Svetlo lisasta	Rjava	Črno bela
Mlada živina						
200	134	133	138	93	95	97
300	145	146	152	102	105	106
400	154	158	163	109	112	114
500	162	167	171	114	118	120
Krave						
600	175	178	183	117	120	123
650	178	180	185	120	120	123
700	180	182	187	121	122	123
750	182	184	190	122	123	124
800	182	187	193	123	124	125

## 3. POSTOPEK OCENJEVANJA IURŽ

Preveritev se opravi v neugodnem letnem času. Vse živali imajo pravico do ustrezne reje, zato ni možno ugotavljati povprečnih razmer črede, ampak stanje v slabši četrtini, to pomeni, da kot merilo veljajo razmere za 25 % najbolj prizadetih živali.

IURŽ se vedno nanaša na konkretni sistem reje, zato je treba IURŽ za vse skupine živali, tudi z istega obrata, ki se po tehnologiji reje razlikujejo (krave molznice, mlado govedo in govedo za pitanje), preveriti ločeno.

Ugotavljanje IURŽ temelji na tabelarnem mehanizmu, ki ga sestavlja 7 listov. Listi 1 do 5 predstavljajo dejanskih pet ocenjevalnih tabel, dodatna pojasnila izrazov so v opombah pod tabelo. V posamezne stolpce, označene z malimi črkami, ki pridejo v poštev za ocenjevano rejo živali, se označijo točke v vrsticah, v katere se preverjana reja lahko ali mora umestiti. Te točke se potem ustrezno vnesejo v »seštevni list« (list 6). Tam vrstice ustrezajo vplivnim področjem in seštevki vrstic tvorijo seštevke točk v vsakem od petih vplivnih področij. Seštevek vsot vrstic predstavlja vrednost IURŽ, ki se nato prenese v »pregledni list« (list 7). V list 7 se vpišejo splošni podatki o kmetiji, vrednosti IURŽ o sistemu reje iz različnih časovnih obdobj. List 7 se izpolni za vsako vrsto reje posebej.

Če nimamo točnih gradbenih načrtov hleva, je za ugotovitev določenih dimenzij hleva potrebno opraviti ustrezne meritve. Več teh dimenzij (velikosti) se nanaša na GVŽ (GVŽ = glava velike živine = 500 kg žive teže). Zato je potrebno ugotoviti skupno število GVŽ, ki se jih lahko nastani v zadevni enoti hleva, pri čemer pa se ne upošteva število črede ob času preverjanja ampak povprečen maksimalen stalež živali v hlevu.

## GOVEDO – OCENJEVALNI LIST 1

VPLIVNO PODROČJE I "MOŽNOST GIBANJA" (najmanj 0; največ 10,5 točk)  
seštej točke iz stolpcev a-f, če je to potrebno

Stolpec	a			b	c		d	e	f
Točke	PROSTA REJA			Leganje in vstajanje  2)	VEZANA REJA		ločen izpust		
	skupna površina namenjena gibanju v (m <sup>2</sup> / GVŽ) <sup>1)</sup> KRAVE				mere stojišč omejitev stojišč spredaj in zadaj <sup>2)</sup>	gibanje v navezi po dolgem in prečno v (cm) <sup>3)</sup>	izpust  (dni/leto) <sup>4)</sup>	pašnik, planinski pašnik (dni/leto) <sup>5)</sup>	
	brez rogov	z rogovi	MG/MPG						
<b>3</b>	≥ 8	≥ 9	≥ 6	udobno			≥ 270		
<b>2,5</b>	≥ 7	≥ 8	≥ 5				≥ 230		
<b>2</b>	≥ 6	≥ 7	≥ 4	srednje			≥ 180		
<b>1,5</b>	≥ 5	≥ 6	≥ 3				≥ 120	≥ 120	
<b>1</b>			≥ 2,5		udobno	≥ 60/40	≥ 50	≥ 50	
<b>0,5</b>				omejeno	srednje	≥ 40/30		≥ 30	
<b>0</b>	< 5	< 6	< 2,5	zelo omej.	omejeno	< 40/30			

Opombe:

1) Celoletno dostopne površine za gibanje in ležanje za vse živali, pri hlevih z ležalnimi boksi se upošteva celotna površina za gibanje in polovica površine ležalnih boksov.

2) Pojmi so podrobneje razloženi v pojasnitvah.

3) Prva vrednost ustreza gibljivosti priveza oz vratu živali v privezu po dolžini stojišča. Druga vrednost pa gibanje v prečni smeri – vzporedno z jaslami.

4) Kot izpust velja zunanja površina izven hleva, katere velikost ustreza najmanj normativom za posamezne kategorije živali iz priloge III Uredbe Komisije (ES) št. 889/2008 in je na voljo vsem živalim.

5) Pri paši ali planinski paši upoštevamo stolpec e in f. Vrednost za planinsko pašo je neodvisna od trajanja planinske paše. Če je na planinski paši samo del črede, gre za dva različna sistema reje, za katera je treba določiti ločeni vrednosti IURŽ (glej točko 4 – vrednotenje IURŽ števila).

### STOLPEC a

Upoštevamo celotno površino tal, ki jo živali neke skupine oz. hlevske enote v hlevu s prosto rejo lahko stalno koristijo (sem spada tudi zunanja površina, ki je dostopna kadarkoli skozi celo leto) in jo delimo s številom GVŽ. Navedeni so trije podstolpci za različne skupine živali. Za celoten stolpec a pa se podeli le ena vrednost točk. Površina tal je prehodna, če se nad njo nahaja tako velik zračni prostor, da lahko v njem vse živali stojijo pokončno in da je s treh strani ograjena površina vsaj toliko široka, da se živali lahko obrnejo. Vštejejo se lahko površine za krmljenje, ki jih živali lahko kadarkoli dosežejo z glavo (jasli, korita, ...), izven nezaprth krmnih pregrad v širini 70 cm ob celotni dolžini krmne pregrade. Stopnice, ki so nameščene pred krmnimi pregradami, koriti ali podobnimi napravami, ali druge stopnice se prav tako lahko prištejejo. Krave z rogovi potrebujejo večji prostor, da se izognejo druga drugi. Za to kategorijo je predviden poseben stolpec. Mlado govedo in moško govedo za pitanje ter vole lahko redimo na manjši površini. Zato je tudi za to kategorijo predviden poseben stolpec. Ležalni boksi so le delno površine za gibanje, zato se pri skupni površini za gibanje upošteva le polovica njihove površine. Pri boksih za mlado govedo in govedo za pitanje moramo pri ugotavljanju gostote naselitve izhajati iz povprečne teže v določenem obdobju nastanitve, saj se večje gostote nastanitve ob koncu reje/pitanja izravnavajo z majhnimi gostotami nastanitve na začetku reje/pitanja.

**STOLPEC b**

Možnost gibanja pri leganju in vstajanju pri prosti reji je načeloma večja kot pri vezani reji. Zato se tukaj dodeli eno točko več za udobno leganje in vstajanje kot pri vezani reji (vezana reja se ocenjuje v dveh stolpcih, hlevi s prosto rejo pa le v enem).

Hlevi z globokim nastiljem in tlačnim gnojem oz hlevi, ki nimajo razdeljene ležalne površine (boksov), so ocenjeni z "udobno", razen če dolžina, širina in globina ležalnih površin ali gradbene strukture očitno onemogočajo normalno obnašanje živali. Krave morajo imeti pri takem sistemu dovolj dolgo ležalno površino - vsaj 3 m, da jo lahko ocenimo z "udobno". Pri mladem govedu in govedu za pitanje je dolžina ležalne površine glede na njihovo velikost ustrezno manjša. Pri ležalnih boksih ocena ni odvisna samo od mer boksa, ampak je odločilnega pomena tudi vrsta stranske pregrade in temenske zapore. Ocena se opravi v skladu s splošnimi pojasnitvami za 25 % najbolj prizadetih živali, v tem primeru za 25 % največjih živali. Oceno »omejen« izberemo, če te večje živali le s težavo normalno vstajajo ali legajo, pogosto vstajajo tako kot konji, pri vstajanju obtičijo v sedečem položaju, njihov zadek sega čez rob boksa, ne morejo sproščeno ležati, v ležalnem boksu dolgo stojijo z namenom leganja (prestopanje, zibanje glave ob tleh), pri vstajanju zdrsnejo naprej in nazaj po tleh, ali če nadpovprečno dolgo ležijo, ne da bi vmes vstale. Za kratkotrajne ugotovitve pri ocenjevanju je treba ugotoviti tehnopatije na boku, zadku, tilniku in vihru, ki nastanejo zaradi očitnega drgnjenja ob stranske pregrade ležalnega boksa. Če to stanje zadeva samo del večjih živali ali celo vse večje živali a v oslabilnem obsegu, izberemo oceno »srednje«. Za hitro in enostavno ugotavljanje veljajo minimalne navedbe iz tabele 2 skladno s sliko 1 za »udobne« ležalne bokse (vrednosti v tabeli izhajajo iz zgornjih mej 90-odstotne stopnje zaupanja za velikosti telesa posamezne pasme po JAUSCHNEGGU, 1994).

Slika 1: Definicija dimenzij ležalnega boksa

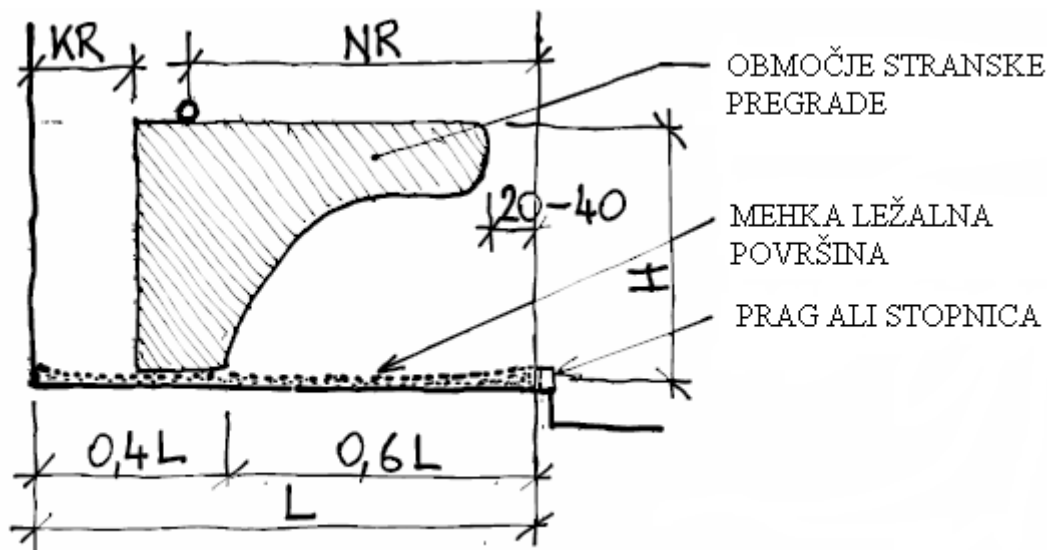

KR - prostor za glavo

NR - razdalja do temenske zapore

L - dolžina boksa

H- višina pregrade

Tabela 2: Mere za udobne ležalne bokse (LB) za 600 kg in 700 kg težke krave (cm) za stenske in nasproti ležeče LB

Pasma teža (kg)	dolžina LB		višina (pregrade) LB (cm)	prostor za glavo (cm)	temenska zapora (cm)	širina LB (cm)
	stenski (cm)	nasproti ležeči (cm)				
Lisasta						
600	244	211	110	39	157	119
700	252	217	114	40	162	122
Rjava						
600	250	216	114	40	160	123
700	255	220	116	41	164	125
Črno bela						
600	256	221	116	41	165	125
700	262	227	117	41	170	126

**STOLPEC c**

Mere stojišč in vrsta tehnike pri ograjevanju spredaj in zadaj so zelo odločilne za že zelo omejene možnosti gibanja privezanega goveda. Visok sprednji rob jaslí, ali kratka in ozka stojišča, ali ostre rešetke ali stopnice zadaj, kot tudi kravji učitelj se ocenjujejo kot "omejeno" z 0 točkami. Za posredno ocenjevanje obnašanja veljajo napotki za ležalne bokse iz stolpca **b** za 25 % najbolj prizadetih živali. Oceno "udobno" dobi kratko stojišče, če višina sprednjega roba jaslí pri izvedbi s premično gumijasto zaščito ne presega 32 cm, dolžina stojišča (DS) pa ustreza izračunu  $DS = 0,95 \times DT + 30$  cm (DT je diagonalna dolžina trupa – od plečnega sklepa do sklepa sednice) in če širina stojišča (ŠS) ustreza izračunu;  $ŠS = 0,9 \times VV$  (VV je višina vihra). V primeru, da le ena od teh zahtev ni izpolnjena, stojišča ne moremo oceniti kot »udobno«. Srednje dolga stojišča so oblika priveza pri katerem ležeče živali ne morejo držati glave normalno čez jaslí. Žival leži (lega, vstaja) za krmno pregrado. Taka stojišča so - tudi če je dolžina stojišča pravilna  $DS = 0,95 \times DT + 58$  cm in širina;  $ŠS = 0,87 \times VV$  - ocenjena največ s "srednje", ker visok sprednji rob jaslí oz. krmna pregrada močno ovira normalno obnašanje.

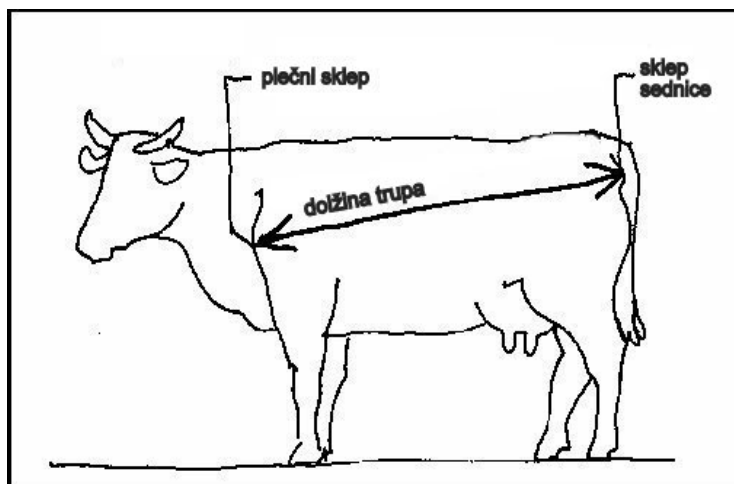

Slika 2: Definicija diagonalne dolžine trupa (izmerjeno z merilno letvijo)

**STOLPEC d**

Vrednosti se nanašajo na neovirano možnost gibanja vratu živali v smeri vzdolžne osi stojišča in vzporedno z jaslami. Kot točka priveza velja položaj priveza na spodnji strani vratu, ko žival normalno stoji (glej sliko 3). Stojišča s kravjim učiteljem se oceni z 0 točkami. Pri srednje dolgem stojišču je najmanjša dolžina priveza (dolžina med točko pritrditve verige/pasu na drogu ali na tleh in točko priveza na žival) 80 cm.

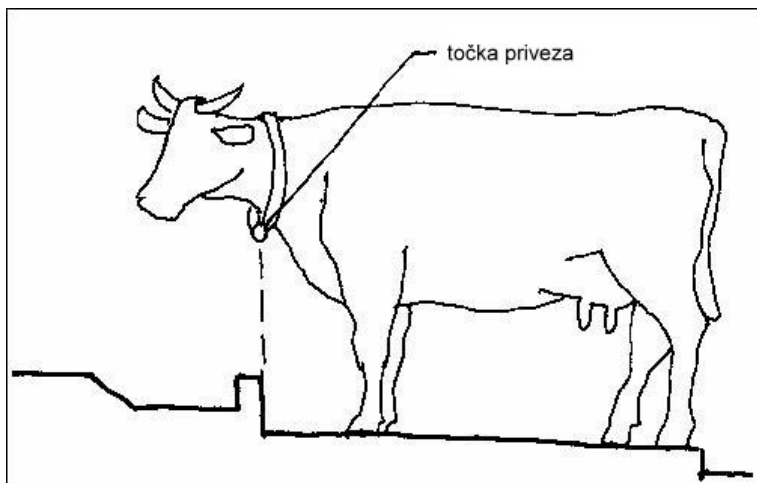

Slika 3: Točka priveza

**STOLPEC e**

Skladno z opombo 4 je za zunanji izpust potrebna površina izven hleva, katere velikost v m<sup>2</sup>/glavo ustreza najmanj normativom za posamezne kategorije živali iz priloge III Uredbe Komisije (ES) št. 889/2008 in je na voljo vsem živalim. Pri vezani ali prosti reji s časovno omejenim izpustom se manjši izpusti lahko priznajo, kadar je čreda razdeljena v skupine za izpust, pri čemer vsaka skupina lahko uporablja izpust vsaj 1 uro in se dejanska organizacija te časovno razdeljene uporabe izpusta lahko tudi dokaže (dnevnik izpustov, preverjanje: v hlevu prisotne poti proti izpustu, v izpustu prisotni iztrebki, itn).

**STOLPEC f**

Gibanje na pašniku se oceni bolje kot izpust brez paše. Še boljše možnosti za gibanje so dane na planinah (planinskih pašnikih). Zato je potrebno na paši oz planinski paši oceniti pogostnost izpusta v stolpcu e, dodeljene vrednosti v stolpcu f pa prišteti. Reja na planini je ocenjena z 1,5 točkami, ne glede na to, koliko dni v letu so živali na planinski paši.



## GOVEDO – OCENJEVALNI LIST 2

VPLIVNO PODROČJE II "SOCIALNI STIKI" (najmanj -1; največ 10,0 točk)  
seštej točke iz stolpcev a-e, če je to potrebno

Stolpec	a			b	c	d	e
	Prosta reja-skupna površina namenjena gibanju <sup>1)</sup> v m <sup>2</sup> / GVŽ ali vezana reja		MG/MPG <sup>2)</sup>	Struktura črede v hlevih s prosto oz. vezano rejo <sup>3)</sup>	Vzreja <sup>4)</sup>	ločen izpust izpust (dni/leto) <sup>5)</sup>	pašnik, planinski pašnik (dni/leto) <sup>6)</sup>
Točke	KRAVE brez rogov	z rogovi					
3	≥ 8	≥ 8	≥ 6				
2,5	≥ 7	≥ 7	≥ 5			≥ 270	
2	≥ 6	≥ 6	≥ 4	Družinska struktura		≥ 230	
1,5	≥ 5		≥ 3	Čreda brez bika		≥ 180	≥ 120
1			≥ 2,5	Stabilne starostne skupine ali skupine glede na proizvodnjo	Lastna vzreja, minimalni vizualni stik s čredo	≥ 120	≥ 90
0,5	vezana reja				Lastna vzreja v ločenem hlevu	≥ 50	≥ 30
0	< 5	< 6	< 2,5	Vezana reja	Delni dokup		
-0,5				Pogosto prestavljanje pri vezani reji in pogosto premeščanje v drugo skupino pri prosti reji	Pogosti dokup in vzreja v ločenem hlevu ali pogosta vključevanja posameznih živali v skupino pri prosti reji		

Opombe:

- 1) Celoletno dostopne površine za gibanje in ležanje za vse živali, površina ležalnih boksov se v celoti upošteva.
- 2) MG - mlado govedo, MPG - mlado govedo za pitanje
- 3) Pojmi so podrobneje razloženi v pojasnitvah.
- 4) Če se mlade živali poleti nahajajo ločeno od osnovne črede na planini ali v poletnem hlevu a imajo pozimi vizualni kontakt z ostalo čredo, to velja, kot če bi imele stalen vizualni kontakt.
- 5) Kot izpust velja zunanja površina izven hleva, katere velikost ustreza najmanj normativom za posamezne kategorije živali iz priloge III Uredbe Komisije (ES) št. 889/2008 in je na voljo vsem živalim.
- 6) Pri paši ali planinski paši upoštevamo stolpec e in f. Vrednost za planinsko pašo je neodvisna od trajanja planinske paše. Če je na planinski paši samo del črede, gre za dva različna sistema reje, za katera je treba določiti ločeni vrednosti IURŽ (glej točko 4 – vrednotenje IURŽ števila).

**STOLPEC a**

Smiselno se uporabljajo pojasnila za stolpec a iz lista 1, vendar ima zagotavljanje prostora v hlevu pri vplivnem področju »socialni stiki« drug pomen kot pri področju gibanja. Živali z rogovi imajo na tem vplivnem področju določeno prednost, predvsem zato ker rogovi izražajo pomembno socialno funkcijo. Pri računanju celotne površine za gibanje se v tem primeru površina ležalnih boksov upošteva 100 %. Za vezano rejo se vedno dodeli 0,5 točke.

**STOLPEC b**

Za ustrezen socialni stik bi bila optimalna naravna družinska struktura živali na prostem, kot je to pri ekstenzivno rejenih čredah krav dojlj. To naravno družinsko skupino sestavljajo ženske živali vseh starosti in moške živali do odstavitve ter en plemenski bik. "Čreda brez bika" ne velja le za spolno mešane črede (brez plemenjaka), ampak tudi za osnovne črede v

hlevih s prosto rejo, kjer se po presušitvi krav doji ženske živali integrirajo v čredo. Za vezano rejo se vedno dodeli 0 točk.

#### **STOLPEC c**

Če se mlade živali poleti nahajajo ločeno od osnovne črede na planini ali v poletnem hlevu in imajo pozimi vizualni kontakt z ostalo čredo, to velja, kot če bi imele stalen vizualni kontakt. Drugi načini vzreje, ki niso naštet, je treba smiselno umestiti (po 0,5 točke), tako se npr »delni dokup in vhlvitev vzrejenih živali z vizualnim kontaktom in ovohavanjem z osnovno čredo« oceni z 0,5 točke, »pogosti dokup in vzrejanje v istem hlevu« se oceni z 0 točkami itd. V primeru reje živali brez kakršnekoli vzreje (specializirana reja mladega goveda, bikov za pitanje) se stolpec **c** ne upošteva, razen ko osnovni skupini pogosto dodajamo posamezne živali oziroma kadar posamezne živali pogosto premeščamo, kar se ocenjuje z - 0,5 točke. Kot »delni dokup« se šteje dokup živali za obnovo črede, ki obsega več kot 10 % staleža krav letno.

#### **STOLPEC d,e**

Pri planinski paši ali paši na kmetijskem gospodarstvu se upoštevata oba stolpca in veljajo enaka pojasnila kot pri stolpcih **e** in **f** lista 1.

## GOVEDO – OCENJEVALNI LIST 3

VPLIVNO PODROČJE III "STANJE TAL" (najmanj –2,5; največ 8,0 točk )  
seštej točke iz stolpcev: a-f, če je to potrebno

stolpec	a	b	c	d	e	f
točke	ležalna površina <sup>1)</sup>			predel za aktivnosti, hodniki, poti za pregon živine (pri vezani reji le če je izpust) <sup>2)</sup>	ločen izpust <sup>3)</sup>	paša planinski pašnik <sup>4)</sup>
	mehkost	čistoča	varnost pred drsenjem			
2,5	≥6 cm slame					
2,0	3-6 cm slame; ≥6 cm peska					
1,5	mehka guma <3cm slame <6cm peska				utrjena, čista, oprijemljiva	
1,0	les, PVC, trda guma asfalt	čista	oprijemljiva	oprijemljiva, tehnično ustrezna, ne poškodujejo parkljev	naravna tla, suha, utrjena	planinska tla ali strma pobočja
0,5	betonske, plastične ali kovinske rešetke	srednje	srednje	srednje	srednje	ravna ali rahlo nagnjena površina
0	betonske rešetke ÖNORM L5290	umazana	drseča	drseča, tehnično pomanjkljiva, neugodna za parklje	drseča, tehnično neugodna za parklje	
-0,5	betonske rešetke - tehnično neustrezne	zelo umazana	zelo drseča	zelo drseča in/ali umazana, hude pomanjkljivosti	zelo drseča in/ali umazana, huda pomanjkljivost, blatna	

Opombe:

1) V več-prostorskih hlevih je ležalna površina tisto območje, ki ga živali med glavnim počitkom najraje izberejo.

2) Velja stanje najslabšega dela hleva, po katerem morajo hoditi vse živali.

3) Kot izpust velja zunanja površina izven hleva, katere velikost ustreza najmanj normativom za posamezne kategorije živali iz priloge III Uredbe Komisije (ES) št. 889/ in je na voljo vsem živalim.

4) Pri paši ali planinski paši upoštevamo stolpec e in f. Vrednost za planinsko pašo je neodvisna od trajanja planinske paše. Če je na planinski paši samo del črede, gre za dva različna sistema reje, za katera je treba določiti ločeni vrednosti IURŽ (glej točko 5 – vrednotenje vrednosti IURŽ).

### STOLPEC a

Pri vezani reji in pri ležalnih boksih z nastiljem se upošteva debelina nastilja za površine z najmanjšo debelino nastilja na ležalni površini 25 % najbolj prizadetih živali. Ocenjujemo tista mesta, kjer je mehkost ležalne površine najpomembnejša, to so mesta pod okončinami in sklepi. Pri gumijastih oblogah mehkost ležalne površine preizkusimo s »palcem«. Kot "mehko" označimo tisto gumijasto oblogo, pri kateri se tla ob pritisku s palcem nekoliko ugreznejo. Ustreznost rešetkastih tal ocenjujemo glede na kategorijo živali (širina rež, širina

pohodne površine rešetk), obdelavo in natančnost polaganja (robovi, višinske razlike) in varnost pred zdrsom. Večja odstopanja od normativov ocenimo kot "tehnično slaba". Tabela 6 prikazuje navedbe za merila funkcionalnosti rešetkastih tal. Gumirane reže se ocenijo s pol točke manj kot ravne površine z gumijasto oblogo.

Tabela 6: Funkcionalne mere za rešetkasta tla (cm)

Kategorija živali	Širina pohodnega dela (cm)	Širina rež (cm)
Mlado govedo in govedo za pitanje do 450 kg	8 – 10	2,25 - 2,75
nad 450 kg krave molznice	8 – 12	največ 3,0 pri posamezni gredi največ 3,2 pri ploščni izvedbi

### STOLPEC b

Pri ocenjevanju čistoče ležalnih površin moramo izhajati iz celotnega niza možnosti, na katere naletimo v določenem sistemu reje v praksi in nato ustrezno ocenimo realno stanje 25 % najbolj prizadetih živali (z najbolj umazanim ležalnim prostorom).

### STOLPEC c

Ker je za objektivno oceno varnosti tal pred zdrsom potrebno veliko truda in stroškov, je zato potrebno v smislu razlag v stolpcu **b** pristopiti subjektivno. Tako kot pri stolpcu **a** tudi tukaj ocenjujemo predel, ki je najpomembnejši za zdrs pri vstajanju in leganju, t.j. predel pod parklji. Niz možnosti tukaj zajema zelo drseča tla, npr mokre lesene deske, gladek beton ali PVC, ali površine z zelo dobrim oprijemom, npr mehke gumijaste obloge, suh liti asfalt ali globok nastilj na grobem betonu. Pozorni moramo biti na primere, kjer je v predelu parkljev le tanka plast nastilja, pod njim pa gladka vlažna površina. Za preprosto oceno si lahko pomagamo s preskusom z gumijastimi škornji. Če s peto gumijastega škornja pritismo s celotno telesno težo na preskusno mesto in nogo premikamo sem ter tja, lahko dokaj dobro ocenimo oprijemljivost tal. Vsa ta pomagala so lahko samo v oporo in dopolnjujejo zahtevano strokovno znanje.

### STOLPEC d

Tukaj ocenjujemo: v hlevih s prosto rejo vse notranje površine za gibanje, po katerih stalno hodijo živali, pri vezani reji pa poti do izpusta ali na pašo. Za varnost pred zdrsom glej razlago pri stolpcu **c**. Tehnične pomanjkljivosti se nanašajo na sestavo tal in okvare na oblogah tal, ki lahko povzročijo poškodbe parkljev (ostri robovi, široke reže itn). Ureditve, pri katerih morajo živali stopati čez kanale (blatilni kanal) ali več kot 25 cm visoke stopnice ali višinske razlike tal, na katerih se lahko spotaknejo (tudi stopnice pod 10 cm višine), se ocenijo kot »tehnične pomanjkljivosti«. Oceno »tehnično ustrezna in ne poškodujejo parkljev« lahko dodelimo samo, ko so na voljo varna, ravna in nerešetkasta tla. Drugače se dodeli ocena »srednje«. Za rešetkasta tla veljajo pojasnila iz stolpca **a**.

### STOLPEC e in f

Osnova za ocenjevanje je varnost pred zdrsom živali na tleh v izpustu in na pašniku in vpliv teh tal na zdravstveno stanje okončin in parkljev (utrjevanje gibalnega aparata, enakomerna obraba parkljev, ne pretirano omehčanje roževine parkljev itn). Če so živali na paši ali na planinski paši najmanj 30 dni v letu ocenimo v stolpcu **e** "naravna, suha in utrjena tla" z 1

točko in v stolpcu **f** damo ustrezno število točk, četudi so tla v izpustu ob hlevu morebiti manj ustrezna. Za oprijemljivost tal v izpustu veljajo navedbe v stolpcu **c**. Naravna tla vključno z nasutjem, kot je gramoz, lubje itn ovrednotimo z 1 točko le takrat, če tla zaradi stalne intenzivne rabe niso umazana in mehka. V nasprotnem primeru damo ustrezno slabšo oceno. Meja med rahlo nagnjenim in strmim terenom je pri povprečnem naklonu pašnih površin okrog 20 %.

## GOVEDO – OCENJEVALNI LIST 4

## VPLIVNO PODROČJE IV "SVETLOBA, ZRAČENJE IN HRUP"

(najmanj -2,0; največ 9,5 točk)

seštej točke iz stolpcev a-f, če je to potrebno

stolpec	a	b	c	d	e f	
					točke	točke
	dnevna svetloba v hlevu	kakovost zraka v hlevu <sup>1)</sup>	prepih na ležalni površini <sup>2)</sup>	hrup v hlevu <sup>3)</sup>	ločen izpust, paša <sup>4)</sup>	
					(dni/leto)	(ur/dan) <sup>5)</sup>
2,0	spredaj odprt hlev				≥ 230	≥ 8
1,5	zelo svetlo	spredaj odprt hlev ali optimalna kakovost zraka			≥ 180	≥ 6
1,0	svetlo	dobra kakovost zraka	izključen	ni hrupa	≥ 120	≥ 4
0,5	srednje	zadostna kakovost zraka	< 0,15 m/s (< 0,3 m/s)	lažji hrup	≥ 50	≥ 2
0	temno	slaba	0,15 m/s - 0,25 m/s (0,3 m/s - 0,5 m/s)	izrazitejši hrup		
-0,5	zelo temno	zelo slaba	> 0,25 m/s (> 0,5 m/s)	močan hrup		

1) Objektivna merila za kakovost zraka oziroma prezračevnost hleva:

subjektivna ocena	pozimi			poleti m <sup>3</sup> /GVŽ/ h
	m <sup>3</sup> /GVŽ/ h	CO <sub>2</sub> [Vol.%]	NH <sub>3</sub> [ppm]	
optimalna	≥ 150	< 0,1	≤ 5	≥ 500
dobra	≥ 150	< 0,15	≤ 10	≥ 400
zadostna	≥ 100	< 0,2	≤ 15	≥ 300
slaba	≥ 60	< 0,3	≤ 20	≥ 250
zelo slaba	< 60	> 0,3	> 20	< 250

2) Pojmi so podrobneje razloženi v pojasnitvah. Poleti so dovoljene vrednosti navedene v oklepajih.

3) Obremenitev s hrupom-predvsem zaradi prezračevalnih naprav.

4) Pri vplivnem področju »svetloba in zrak« lahko površine na prostem, ki so vsem živalim določenega sistema vedno dostopne, prištevamo k izpustu, tudi če so manjše od normativov (glej opombo 4 v listu 1), npr. pri navzven razširjenem hlevu z odprto prednjo stranjo ali pri (delno) na prostem pokritem krmilnem prostoru.

5) Velja na 365 dni preračunano povprečje med trajanjem izpusta poleti in pozimi skladno s pojasnitvami v besedilu.

**STOLPEC a**

Hlevi z odprto prednjo stranjo so hlevi, ki imajo trajne, najmanj 0,45 m<sup>2</sup>/GVŽ velike odprte površine, ki obdajajo prostor (to se nanaša na največjo možno gostoto živali v hlevu!), z neomejenim pretokom zraka. Pri tem mora biti pravokotna razdalja med spodnjim in zgornjim robom odprtine najmanj 1 m (običajno gre za vzdolžno, proti jugu obrnjeno odprto stran hleva, ki je po celotni dolžini hleva odprta vsaj v višini 1 m). Pri ocenjevanju naravne

svetlobe v zaprtih hlevih (25 % najbolj prizadetih živali = ki se nahajajo v najbolj temnem predelu hleva!) je potrebno upoštevati skupno svetlobno površino in njen delež glede na talno površino hleva: od 0 = temen hlev do približno 10 % talne površine = izjemno svetli hlevi. Če privezane živali stojijo obrnjene z glavo proti temni steni (brez oken), se določi ocena "temno".

### STOLPEC b

Tukaj se določa kakovost zraka oziroma prezračenos v zaprtih hlevih (med optimalno in zelo slabo). V opombah so navedene stopnje prezračenos za zimski in poletni čas. Prezračenos lahko neposredno bolj natančno izmerimo le pri centralnem odvajanju izrabljenega zraka. Zato pomnožimo srednjo hitrost izhodnega zraka (ki se meri z anemometrom, načeloma v m/sek) s presekom jaška ( $m^2$ ) in 3600 (sek/h). Rezultat je trenutna zaznava pretoka zraka. Posredni kazalci za slabo zračenje v hlevu pozimi so zatohel zrak, pajčevina in nastajanje kondenza na stropu in stenah (zlasti v kotih) ter oknih (umazanost in vlaga).

Kakovost zraka se lahko določa tudi z merjenjem koncentracije  $CO_2$  ali  $NH_3$  v hlevskem zraku. Koncentracije se izmerijo z napravami za zaznavanje plinov (na primer reagenčne cevke in ročna črpalka ali druge ustrezne naprave). Vsebnost  $CO_2$  v zraku je neposredno merilo za pretok zraka.

Za izračun parametra, ki pove kvaliteto prezračevanja v hlevu je potrebno:

- pri dovodu zraka sešteti površine vseh oken v  $m^2$  in jih nato deliti s skupnim številom GVŽ,
- pri odvodu zraka sešteti površine vseh oken ali prezračevalnih jaškov v  $m^2$  in jih nato deliti s skupnim številom GVŽ.

Za ugotovitev prezračenos je potrebno oceniti konkretno situacijo v hlevu na treh področjih, t.j. »DOVOD«, »ODVOD« in »POLOŽAJ ŽIVALI GLEDE NA DOVOD ZRAKA« v 4 stopnjah (0 do 3), nato se točke seštejejo. Ta seštevek se dodeli pojmom, navedenim v tabeli za IURŽ – »vplivno področje IV«, stolpec b.

Seštevek vseh točk	Prezračenos v zaprtem hlevu
8-9	optimalna
6-7	dobra
4-5	zadostna
2-3	slaba
0-1	zelo slaba

točke	I dovod zraka	II odvod zraka	III položaj živali glede na tok dovodnega zraka
3	celotna površina stropa s porami <sup>1)</sup> ali stropi z dovodom zraka v predelu glave živali	ventilator – zadosten <sup>2)</sup> ali jašek za odvod zraka $\geq 0,03 m^2 / GVŽ$	nepredušna pregrada med živaljo in odprtino za dovajanje zraka

2	del stropa s porami ali kanali za dovod zraka z loputami	ventilator – premajhen ali jašek za odvod zraka < 0,03 m <sup>2</sup> / GVŽ	žival z glavo obrnjena k odprtini za dovajanje zraka
1	samo okna skupaj ≥ 0,3 m <sup>2</sup> / GVŽ	odprtine na stropu ali okna ≥ 0,3 m <sup>2</sup> / GVŽ	žival z repom obrnjena k odprtini za dovajanje zraka
0	samo okna < 0,3 m <sup>2</sup> / GVŽ skupne površine	samo okna < 0,3 m <sup>2</sup> / GVŽ skupne površine	žival izpostavljena dovodnemu zraku pri tleh (špranja pri vratih, blatilni kanal)

Opombe:

- 1) Stropi s porami so zračno propustne konstrukcije in omogočajo dotok svežega zraka v hlevu brez prepaha.
- 2) Enačenje delovanja ventilatorja in odvodnega jaška velja samo za zimsko zračenje, saj je to pri večini hlevov za govedo bolj kritično (ocenjevanje IURŽ naj se izvede tudi pozimi). Pri oceni ventilatorske naprave z "zadostno" ali "premalo" se moramo zanesti na presojo osebja v hlevu, v kolikor pretoka zraka ne moremo natančno izmeriti z anemometrom. V skrajnem primeru je meja "pretoka zraka v zimskem času" v skladu z opombo v tabeli »vplivno področje IV« o objektivnih merilih pri 100 m<sup>3</sup>/GVŽ/h (nad je zadostno, pod je slabo). Če je na kmetijskem gospodarstvu glavni problem poletno prezračevanje (npr. pri pitanju bikov), je potrebno pregledati zagotovitev poletne prezračevnosti z ventilatorjem skladno z opombami Lista 4.

Za ugotavljanje prezračevnosti po tukaj navedeni metodi lahko upoštevamo spodnja navodila:

1 Seštevek vseh površin oken m <sup>2</sup>	2 seštevek vseh površin za odvod zraka m <sup>2</sup>	3 Skupno število GVŽ v hlevu	4 1 : 3	5 2 : 3	Obseg vpliva		
					I.	II.	III.

### Pojasnila

V stolpec 1 se vnese seštevek vseh okenskih površin v hlevu (m<sup>2</sup>). V stolpcu 2 se seštejejo površine vseh prezračevalnih jaškov. V stolpec 3 se vpiše število vseh živali v GVŽ v hlevu. V stolpec 4 se vpiše količnik iz stolpcev 1 in 3 (= površina oken na GVŽ) in v stolpec 5 količnik iz stolpcev 2 in 3 (= površina prezračevalnega jaška na GVŽ). S temi rezultati in na podlagi neposredno razvidnih dejstev v hlevu glede prezračevanja ocenimo ta tri vplivna področja (I = dovod zraka; II = odvod zraka; III = položaj živali glede na dotok zraka) za določitev točk. Na podlagi števila točk lahko prezračevalni sistem umestimo v eno od petih ocenjevalnih stopenj prezračevnosti glede na podano lestvico.

### STOLPEC c

O učinku prepaha govorimo, kadar je trup živali izpostavljen gibanju zraka, ki je znatno hladnejši od siceršnjega zraka v hlevu, ali kadar so le deli trupa živali izpostavljeni močnejše gibajočemu se ali hladnejšemu zraku. Povzročitelji prepaha so lahko reže na rešetkastih tleh pri vratih ali odgnojevalnih jaških, odprtine v kanalih za pretok gnojevke in slabo delujoče prezračevalne odprtine. Če je potrebno, preizkusimo gibanje zraka z označevalnim dimom za kar uporabimo razne generatorje dima (dimne bombe, dimne pištole...) nato z anemometrom izmerimo hitrost gibanja zraka v območju kjer se nahajajo živali.



**STOLPEC d**

Živali ne sme motiti nenehen hrup. Ocenjuje se hrup, ki nastaja pri prisilnem zračenju zaradi delovanja ventilatorja ali zaradi delovanja drugih naprav in delovnih pripomočkov, ki proizvajajo hrup (sistemi za krmljenje in napajanje...).

**STOLPEC e in f**

Za vplivno področje "svetloba in zrak" je pomembna pogostost in trajanje dnevnega izpusta. Dodatne točke se pridobijo samo, če izpust preko celega leta povprečno traja več kot 2 uri na dan (dnevni izpust, ki traja manj kot 1 uro, se sploh ne vrednoti). Za izračun tehtanega povprečja se uporablja naslednja formula: povprečno trajanje izpusta = število dni izpusta poleti  $\times$  število ur na dan v izpustu poleti deljeno s 365 + število dni izpusta pozimi  $\times$  število ur na dan v izpustu pozimi deljeno s 365. [Primeri: 180 dni celodnevne paše po 12 ur in 60 dni izpusta pozimi z dvema urama na dan; tehtano povprečno trajanje izpusta:  $(180 \times 12 + 60 \times 2) : 365 = 6,2 = > 6$  ur in znaša 1,5 točke. 100 pašnih dni po 6 ur na dan + 100 dni izpusta po 3 ure na dan; tehtano povprečno trajanje izpusta:  $(100 \times 6 + 100 \times 3) : 365 = 2,5$ ; torej  $> 2$  uri in prinaša 0,5 točke. Samo 100 dni celodnevne planinske paše brez izpusta pozimi:  $100 \times 24 : 365 = 6,5$  ur;  $> 6$  ur, prinaša 1,5 točke. 180 pašnih dni po 12 ur in vse preostale dni = 185 dni izpust več kot 5 ur:  $(180 \times 12 + 185 \times 5) : 365 = 8,5$  ur  $> 8$  ur, prinaša 2 točki].

## GOVEDO – OCENJEVALNI LIST 5

VPLIVNO PODROČJE V "KAKOVOST OSKRBE" (najmanj -3,0, največ 8,0 točk)  
seštej točke iz stolpcev a-g, če je to potrebno

stolpec	a	b	c	d	e	f	g
točk	čistoča: boksi, napajalni in krmil. prostor 1)	tehnično stanje hlevske opreme 2)	stanje kože 3)	čistoča živali 4)	stanje parkljev 5)	tehnopatije 6)	zdravje živali 7)
1,5					brezhibno	brez	zelo dobro
1	čisto	dobro	dobro		dobro	malo	dobro
0,5	srednje	srednje	srednje	čiste	srednje	srednje	srednje
0	nezadovoljivo	pomanjkljivosti	nezadovoljivo	srednje	nezadovoljivo	pogosto	slabo
-0,5	umazano	slabo	slabo	umazano	slabo	zelo pogosto	zelo slabo

Opombe:

1) Vsa področja, pomembna za zdravje živali, vključno s krmo.

2) Napajališča, pregrade boksov, mehanske naprave, prezračevalne naprave itn.

3) Zdravstveno stanje kože in dlake, ektoparaziti itd.

4) Pet za umazanost najbolj izpostavljenih telesnih delov: zadnjica, vime, potrebušje, nad in podkolčje, ocenimo s pomočjo petstopenjske ocenjevalne lestvice od 0,0 (čisto) do 2,0 (popolnoma umazano) s tremi vmesnimi stopnjami (0,5 = rahlo umazano, 1,0 = pod 50 % površine umazane, 1,5 = nad 50 % površine umazane). Ocene seštejemo tako, da je končna ocena med 0,0 (popolnoma čisto) in 10 (popolnoma umazano) in nato vrednosti prevedemo v ocene iz tabele po naslednji lestvici:

- 0,0 - 2,5 = čisto,
- 3,0 - 6,5 = srednje,
- 7,0 - 10,0 = umazano.

Pri mladih in pitovnih živalih ni ocene za vime, zato se spremeni tudi lestvica (najvišje število točk je 8):

- 0,0 - 2,0 = čisto,
- 2,5 - 5,5 = srednje,
- 6,0 - 8,0 = umazano.

5) Dolžina parkljev, otekanje in poškodbe koronarnega roba parkljev itn.

6) Okvare in poškodbe, povzročene z načinom reje (praske, odrgnine, vnetja kože, otekanje sklepov, šepavost zaradi težav s sklepi, poškodbe seskov, repa itn).

7) Glej pojasnitve v besedilu.

Koristni podatki za vrednotenje dejavnikov iz točk <sup>3)</sup>, <sup>5)</sup> in <sup>6)</sup>:

točke	subjektivna ocena	delež prizadetih živali glede na celotni stalež [%]	
		obseg poškodovanosti živali	
		majhen do srednji	srednji do velik
1,5	zelo dobro	≤5	≤3
1,0	dobro	≤10	≤5
0,5	srednje	≤30	≤15
0	slabo	≤50	≤25
-0,5	zelo slabo	> 50	> 25

**STOLPEC a, b, d**

Pri vrednotenju čistoče in tehničnega stanja izhajamo iz različnih ekstremnih možnosti v praksi, srednji dve stopnji pa umestimo nekje vmes.

**STOLPEC c, e, f**

Pri čredah, ki so bile klinično pregledane, se ocenjuje na podlagi izvidov, sicer je pri ocenjevanju kmetijskega gospodarstva potrebno sodelovanje s pristojnim veterinarjem ali z veterinarsko službo. Pri tehnopatijah je potrebno upoštevati vse poškodbe živali, ki si jih živali prizadenejo med seboj zaradi motenega obnašanja živali (etopatije), ali agresivnega obnašanja zaradi pregoste nastanitve (napadanje z rogovi, sesanje mod ali ušes). V opombah se nahaja tabela v pomoč pri ocenjevanju.

**STOLPEC g**

V stolpcu g upoštevamo vse z rejo pogojene bolezni, okužbe ali poškodbe, ki presegajo poškodbe (obrabo) kože, parkljev, sklepov in nog in ki jih s pozorno in z ustrezno oskrbo lahko preprečimo, zlasti pa vse kriterije reprodukcije in dolgoživosti. Če ne razpolagamo z evidencami glede tega (hlevska knjiga, mesečna poročila z navedbo odhodov in prihodov, pojav bolezni, veterinarski ukrepi, osemenitve, pogini) damo na področju zdravja živali samo srednjo oceno.

## GOVEDO – LIST 6

Kmetijsko gospodarstvo:.....Št.:.....

Št. hleva, sistem reje: .....

Pasma in število živali: .....

## SEŠTEVNI LIST

vplivno področje	a	b	c	d	e	f	g	vsota točk
<b>I</b> <b>možnost gibanja</b>	prosta reja		vezana reja		izpust dni/leto	paša planinska paša dni/leto		
	skupna površina namenjena gibanju	leganje vstajanje	mera stojišča	velikost naveze				
<b>II</b> <b>socialni stiki</b>	skupna površina namenjena gibanju	struktura črede	vzreja	izpust dni/leto	paša dni/leto			
<b>III</b> <b>stanje tal</b>	ležalna površina			predel za aktivnosti	izpust	paša planinska paša		
	mehkost	čistoča	varnost pred zdrsom					
<b>IV</b> <b>svetloba in zračenje</b>	svetloba	kakovost zraka v hlevu	prepih v predelu ležišč	izpust		izpust ur/dan		
				hrup	dni/leto			
<b>V</b> <b>intenzivnost oskrbe</b>	čistoča v hlevu	stanje hlevske opreme	stanje kože	čistoča živali	stanje parkljev	tehnopatije	zdravje živali	
Seštevek točk – SKUPAJ = IURŽ								

Pripombe:.....

Datum:..... Ocenjevalec:.....

## GOVEDO – LIST 7

## ZBIRNI LIST

- 1 Kmetijsko gospodarstvo: .....
- 2 Pasma in št. živali: \_\_\_\_\_ 2.1 z rogovi  brez rogov
- 3 Povprečna proizvodnja (mlečnost ali prirast) črede: \_\_\_\_\_
- 4 Vrsta hleva
- 4.1 Vezana reja  
Sistem vezane reje:  
Mere stojišča: Dolžina: \_\_\_\_\_ cm Širina: \_\_\_\_\_ cm  
Kravji učitelj:  Blatilna stopnica:  Kovinske rešetke:   
Ostalo: \_\_\_\_\_
- 4.2 Prosta reja  
Ležalni boksi:  Tlačen gnoj:  Globoki nastilj:   
Drugi sistemi: \_\_\_\_\_  
Ležalna površina: Visoki boks:  Globoki boks:   
Tekalna površina: Rešetkasta tla:  Polna tla:   
  
Krmna pregrada: \_\_\_\_\_  
Ostalo: \_\_\_\_\_
- 4.3 Prezračevalni sistem: Slemensko zračenje:   
Jašek z ventilatorjem:  Jašek brez ventilatorja   
Ostalo: \_\_\_\_\_
- 4.4 Izpust:  Paša:
- 4.5 Posebnosti: (npr. obremenitev zaradi hrupa, slepe ulice, preveliko število živali itn) \_\_\_\_\_

## 5 Skupna ocena:

dne ....., točke IURŽ .....

dne ....., točke IURŽ .....

dne ....., točke IURŽ .....

#### 4. VREDNOTENJE IURŽ ŠTEVILA

Ker se na kmetijskih gospodarstvih običajno redi več kategorij govedu v različnih sistemih reje, se pri izračunu povprečnega IURŽ (ustreznost celotne reje na kmetiji) upoštevajo vse kategorije živali, pri čemer se oceni vsak sistem reje posebej (IURŽ vrednost za posamezno rejo za vseh pet vplivnih področij).

Tehtanje sistemov reje mora upoštevati čas bivanja posamezne kategorije živali v posameznem sistemu, kar je ponazorjeno na primeru reje krav molznic z lastno obnovo črede. Najprej je treba ugotovi, koliko časa traja reja določene kategorije živali. Ob predpostavki, da je doba uporabe krav molznic (KM) v hlevih s prosto rejo 6 let (72 mesecev - kar predstavlja skupni čas trajanja reje) pri tem pa traja reja telet in mladega goveda (MG) v skupinskih boksih 16 mesecev se izračuna teže za posamezne sisteme na naslednji način:

Mlado govedo in teleta	$f(\text{MG}) = 16 / 72 = 0,2222$
Krave molznice	$f(\text{KM}) = 56 / 72 = 0,7778$
Vsota	1,0000

Povprečna ocena IURŽ je vsota parcialnih IURŽ, tehtanih s pripadajočimi težami:

$$\text{IURŽ} = f(\text{MG}) \times \text{IURŽ}(\text{MG}) + f(\text{MK}) \times \text{IURŽ}(\text{MK})$$

**Priloga 2:**

**Karta neprimernih območij za ekološko čebelarjenje:**

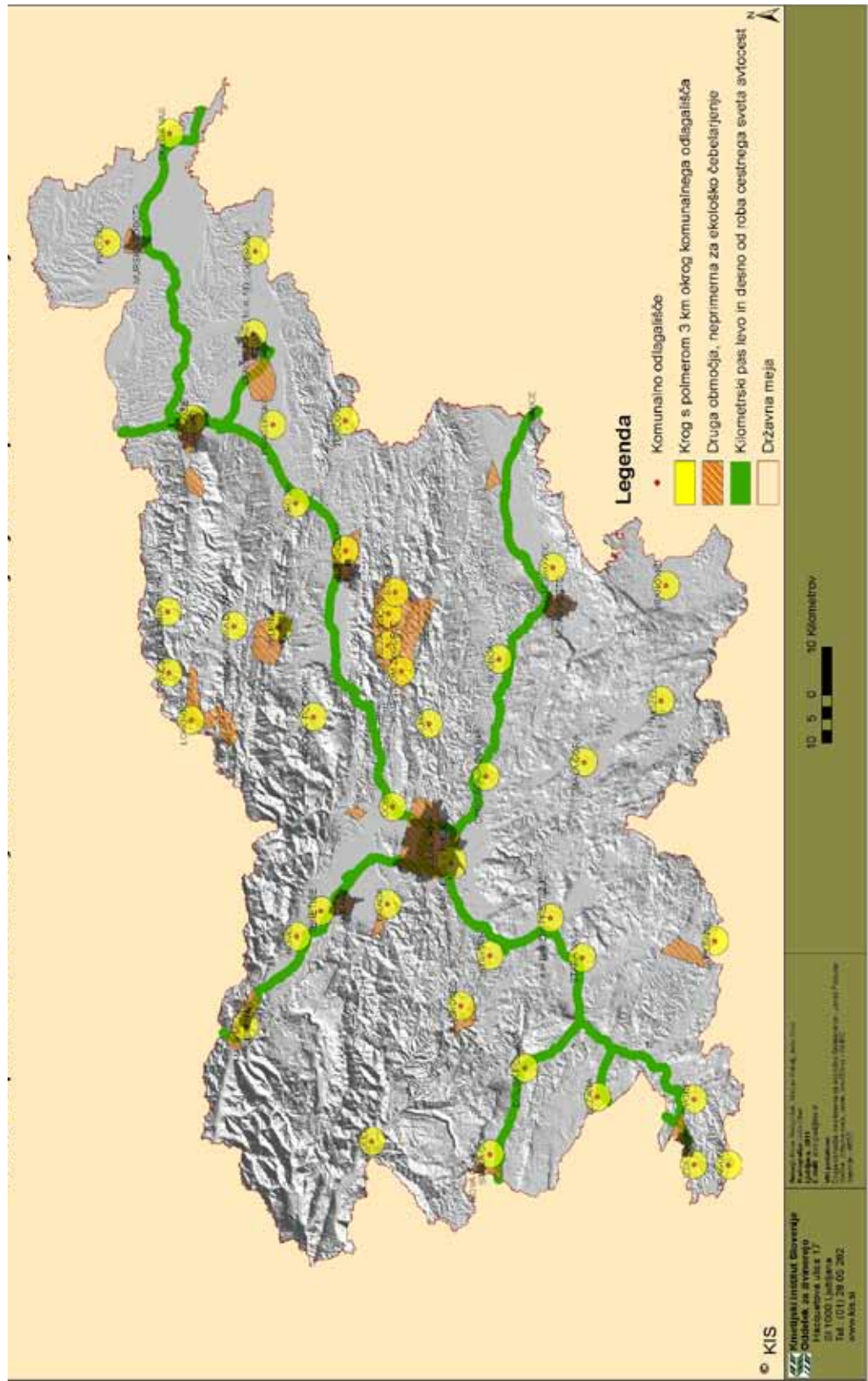

**Priloga 3:****Lokacije odlagališč odpadkov:**

Zap. številka	IME ODLAGALIŠČA	GK_Y	GK_X
1	BARJE (IV, V POLJE)	459680	97617
2	BOČNA - PODHOM	490252	128739
3	BUKOVŽLAK	525132	121504
4	CERO GAJKE (1c in 1d)	570456	142219
5	CERO SK	534842	132709
6	CERO ŠPAJA DOLINA	477801	89877
7	ČRNEČE	499505	161303
8	DOB	471458	110921
9	DOBRAVA	587863	141813
10	DOGOŠE	554007	153686
11	DOLGA POLJANA	416670	81154
12	DOLGA VAS	612440	161069
13	DRAGA	451044	112048
14	DRAGONJA	396423	35216
15	DVORI	410185	43003
16	GLOBOKO	502366	86998
17	GORTINA- MUTA	512287	161568
18	IZOLA	396525	43018
19	JELŠANE	443371	38266
20	KAMNOLOM ZAGORJE	499830	108890
21	KOVOR	444220	132465
22	LESKOVEC	521574	74805
23	LOKOVICA	489573	156311
24	MALA GORA	480784	67781
25	MALA MEŽAKLA	425495	144146
26	MISLINJSKA DOBRAVA	509257	146636
27	MOZELJ	493662	50391
28	NEŽA	505196	111933
29	OSTRI VRH	440298	88961
30	PRAGERSKO	551409	137911
31	PUCONCI	589576	175121
32	RAKEK- PRETRŽJE	448129	75323
33	RASKOVEC	429672	95479
34	SEŽANA	410695	64773
35	STARA GORA	398653	88914
36	STARA VAS	439803	68175
37	STRENSKO	516339	110265
38	ŠIRJAVA	488866	102659
39	TENETIŠE	449623	127034
40	TUNCOVEC	552248	121548
41	UNIČNO	511922	111826
42	VELENJE	509060	136445
43	VOLČE	401382	115566
44	VRANOVIČI	517792	49275

Opomba: Gauss-Kruegerjevi koordinati GK Y in GK X v zgornji preglednici pomenita natančno in središčno lego odlagališča odpadkov.



**Priloga 4:****Seznam drugih območij, ki ne izpolnjujejo pogojev za ekološko čebelarjenje:**

1. območje Kidričevega, določeno z ravnimi črtami med naslednjimi geografskimi označbami: Slovenja vas – Starošnice – Cirkovce – Dragonja vas – Pleterje – Župečja vas – Lovrenc – Apače – Draženci – Hajdina – Hajdoše – Slovenja vas;
2. območje Ruš, določeno z ravnimi črtami med naslednjimi geografskimi označbami: Mašat (kota 433; Bistrica) – Lavce – Lorbekov vrh – Plazovnik – Globokarjev vrh – Podlogar (kota 321) – Sv. Janž – Lipuž (kota 493) – Tičnica – Mašat (kota 433; Bistrica);
3. območje Murske Sobote, določeno z ravnimi črtami med naslednjimi geografskimi označbami: Nemčavci – Polana – Černelavci – Krog – Noršinci – Nemčavci;
4. območje Ptuja, določeno z ravnimi črtami med naslednjimi geografskimi označbami: Podvinci – Spuhlja – Sp. Hajdina – Orešje – Meniški Lesovi (Mestni vrh) – Podvinci;
5. območje Maribora, določeno z ravnimi črtami med naslednjimi geografskimi označbami: Dogoše – Zrkovci – Košaki – Račji dvor – Limbuš – Zg. Radvanje – Betnava (grad) – Dogoše;
6. območje Krškega, določeno z ravnimi črtami med naslednjimi geografskimi označbami: Žadovinek – Brege – Zg. Obrež – Trška gora – Žadovinek;
7. območje Celja, določeno z ravnimi črtami med naslednjimi geografskimi označbami: Grajski hrib – Zg. Pečovje – Maldajev vrh – Šmiklavž pri Škofji vasi – Vrečarjev hrib – Anski vrh – Grajski hrib;
8. območje Velenja in Šoštanja, določeno z ravnimi črtami med naslednjimi geografskimi označbami: Lom – Skorno pri Šoštanju – Koželj – Dobrač – Škalske Cirkovce – Metulov vrh – Lipovski vrh – Lom;
9. območje Črne na Koroškem in Raven na Koroškem, določeno z ravnimi črtami med naslednjimi geografskimi označbami: Stoparjev vrh – Šumahov vrh – Jesenik – Dolga brda – Brinjeva gora – Konečnikov vrh – Koplenov vrh – Volinjek – Pogorevc (kota 1082) – Kavšakov vrh – Oranžev vrh – Pikel – Stoparjev vrh;
10. območje Kamnika, določeno z ravnimi črtami med naslednjimi geografskimi označbami: V. Špica – Jeranovo – Podgorje – Volčji potok (Šuštar) – V. Špica;
11. območje Trbovelj in Zagorja, določeno z ravnimi črtami med naslednjimi geografskimi označbami: Vodena peč (kota 1070) – Loška gora – Kincl (kota 579) – Kopitnik – Vodiško (Sv. Miklavž) – Ostri vrh – Suhi hrib – Partizanski vrh – Kobiljek – Kumat – Vodena peč (kota 1070);
12. območje Ljubljane, določeno z ravnimi črtami med naslednjimi geografskimi označbami: Podsmreka – Lavrica – Golovec (kota 438) – Sostro – Deben vrh – Kleče

pri Dolu – Ajdovščina (kota 495) – Straški vrh (Črnuče) – Šmarna gora – V. Trata (Šentvid; kota 518) – Podsmreka;

13. območje Ilirske Bistrice, določeno z ravnimi črtami med naslednjimi geografskimi označbami: Kilovec – Breg (Starod; kota 694) – Breg (Šembije; kota 653) – Ahac – Kilovec;
  14. območje Škofje Loke, določeno z ravnimi črtami med naslednjimi geografskimi označbami: Stari grad – Mrtancova planina – Godešič – Vrh Soteske – Stari grad;
  15. območje Kranja, določeno z ravnimi črtami med naslednjimi geografskimi označbami: Stražišče – Šmarjetna gora – Polica – Rupa – Britof – Drulovka – Stražišče;
  16. območje Jesenic, določeno z ravnimi črtami med naslednjimi geografskimi označbami: Kisovec – Vrše (Beljska Dobrava) – Ajdna – Lenčkov Špik – Suhi Vrh – Bela peč – Mali vrh nad planino Mežakljo (kota 1389) – Kisovec;
  17. območje Nove Gorice, določeno z ravnimi črtami med naslednjimi geografskimi označbami: Solkan – Planinski dom Kekec – Pod Gradom – Grčna (kota 158) – Liskur – Bazara – Vrtojba – Blok – po mejni črti do Solkana;
  18. območje Kopra, določeno z ravnimi črtami med naslednjimi geografskimi označbami: Dekani – Markovec – Prove (Žusterna) – sv. Nikolaj v Ankaranu – Dekani;
  19. območje Novega mesta, določeno z ravnimi črtami med naslednjimi geografskimi označbami: Hudo – Železni hrib (Škrjanče; kota 221) – Poganški vrh – Mala Cikava – cerkev sv. Janeza Krstnika v Mačkovcu – Velika Bučna vas – Hudo;
  20. območje Idrije, določeno z ravnimi črtami med naslednjimi geografskimi označbami: Pšenk – Kobalove planine – Cajni vrh – Zagodov vrh – Pšenk;
  21. območje Laškega, določeno z ravnimi črtami med naslednjimi geografskimi označbami: Zahum – Sp. Rečica – Radoblje – Lahomna (kota 414) – Zahum.
-

**206. Pravilnik o spremembah Pravilnika o šolskem koledarju v srednjih šolah**

Na podlagi 34. člena Zakona o gimnazijah (Uradni list RS, št. 1/07 – uradno prečiščeno besedilo) in 67. člena Zakona o poklicnem in strokovnem izobraževanju (Uradni list RS, št. 79/06) minister za izobraževanje, znanost in šport izdaja

**P R A V I L N I K**  
**o spremembah Pravilnika o šolskem koledarju**  
**v srednjih šolah**

## 1. člen

V Pravilniku o šolskem koledarju v srednjih šolah (Uradni list RS, št. 50/12) se v tretjem odstavku 2. člena številka »14.« nadomesti s številko »15.«.

## 2. člen

V tretjem odstavku 3. člena se številka »14.« nadomesti s številko »15.«.

## 3. člen

V prvem odstavku 12. člena se številka »14.« nadomesti s številko »15.«.

## 4. člen

Ta pravilnik začne veljati naslednji dan po objavi v Uradnem listu Republike Slovenije.

Št. 0070-142/2013  
Ljubljana, dne 7. januarja 2014  
EVA 2013-3330-0188

**dr. Jernej Pikalo** l.r.  
Minister  
za izobraževanje, znanost in šport

**207. Obvestilo o neuporabi nekaterih določb Uredbe o omejevalnih ukrepih proti Iranu in izvajanju Uredbe Sveta (EU) št. 267/2012**

Na podlagi tretjega odstavka 3. člena Zakona o omejevalnih ukrepih, ki jih Republika Slovenija uvede ali izvaja skladno s pravnimi akti in odločitvami, sprejetimi v okviru mednarodnih organizacij (Uradni list RS, št. 127/06), Ministrstvo za zunanje zadeve

**s p o r o č a,**

da se od 20. januarja 2014 v skladu z Uredbo (EU) št. 267/2012 o omejevalnih ukrepih proti Iranu in razveljavitvi Uredbe (EU) št. 961/2010 (UL L 88 z dne 24. 3. 2012, str. 1, v nadaljevanju: Uredba 267/2012/EU), kot je bila spremenjena z Uredbo Sveta z dne 20. januarja 2014 o spremembi Uredbe (EU) št. 267/2012 o omejevalnih ukrepih proti Iranu (UL L 15 z dne 20. 1. 2014, str. 18) ne uporabljajo te določbe Uredbe o omejevalnih ukrepih proti Iranu in izvajanju Uredbe Sveta (EU) št. 267/2012 (Uradni list RS, št. 51/12, 43/13):

– 12. člen, razen kolikor se nanaša na izvajanje točk a in b prvega odstavka 11. člena Uredbe 267/2012/EU (tretji in četrti odstavek 11. člena in tretji odstavek 13. člena Uredbe 267/2012/EU);

– točki a in b prvega odstavka 13. člena (tretji odstavek 15. člena Uredbe 267/2012/EU);

– 20.b člen (tretji odstavek 37.b člena Uredbe 267/2012/EU).

Ljubljana, dne 21. januarja 2014

Ministrstvo za zunanje zadeve  
Republike Slovenije

**DRUGI ORGANI IN ORGANIZACIJE****208. Sklep o določitvi članarine OOO Ljubljana Vič za leto 2014**

Na podlagi 33.b člena Statuta Območne obrtno-podjetniške zbornice Ljubljana Vič, je skupščina Območne obrtno-podjetniške zbornice Ljubljana Vič na 8. redni seji dne 23. 11. 2013 sprejela

**S K L E P****o določitvi članarine OOO Ljubljana Vič za leto 2014**

## I.

Članarino OOO Ljubljana Vič plačujejo člani Območne obrtno-podjetniške zbornice Ljubljana Vič (v nadaljnjem besedilu: OOO Ljubljana Vič) za storitve in naloge, ki jih OOO Ljubljana Vič opravlja skladno z drugim odstavkom 33.a člena Statuta.

## II.

Članarina OOO Ljubljana Vič za leto 2014 znaša \*\*\*8,00 EUR mesečno.

## III.

Skladno s 33.a členom statuta OOO Ljubljana Vič nastopi obveznost plačevanja članarine OOO Ljubljana Vič z dnem, ko član postane ali je zavezanec za plačilo članarine po Obrtnem zakonu. V primeru, ko obveznost plačila članarine nastane tekom meseca, nastane obveznost plačevanja članarine OOO Ljubljana Vič s prvim dnem naslednjega meseca, oziroma če članstvo v OOO Ljubljana Vič preneha tekom meseca, preneha obveznost plačevanja članarine OOO Ljubljana Vič zadnjega dne v mesecu, v katerem je članstvo prenehalo.

## IV.

Članarina se plačuje mesečno, najpozneje do vsakega 15. v tekočem mesecu za pretekli mesec. Na pisno zahtevo člana se lahko članarina plačuje v naprej za obdobje treh mesecev ali letno do 15. v drugem tekočem mesecu izbranega obdobja.

## V.

Članarina se plačuje na podlagi izstavljenega računa za vsakega člana posebej, ki ga izda Območna obrtno-podjetniška zbornica Ljubljana Vič.

Članarina se na podlagi računa plačuje OOO Ljubljana Vič na njen transakcijski račun.

Zapadlo in neplačano članarino izterjuje Območna obrtno-podjetniška zbornica Ljubljana Vič, skladno s Statutom OOO Ljubljana Vič.

## VI.

Ta sklep začne veljati s 1. 1. 2014 in se objavi v Uradnem listu Republike Slovenije ter se skladno s Statutom OOO Ljubljana Vič posreduje zavezancem za plačilo članarine OOO Ljubljana Vič.

**Andrej Stritar** l.r.  
Predsednik  
skupščine OOO Ljubljana Vič

## OBČINE

### KAMNIK

#### 209. Sklep o določitvi vrednosti točke za obračun občinskih taks za leto 2014 v Občini Kamnik

Na podlagi 9. člena Zakona o financiranju občin (ZFO-1), (Uradni list RS, št. 123/06, 101/07 – Odl. US: U-I-24/07-66, 57/08, 94/10 – ZIU, 36/11 in 40/12 – ZUJF), 21. člena Zakona o lokalni samoupravi (Uradni list RS, št. 94/07 – UPB2, 27/08 – odl. US, 76/08, 100/08 – odl. US, 79/09, 14/10 – odl. US, 51/10, 84/10 – odl. US in 40/12 – ZUJF), 32. člena Statuta Občine Kamnik (Uradni list RS, št. 101/08, 45/10 in 34/12) in 5. člena Odloka o občinskih taksah v Občini Kamnik (Uradni list RS, št. 34/09) je župan Občine Kamnik dne 20. 1. 2014 sprejel

#### S K L E P

#### o določitvi vrednosti točke za obračun občinskih taks za leto 2014 v Občini Kamnik

##### I.

Vrednost točke za obračun občinskih taks za leto 2014 znaša 0,060 €.

##### II.

Višina vrednosti točke za obračun občinskih taks za leto 2014 je bila določena na podlagi povprečne letne stopnje inflacije za preteklo leto, ki jo je objavil Statistični urad Republike Slovenije.

##### III.

Ta sklep začne veljati naslednji dan po objavi v Uradnem listu Republike Slovenije.

Št. 354-007/2012-6/5  
Kamnik, dne 20. januarja 2014

Župan  
Občine Kamnik  
**Marjan Šarec** l.r.

### KANAL

#### 210. Odlok o proračunu Občine Kanal ob Soči za leto 2014

Na podlagi 29. člena Zakona o lokalni samoupravi (Uradni list RS, št. 94/07 – uradno prečiščeno besedilo, 27/08 – Odl. US, 76/08, 79/09, 51/10), 29. člena Zakona o javnih financah (Uradni list RS, št. 11/11 – uradno prečiščeno besedilo in 110/11 – ZDIU12) in 16. člena Statuta Občine Kanal ob Soči (Uradne objave Primorskih novic, št. 41/03 in 17/06, Uradni list RS, št. 70/07 in 51/08) je Občinski svet Občine Kanal ob Soči na 30. redni seji dne 30. 1. 2014 sprejel

#### O D L O K

#### o proračunu Občine Kanal ob Soči za leto 2014

##### 1. SPLOŠNA DOLOČBA

###### 1. člen

S tem odlokom se za Občino Kanal ob Soči za leto 2014 določajo proračun, postopki izvrševanja proračuna ter obseg

zadolževanja in poroštev občine in javnega sektorja na ravni občine (v nadaljnjem besedilu: proračun).

#### 2. VIŠINA SPLOŠNEGA DELA PRORAČUNA IN STRUKTURA POSEBNEGA DELA PRORAČUNA

##### 2. člen

Splošni del proračuna na ravni podskupin kontov se do-  
loča v naslednjih zneskih:

A.	BILANCA PRIHODKOV IN ODHODKOV	v EUR
	Skupina/Podskupina kontov	Proračun 2014
I.	SKUPAJ PRIHODKI (70+71+72+73+74)	8.125.391
	TEKOČI PRIHODKI (70+71)	6.166.359
70	DAVČNI PRIHODKI	4.641.709
	700 Davki na dohodek in dobiček	3.962.209
	703 Davki na premoženje	610.800
	704 Domači davki na blago in storitve	68.700
71	NEDAVČNI PRIHODKI	1.524.650
	710 Udeležba na dobičku in dohodki od premoženja	1.364.650
	711 Takse in pristojbine	1.000
	712 Denarne kazni	4.000
	713 Prihodki od prodaje blaga in storitev	40.000
	714 Drugi nedavčni prihodki	115.000
72	KAPITALSKI PRIHODKI	29.944
	720 Prihodki od prodaje osnovnih sredstev	15.000
	722 Prihodki od prodaje zemljišč in nematerialnega premoženja	14.944
74	TRANSFERNI PRIHODKI	1.929.088
	740 Transferni prihodki iz drugih javnofinančnih institucij	450.625
	741 Prejeta sredstva iz drž. proračuna iz sredstev proračuna EU	1.478.463
II.	SKUPAJ ODHODKI (40+41+42+43)	8.751.909
40	TEKOČI ODHODKI	2.538.976
	400 Plače in drugi izdatki zaposlenim	458.100
	401 Prispevki delodajalcev za socialno varnost	67.424
	402 Izdatki za blago in storitev	2.012.452
	403 Plačila domačih obresti	1.000
41	TEKOČI TRANSFERI	2.660.326
	410 Subvencije	30.145
	411 Transferi posameznikom in gospodinjstvom	651.610
	412 Transferi neprofitnim organizacijam in ustanovam	587.278
	413 Drugi tekoči domači transferi	1.391.293
42	INVESTICIJSKI ODHODKI	3.014.582
	420 Nakup in gradnja osnovnih sredstev	3.014.582

43	INVESTICIJSKI TRANSFERI	538.025
	431 Investicijski transferi pravnim in fiz. osebam, ki niso pror. upor.	139.889
	432 Investicijski transferi proračunskim uporabnikom	398.136
III.	PRORAČUNSKI PRIMANJKLJAJ (I.–II.) (PRORAČUNSKI PRESEŽEK/PRIMANJKLJAJ)	626.518
B.	RAČUN FINANČNIH TERJATEV IN NALOŽB	
IV.	PREJETA VRAČILA DANIH POSOJIL IN PRODAJA KAPITALSKIH DELEŽEV (750+751+752)	0
V.	DANA POSOJILA IN POVEČANJE KAPITALSKIH DELEŽEV (440+441+442+443)	0
VI.	PREJETA MINUS DANA POSOJILA IN SPREMEMBE KAPITALSKIH DELEŽEV (IV.–V.)	0
C.	RAČUN FINANCIRANJA	
VII.	ZADOLŽEVANJE (500)	475.018
50	ZADOLŽEVANJE	475.018
	500 Domače zadolževanje	475.018
VIII.	ODPLAČILO DOLGA (550)	5.500
55	ODPLAČILO DOLGA	5.500
	550 Odplačilo domačega dolga	5.500
IX.	POVEČANJE/ZMANJŠANJE SREDSTEV NA RAČUNIH (I.+IV.+VII.–II.–V.–VIII.)	0,00
X.	NETO ZADOLŽEVANJE (VII.–VIII.)	469.518
XI.	NETO FINANCIRANJE (VI.+X.–IX.)	626.518
XII.	STANJE SREDSTEV NA RAČUNIH PRET. LETA NA DAN 31. 12.	157.000

Posebni del proračuna sestavljajo finančni načrti neposrednih uporabnikov, ki so razdeljeni na naslednje programske dele: področja proračunske uporabe, glavne programe in podprograme, predpisane s programsko klasifikacijo izdatkov občinskih proračunov. Podprogram je razdeljen na proračunske postavke, te pa na podskupine kontov in konte, določene s predpisanim kontnim načrtom.

Posebni del proračuna do ravni proračunskih postavk – kontov in načrt razvojnih programov sta prilogi k temu odloku in se objavita na krajevno običajen način na sedežu občine in na sedežih krajevnih skupnosti v občini.

### 3. POSTOPKI IZVRŠEVANJA PRORAČUNA

#### 3. člen

(izvrševanje proračuna)

Proračun se izvršuje na ravni proračunske postavke – konta.

#### 4. člen

(namenski prihodki in odhodki proračuna)

Namenski prihodki proračuna so poleg prihodkov, določenih v prvem stavku prvega odstavka 43. člena ZJF, tudi naslednji prihodki:

- prihodki krajevnih skupnosti,
- prihodki požarne takse po 59. členu Zakona o varstvu pred požarom,

- priključne takse, ki se uporabljajo namensko za zamejavo vodomerov,
- pristojbina za vzdrževanje gozdnih cest,
- koncesijske dajatve za trajnostno gospodarjenje z divjadjo.

#### 5. člen

(prerazporejanje pravic porabe)

Osnova za prerazporejanje pravic porabe je zadnji sprejeti proračun, spremembe proračuna ali rebalans proračuna.

O prerazporeditvah pravic porabe v posebnem delu proračuna med glavnimi programi praviloma v okviru področja proračunske porabe odloča na predlog neposrednega uporabnika župan oziroma predsednik sveta krajevne skupnosti za finančne načrte krajevnih skupnosti.

Župan poroča občinskemu svetu o izvrševanju veljavnega proračuna za leto 2014 v mesecu juliju in z zaključnim računom po izteku proračunskega obdobja.

#### 6. člen

(največji dovoljeni obseg prevzetih obveznosti v breme proračunov prihodnjih let)

Neposredni uporabnik lahko v tekočem letu razpiše javno naročilo za celotno vrednost projekta, ki je vključen v načrt razvojnih programov, če so zanj načrtovane pravice porabe na proračunskih postavkah v sprejetem proračunu.

Skupni obseg prevzetih obveznosti neposrednega uporabnika, ki bodo zapadle v plačilo v prihodnjih letih za investicijske odhodke in transfere ne sme presežati pravice obsega 70 % pravic porabe v sprejetem finančnem načrtu neposrednega uporabnika, od tega:

- v letu 2015 50 % navedenih pravic porabe,
- v ostalih prihodnjih letih 20 % navedenih pravic porabe.

Skupni obseg prevzetih obveznosti neposrednega uporabnika, ki bodo zapadle v plačilo v prihodnjih letih za blago in storitve in za tekoče transfere, ne sme presežati 25 % pravic porabe v sprejetem finančnem načrtu neposrednega uporabnika.

Omejitev iz prvega in drugega odstavka tega člena ne veljajo za prevzemanje obveznosti z najemnimi pogodbami, razen če na podlagi teh pogodb lastninska pravica preide oziroma lahko preide iz najemodajalca na najemnika, in prevzemanje obveznosti za dobavo elektrike, telefona, vode, komunalnih storitev in drugih storitev, potrebnih za operativno delovanje neposrednih uporabnikov.

#### 7. člen

(spreminjanje načrta razvojnih programov)

Župan lahko spreminja vrednost projektov v načrtu razvojnih programov. Projekte, katerih vrednost se spremeni za več kot za 20 % mora predhodno potrditi občinski svet.

Novi projekti se uvrstijo v načrt razvojnih programov na podlagi odločitve občinskega sveta.

#### 8. člen

(proračunski skladi)

Proračunska rezerva se ne oblikuje.

O uporabi sredstev proračunske rezerve za namene iz drugega odstavka 49. člena ZFJ do višine 50 % odloča župan in o tem s pisnimi poročili obvešča občinski svet.

V primerih, ko stroški sanacije ali obrambe pred posamezno nesrečo presežejo 50 % razpoložljivih sredstev, odloča o njihovi uporabi občinski svet.

### 4. POSEBNOSTI UPRAVLJANJA IN PRODAJE STVARNEGA IN FINANČNEGA PREMOŽENJA

#### 9. člen

(odpis dolgov)

Če so izpolnjeni pogoji iz tretjega odstavka 77. člena ZFJ, lahko župan dolžniku do višine 400 EUR odpiše oziroma delno odpiše plačilo dolga.

5. OBSEG ZADOLŽEVANJA IN POROŠTEV OBČINE  
IN JAVNEGA SEKTORJA

## 10. člen

(obseg zadolževanja občine in izdanih poroštev občine)

Zaradi kritja presežkov odhodkov nad prihodki v bilanci prihodkov in odhodkov, presežkov izdatkov nad prejemki v računu finančnih terjatev in naložb ter odplačila dolgov v računu financiranja se občina za proračun leta 2014 načrtuje zadolžiti do višine 475.018 EUR.

## 6. PREHODNE IN KONČNE DOLOČBE

## 11. člen

(začasno financiranje v letu 2015)

V obdobju začasnega financiranja Občine Kanal ob Soči v letu 2015, če bo začasno financiranje potrebno, se uporablja ta odlok in sklep o določitvi začasnega financiranja.

## 12. člen

(uveljavitev odloka)

Ta odlok začne veljati naslednji dan po objavi v Uradnem listu Republike Slovenije.

Št. 9000-0001/2014-7

Kanal ob Soči, dne 30. januarja 2014

Župan  
Občine Kanal  
**Andrej Maffi** l.r.

**KOPER****211. Odlok o občinskih cestah in javnih površinah**

Na podlagi 180. člena Statuta Mestne občine Koper (Uradne objave, št. 40/2000, 30/2001 in 29/2003 ter Uradni list RS, št. 90/05, 67/06 in 39/08)

**RAZGLAŠAM  
ODLOK****o občinskih cestah in javnih površinah**

Št. 371-539/2013

Koper, dne 20. decembra 2013

Župan  
Mestne občine Koper  
**Boris Popovič** l.r.

Na podlagi 95. člena Zakona o cestah (Uradni list RS, št. 109/10 in 48/12; ZCes-1), 5. točke prvega odstavka 149. člena Zakona o varstvu okolja (Uradni list RS, št. 39/06 – ZVO-1-UPB1, 49/06 – ZMetD, 66/06 – Odl. US, 33/07 – ZPNačrt, 57/08 – ZFO-1A, 70/08, 108/09, 48/12, 57/12 in 92/13), 3., 7., 8., 9. in 25. člena Zakona o gospodarskih javnih službah (Uradni list RS, št. 32/93, 30/98 – ZZLPPO, 127/06 – ZJZP, 38/10 – ZUKN in 57/11), sedmega in osmega odstavka 17. člena Zakona o prekrških (Uradni list RS, št. 29/11 – ZP-1-UPB8 in 21/13) ter 27. člena Statuta Mestne občine Koper (Uradne objave št. 40/00, 30/01 in 29/03 in Uradni list RS, št. 90/05, 67/06 in 39/08) je Občinski svet Mestne občine Koper na seji dne 19. decembra 2013 sprejel

**ODLOK****o občinskih cestah in javnih površinah**

## I. SPLOŠNE DOLOČBE

## 1. člen

(vsebina odloka)

Ta odlok določa in ureja:

- občinske ceste in postopek za njihovo kategorizacijo;
- status in vrste javnih površin;
- upravljanje, graditev ter vzdrževanje in varstvo javnih površin in občinskih cest;
- ureditev gospodarskih javnih služb »vzdrževanje občinskih javnih cest«, »upravljanje prometnih površin ter zelenih in drugih neprometnih javnih površin« in »javna snaga in čiščenje javnih površin«;
- postopke in pogoje za poseganje v občinske ceste in javne površine;
- inšpekcijsko nadzorstvo nad občinskimi cestami in javnimi površinami ter sankcioniranje kršitev tega odloka;
- javno snago in čiščenje javnih površin;
- druga vprašanja v zvezi z upravljanjem občinskih cest ter javnih površin;
- izvajanje in financiranje javne službe.

## 2. člen

(občinske ceste in javne površine)

Občinske ceste in javne površine po tem odloku so:

- kategorizirane in nekategorizirane občinske ceste,
- steze za kolesarje,
- ulice, pločniki, trgi,
- pešpoti in površine za pešce,
- podhodi, nadhodi, pasaže,
- avtobusna postajališča,
- parkirišča,
- dostopne poti, dovozi in parkirni prostori,
- zelenice, urejene zelene površine, drevoredi,
- javna otroška igrišča in
- javna športna igrišča

skupaj z urbano, prometno in drugo opremo, ki je namenjena uporabnikom teh površin in cest.

## 3. člen

(upravljavec občinskih cest in javnih površin)

Upravljavec občinskih cest in javnih površin na območju občine je občinska uprava (v nadaljnjem besedilu: upravljavec).

## 4. člen

(pristojni organ)

Pristojni organ za izvajanje tega odloka, če ni z odlokom ali zakonom drugače določeno, je organ občinske uprave, pristojen za promet (v nadaljnjem besedilu: pristojni organ).

## 5. člen

(smiselna uporaba zakona)

Vse zadeve iz 1. člena, ki se nanašajo na občinske javne ceste ter javne površine in niso neposredno urejene s tem odlokom, se rešujejo ob smiselni uporabi Zakona o cestah in na njem temelječih predpisih.

## 6. člen

(pomen izrazov)

Posamezni izrazi, uporabljeni v tem odloku imajo identičen pomen, kot ga imajo izrazi uporabljeni v državnem predpisu o cestah. V času sprejetja tega odloka je to Zakon o cestah (ZCeS-1) (Uradni list RS, št. 109/10 in 48/12).

## 7. člen

(pojem in status občinskih cest ter javnih površin in stvarne pravice na njih)

(1) Občinske ceste so prometne površine, ki so splošnega pomena za promet in jih lahko vsak prosto uporablja na način in pod pogoji, določenimi s predpisi, ki urejajo ceste, pravili cestnega prometa in tega odloka.

(2) Občinske ceste in javne površine so javno dobro v upravljanju občine in so izven pravnega prometa. Na njih ni mogoče pridobiti lastninske pravice ali drugih stvarnih pravic.

(3) Ne glede na določbo prejšnjega odstavka je na zemljiščih cestnega sveta in javnih površinah mogoče pridobiti stvarno služnost na podlagi pravnega posla za gradnjo objektov gospodarske javne infrastrukture in priključkov nanjo ter vodov, ki predstavljajo minimalno komunalno oskrbo stavb, pod pogoji, določenimi s predpisi, ki urejajo občinske ceste, in predpisi, ki urejajo ravnanje s stvarnim premoženjem občine.

(4) Ne glede na določbo drugega odstavka tega člena je mogoče na zemljiščih cestnega sveta ustanoviti stvarno služnost za gradnjo cestnega priključka. Medsebojne pravice in obveznosti med upravljavcem ceste in investitorjem cestnega priključka se uredijo s pogodbo.

(5) Ne glede na določbo drugega odstavka tega člena je mogoče ustanoviti stavbno pravico na servisnih površinah občinskih cest. Na zemljiščih, objektih in napravah za opravljanje dejavnosti vzdrževanja občinskih cest ali za opravljanje spremljajočih dejavnosti je mogoče pridobiti lastninsko pravico pod pogoji, ki jih določa zakon.

(6) Stvarna služnost na zemljiščih cestnega sveta in javnih površinah je odplačna. Za določitev odškodnine za ustanovitev stvarne služnosti se smiselno uporabljajo predpisi, ki urejajo razpolaganje s stvarnim premoženjem lokalne skupnosti.

(7) Na vozišču občinske ceste in javnih površinah je za izvedbo športnih in drugih prireditev mogoče pridobiti pravico začasne uporabe, skladno z določbami tega odloka.

(8) Na prometnih površinah zunaj cestišča občinske ceste in na površinah ob njem, ki so določene za opravljanje dejavnosti, namenjenih udeležencem v prometu (v nadaljnjem besedilu: spremljajoče dejavnosti), je mogoče za njihovo opravljanje pridobiti posebno pravico uporabe.

(9) Ne glede na določbo drugega odstavka tega člena se lahko površine v cestnem svetu, katerih raba je namenjena za spremljajoče dejavnosti, ter površine, ki niso prometne površine, obremenijo s stvarnimi pravicami ali dajo v najem skladno s predpisi, ki urejajo ravnanje s stvarnim premoženjem občine.

(10) Javne površine se smejo uporabljati samo za name-ne, ki izhajajo iz njihovega značaja in so opredeljeni s prostorskimi izvedbenimi načrti ali drugimi ustreznimi odločitvami. Na njih je, pod pogoji iz tega odloka, mogoče pridobiti posebno pravico uporabe.

## 8. člen

(obveščanje o spremembi prometne ureditve na cesti)

O vsaki načrtovani spremembi prometne ureditve na občinski cesti mora upravljavec obvestiti policijo in občinsko redarstvo najmanj pet dni pred spremembo.

## 9. člen

(kategorizacija občinskih cest)

(1) Občinske ceste so vse javne ceste na območju občine, ki niso kategorizirane kot državne ceste.

(2) Občinske ceste se kategorizirajo na lokalne ceste, javne poti in javne poti za kolesarje.

(3) Podkategorije lokalnih cest so glavne mestne ceste, zbirne mestne ceste ali zbirne krajevne ceste in mestne ceste ali krajevne ceste.

(4) Merila za razvrščanje cest iz prejšnjih odstavkov so določena z državnimi predpisi.

(5) Kategorizirana občinska cesta je dovoljena za ves promet, če ni s prometno signalizacijo določeno drugače.

(6) Glede na potek v prostoru se občinske ceste delijo na ceste v naselju in ceste izven naselja.

(7) Nekategorizirne občinske ceste so vse prometne površine, na kateri se opravlja promet na način in pod pogoji, kot jih v skladu s tem odlokom in predpisom, ki ureja pravila cestnega prometa, določi lastnik ali od njega pooblaščen upravljavec. Obravnavajo se enako kot kategorizirane občinske ceste.

## 10. člen

(kategorizacija občinskih cest)

(1) Občinske ceste določi in kategorizira Občinski svet z odlokom na predlog župana.

(2) Predlog kategorizacije občinskih cest mora biti predhodno strokovno usklajen z Direkcijo Republike Slovenije za ceste po postopku, določenim v predpisu o merilih za kategorizacijo javnih cest.

## 11. člen

(spremembe kategorizacije občinskih cest)

(1) Spremembe kategorizacije občinskih cest in nadomeščenih delov občinskih cest, ki se ohranjajo kot prometne površine, se določijo po postopku iz 8. in 9. člena.

(2) Spremembe kategorizacije občinskih cest se praviloma opravijo enkrat letno in se upoštevajo v planu razvoja in vzdrževanja občinskih cest za naslednje leto.

## 12. člen

(novogradnje in rekonstrukcije občinskih cest)

Novozgrajeni ali rekonstruirani del občinske ceste, s katerim se nadomesti del ceste, je iste kategorije kot nadomeščena.

## 13. člen

(opustitev občinske ceste)

(1) Občinsko cesto ali njen del se lahko opusti, če se zgradi nova cesta ali del ceste, ki nadomesti prejšnjo.

(2) Opuščena občinska cesta ali njen del se lahko uporabi za parkirišča, počivališča in druge potrebe udeležencev v prometu ali pa se agrotehnično obdeli skladno s svojim okoljem.

(3) O opustitvi občinske ceste ali njenega dela ter bodočem ravnanju s to nepremičnino v primerih, ko ni več namenjena prometu, odloči Občinski svet.

## 14. člen

(obveznost vodenja podatkov o občinskih cestah)

Pristojni organ mora voditi evidence o občinskih cestah in objektih, skladno s predpisi o načinu označevanja javnih cest in o evidencah o javnih cestah in objektih na njih.

## 15. člen

(katastri javnih površin)

Javno podjetje vodi katastre javnih površin, ki jih redno vzdržuje – razen za kategorizirane javne ceste – po vrstah in namenih uporabe, kataster dreves in drugih nasajenih rastlin in evidenco elementov mestne opreme.

## 16. člen

(poljske in druge javne poti)

(1) Poljske in druge poti, ki niso zgrajene v skladu s predpisi o javnih cestah in ki so namenjene dostopu do kmetijskih zemljišč, dostopu in ogledu naravnih, kulturnih in drugih spomenikov ali znamenitosti ali dostopu do planinskih koč in vrhov, niso javne poti po tem odloku.

(2) Če je javna pot iz prejšnjega odstavka namenjena dostopu do naravnih, kulturnih in drugih spomenikov ali znamenitosti, za ogled katerih je določeno plačilo, mora njihov upravljavec zgraditi in vzdrževati pot tako, da je njena uporaba varna za uporabnike, katerim je namenjena.

(3) Določbe tega člena ne veljajo za gozdne poti, ki jih določajo predpisi o gozdovih.

#### 17. člen

(uporabnik občinske ceste in javne površine ter obveznost plačila občinske takse)

(1) Uporabnik občinske ceste ali javne površine je pravna ali fizična oseba, ki v upravnem postopku po tem odloku pridobi pravico posega ali uporabe javne površine ali občinsko cesto.

(2) Za uporabo občinske ceste ali javne površine uporabnik javne površine plačuje predpisano občinsko takso skladno z odlokom, ki določa plačevanje občinskih taks.

#### 18. člen

(pritožbeni organ)

(1) O soglasjih in dovoljenjih po določbah tega odloka, ki jih izdaja pristojni organ, se odloči z odločbo, izdano v upravnem postopku.

(2) Zoper dovoljenja in soglasja, ki jih po določbah tega odloka izdaja pristojni organ, je dovoljena pritožba na župana.

#### 19. člen

(obveznost obveščanja o posegih v občinsko cesto)

(1) Upravljalavec občinske ceste ali javne površine mora v fazi načrtovanja gradnje ali rekonstrukcije občinske ceste obvestiti upravljavce drugih gospodarskih javnih infrastruktur v njej ali ob njej najmanj 90 dni pred začetkom del, da ti lahko svoja dela uskladijo z gradnjo oziroma rekonstrukcijo.

(2) Upravljalavec občinske ceste ali javne površine mora dati upravljavcu druge gospodarske javne infrastrukture iz prejšnjega odstavka na razpolago podatke, potrebne za usklajevanje del.

(3) Določbe tega člena veljajo smiselno tudi za upravljavce gospodarske javne infrastrukture v cestnem telesu ali ob njem, kadar nameravajo graditi ali rekonstruirati svoje objekte in naprave v občinski cesti.

## II. VZDRŽEVANJE OBČINSKIH CEST

#### 20. člen

(stanje občinskih cest ter prometne signalizacije in prometne opreme)

(1) Kategorizirane občinske ceste morajo biti vzdrževane tako, da jih lahko ob upoštevanju prometnih pravil in vremenskih pogojev za odvijanje prometa, varno uporabljajo vsi uporabniki cest, ki so jim namenjene.

(2) Na nekategoriziranih občinskih cestah upravljavec ne zagotavlja enakega nivoja vzdrževanja kot za kategorizirane občinske ceste. Upravljalavec zagotavlja minimalno vzdrževanje tako, da so nekategorizirane občinske ceste ob upoštevanju prometnih pravil, vremenskih pogojev za odvijanje prometa ter stanja vozišča prevozne. Vozišče nekategorizirane občinske ceste ne zagotavlja prevoznosti, kot jo določajo državni predpisi.

(3) Prometna signalizacija in prometna oprema javnih cest mora biti postavljena in označena skladno s predpisi, ki urejajo ceste in tako, da je dobro vidna. Biti mora redno vzdrževana in ob vsakem uničenju, poškodovanju ali odstranitvi zamenjana, nadomeščena ali ponovno označena.

#### 21. člen

(redno vzdrževanje občinskih cest)

(1) Redno vzdrževanje kategoriziranih občinskih cest je obvezna gospodarska javna služba, ki obsega vzdrževalna dela za ohranjanje javnih cest v stanju, ki zagotavlja varnost in prevoznost javnih cest, nadzor nad stanjem javnih cest in cestnega sveta ter vzpostavitev prevoznosti cest ob naravnih in drugih nesrečah (v nadaljnjem besedilu: redno vzdrževanje).

(2) Vrste vzdrževalnih del na kategoriziranih občinskih cestah in potreben nivo vzdrževanosti občinskih cest, ki se izvajajo kot javna služba iz prejšnjega odstavka tega člena je določena z državnim predpisom, ki ureja vzdrževalna dela na javnih cestah. V času sprejetja tega odloka je to Pravilnik o vrstah vzdrževalnih del na javnih cestah in nivoju rednega vzdrževanja javnih cest (Uradni list RS, št. 68/98).

#### 22. člen

(nujna vzdrževalna dela ob stavki)

(1) Izvajalec rednega vzdrževanja občinskih cest mora ob stavki svojih delavcev zagotoviti najmanj:

– nadzor nad prevoznostjo in usposobljenostjo cest za varen promet z rednimi pregledi cest v obsegu in pogostnosti, ki sta določena za posamezno kategorijo ceste;

– zavarovanje nevarnih mest na cesti, če ugotovljenih pomanjkljivosti, ki ogrožajo promet na njej, izvajalec pregleda ne more takoj odpraviti;

– izvedbo ukrepov za zavarovanje ceste, katerih opustitev bi lahko povzročila poškodbe ceste ali ogrozila življenja ljudi in živali ter povzročila veliko gospodarsko škodo;

– pripravljenost za ukrepanje ob grozeči naravni nesreči, vzpostavljane prometne signalizacije ter odpravljanje posledic naravnih in drugih nesreč na javnih cestah;

– prevoznost cest v zimskem času najmanj v obsegu, ki omogoča odvijanje prometa ob uporabi zimske opreme;

– zagotavljanje tekoče podatke o stanju in prevoznosti cest.

(2) Z globo 1.000 evrov se kaznuje izvajalec rednega vzdrževanja cest, ki ravna v nasprotju s prejšnjim odstavkom, odgovorna oseba izvajalca rednega vzdrževanja pa z globo 500 evrov.

#### 23. člen

(investicijska vzdrževalna dela in vzdrževalna dela v javno korist)

(1) Investicijska vzdrževalna dela so tista dela na občinskih cestah, s katerimi se ne spremeni zmogljivost ceste, velikost njenih posameznih delov, obseg napeljav, naprav in opreme ter druge infrastrukture v območju občinske ceste, s katero se ne sme posegati izven območja cestnega sveta; vsebuje tudi izvedbo izboljšav v območju cestnega sveta, ki so povezane z varnostjo občinske ceste.

(2) Po izvedbi investicijskih vzdrževalnih del iz prejšnjega odstavka mora izvajalec del najkasneje v roku 30 dni po končanju del podati pristojnemu organu izjavo o dokončanju del. Po prejemu izjave o dokončanju del ali po poteku roka iz prejšnjega stavka pristojni organ z izvajalcem del in odgovornim nadzornikom del opravi pregled izvedenih del. Investicijska vzdrževalna dela se zaključijo z zapisnikom.

(3) Vzdrževalna dela v javno korist so izvedba rekonstrukcije občinske ceste, s katero se spremeni zmogljivost ceste, velikost njenih posameznih delov, obseg napeljav, naprav in opreme ter druge infrastrukture v območju občinske ceste, s katero se ne sme posegati izven območja ceste; vsebuje tudi izvedbo izboljšav, ki so povezane z varnostjo občinske ceste.

(4) Ob delih iz prejšnjega odstavka se lahko zgradijo tudi nezahtevni pomožni infrastrukturni in drugi objekti, ki jih pogojuje načrtovana rekonstrukcija ceste (oporni in podporni zidovi, nadhodi, podhodi, prepusti, protihrupne ograje in podobno), ter objekti gospodarske javne infrastrukture, ki jih je v območju ceste treba zgraditi ali prestaviti zaradi rekonstrukcije občinske ceste.

(5) Kot vzdrževalna dela v javno korist se lahko izven območja ceste izvajajo ukrepi, namenjeni varovanju ceste pred padajočim kamenjem in drevjem (lovilne mreže, zaščitne mreže in palisadne stene), če je predhodno pridobljena stvarna služnost.

(6) Investicijska vzdrževalna dela in vzdrževalna dela v javno korist, ki se izvajajo zaradi odprave posledic prometnih in drugih nesreč ter izrednih dogodkov ali med njihovo odpravo,



se izvajajo na podlagi projektne dokumentacije, izdelane po nastanku prometne in druge nesreče oziroma izrednega dogodka, če to ne ovira odpravljanja škodljivih posledic. Za tovrstna vzdrževalna dela se investicijska dokumentacija ne izdeluje, razen dokumenta o identifikaciji investicijskega projekta in poročila o izvedbi investicije.

(7) Če se rekonstrukcijska dela, ki se štejejo kot vzdrževalna dela v javno korist, izvajajo pod prometom, mora načrt organizacije gradbišča obsegati tudi elaborat zapore ceste, ki vsebuje prikaz načina in poteka začasnih cest ter posebne pogoje njihove uporabe. Če se za začasno cesto uporabi dokončana posamezna faza rekonstruirane ceste, ter v primeru, ko je rekonstrukcija končana in še ni izdano dovoljenje iz devetega odstavka tega člena, lahko izvajalec rednega vzdrževanja ceste konča zaporo prometa in pod posebnimi pogoji dovoli začasno uporabo ceste, če je odgovorni nadzornik izvedenih del predhodno podal pisno izjavo, da so dela opravljena skladno s tehničnimi zahtevami in je zagotovljena varnost občinske ceste.

(8) Po izvedbi vzdrževalnih del v javno korist mora izvajalec del najkasneje v roku 30 dni po končanju del podati upravljavcu ceste izjavo o dokončanju del, na podlagi katere upravljavec ceste opravi pregled izvedenih del. Če izvajalec del izjave o dokončanju del ne poda v roku iz prejšnjega stavka, upravljavec ceste v roku petih dni po preteku 30 dnevnega roka opravi pregled izvedenih del.

(9) Po opravljenem pregledu pristojni organ zapisniško odredi odpravo ugotovljenih pomanjkljivosti ali izda dovoljenje za izročitev ceste, cestnega odseka ali cestnega objekta v neomejeno uporabo, če ni pomanjkljivosti, oziroma v začasno omejeno uporabo, do odprave pomanjkljivosti.

#### 24. člen

(financiranje občinskih cest)

Sredstva za graditev in vzdrževanje občinskih cest se zagotavljajo v proračunu občine ter iz drugih virov.

#### 25. člen

(obveznosti lastnikov nepremičnin ob občinski cesti)

(1) Lastniki zemljišč ob občinski cesti morajo dopustiti vse posege, ki so nujno potrebni za nemoteno uporabo občinske ceste, zlasti:

- dostop do cestnih objektov zaradi njihovega vzdrževanja;
- gradnjo objektov in naprav za odvodnjavanje cestišča in cestnega telesa;
- postavitve prometne signalizacije in prometne opreme;
- izvedbo ukrepov in postavitve začasnih ali stalnih naprav za zaščito ceste in prometa na njej pred snežnimi plazovi, zameti, hrupom, slepilnimi učinki in drugimi škodljivimi vplivi;
- odlaganje snega na njihovo zemljišče, če se jim s tem ne povzroča škoda, če navedeni posegi, gradnja in postavitve objektov in naprav ni mogoča v okviru cestnega sveta;
- košnja vegetacije in obrezovanje drevja, ki sega v cestni svet.

(2) Za izvedbo ukrepov iz prejšnjega odstavka se lahko lastninska pravica na nepremičnini začasno ali trajno obremeni s služnostjo v javno korist.

(3) V primeru ustanovitve služnosti v javno korist lastniku služne nepremičnine pripada odškodnina, ki obsega zmanjšano vrednost nepremičnine in dejansko škodo.

(4) Z globo 500 evrov se kaznuje lastnik zemljišča, ki ne dopusti posegov določenih v prvem odstavku tega člena.

#### 26. člen

(postopki za določitev in označitev meje ceste)

(1) Meja ceste se določi na podlagi prostorskega akta občine, na podlagi načrta parcelacije iz sklepa o ugotovitvi javne koristi (v nadaljnjem besedilu: parcelacijski akt) ali po zunanem robu cestnega sveta.

(2) Meja ceste, ki poteka po delu meje parcele, se določi v postopkih urejanja mej.

(3) Meja ceste, ki ne poteka po delu meje parcele, se določi v postopkih spreminjanja mej.

(4) Postopki urejanja in postopki spreminjanja mej za določitev meje ceste ter postopki za označitev meje se izvedejo kot storitev v skladu z zakonom, ki ureja geodetsko dejavnost, zakonom, ki ureja evidentiranje nepremičnin, v skladu z določbami tega člena in 24. člena tega odloka.

(5) Postopki urejanja in spreminjanja mej za določitev meje ceste in postopki za označitev meje ceste ter evidentiranje sprememb v zemljiškem katastru se izvedejo na podlagi zahteve upravljavca ceste ali lastnika parcele, v primeru gradnje nove ceste pa na zahtevo pravne ali fizične osebe, ki je investitor po zakonu, ki ureja graditev objektov (v nadaljnjem besedilu: investitor ceste). Zahtevi mora biti priložen elaborat določitve meje ceste.

(6) Stranke v postopkih urejanja mej in postopkih spreminjanja mej za določitev meje ceste so lastniki parcel in upravljavec oziroma investitor ceste.

(7) Lastniku parcel, ki je neznan ali katerega naslov je neznan ali je umrl in dediči niso znani, se v postopku za določitev meje ceste in v postopku za evidentiranje sprememb določi začasni zastopnik ob smiselni uporabi zakona, ki ureja evidentiranje nepremičnin.

(8) Za označitev meje ceste ni potrebno soglasje lastnikov sosednjih parcel.

#### 27. člen

(določitev meje ceste v postopkih spreminjanja mej)

(1) Če se meja ceste določi v postopku spreminjanja mej, se določijo samo lomi meje ceste. Če se meja ceste začne ali konča na meji parcele, mora biti v tem delu meja parcele urejena.

(2) Meja ceste se evidentira v zemljiškem katastru kot več novih delov mej parcel, pri čemer se za evidentiranje teh delov uporabijo lomi ceste in obstoječe meje parcel iz zemljiškega katastra. Novi deli meja se evidentirajo kot urejeni deli v zemljiškem katastru. Označitev meje ceste v naravi se izvede na zahtevo upravljavca ali investitorja ceste.

(3) Če se meja ceste določi na podlagi parcelacijskega akta, se lahko ne glede na določbe tega odloka, zakona, ki ureja področje ceste in zakona, ki ureja evidentiranje nepremičnin, parcelacija izvede kot določitev parcelnih števil (v nadaljnjem besedilu: parcelacija v pisarni), pri čemer se potek meje ceste določi na podlagi podatkov iz parcelacijskega akta. Stranke v postopku parcelacije v pisarni je treba predhodno seznaniti s potekom meje ceste v naravi, ni pa jih treba zasllišati in seznaniti z dejstvi pred izdajo odločbe o evidentiranju parcelacije v pisarni. Odločba o evidentiranju parcelacije v pisarni se izda na podlagi skrajšanega ugotovitvenega postopka. Pritožba zoper odločbo o parcelaciji v pisarni ne zadrži evidentiranja te parcelacije v zemljiškem katastru. V zemljiškem katastru se novi deli meje parcel, ki predstavlja mejo ceste, ne evidentirajo kot urejeni deli meje parcel.

(4) Če se določa meja ceste obstoječi cesti, ki ni evidentirana v zemljiškem katastru, se jo določi po zunanem robu cestnega sveta (v nadaljnjem besedilu: parcelacija na terenu). Mejo ceste določi upravljavec ceste na terenu ob upoštevanju kriterijev za določitev cestnega sveta. Na mejno obravnavo, ki se izvede v postopku parcelacije na terenu, mora geodetsko podjetje povabiti vse stranke postopka iz šestega odstavka prejšnjega člena vsaj osem dni pred njeno izvedbo. Za stranke, ki se postopka parcelacije na terenu niso udeležile, mora geodetsko podjetje dokazati, da so bile pravilno vabljene. Dokazilo mora biti izkazano v elaboratu parcelacije. Nenavzočnost pravilno vabljenih strank ali njihovo nestrinjanje z določitvijo meje ceste po zunanem robu cestnega sveta ne zadrži izdaje odločbe o evidentiranju parcelacije v zemljiškem katastru. Strank ni treba zasljšati in jih seznaniti z dejstvi pred izdajo odločbe

o evidentiranju parcelacije na terenu. Odločba o evidentiranju parcelacije na terenu se izda na podlagi skrajšanega ugotovitvenega postopka.

### III. VAROVANJE OBČINSKIH CEST

#### 28. člen

(uporaba občinskih cest)

(1) Občinske ceste se lahko uporabljajo le za cestni promet, za druge namene pa samo v primerih ter na način in pod pogoji, določenimi s predpisi, ki urejajo javne ceste in tem odlokom.

(2) Prepovedana je uporaba občinske ceste, s katero se zasede cestišče z namenom oviranja ali preprečevanja prometa na njej.

(3) Z globo 500 evrov se kaznuje za prekršek posameznik, ki ravna v nasprotju s prejšnjim odstavkom.

(4) Z globo 2.000 evrov se kaznuje za prekršek pravna oseba, samostojni podjetnik posameznik ali posameznik, ki samostojno opravlja dejavnost, ki ravna v nasprotju z drugim odstavkom tega člena, njihova odgovorna oseba pa z globo 500 evrov.

#### 29. člen

(omejitve uporabe občinske ceste)

(1) Če na občinski cesti ali njenem delu ni mogoč varen promet vozil zaradi zimskih razmer, poledice, močnega vetra, nenadne poškodbe ceste ali ovire na cesti, prometne in druge nesreče ter izrednega dogodka ali če to terjajo drugi utemeljeni razlogi, ki se nanašajo na zavarovanje ceste in varnost prometa na njej, lahko pristojni organ ali vzdrževalec občinske ceste začasno, prepove ali omeji uporabo ceste ali njenega dela (omejitev prometa posameznih vrst vozil, zmanjšanje dovoljene skupne mase, osne obremenitve ali dimenzij vozil, zmanjšanje dovoljene hitrosti vozil in drugi ukrepi).

(2) O prepovedi uporabe občinske ceste mora pristojni organ ali vzdrževalec občinske ceste v roku ene ure po elektronski poti obvestiti pristojno policijsko upravo, občinsko redarstvo ter javnost na krajevno običajen način.

(3) Del ceste, na katerem velja omejitev uporabe, mora vzdrževalec občinske ceste označiti s predpisano prometno signalizacijo.

(4) Ukrepe, ki jih utemeljujejo razlogi iz tretje alineje prvega odstavka tega člena, lahko sprejme tudi izvajalec rednega vzdrževanja ceste ali vodja intervencije ob prometnih in drugih nesrečah ter izrednih dogodkih. O teh ukrepih morata nemudoma obvestiti pristojni urad, policijo, pristojno občinsko redarstvo, pristojni inšpekcijski organ za ceste in prometno-informacijski center, ki o ukrepih takoj obvesti javnost.

(5) Iz razlogov, določenih v prvem odstavku tega člena, lahko občinski svet odredi prepovedi in omejitve uporabe ceste, katerih trajanje je daljše od enega leta.

(6) Ukrepe omejitve uporabe občinske ceste mora izvesti izvajalec rednega vzdrževanja ceste v okviru izvajanja te javne službe.

(7) Z globo 1.000 evrov se kaznuje za prekršek vzdrževalec ceste, ki ravna v nasprotju z tretjim odstavkom tega člena, odgovorna oseba vzdrževalca ceste pa z globo 500 evrov.

#### 30. člen

(prepovedi ogrožanja varne uporabe občinske ceste)

(1) Prepovedano je izvajati ali opustiti kakršna koli dela na občinski cesti, na zemljiščih ali na objektih ob občinski cesti, ki bi lahko škodovala cesti ali ogrožala, ovirala ali zmanjšala varnost prometa na njej.

(2) Prepovedano je:

1. na in v cestno telo občinske ceste odvajati meteorne vode, fekalne vode, odplake in druge tekočine ali ovirati odtekanje vode z območja občinske ceste;

2. po brežinah ceste spuščati kamenje, les in drug material ali predmete;

3. na cestnem svetu občinske ceste:

– puščati živali brez nadzorstva, napajati živali v občestnih jarkih, pasti živino ali graditi napajališča za živali;

– nameščati in uporabljati luči ali druge svetlobne naprave, ki bi lahko zmanjšale varnost prometa;

– postavljati ograje, stebričke, zasaditi živo mejo, drevje, trto, druge visoke nasade ali poljščine, nameščati ali odlagati les, opeko, zemljo, drug material ali predmete, če se s tem poslabša ali onemogoči preglednost ceste ali drugače ovira ali ogroža promet, poškoduje cesta ali poslabša njena urejenost;

– nasipati zemljišča ali nameščati odlagati kakršnekoli predmete ali material, ki bi lahko ovirali ali onemogočali nemoteno in varno odvijanje cestnega prometa;

– postavljati nagrobne plošče in druga spominska znamenja;

– namerno zažigati travo, les ali druge odpadne snovi;

– odvajati na cesto odplake, meteorne vode in druge tekočine;

– ovirati odtekanje vode;

– uporabljati za pristop na cesto izven cestnega priključka za katerega je bilo pridobljeno soglasje pristojnega urada;

4. orati na razdalji manj kot 4 metre od roba cestnega sveta v pravokotni smeri na cesto ali na razdalji manj kot 1 meter od roba cestnega sveta vzporedno s cesto;

5. na cestišču občinske ceste:

– razsipati sipek material (sneg, blato, zemljo, pesek ipd.), razen posipnih materialov v času izvajanja zimske službe ali ga kako drugače onesnaževati;

– puščati sneg ali led, ki pade ali zdrsne nanj;

– onesnažiti cestišče z olji, mazili, živalskimi iztrebki ali drugimi snovmi;

– voditi po cesti konje ali druge živali, ki so tako podkovane, da lahko poškodujejo cesto;

– z mazili, živalskimi iztrebki ali drugimi snovmi namastiti cestišče;

– odvajati vodo, odplake ali druge tekočine;

– obračati živali, traktorje, pluge ter drugo kmetijsko orodje in stroje;

– vlačiti hlode, veje, skale in podobne predmete kot tudi pluge, brane in drugo kmetijsko orodje ter druge dele tovara;

– ustavljati ali parkirati motorna vozila iz katerih odteka tekočina (pogonsko gorivo, motorno olje, hladilna tekočina ali druge tekočine), ki onesnažujejo cestišče.

(3) Preden se vključi v promet na javni cesti s kolovozne poti, nekategorizirane ceste, individualnega priključka, območja izvajanja del ali druge zemljiške površine, mora voznik odstraniti z vozila zemljo ali blato, ki bi lahko onesnažilo vozišče.

(4) Na občinskih cestah je – razen uradnim organom v zvezi z opravljanjem uradnih dejanj – posebej prepovedano voditi:

1. govedo, konje, drobnico in druge domače ali delovne živali;

2. pse brez povodca.

(5) Ne glede na določbo prejšnjega odstavka tega člena lahko pristojni organ z dovoljenjem dovoli vodenje živali po občinskih cestah. Dovoljenje se izda, če je zagotovljena varnost preostalih udeležencev v prometu ter primerno ravnanje in oskrba živali. Z izdanim dovoljenjem se lahko določijo tudi pogoji pod katerimi se dovoli vodenje živali po mestnih cestah.

(6) Vse stroške zavarovanja in odstranitve ovire na cesti in drugih posledic prepovedanih dejanj nosi povzročitelj.

(7) Prepovedano je poškodovati, odstraniti, prestaviti, zakriti ali kakorkoli spremeniti prometno signalizacijo, prometno opremo ter cestne naprave in druge ureditve, ki so namenjene varnosti, vodenju in nadzoru prometa, zaščitni ceste ter preprečevanju škodljivih emisij prometa na občinskih cestah.

Brez dovoljenja pristojnega organa je prepovedano na ali ob občinski cesti postavljati prometno signalizacijo, drugo signalizacijo (npr. obvestilno), prometno opremo (npr. prometna

ogledala) ter druge naprave, ki vplivajo na promet na občinski cesti. Dovoljenje ni potrebno za postavitev prometne signalizacije ali opreme, ki jo mora na podlagi določb tega odloka postaviti izvajalec rednega vzdrževanja cest ali drugi organi zaradi zagotavljanja varnega odvijanja prometa na občinski cesti.

(8) Izvajalec rednega vzdrževanja ceste mora nemudoma s ceste odstraniti vse ovire ali druge posledice ravnanj, ki bi lahko škodovala cesti ali ogrožale, ovirale ali zmanjšale varnost prometa na njej. Če to ni mogoče, mora oviro ali nastalo nevarno mesto na cesti do njihove odprave zavarovati s predpisano prometno signalizacijo ter o oviri in drugih posledicah prepovedanih ravnanj brez odlašanja obvestiti pristojni inšpekcijski organ za ceste in upravljavca ceste.

(9) Na prometnih površinah počivališč zunaj vozišča občinske ceste, ki so namenjene kratkemu postanku udeležencev cestnega prometa, je dovoljeno parkirati tovorna vozila najdlje za dvojni čas predpisanega počitka voznika ali za čas prepovedi prometa. Voznik mora na notranji strani vetrobranskega stekla vidno označiti čas in datum začetka parkiranja. Parkiranje tovornega vozila brez prisotnosti voznika ali samo priklopnega vozila je na teh površinah prepovedano.

(10) Z globo 500 evrov se kaznuje za prekršek posameznik, ki ravna v nasprotju s prvim, drugim, tretjim, četrtim, sedmim, osmim ali devetim odstavkom tega člena.

(11) Z globo 2.000 evrov se kaznuje pravna oseba, samostojni podjetnik posameznik in posameznik, ki samostojno opravlja dejavnost, ki ravna v nasprotju s prvim, drugim, tretjim, četrtim, sedmim, osmim ali devetim odstavkom tega člena, njihova odgovorna oseba pa z globo 500 evrov.

(12) Z globo 2.000 evrov se kaznuje pravna oseba, samostojni podjetnik posameznik in posameznik, ki samostojno opravlja dejavnost, ki opusti ukrepe, predpisane v petem odstavku tega člena, njihova odgovorna oseba pa z globo 500 evrov.

#### IV. PROMETNA SIGNALIZACIJA

##### 31. člen

(prometna ureditev na občinskih cestah)

(1) Za varen in nemoten potek prometa na občinskih cestah je odgovoren upravljavac ceste.

(2) Prometno ureditev na občinskih cestah določi pristojni organ. Pri prometnih ureditvah je sestavni del posamičnega konkretnega upravnega akta elaborat prometne ureditve.

(3) Izvedbo prometne ureditve ali njeno spremembo na občinski cesti oziroma njenem delu odredi z delovnim nalogom ali odločbo pristojni organ.

(4) Prometna ureditev obsega zlasti:

- določitev uporabe ceste ali dela ceste za določene vrste vozil oziroma uporabnikov (cesta, kolesarska pot ali steza, steza za pešce, steza za pešce in kolesarje) in mej naselij;
- določitev prednostnih smeri in sistem ter način vodenja prometa;
- določitev omejitev uporabe ceste ali njenega dela glede na vrsto prometa;
- določitev omejitev hitrosti vozil;
- določitev prepovedi prehitevanja;
- ureditev kolesarskega prometa in določitev lokalnih kolesarskih povezav;
- ureditev parkiranja in ustavljanja vozil;
- določitev območij umirjenega prometa, območij omejene hitrosti in območij za pešce in prehodov za pešce;
- določitev ukrepov za umirjanje prometa za varnost otrok, pešcev in kolesarjev, zlasti v bližini vzgojno varstvenih, izobraževalnih in zdravstvenih ustanov, igrišč, stanovanjskih naselij in drugih območij, kjer se ti udeleženci cestnega prometa pojavljajo v večjem številu se izvaja skladno z državnim predpisom, ki ureja te ukrepe;
- določitev drugih prepovedi, obveznosti ali omejitev udeležencem prometa.

(5) Prometna ureditev iz tega člena mora biti označena s predpisano prometno signalizacijo skladno z državnim predpisom.

(6) O določitvi območij umirjenega prometa, območij za pešce in območij umirjene hitrosti odloča župan s sklepom.

(7) S sklepom iz prejšnjega odstavka župan lahko za ustrezna območja sprejme načrt prometne ureditve, s katerim se celovito določi popolna prometna signalizacija na njih.

(8) Postavljanje oziroma urejanje kakršne koli prometne signalizacije, na ali ob občinskih cestah, ki vpliva na promet na občinski cesti brez ustreznih aktov organov po določbah tega odloka je prepovedano.

##### 32. člen

(vzdrževanje prometne signalizacije in prometne opreme)

(1) O postavitvi, zamenjavi, dopolnitvi ali odstranitvi prometne signalizacije in prometne opreme na občinskih cestah odloča pristojni urad, če s tem odlokom ni določeno drugače.

(2) Ne glede na določbe prejšnjega odstavka tega člena mora izvajalec rednega vzdrževanja občinske ceste takoj oziroma v najkrajšem možnem času zamenjati poškodovano ali uničeno prometno signalizacijo, ki je bila poškodovana ali uničena v prometni nesreči ali izrednemu dogodku, če zaradi navedenega obstaja nevarnost ponovitve ali povzročitve prometne nesreče. Določba tega odstavka se smiselno uporablja v primeru odtujene prometne signalizacije.

(3) Izvajalec rednega vzdrževanja občinskih cest, lahko spreminja prometno signalizacijo in opremo le z delovnim nalogom ali odločbo pristojnega organa, razen v primerih iz četrtega odstavka 26. člena tega odloka.

#### V. VAROVALNI PAS

##### 33. člen

(varovalni pas ob občinski cesti)

(1) Z namenom preprečitve škodljivih vplivov posegov v prostor ob občinski cesti, na občinsko cesto in prometa na njej je ob teh cestah varovalni pas. V varovalnem pasu občinske ceste je raba prostora omejena.

(2) Posegi v prostor, gradnja in rekonstrukcija objektov ter izvajanje kakršnih koli del na pripadajočih zemljiščih v varovalnem pasu občinske ceste so dovoljeni le s soglasjem pristojnega organa.

(3) Pristojni organ izda soglasje iz prejšnjega odstavka, če s predlaganim posegom v varovalnem pasu niso prizadeti interesi varovanja občinske ceste in prometa na njej in njene širitve zaradi spremenjenega obsega prometa.

(4) Predlagatelj nameravane gradnje v varovalnem pasu občinske ceste nima pravice zahtevati izvedbe ukrepov za zaščito pred vplivi ceste in prometa na njej, določenih s predpisi, ki urejajo varstvo okolja.

(5) Varovalni pas občinske ceste se meri od zunanega roba cestnega sveta v smeri prečne in vzdolžne osi, pri premostitvenih objektih pa od tlorisne projekcije najbolj izpostavljenih robov objekta na zemljišče ter znaša največ:

- pri lokalnih cestah 10 metrov,
- pri javnih poteh 5 metrov,
- pri občinskih kolesarskih poteh 2 metra.

(6) Z globo 500 evrov se kaznuje za prekršek posameznik, ki v varovalnem pasu občinske ceste brez soglasja ali v nasprotju s soglasjem pristojnega organa gradi ali rekonstruira stavbo ali objekte, ali v njem postavlja kakršnekoli druge objekte ali naprave, ter izvaja kakršnakoli dela na pripadajočih zemljiščih.

(7) Z globo 2.000 evrov se kaznuje za prekršek pravna oseba, samostojni podjetnik posameznik in posameznik, ki samostojno opravlja dejavnost, ki stori prekršek iz prejšnjega odstavka, njihova odgovorna oseba pa z globo 500 evrov.

## 34. člen

(preglednosti ob občinski cesti)

(1) V območju nivojskega križišča občinskih cest ali v območju cestnih priključkov na občinsko cesto (pregledno polje) ter na notranjih straneh cestnih krivin (pregledna berm) ni dovoljeno vzpostaviti kakršnekoli vegetacije ali postaviti objekte, naprave in druge predmete ter storiti karkoli drugega, kar bi oviralo preglednost cest, križišča ali priključka.

(2) Zaradi zagotavljanja stanja iz prejšnjega odstavka, razen na individualnih priključkih na občinsko cesto, se lahko lastninska pravica začasno ali trajno obremeni s služnostjo v javno korist.

(3) Če gre za ustanovitev služnosti v javno korist, pripada lastniku služne nepremičnine odškodnina, ki obsega zmanjšano vrednost nepremičnine in dejansko škodo.

(4) Ne glede na prejšnji odstavek lastnik služne nepremičnine ni upravičen do odškodnine, če je bila taka omejitev uporabe zemljišča predhodno določena v soglasju pristojnega organa iz tretjega odstavka 30. člena tega odloka.

(5) Z globo 500 evrov se kaznuje za prekršek lastnik oziroma uporabnik zemljišča, ki ravna v nasprotju s prvim odstavkom tega člena.

## 35. člen

(priključki na občinsko cesto)

(1) Cestni priključki na občinsko cesto (v nadaljnjem besedilu: priključki na občinsko cesto) se lahko gradijo ali rekonstruirajo le s soglasjem pristojnega organa. S soglasjem se na podlagi predpisa, ki ureja cestne priključke na javne ceste, določijo tehnični in drugi pogoji gradnje, rekonstrukcije in vzdrževanja priključka ter njegova opremljenost s prometno signalizacijo.

(2) Individualni priključki do objektov in zemljišč morajo biti praviloma navezani na nekategorizirano cesto, ki se uporablja za javni cestni promet. Izjemoma, ko tehnični elementi cestnega priključka ali ceste na katero se priključuje ne zagotavljajo varnega odvijanja prometa, se dovoljuje priključitev neposredno na cesto višje kategorije.

(3) Soglasja k ureditvi novega cestnega priključka na občinsko cesto se ne izda v primeru, ko zaradi neustrezne lokacije (nepregleden potek občinske ceste, grajeni objekti, brežine, podporni zidovi ...) ni možno zagotoviti predpisane preglednosti (pregledni trikotnik) pri vključevanju v promet na občinsko cesto brez uporabe prometnih ogledal.

(4) Pristojni organ izda soglasje iz prvega odstavka tega člena, če ugotovi, da to ne bo imelo škodljivih posledic za zmogljivost ceste in varnost prometa na njej.

(5) Stroške gradnje, rekonstrukcije in vzdrževanja priključka na občinsko cesto, vključno s postavitvijo potrebne prometne signalizacije, krije investitor priključka, v primeru priključevanja nekategorizirane občinske ceste na kategorizirano občinsko cesto pa občina.

(6) Priključek do meje cestnega sveta s pripadajočo prometno signalizacijo je sestavni del občinske ceste.

(7) Pri spreminjanju obstoječih ali sprejemanju novih prostorskih aktov je potrebno za predvidena nova stavbna zemljišča predvideti tudi njihov skupni priključek na občinsko cesto.

(8) Pristojni organ lahko ukine priključek na občinsko cesto v soglasju z lastnikom priključka oziroma imetnikom pravice uporabe ali ko se cestni priključek uporablja v nasprotju z izdanim soglasjem.

(9) Z globo 500 evrov se kaznuje za prekršek posameznik, ki ravna v nasprotju s prvim odstavkom tega člena.

(10) Z globo 2.000 evrov se kaznuje za prekršek pravna oseba, samostojni podjetnik posameznik in posameznik, ki samostojno opravlja dejavnost, ki ravna v nasprotju s prvim odstavkom tega člena, njihova odgovorna oseba pa z globo 500 evrov.

## 36. člen

(prehod za vozila)

(1) Kdor si želi zagotoviti nemoteno uporabo priključka iz 32. člena za prehod vozil, v primeru da mora pri tem prečkati javni pločnik ali da ga sicer pri uporabi priključka ovirajo morebiti parkirana vozila na občinski cesti, lahko pridobi dovoljenje pristojnega organa za enotno označitev zakonito urejenega priključka z napisom "prehod za vozila" in ustrezno signalizacijo. Ta mu zagotavlja nemoteno prečkanje pločnika in prepoveduje parkiranje vseh vozil na območju prehoda.

(2) Za uporabo "prehoda za vozila" se plačuje občinska taksa skladno z odlokom o občinskih taksah. Stroške postavitve in vzdrževanje ustrezne signalizacije krije imetnik pravice uporabe prehoda.

(3) Župan s Pravilnikom določi natančne pogoje in postopek za izvajanje določb prvega odstavka tega člena, vključno z enotno označitvijo prehodov za vozila.

(4) Z globo 500 evrov se kaznuje za prekršek posameznik, ki brez soglasja ali v nasprotju z izdanim soglasjem uredi prehod za vozila.

## 37. člen

(spremljajoče dejavnosti ob občinski cesti)

(1) Namenske javne površine za opravljanje spremljajočih dejavnosti ob občinskih cestah se z javnim razpisom odda najugodnejšemu ponudniku.

(2) Stvarne pravice in medsebojna razmerja v zvezi z opravljanjem spremljajočih dejavnosti se uredijo s pogodbo.

(3) Tehnične pogoje glede rabe površin in pogoje za postavitev objektov in naprav določi pristojni organ s soglasjem.

(4) Z globo 500 evrov se kaznuje za prekršek posameznik, ki postavi na površinah ob javni cesti, določenih za te namene, objekte in naprave za opravljanje spremljajočih dejavnosti brez ali v nasprotju s soglasjem pristojnega organa.

(5) Z globo 2.000 evrov se kaznuje za prekršek pravna oseba, samostojni podjetnik posameznik in posameznik, ki samostojno opravlja dejavnost, ki stori prekršek iz prejšnjega odstavka, njihova odgovorna oseba pa z globo 500 evrov.

## 38. člen

(opravljanje dejavnosti ob občinskih cestah zunaj naselja)

(1) Kdor ima pravico razpolaganja z zemljiščem ob občinski cesti zunaj naselja in na njem namerava opravljati dejavnost (gostinsko, trgovsko, servisno, in podobno), ki neposredno vpliva na odvijanje prometa (ustavljanje, parkiranje in vključevanje vozil v promet), mora v skladu z določbo 32. člena odloka zagotoviti ustrezen priključek oziroma pristop do objekta ter zadostno število mest za parkiranje vozil, če ta možnost ni zagotovljena z javnim parkiriščem.

(2) V postopku pridobitve dovoljenja za poseg v prostor ter uporabnega dovoljenja za objekte in prostore za opravljanje dejavnosti iz prejšnjega odstavka je treba pridobiti mnenje pristojnega organa.

## 39. člen

(opravljanje del ob občinski cesti)

(1) Za podiranje dreves, spravilo lesa, izkope, vrtnanja in opravljanje drugih del na zemljiščih ali na objektih vzdolž občinske ceste, ki bi lahko ovirala ali ogrožala promet, poškodovala cesto ali povečala stroške njenega vzdrževanja, je potrebno pridobiti dovoljenje pristojnega organa. V dovoljenju za posebno uporabo javne ceste oziroma dovoljenju za uporabo javne površine se določijo pogoji za opravljanje teh del.

(2) Določba prejšnjega odstavka se smiselno uporablja tudi za vse omejitve javne uporabe občinskih cest, kot jo zlasti terja:

- postavitve fasadnih odrov in ograj za zavarovanje gradbišč;
- ureditev gradbišč;

- začasno deponiranje gradbenega in drugega materiala;
- izvedba športnih, kulturnih in drugih prireditev;
- zavarovanje delovnih in bivalnih pogojev.

(3) Če je zaradi gradbenih del potrebno zasesti občinsko cesto zaradi postavitve gradbenih odrov, mora izvajalec del urediti prehod za pešce pod odrom, prehod za vozila ali obvoz. Prehod za pešce mora biti zavarovan pred padanjem materiala, osvetljen ter urejen po veljavnih predpisih, tako da je hoja varna.

(4) V primeru večjih prireditev ali organizacije gradbišč, tudi če so izven občinskih cest, vendar vplivajo na odvijanje prometa, lahko pristojni organ na vlogo prireditelja oziroma izvajalca ter po pridobljenem mnenju izvajalca rednega vzdrževanja, začasno spremeni prometni režim ali omeji promet. Pristojni organ pred izdajo dovoljenja za uporabo občinske ceste lahko od stranke zahteva predložitev strokovne študije s podrobnim predlogom začasnih rešitev.

(5) Z globo 500 evrov se kaznuje za prekršek posameznik, ki opravlja dela ob občinski cesti ali uporablja javno površino brez ali v nasprotju z dovoljenjem pristojnega organa.

(6) Z globo 2.000 evrov se kaznuje za prekršek pravna oseba, samostojni podjetnik posameznik in posameznik, ki samostojno opravlja dejavnost, ki stori prekršek iz prejšnjega odstavka, njihova odgovorna oseba pa z globo 500 evrov.

#### 40. člen

(obveznost plačila občinske takse)

Za uporabo občinskih cest po 36. členu se plačuje predpisana občinska taksa, ki se obračuna na dejansko uporabljano površino.

#### 41. člen

(avtobusna postajališča)

(1) Za vzpostavitev avtobusnih postajališč na občinskih cestah, ki se uporabljajo za cestni promet, se smiselno uporabljajo določbe tega člena in državnih predpisov.

(2) Avtobusna postajališča na občinskih cestah morajo biti praviloma izven vozišča. Lokacije avtobusnih postajališč na občinskih cestah določi pristojni organ.

(3) Ne glede na določbo prejšnjega odstavka se lahko v primeru, da prostorske ali druge tehnične zahteve ne omogočajo gradnje avtobusnega postajališča izven vozišča, avtobusno postajališče vzpostavi na vozišču.

(4) Za vzpostavitev avtobusnega postajališča na vozišču lahko pristojni organ pridobi strokovno mnenje komisije.

(5) Komisijo iz prejšnjega odstavka sestavljajo predstavnik pristojnega organa, policije, izvajalca rednega vzdrževanja občinske ceste in občinskega redarstva. Komisijo imenuje župan s sklepom.

### VI. UPORABA OBČINSKIH CEST

#### 42. člen

(izredni prevoz po občinski cesti)

(1) Izredni prevoz je prevoz z vozilom ali skupino vozil, ki samo ali skupaj z nedeljivim tovorom presega s predpisi dovoljeno skupno maso, osne obremenitve ali mere (širina, dolžina, višina). Izredni prevoz je tudi prevoz, pri katerem je vozilo samo ali skupaj s tovorom v mejah s predpisom dovoljene skupne mase, osnih obremenitev ali mer, vendar pa presega omejitev katerega koli od teh elementov, ki je odrejena na cesti ali njenem delu.

(2) Izredni prevoz se lahko opravi na podlagi dovoljenja za izredni prevoz, ki se izda, če izdajatelj dovoljenja za izredni prevoz (pristojni organ) ugotovi, da vozila ali tovora od izvora do cilja ni mogoče prepeljati po železnici ali z drugimi prometnimi sredstvi ali če predlagatelj izrednega prevoza dokaže, da bi prevoz s temi prometnimi sredstvi povzročil večje skupne stroške prevoza v primerjavi s stroški dodatnih ukrepov za usposobitev prevozne poti za prevoz po cesti.

(3) Vozilo s tovorom ali vozilo samo sme presegati s predpisom dovoljene ali s prometnim znakom omejene osne obremenitve, skupne mase ali mere le v obsegu in pod pogoji, navedenimi v dovoljenju za izredni prevoz po občinski cesti.

(4) Ne glede na določbo prejšnjega odstavka je izredni prevoz po občinski cesti dovoljen brez dovoljenja za izredni prevoz, ki se mora opraviti zaradi intervencije ob prometnih in drugih nesrečah ter izrednih dogodkih, zaradi obrambnih potreb, pri vleki pokvarjenega ali poškodovanega avtobusa ali tovornega vozila, ustavljenega na vozišču, vendar le do najbližjega kraja, kjer se lahko to vozilo izloči iz prometa, ter za vozila pri zimskem vzdrževanju cest.

(5) Dovoljenje iz prejšnjega odstavka tudi ni potrebno za izredne prevoze, ki se morajo opraviti takoj zaradi vzpostavitve prevoznosti občinskih cest v zimskem času, intervencije ob naravnih in drugih nesrečah ali ob izrednih razmerah. Dovoljenje za izredne prevoze tudi ni potrebno:

- za vozila, ki so potrebna za izvajanje občinskih javnih služb, katerih uporaba je potrebna zaradi rednega izvajanja javne službe;

- za avtobuse na rednih mestnih, primestnih, medkrajevnih in šolskih linijah.

(6) Dovoljenje za izredni prevoz, ki poteka samo po občinskih cestah, izda pristojni organ.

(7) V primeru, da je delitev tovora neracionalna in prevoz takšnega tovora bistveno ne vpliva na vozišče občinske ceste, se prosilcu lahko izda dovoljenje za čezmerni prevoz.

(8) V dovoljenju za izredni prevoz se lahko na predlog imetnika dovoljenja za izredni prevoz pred prenehanjem veljavnosti dovoljenja spremenijo podatki o vozilih za izredni prevoz, tovoru, prevoznih poti ali o roku veljavnosti, če je sprememba upravičena in je izredni prevoz pod spremenjenimi pogoji izvedljiv.

(9) O izdaji dovoljenja za izredni in čezmerni prevoz mora izdajatelj – upravljavec občinske ceste obvestiti občinsko redarstvo, pristojno policijsko upravo in izvajalce rednega vzdrževanja cest, po katerih bo izredni prevoz potekal.

(10) Višino povračila za čezmerne prevoze predpiše župan s sklepom.

(11) Morebitno nastalo škodo, povzročeno zaradi izrednega in čezmernega prevoza, povrne pridobitelj dovoljenja za izredni in čezmerni prevoz.

(12) Izredni in čezmerni prevoz brez dovoljenja za izredni in čezmerni prevoz je prepovedan.

(13) Evidenco izdanih dovoljenj za izredne in čezmerne prevoze vodijo izdajatelji dovoljenj.

(14) Župan lahko predpiše podrobnejše pogoje za izdajo dovoljenj za izredne in čezmerne prevoze po občinskih cestah ter način in pogoje izvajanja izrednih prevozov po občinskih cestah.

(15) Usposobljenost tranzitnih smeri za prevzem izrednih prevozov zagotavljajo izvajalci rednega vzdrževanja cest v okviru izvajanja javne službe.

(16) Z globo 500 evrov se kaznuje za prekršek posameznik ali voznik, ki opravljanja izredni in čezmerni prevoz brez dovoljenja ali v nasprotju z dovoljenjem pristojnega organa.

(17) Z globo 2.000 evrov se kaznuje za prekršek pravna oseba, samostojni podjetnik posameznik in posameznik, ki samostojno opravlja dejavnost, ki stori prekršek iz prejšnjega odstavka, njihova odgovorna oseba pa z globo 500 evrov.

#### 43. člen

(upravno nadzorstvo nad izvajanjem izrednega prevoza)

(1) Izredni prevoz je dovoljen le pod pogoji, navedenimi v dovoljenju za izredni prevoz.

(2) Nadzor nad z dovoljenjem za izredni prevoz dovoljenimi osnimi obremenitvami, skupnimi masami in merami vozil ter ustreznostjo vozil, spremstva in opreme za izvedbo izrednega prevoza ter označitvijo izrednega prevoza na občinskih cestah, je sestavni del rednega vzdrževanja javnih cest. Skladnost

izrednega prevoza s pogoji iz dovoljenja za izredni prevoz izvaja izdajatelj dovoljenja za izredni prevoz pred začetkom izrednega prevoza.

(3) Če pri pregledu izrednega prevoza, pred začetkom izvajanja izredni prevoz ne izpolnjuje zahtev iz izdanega dovoljenja za izredni prevoz, se izvedba izrednega prevoza prepove do uskladitve z dovoljenjem.

(4) Izvajalec izrednega prevoza mora v primeru neizpolnjevanja zahtev iz izdanega dovoljenja za izredni prevoz plačati stroške pregleda izrednega prevoza izdajatelju dovoljenja za izredni prevoz.

(5) Z globo 500 evrov se kaznuje za prekršek posameznik ali voznik, ki opravljanja izredni prevoz brez dovoljenja ali v nasprotju z dovoljenjem pristojnega organa.

(6) Z globo 2.000 evrov se kaznuje za prekršek pravna oseba, samostojni podjetnik posameznik in posameznik, ki samostojno opravlja dejavnost, ki stori prekršek iz prejšnjega odstavka, njihova odgovorna oseba pa z globo 500 evrov.

#### 44. člen

(prekomerna prometna obremenitev občinske ceste s tovornimi vozili)

(1) Prekomerna prometna obremenitev občinske ceste s tovornimi vozili je začasno ali trajno povečanje prometa tovornih vozil na določeni izvorno ciljni relaciji, ki poteka po odseku občinske ceste in je posledica izvajanja večjih investicijskih projektov ali izkoriščanja in gospodarjenja z naravnimi surovinami.

(2) Pri prekomerni prometni obremenitvi občinske ceste iz prejšnjega odstavka mora povzročitelj nositi sorazmeren del stroškov investicijskega vzdrževanja občinske ceste, katerega vzrok je povečana obremenitev s tovornimi vozili in pri povprečnem obsegu in strukturi cestnega prometa ne bi bilo potrebno.

(3) Pričakovano povečanje prometne obremenitve javne ceste s tovornimi vozili ugotavlja upravljavec javne ceste:

- v postopku izdaje smernic in mnenja k prostorskemu aktu,
- v postopku izdaje dovoljenj za gradnjo, ki bo vir povečane prometne obremenitve javne ceste s tovornimi vozili, ali
- neposredno s štetjem, če je prometna obremenitev občinske ceste že nastala, upravljavec pa s strani povzročitelja obremenitve predhodno ni bil seznanjen z gradnjo objekta ali drugim posegom.

(4) Prekomerna prometna obremenitev se lahko začne izvajati po sklenitvi pogodbe med upravljavcem občinske ceste in investitorjem objekta oziroma nosilcem rudarske ali vodne pravice, s katero so opredeljene vse medsebojne obveznosti v zvezi z rekonstrukcijo javne ceste po prenehanju obremenitve, kakor tudi obveznosti v zvezi s povečanim rednim vzdrževanjem ceste v času trajanja povečane obremenitve.

(5) Z globo 500 evrov se kaznuje za prekršek posameznik ali voznik, ki prekomerno prometno obremenjuje občinsko cesto s tovornimi vozili brez sklenjene pogodbe z upravljavcem ceste.

(6) Z globo 2.000 evrov se kaznuje za prekršek pravna oseba, samostojni podjetnik posameznik in posameznik, ki samostojno opravlja dejavnost, ki stori prekršek iz prejšnjega odstavka, njihova odgovorna oseba pa z globo 500 evrov.

#### 45. člen

(naležne ploskve na kolesih vozil)

(1) Vozila, ki vozijo po cestah ali javnih površinah, morajo imeti kolesa s takšnimi naležnimi ploskvami, da ne poškodujejo vozišča ali javne površine.

(2) Motorna vozila z gosenicami smejo voziti po cestah ali javnih površinah samo, če imajo gosenice obložene s primernimi oblogami, ki ne poškodujejo vozišča.

(3) Z globo 500 evrov se kaznuje voznik, ki po cesti ali javni površini vozi vozilo s kolesi z naležnimi ploskvami, ki so ali bi lahko poškodovale vozišče ali javno površino, ali motorno vozilo z gosenicami, ki so ali bi lahko poškodovale vozišče ali javno površino.

### VII. UPRAVLJANJE OBČINSKIH CEST

#### 46. člen

(naloge upravljavca občinskih cest)

Naloge iz pristojnosti upravljavca občinskih cest na območju Mestne občine Koper opravlja pristojni organ občinske uprave pristojen za področje prometa, če ta odlok ne določa drugače.

#### 47. člen

(naloge in pristojnosti pristojnega organa)

Pristojni organ občinske uprave Mestne občine Koper opravlja strokovno tehnične, razvojne, organizacijske in upravne naloge za gradnjo, vzdrževanje in varstvo občinskih cest in kolesarskih povezav.

Te naloge obsegajo:

- izdelavo strokovnih podlag za plane vzdrževanja in razvoja občinskih cest in izdelavo osnutkov teh planov;
- naloge rednega vzdrževanja občinskih cest;
- naloge nadzora nad stanjem občinskih cest;
- naloge nadzora nad prometno ureditvijo vseh občinskih cest;
- naloge upravljanja, vodenja in nadzora prometa;
- izvajanje postopkov podeljevanja koncesij in izbire koncesionarja za redno vzdrževanje občinskih cest;
- izvajanje postopkov javnega naročanja za izvajanje del rednega vzdrževanja občinskih cest, ki niso predmet koncesije, ter za izvajanje gradnje, investicijskih vzdrževalnih del in vzdrževalnih del v javno korist na občinskih cestah;
- naloge v zvezi z investicijami v občinske ceste;
- vodenje evidenc o občinskih cestah;
- pridobivanje podatkov o prometnih obremenitvah na občinskih cestah;
- pridobivanje podatkov o prekoračitvah dimenzij (višina, širina in dolžina) in mas vozil;
- naloge v zvezi z organizacijo obveščanja javnosti o stanju občinskih cest in prometa na njih;
- naloge v zvezi z razpisom koncesij za gradnjo, vodenje in izkoriščanje občinskih cest in objektov na njih;
- izdajanje dovoljenj in soglasij in vodenje drugih upravnih postopkov, določenih z ukrepi za varstvo občinskih cest in za varovanje prometa na njih;
- priprava strokovnih izhodišč za smernice in mnenja, ki jih kot nosilec urejanja prostora, izdaja k državnim in občinskim prostorskim aktom;
- druge naloge, določene s tem odlokom ali drugim predpisom.

#### 48. člen

(vzdrževanje občinskih cest)

Letni plan vzdrževanja občinskih cest v posameznem koledarskem letu ima značaj gospodarskega plana javne službe pri posameznem izvajalcu in se usklajuje in sprejema po postopku, določenem za programe, ki se financirajo iz občinskega proračuna.

### VIII. VZDRŽEVANJE OBČINSKIH CEST

#### 49. člen

(odgovornost za stanje občinskih cest)

(1) Kategorizirane občinske ceste se morajo redno vzdrževati in obnavljati tako, da ob upoštevanju njihovega pomena za povezovanje prometa v prostoru, gospodarnosti vzdrževanja, predpisov, ki urejajo javne ceste in določb 20. člena tega odloka omogočajo varno odvijanje prometa.

(2) Za izvajanje rednega vzdrževanja občinskih cest kot javne službe in izvajanje ukrepov iz 20. člena tega odloka je odgovoren izvajalec javne službe iz 51. člena tega odloka.

(3) Za organiziranje obnavljanja občinskih cest in izvajanje ukrepov iz 21. člena tega odloka je odgovoren izvajalec vzdrževanja občinskih cest.

(4) Obnovitvena dela na občinskih cestah oddaja v izvedbo pristojni organ po postopku in pod pogoji, ki so z zakonom določeni za oddajo javnih naročil.

#### 50. člen

(redno vzdrževanje občinskih cest)

Redno vzdrževanje občinskih cest je obvezna gospodarska javna služba občinskega pomena.

#### 51. člen

(izvajalci rednega vzdrževanja občinskih cest)

(1) Izvajalca gospodarske javne službe iz 50. člena sta:

1. Javno podjetje Komunala Koper d.o.o. – ki na občinskih cestah na območju mesta Koper ter na urbaniziranih območjih večjih naselij opravlja to javno službo kot sestavino lokalne gospodarske javne službe "upravljanje prometnih površin ter zelenih in drugih neprometnih javnih površin in javna snaga";

2. na ostalih občinskih cestah pa oseba zasebnega prava izbrana v postopku podelitve koncesije za vzdrževanje občinskih cest.

(2) Natančno razdelitev območij iz prvega odstavka določi Občinski svet s sklepom na predlog župana.

#### 52. člen

(vzdrževanje križišč in križanj)

(1) Za vzdrževanje križišč občinskih cest z nekategori-ranimi cestami, po katerih je dovoljen javni promet, v območju cestnega sveta občinske ceste, skrbi pristojni organ.

(2) Vzdrževanje križanj občinskih cest z železniško progo urejajo predpisi o varnosti v železniškem prometu.

#### 53. člen

(vzdrževanje občinske ceste na mejnem prehodu)

Cestišče občinske ceste na mejnem prehodu se vzdržuje v enakem obsegu in na enaki ravni kot pred prehodom. Vzdrževanje drugih prometnih površin na mejnem prehodu zagotavljajo pristojni državni organi.

### IX. ZAPORA OBČINSKIH CEST IN JAVNIH POVRŠIN

#### 54. člen

(zapora ceste zaradi del ali prireditev na občinski cesti)

(1) Dela na občinski cesti ali na javni površini, ki vplivajo na promet na tej cesti ali na varnost uporabnikov, in jo je zaradi tega treba delno ali popolno zapreti za promet, se lahko opravljajo le z dovoljenjem iz 39., 56., 77. in 78. člena tega odloka, ki ga izda pristojni organ.

(2) Ne glede na določbo prejšnjega odstavka dovoljenje ni potrebno za izvajanje del v okviru rednega vzdrževanja cest ali javne površine in za izvedbo nujnih intervencijskih del na javni infrastrukturi v cestnem telesu občinske ceste ali javne površine. Dovoljenje tudi ni potrebno, če so s poškodbami naprav in napeljav, vgrajenih v javno površino, neposredno ogrožena varna uporaba javne površine oziroma življenja in zdravje občanov ali bi lahko nastala večja gospodarska škoda. Upravljevec naprav in napeljav mora takoj odstraniti neposredno nevarnost in o tem obvestiti izvajalca rednega vzdrževanja javne površine. Upravljevec naprav in napeljav mora čim hitreje odstraniti poškodbe na njih, vzpostaviti javno površino v prvotno stanje in o končanih delih obvestiti izvajalca rednega vzdrževanja javne površine ter zagotoviti kritje vseh neposrednih in posrednih stroškov, vezanih na njegove aktivnosti in izdajo dovoljenja.

(3) Dovoljenje za zaporo občinske ceste ali javne površine je treba pridobiti tudi za športne in druge prireditve na njej.

(4) Dovoljenje za popolno zaporo občinske ceste se lahko izda, če je promet mogoče preusmeriti na druge javne ceste ali če se s spremembo prometne ureditve na drugačen način omogoči dostop na območje zaprtega dela ceste. V primeru zapore javne površine je potrebno zagotoviti dostop preostalega dela javne površine.

(5) Z dovoljenjem za zaporo občinske ceste ali javne površine se določijo pogoji za izvedbo zapore ceste, preusmeritve prometa zaradi zapore ceste in čas njenega trajanja. Zaporo občinske ceste izvede izvajalec rednega vzdrževanja občinske ceste, zaporo javne površine pa Javno podjetje.

(6) Zaporo občinske ceste, ki jo postavi izvajalec rednega vzdrževanja občinske ceste mora o njeni izvedbi obvestiti policijo in občinsko redarstvo najmanj tri dni pred spremembo ter javnost na krajevno običajen način. Zaporo nekategori-rane občinske ceste postavi izvajalec rednega vzdrževanja občinskih cest iz 51. člena tega odloka, ki ga z dovoljenjem določi pristojni organ. Stroške postavitve zapore prometa krije predlagatelj zapore.

(7) Če prosilec ne izpolni kakršnekoli obveznosti iz soglasja oziroma dovoljenja, potrebno obveznost na njegove stroške izpolni izvajalec rednega vzdrževanja.

(8) Z globo 500 evrov se kaznuje za prekršek posameznik, ki ravna v nasprotju s prvim, četrtem in petim odstavkom tega člena.

(9) Z globo 2.000 evrov se kaznuje za prekršek pravna oseba, samostojni podjetnik posameznik in posameznik, ki samostojno opravlja dejavnost, ki ravna v nasprotju s prvim, četrtem in petim odstavkom tega člena, njihova odgovorna oseba pa z globo 500 evrov.

(10) Z globo 1.000 evrov se kaznuje za prekršek izvajalec rednega vzdrževanja državne ceste, če delno ali popolno zaporo državne ceste zaradi del na cesti ali športnih in drugih prireditev izvede brez dovoljenja, razen v primerih iz drugega odstavka tega člena, odgovorna oseba izvajalca rednega vzdrževanja ceste pa z globo 200 evrov.

#### 55. člen

(izdaja dovoljenj za zaporo občinske ceste ali javne površine)

(1) Dovoljenje za zaporo občinske ceste ali javne površine izda pristojni organ in ga vroči predlagatelju zapore. O izdaji dovoljenja pristojni organ obvesti policijo, občinsko redarstvo in izvajalca rednega vzdrževanja, na katero se dovoljenje nanaša.

(2) O delnih ali popolnih zaporah občinske ceste zaradi izvajanja del, za katere na podlagi drugega odstavka 51. člena tega odloka ni potrebno pridobiti dovoljenja, mora izvajalec teh del obvestiti policijo in občinsko redarstvo za ceste najmanj tri dni pred začetkom izvajanja vzdrževalnih del, za intervencijska dela pa takoj ko bo mogoče.

(3) Vloga za zaporo občinske ceste mora biti vložena najmanj 15 dni pred predlaganim rokom zapore ceste in mora vsebovati podatke o lokaciji, vrsti in obsegu del, zaradi katerih se predlaga delna ali popolna zapora ceste, o načinu in času trajanja njihove izvedbe ter prometno tehnično dokumentacijo začasne prometne ureditve v času delne ali popolne zapore ceste.

(4) Pristojni urad lahko spremeni čas in trajanje zapore ceste ali javne površine, zlasti če se ta predlaga med prireditvami, predvidenimi s koledarjem večjih športnih prireditev, med turistično sezono ali med povečanimi prometnimi obremenitvami ceste.

(5) Stroške za izvedbo zapore ceste in preusmeritve prometa zaradi zapore ceste krije njen predlagatelj.

(6) Zaporo postavi izvajalec rednega vzdrževanja občinske ceste, ki mora o njej in o preusmeritvi prometa obvestiti pristojni urad, policijo in občinsko redarstvo najmanj tri dni pred prvo postavitvijo zapore ter takoj ob vsaki njeni spremembi.

(7) Pri izvedbi vzdolžnega prekopa vozišča občinske ceste oziroma cestnega telesa, kjer se prekoplje več kot ena tretjina širine vozišča, se z izdanim dovoljenjem investitorju

oziroma izvajalcu del naloži obveznost preplastitev celotne širine vozišča. Pri izvedbi več prečnih prekopov vozišča oziroma cestnega telesa, kjer se na krajši razdalji izvede več prečnih prekopov in ko je obstoječe vozišče občinske ceste poškodovano do te mere, da bi pri izvedbi prekopa ter vzpostavitvi v prejšnje stanje samo prekopenega dela ne bo zagotavljalo obstojnosti in prevoznosti preostalega dela vozišča, se z izdanim dovoljenjem investitorju oziroma izvajalcu del naloži obveznost preplastitev celotne širine vozišča tudi med prečnimi prekopi. Ob izvedbi vzdolžnega prekopa izven asfaltiranega vozišča občinske ceste, to je prekop bankine, meteornege jarka, mulde ipd. se investitorju oziroma izvajalcu z izdanim dovoljenjem naloži obveznost vzpostavitve v prejšnje stanje tako se mesto izkopa ustrezno utrdi na način, da se prepreči morebitno posedanje bankine. Pri vzdolžnem prekoku v bankini ob občinski cesti, ko se poškoduje asfaltni rob je potrebno pri vzpostavitvi v prejšnje stanje izvesti njegovo ponovno asfaltiranje v minimalni širini 0,50 metra. Vzdolžni prekop pločnika ali kolesarske steze je možen ob pogoju, da se pri vzpostavitvi v prejšnje stanje pločnik ali kolesarska steza preplasti v celotni širini. Prekop občinske ceste oziroma cestnega telesa mora izvesti izvajalec rednega vzdrževanja občinske ceste. Prekop nekategorizirane občinske ceste izvede izvajalec rednega vzdrževanja občinskih cest iz 48. člena tega odloka, ki ga z dovoljenjem določi pristojni organ. Stroške prekopa občinske ceste krije prosilec.

(8) Če prosilec ne izpolni kakršne koli obveznosti iz soglasja oziroma iz dovoljenja, potrebna dela opravi na njegove stroške izvajalec rednega vzdrževanja javnih cest.

(9) Obveščeno javnosti o izvedbi zapore občinske ceste in o preusmeritvi prometa zagotovi predlagatelj zapore.

(10) Z globo 1.000 evrov se kaznuje za prekršek izvajalec rednega vzdrževanja občinske ceste, ki ravna v nasprotju z dovoljenjem, odgovorna oseba izvajalca rednega vzdrževanja državne ceste pa z globo 500 evrov.

#### 56. člen

(soglasje in dovoljenje za poseg v občinsko cesto ali javno površino)

(1) Poseg v občinsko cesto ali javno površino je dovoljen le v okviru urejanja upravnih dovoljenj za posege v prostor ali če je to potrebno zaradi varstva površin ter javne varnosti ali varnosti v cestnem prometu.

(2) Dovoljenje ali soglasje za poseg v občinsko cesto ali javno površino izda pristojni organ v upravnem postopku.

(3) V dovoljenju iz prejšnjega odstavka se določi način, pogoji in nadzor nad opravljanjem teh del. Če so sočasno izpolnjeni tudi drugi pogoji, lahko to dovoljenje pridobi tudi značaj dovoljenja za zaporo prometa na prometni površini.

(4) V soglasju izdanem za posege v občinske ceste ali javne površine za namene iz prvega odstavka tega člena lahko pristojni organ določi, da se izdano soglasje šteje kot dokazilo o pravici gradnje po Zakonu o graditvi objektov.

(5) Veljavnost izdanega soglasja je dve leti od dneva izdaje. Veljavnost izdanih projektnih pogojev je eno leto od dneva izdaje.

#### 57. člen

(pogoji za zaporo javne površine)

(1) Če je zaradi gradbenih del potrebno zasesti pločnik ali drugo površino zaradi postavitve gradbenih odrov ali delovnih strojev ali naprav, mora izvajalec del speljati prehod za pešce pod odrom, če ni mogoče drugače zagotoviti varnega prehoda pešcev. Prehod za pešce mora biti zavarovan pred padanjem materiala, osvetljen ter urejen po veljavnih predpisih, tako da je hoja varna.

(2) V primeru večjih prireditev ali organizacije gradbišč, tudi če so izven javnih površin, vendar vplivajo na uporabo javne površine, lahko pristojni organ na vlogo prireditelja oziroma izvajalca ter po pridobljenem mnenju izvajalca rednega vzdrževanja, začasno spremeni prometni režim, omeji promet ali ome-

ji uporabo javne površine ali nekategorizirane občinske ceste. Pristojni organ pred izdajo dovoljenja za uporabo javne ceste oziroma javne površine lahko od stranike zahteva predložitev strokovne študije s podrobnim predlogom začasnih rešitev.

(3) Z globo 500 evrov se kaznuje za prekršek posameznik, ki opravlja dela ali uporablja javno površino brez ali v nasprotju z dovoljenjem pristojnega organa.

(4) Z globo 2.000 evrov se kaznuje za prekršek pravna oseba, samostojni podjetnik posameznik in posameznik, ki samostojno opravlja dejavnost, ki stori prekršek iz prejšnjega odstavka, njihova odgovorna oseba pa z globo 500 evrov.

#### 58. člen

(napeljevanje nadzemnih in podzemnih vodov in naprav)

(1) Telefonski, telegrafski in drugi kabelski vodi, nizkonapetostni električni oziroma napajalni vodi, kanalizacija, vodovodi, toplovodi ter druge podobne naprave, se smejo napeljevati oziroma postavljati v območju občinske ceste ali javne površine le pod pogoji in na način, določenimi s soglasjem pristojnega organa.

(2) Pristojni organ lahko zahteva od upravljavca vodov in naprav, da jih preuredi ali prestavi, kadar je to potrebno zaradi obnove ali rekonstrukcije občinske ceste, javne površine ali izvedbe ukrepov za zavarovanje ceste ali površine. Stroške prestavitve ali preureditve vodov in naprav krije njihov upravljavec, razen če to ni v nasprotju s pogoji iz soglasja za njihovo napeljavo oziroma postavitev.

(3) Pristojni organ lahko odkloni izdajo soglasja iz prvega odstavka tega člena, če bi vodi in naprave ogrozili občinsko cesto ali javno površino ter bistveno oteževali njeno vzdrževanje ali onemogočali njeno morebitno rekonstrukcijo.

(4) Veljavnost izdanega soglasja je dve leti od dneva izdaje. Veljavnost izdanih projektnih pogojev je eno leto od dneva izdaje.

### X. JAVNE POVRŠINE

#### 59. člen

(opredelitev javnih površin)

(1) Kot javne površine, ki jih po tem odloku ureja Javno podjetje, se štejejo nekategorizirane občinske javne poti, ki jih ne opredeljuje Odlok o kategorizaciji občinskih cest, javna parkirišča, rezervirani in posebni parkirni prostor ter druge javne površine, ki predstavljajo javno dobro in so v upravljanju Mestne občine Koper.

(2) Kot javno površino po tem odloku se obravnava tudi prostor nad javnimi površinami iz prejšnjega odstavka tega člena.

#### 60. člen

(javne površine)

Javne površine po tem odloku, ki sodijo v obseg javne službe upravljanje in vzdrževanje javnih površin so:

- javne poti,
- ulice, pločniki, trgi, ki so pretežno namenjeni pešcem,
- peš poti in površine za pešce,
- podhodi, nadhodi, pasaže,
- javna otroška igrišča,
- javna športna igrišča,
- tržnice in
- površine ob spomeniških in zgodovinskih objektih

skupaj z urbano, prometno in drugo opremo, ki je namenjena uporabnikom teh površin.

#### 61. člen

(vsebina dela javne službe upravljanje in vzdrževanje javnih površin)

Izvajanje javne službe upravljanje in vzdrževanje javnih površin obsega:



– vzdrževanje javnih površin, pločnikov, trgov in ulic v mestih in naseljih mestnega značaja, ter pripadajoče javne infrastrukture in opreme v obsegu in v časovnih presledkih, določenih z gospodarskim planom javne službe tako, da je zagotovljena normalna uporaba teh površin;

– čiščenje, pometanje in pranje javnih površin na urbanem območju ter praznjenje in vzdrževanje košev za smeti kot elementov mestne opreme na javnih krajih;

– vzdrževanje in obnavljanje javnih poti, ograj, vodometov, klopi, posod za odpadke, igral in drugih elementov urbane opreme;

– postavljanje, vzdrževanje in obnavljanje prometne in neprometne signalizacije (prepovedi, usmerjanje in podobno) na javnih površinah;

– postavljanje, vzdrževanje in obnavljanje opozorilnih napisov (prepovedi, usmerjanje in podobno) na prometnih in javnih površinah;

– tekoče in interventno vzdrževanje in obnovo tlakov, asfaltnih površin, robnikov in drugih elementov urbane opreme javnih površin;

– postavljanje in vzdrževanje elementov mestne opreme, postavljene na ali ob vzdrževanih površinah ter vodenje ustreznih katastrov in evidenc;

– priprava programov investicijskega vzdrževanja in drugih zahtevnejših posegov in organizacije njihove izvedbe po dogovoru s pristojnim organom.

#### 62. člen

(načrt vzdrževanja javnih površin – program javne službe)

(1) Javne površine se vzdržujejo na podlagi programa javne službe, ki ga potrdi župan.

(2) Načrt vzdrževanja javnih površin – program javne službe mora biti usklajen s planom razvoja omrežja podzemnih komunalnih in energetskih naprav ter objektov, s priključki na komunalne naprave ter občinskimi prostorskimi akti in proračunom.

#### 63. člen

(varstvo javnih površin)

(1) Na javnih površinah je zlasti prepovedana:

– ustavljanje in parkiranje vozil na za to ne predvidenih mestih;

– postavljanje ali hramba večjih predmetov ali kakršnih koli količin odpadnega ali uporabnega materiala;

– postavljanje predmetov ali kakršnih ovir z namenom onemogočanja ali omejevanja uporabe javne površine;

– spuščati pse in druge domače živali brez nadzora ter onesnažiti te površine z njihovimi iztrebki;

– hranjenje živali;

– lomljenje drevja ali grmovja, trganje cvetlic ali poškodovanje živih mej;

– poškodovanje klopi, košev za smeti, igral, posod s cvetjem, prometne signalizacije, svetilk ali drugih elementov urbane opreme;

– obešati plakate in druge napise na drevje ali pa na za to nepredvidena mesta oziroma objekte;

– z mazili, živalskimi iztrebki ali drugimi snovmi namastiti ali onesnažiti javno površino;

– odvajati na javno površino vodo, odplake ali druge tekočine;

– voditi po cesti konje ali druge živali, ki so tako podkovanе, da lahko poškodujejo javno površino;

– metati, puščati ali odlagati cigaretnе ogorke, žvečilne gumije, izpljunke, druge človeške iztrebke ali druge odpadke ter na takšen način povzročiti onesnaženje javne površine.

(2) Na mestnih javnih površinah je – razen uradnim organom v zvezi z opravljanjem uradnih dejanj – posebej prepovedano voditi:

1. govedo, konje, drobnico in druge domače ali delovne živali;

2. pse brez povodca.

(3) Ne glede na določbo prejšnjega odstavka tega člena lahko pristojni organ z dovoljenjem dovoli vodenje živali po javnih površinah. Dovoljenje se izda, če je zagotovljena varnost preostalih uporabnikov javnih površin ter primerno ravnanje in oskrba živali. Z izdanim dovoljenjem se lahko določijo tudi pogoji pod katerimi se dovoli vodenje živali po javnih površinah.

(4) Dovoljenje iz prejšnjega odstavka tega člena se izda, če prosilec zagotovi pogoje, da pri uporabi javne površine ne bo prišlo do njenega onesnaženja oziroma bo zagotovljeno takojšnje čiščenje v primeru onesnaženja ter pri uporabi javne površine ne bo prišlo do njenega poškodovanja.

(5) Z globo 200 evrov se kaznuje za prekršek posameznik, ki ravna v nasprotju s prvim ali drugim odstavkom tega člena.

(6) Z globo 500 evrov se kaznuje za prekršek posameznik, ki ravna v nasprotju s tretjim odstavkom tega člena.

(7) Z globo 2.000 evrov se kaznuje za prekršek pravna oseba, ki ravna v nasprotju s prvim, drugim ali tretjim odstavkom tega člena, njena odgovorna oseba pa z globo 500 evrov.

#### 64. člen

(posebni parkirni prostori)

(1) Občinski svet določi parkirne prostore za katerih uporabo se pod splošnimi pogoji plačuje parkirna. Upravljanje takih parkirišč se izvaja kot izbirna lokalna gospodarska javna služba »upravljanje določenih javnih parkirišč«, ki se izvaja na podlagi podelitve koncesije, v režijskem obratu ali preko javnega podjetja. Tarife in pogoji upravljanja se uredijo na podlagi koncesijskega akta, odloka o javni službi v režiji ali odloka o izvajanju javne službe.

(2) Rezervirane parkirne prostore za potrebe pravnih oseb v zvezi z opravljanjem njihove dejavnosti določi župan s sklepom. V sklepu župan določi tarifo za njihovo uporabo, upravljavca parkirnih prostorov in postopek oddaje parkirnih prostorov.

(3) Rezervirane parkirne prostore za invalide, postajališča za avto taksi vozila in druge posebne parkirne prostore (za potrebe zdravstvenih in socialnih ustanov ter upravnih organov) in njihovega uporabnika določi pristojni organ.

(4) Za parkirne prostore in parkirišča, ki nimajo statusa javnega parkirišča in jih Mestna občina Koper pridobi na podlagi sklenjenega pravnega posla (najema, odkupa), župan sprejme sklep, s katerim določi prometni režim na parkirišču, upravljavca, upravičence za uporabo parkirišč, višino subvencije iz proračuna ter druga pravna razmerja v zvezi z uporabo parkirišča; z namenom izboljšanja stanja mirujočega prometa v starem jedru mesta Koper.

#### 65. člen

(rezervirani parkirni prostori za invalide)

(1) Rezervirani parkirni prostori za invalide so lahko splošni ali osebni, in sicer se:

– splošne parkirne prostore uredi na večjih parkiriščih, ob pomembnejših javnih ustanovah in na krajih, ki so praviloma cilj potovanja invalidov z motornim vozilom; uporabljajo jih lahko vsa vozila, ki so ustrezno označena;

– osebni parkirni prostor se uredi na javni površini v neposredni bližini stalnega prebivališča osebe, ki ima tako okvaro spodnjih okončin, da sama upravlja posebej temu prilagojeno motorno vozilo in če prebivališče take osebe ne razpolaga z funkcionalno površino, ki bi jo bilo mogoče za to prednostno posebej urediti.

(2) Na vertikalni signalizaciji osebne rezerviranega parkirnega prostora za invalida se označi registrska številka osebnega avtomobila, ki je edino pooblaščen za uporabo takega prostora, uporabnik pa zanj ne plačuje občinska taksa in stroškov ureditve in vzdrževanja.

(3) Župan lahko s pravilnikom uredi podrobne pogoje in postopek za urejanje osebnih parkirnih prostorov za invalide, njihovo evidenco, oznake in druge zadeve, potrebne za izvajanje določbe tega člena.

## XI. JAVNE ZELENE POVRŠINE

### 66. člen

(javne zelene površine)

(1) Kot javne zelene površine, ki jih po tem odloku ureja Javno podjetje, se štejejo hortikulturno urejene zelene površine, ki so javno dobro ali imajo značaj javnega dobra in so v upravljanju Mestne občine Koper, in sicer:

- javne zelenice,
- javni parki,
- javni drevoredi,
- javni okrasni nasadi,
- javna sprehajališča,
- javne zelene površine ob spomeniških in zgodovinskih objektih.

(2) Med javne zelene površine po tem odloku ne sodijo zelene površine ob objektih v lasti, solasti ali upravljanju Mestne občine Koper, javnih podjetij in javnih zavodov katerih je ustanovitelj ali soustanovitelj Mestna občina Koper.

(3) Kot javne zelene površine po tem odloku se obravnava tudi prostor nad javnimi zelenimi površinami iz prvega odstavka tega člena.

### 67. člen

(vsebina dela javne službe upravljanje in vzdrževanje javnih zelenih površin)

Izvajanje dela javne službe upravljanje in vzdrževanje javnih zelenih površin obsega:

- čiščenje javnih zelenih površin;
- vzdrževanje parkov, drevoredov, zelenic in drugih javnih nasadov in urejenih zelenih površin skladno s pravili hortikulture stroke, ki je določena z gospodarskim planom javne službe tako, da je zagotovljena normalna uporaba teh površin;
- vzdrževanje javnih otroških igrišč in javnih športnih igrišč tako, da je zagotovljena normalna uporaba teh površin;
- priprava programov vzdrževanja ter drugih posegov in organizacije njihove izvedbe.

### 68. člen

(načrt urejanja zelenih površin – plan javne službe)

(1) Javne zelene površine se urejajo na podlagi plana javne službe – načrta urejanja javnih zelenih površin, ki ga izdelata izvajalec javne službe in ga potrdi župan.

(2) Finančni del načrta urejanja zelenih površin mora biti usklajen z občinskim proračunom in akti, ki so podlaga za izvajanje občinskega proračuna.

### 69. člen

(vrste vzdrževalnih del na javnih zelenih površinah)

Na javnih zelenih površinah se morajo redno ter v skladu z namenom in zahtevnostjo teh površin opravljati vsa potrebna vzdrževalna dela in varstveni ukrepi, zlasti pa:

- čiščenje zelenih površin, pobiranje smeti,
- vzdrževalna dela in košnja travnatih površin, gnojenje trat in ostalih rastlin,
- urejanje nasadov in sajenje cvetličnih gredic in korit,
- oskrba, čiščenje in obrezovanje dreves, drevoredov in grmovnic,
- zatiranje plevela in drugih rastlin, ki ovirajo rast parkovnih rastlin,
- obrezovanje živih mej, posebej ob cestah in pločnikih, da ne ovirajo hoje, prometa in preglednosti,

– oskrba in obrezovanje vegetacije na prometnih otokih,

– varstvo rastlin pred rastlinskimi boleznimi, škodljivci in poškodbami,

– redno pometanje in pobiranje smeti v parkih in na zelenicah,

– vzdrževanje parkovne opreme in druge urbane opreme,

– druga vzdrževalna dela, ki so potrebna, da se ohranja urejen videz zelenih površin.

### 70. člen

(varovanje javnih zelenih površin)

(1) Investitor oziroma izvajalec gradbenih del ali drugega posega v prostor je dolžan pred posegom v prostor na celotnem območju gradnje ali posega v prostor zavarovati javne zelene površine pred poškodbami ali uničenjem.

Pri drevesih in grmovnicah se zaščiti nadzemni del in koreninski sistem v skladu s pravili hortikulture stroke.

(2) V primeru, da investitor oziroma izvajalec gradbenih del oziroma drugega posega v prostor med gradnjo poškoduje ali uniči drevje, grmičevje ali javno zeleno površino, ga je dolžan nadomestiti v enaki količini, primerne velikosti in v primerni vegetacijski obliki.

(3) Poškodovane zelenice je investitor oziroma izvajalec posega v prostor dolžan sanirati in povrniti v stanje pred izvedbo gradbenih del.

### 71. člen

(poseganje v javne zelene površine)

(1) Posegi v javne zelene površine niso dovoljeni.

(2) Izjemoma je poseg v javne zelene površine dovoljen le v okviru izvajanja dovoljenih gradbenih posegov v prostor ali če je to potrebno zaradi varstva zelenih površin ter javne varnosti ali varnosti v cestnem prometu.

(3) Posebna ali podrejena pravica uporabe javne površine se na javnih zelenih površinah lahko dovoli samo na urejenih poteh, povoznih ali pohodnih površinah, ki so namenjene pešcem ali so z načrtom ureditve javne zelene površine predvidene za posebno ali podrejeno uporabo javne zelene površine.

(4) Dovoljenja ali soglasja za poseg v javne zelene površine izda pristojni organ v upravnem postopku.

### 72. člen

(prepovedana dejanja na javnih zelenih površinah)

(1) Prepovedano je nepooblaščen sekanje, obsekavanje, odstranjevanje ali drugačno poškodovanje ali uničevanje javnega parkovnega ali gozdnega fonda (drevje, grmovje ali žive meje).

(2) Na javnih zelenih površinah ni dovoljeno:

- trgati cvetja, uničevati drevja, grmovja ali žive meje,
- voziti ali parkirati vozila in priklopna vozila,
- hoditi izven dovoljenih in urejenih poti,
- pritrjevati na drevje in grmovje ter urbano opremo obvestila in reklame,
- odlagati odpadke,
- pustiti pse brez ustreznega nadzora ali voditi pse brez vrvice; psi morajo imeti nagobčnike; v primeru onesnaženja zelenih površin s pasjimi iztrebki morajo lastniki psov le-te takoj odstraniti,
- hraniti živali,
- odlagati ali skladiščiti materiale in predmete,
- zažigati travne površine, suhe veje, odpadke in podobno,
- graditi oziroma postaviti enostavne inčasne objekte na zelenih površinah brez soglasja ali dovoljenja pristojnega organa,
- spuščati meteorno ali odpadno vodo,

– gojiti določene kulture, vrtnine in druge rastline, če to kviri estetsko podobo naselja ali ima druge škodljive učinke.

(3) Z globo 200 evrov se kaznuje za prekršek posameznik, ki ravna v nasprotju s prvima ali drugim odstavkom tega člena.

(4) Z globo 2.000 evrov se kaznuje pravna oseba, samostojni podjetnik posameznik in posameznik, ki samostojno opravlja dejavnost, ki ravna v nasprotju s prvim ali drugim odstavkom tega člena, njihova odgovorna oseba pa z globo 500 evrov.

## XII. JAVNA SNAGA

### 73. člen

(javna snaga)

Javno podjetje na površinah, ki jih vzdržuje in so namenjene prostemu dostopu javnosti, mora zagotoviti stalno čistočo ter zagotoviti redno praznjenje tipiziranih košev za odpadke in se z izvajalcem javne službe "ravljanje z odpadki" dogovoriti za ustrezen odvoz odpadkov, če to ni urejeno neposredno po splošnih pogojih delovanja te javne službe.

### 74. člen

(ravljanje z odpadki)

(1) Na javnih površinah morajo biti nameščeni koši za odpadke.

(2) Koše namesti Javno podjetje. Njihovo obliko, barvo in mesto postavitve določi pristojni organ.

(3) Koše za odpadke prazni in vzdržuje Javno podjetje.

### 75. člen

(ravljanje ob prireditvah in prodaji na javnih površinah)

(1) Organizatorji prireditev ali prodajalci pri stojnicah morajo skrbeti, da javne površine ne onesnažujejo, po uporabi pa so dolžni le-te takoj po končani prireditvi oziroma najkasneje do 10. ure naslednjega dne očistiti in kadar je potrebno površine tudi razkužiti ter vzpostaviti v prvotno stanje.

(2) Z globo 200 evrov se kaznuje za prekršek posameznik, ki ravna v nasprotju s prvim odstavkom tega člena.

(3) Z globo 2.000 evrov se kaznuje pravna oseba, samostojni podjetnik posameznik in posameznik, ki samostojno opravlja dejavnost, ki ravna v nasprotju s prvim odstavkom tega člena, njihova odgovorna oseba pa z globo 500 evrov.

### 76. člen

(odstranjevanje onesnaževanja)

Če povzročitelj onesnaževanja oziroma organizator prireditev javne površine ne očisti in po potrebi ne razkuži takoj po onesnaženju oziroma uporabi, mora po naročilu Občinskega inšpektorata Mestne občine Koper (v nadaljevanju: inšpektorat) to storiti pooblaščen izvajalec na stroške povzročitelja oziroma organizatorja.

## XIII. UPORABA JAVNIH POVRŠIN

### 77. člen

(posebna uporaba javne površine)

(1) Posebna uporaba javne površine po tem odloku pomeni pridobitev pravice uporabe javne površine za opravljanje gospodarske (gostinske, trgovske ...) dejavnosti ali druge aktivnosti na javni površini, kjer njeno izvajanje ni povezano ali pogojeno z neposredno bližino poslovnega prostora prosilca. Obdobje trajanja pravice do posebne uporabe javne površine je največ pet let.

(2) Pravico posebne uporabe javne površine lahko pridobi prosilec na podlagi vloge za uporabo javne površine. Za

določene lokacije ali določene namene uporabe javne površine, ki jih določi župan s sklepom pa se izvede javni razpis.

(3) Javne površine se oddajo v posebno uporabo z odločbo ali pogodbo.

(4) Za posebno uporabo javnih površin se plačuje predpisana občinska taksa in morebitne druge dajatve, ki so bile določene v razpisni dokumentaciji.

(5) V razpisni dokumentaciji se določi namen za katere se bo najugodnejšemu ponudniku podelila pravica uporabe javne površine, velikost javne površine, ki je predmet razpisa, višina občinske takse in drugih dajatev, obveznosti in pravice najugodnejšega ponudnika, drugo morebitno dokumentacijo in druge določbe pomembne za izvedbo javnega razpisa.

### 78. člen

(podrejena uporaba javne površine)

(1) Podrejena uporaba javne površine po tem odloku pomeni pridobitev izključne pravice uporabe javne površine za opravljanje gospodarske (gostinske, trgovske ...) dejavnosti ali druge aktivnosti na javni površini, kjer je njeno izvajanje povezano in pogojeno z neposredno bližino objekta oziroma naprave v lasti ali uporabi prosilca. Obdobje trajanja pravice do podrejene uporabe javne površine določi pristojni organ na podlagi vloge prosilca, ki je podal vlogo za pridobitev pravice do podrejene uporabe javne površine.

(2) Izključno pravico podrejene uporabe javne površine pridobi prosilec na podlagi vloge za pridobitev pravice do podrejene uporabe javne površine.

(3) Javne površine, ki se oddajo v podrejeno uporabo, se oddajo v uporabo z dovoljenjem ali pogodbo.

(4) Za podrejeno uporabo javnih površin se plačuje predpisana občinska taksa.

(5) Z dovoljenjem oziroma pogodbo izdano v upravnem postopku se na podlagi vloge prosilca določi namen za katere se prosilcu podeljuje izključna pravica uporabe javne površine, velikost javne površine, višina občinske takse, obveznosti, dolžnosti in pravice stranke ter pogoji in omejitve pri podrejeni uporabi javne površine.

## XIV. VAROVANJE JAVNIH POVRŠIN

### 79. člen

(varovanje javnih površin)

(1) Investitor oziroma izvajalec gradbenih del ali drugega posega v prostor je dolžan pred posegom v prostor na celotnem območju gradnje ali posega v prostor zavarovati javno površino pred poškodbami ali uničenjem.

(2) V primeru, da investitor oziroma izvajalec gradbenih del oziroma drugega posega v prostor med gradnjo poškoduje ali uniči javno površino, jo je nemudoma dolžan sanirati in povrniti v stanje pred izvedbo gradbenih del oziroma drugega posega v prostor.

### 80. člen

(uporaba javne površine)

(1) Organizatorji javnih prireditev in aktivnosti na javnih površinah, prodajalci na javnih površinah in ostali uporabniki javnih površin morajo skrbeti, da javne površine ne onesnažujejo, po uporabi javne površine so dolžni le-te očistiti in kadar je potrebno površine tudi razkužiti ter vzpostaviti v prvotno stanje. Organizator ali prodajalec mora uporabljano javno površino opremiti z ustreznimi posodami oziroma koši za odpadke, da se prepreči onesnaževanje javnih površin.

(2) Po končani prireditvi mora uporabnik javne površine na svoje stroške prireditveni prostor očistiti in odpadke pripraviti tako, da jih v 24 urah po zaključku prireditve izvajalec javne službe "ravljanje z odpadki" lahko prevzame.

(3) Če uporabnik javne površine ne očisti in po potrebi ne razkuži takoj po onesnaženju oziroma uporabi, mora po naro-

čilu Občinskega inšpektorata to storiti izvajalec javne službe na stroške povzročitelja oziroma organizatorja.

(4) Z globo 500 evrov se kaznuje za prekršek posameznik, ki ravna v nasprotju s prvim, drugim ali tretjim odstavkom tega člena.

(5) Z globo 2.000 evrov se kaznuje za prekršek pravna oseba, samostojni podjetnik posameznik in posameznik, ki samostojno opravlja dejavnost, ki ravna v nasprotju s prvim ali drugim odstavkom tega člena, njihova odgovorna oseba pa z globo 500 evrov.

#### XV. POOBLASTILA IN UKREPI OBČINSKEGA INŠPEKTORATA

##### 81. člen

(pooblastila Občinskega inšpektorata)

(1) Nadzor nad določbami tega odloka izvajajo občinski redarji in inšpektorji.

(2) Občinski redarji in inšpektorji nadzirajo izvajanje tega odloka na podlagi pooblastil, ki jim jih daje ta odlok in državni predpisi.

##### 82. člen

(začasni ukrepi ob ugotovljenih pomanjkljivostih na cesti)

(1) Občinski redarji in inšpektorji ob ugotovitvi pomanjkljivosti, ki neposredno ogrožajo varnost ceste in promet na javni ali nekategorizirani cesti, ki se uporablja za javni cestni promet, izvede začasne ukrepe, s katerimi se prepreči ogrožanje udeležencev v prometu, in o tem obvesti pristojnega izvajalca rednega vzdrževanja ceste, lastnika ceste ali od njega pooblaščenega upravljavca ceste in pristojni inšpekcijski organ za ceste. Enako pooblastilo ima občinsko redarstvo na občinski cesti, državni cesti v naselju ali nekategorizirani cesti, ki se uporablja za javni cestni promet.

(2) Občinski redar ali inšpektor sme odrediti odstranitev predmetov, objektov, drugih naprav ali ovir s ceste, če:

- slepijo udeležence v prometu,
- zmanjšujejo preglednost ceste,
- zmanjšujejo vidnost prometne signalizacije ali prometne opreme na cesti,
- zavajajo udeležence v prometu,
- ovirajo udeležence v prometu ali zmanjšujejo pretočnost prometa,
- odvrtačajo pozornost voznikov.

(3) Izvajalec rednega vzdrževanja cest mora takoj zavarovati nevarno mesto s predpisano prometno signalizacijo in prometno opremo ter v najkrajšem možnem času odpraviti pomanjkljivosti iz prvega odstavka tega člena oziroma odstraniti predmete, objekte, druge naprave ali ovire iz prejšnjega odstavka.

(4) Občinski redar ali inšpektor sme iz razlogov varnosti ceste in prometa na njej odrediti, da se prepove promet na nekategorizirani cesti, ki ne izpolnjuje pogojev za varno vožnjo. Prepoved prometa mora njen lastnik oziroma upravljavec označiti s predpisano prometno signalizacijo in traja do odprave razlogov za prepoved.

(5) Z globo 1.000 evrov se kaznuje za prekršek izvajalec rednega vzdrževanja ceste, če ne zavaruje nevarnega mesta in v najkrajšem možnem času ne odpravi pomanjkljivosti oziroma odstrani predmetov, objektov, drugih naprav ali ovir skladno s tretjim odstavkom tega člena, odgovorna oseba izvajalca rednega vzdrževanja ceste pa z globo 500 evrov.

##### 83. člen

(opravljanje inšpekcijskega nadzorstva)

Inšpekcijski nadzor nad izvajanjem določb tega odloka in na njegovi podlagi sprejetih odlokov in splošnih aktov na občinskih cestah in nekategoriziranih cestah, ki se uporabljajo

za javni cestni promet, izvaja občinski inšpekcijski organ, pristojen za ceste na podlagi določb zakona, ki določa in ureja področje cest (v času sprejeta tega odloka je to Zakon o cestah (ZCes-1) (Uradni list RS, št. 109/10 in 48/12)).

#### XVI. PREHODNE IN KONČNE DOLOČBE

##### 84. člen

(upravni in inšpekcijski postopki, postopki o prekrških ter postopki za izdajo soglasij)

(1) Upravni in inšpekcijski postopki, ki so se začeli pred uveljavitvijo tega odloka, se dokončajo po dosedanjih predpisih.

(2) Postopki o prekrških, ki so bili storjeni pred začetkom uporabe tega odloka, se dokončajo po dosedanjih predpisih, razen v primerih, ko je za kršitelja ta odlok milejši.

(3) Če so bili projektni pogoji pristojnega urada izdani pred uveljavitvijo tega odloka, se postopki za izdajo soglasja končajo po dosedanjih predpisih.

##### 85. člen

(akti župana)

Za potrebe izvajanja določb tega odloka ali natančnejše opredelitve meril in pogojev za enotno izvajanje posameznih določb tega odloka lahko župan sprejme ustrezne akte, kjer se to opredeli.

##### 86. člen

(veljavnost izdanih soglasij in dovoljenj)

Veljavnost izdanih soglasij, ki so bila izdana na podlagi določb predpisov, ki jih ta odlok razveljavlja preneha dve leti od uveljavitve tega odloka.

##### 87. člen

(razveljavitev določb veljavnih predpisov)

(1) Z dnem uveljavitve tega odloka prenehajo veljati vse določbe:

- Odloka o ureditvi cestnega prometa v naseljih (Uradne objave, št. 22/87, 31/87, 30/88, 35/90, 14/92, 18/92, 3/93 in 25/95)
- Odloka o varnosti v cestnem prometu v naseljih (Uradne objave, št. 25/98)
- Odloka o čiščenju javnih površin ter o obveznem zbiranju, odvažanju in odlaganju odpadkov na območju občine Koper (Uradne objave, št. 16/83, 5/84, 13/89 in 32/90)
- Odloka o občinskih cestah in drugih javnih površinah (Uradne objave, št. 20/99 in Uradni list RS, št. 23/07 in 98/09).

(2) Predpisi in splošni akti izdani na podlagi občinskih odlokov iz prejšnjega odstavka tega člena se uporabljajo še naprej, kolikor niso v nasprotju s tem odlokom.

##### 88. člen

(uveljavitev in uporaba)

Ta odlok začne veljati naslednji dan po objavi v Uradnem listu Republike Slovenije.

Št. 371-539/2013

Koper, dne 19. decembra 2013

Župan  
Mestne občine Koper  
**Boris Popovič** l.r.

Ai sensi dell'articolo 180 dello Statuto del Comune città di Capodistria (Bollettino ufficiale, n. 40/00, 30/01 e 29/03 e la Gazzetta ufficiale della RS, n. 90/05, 67/06 e 39/08)

**PROMULGO  
IL DECRETO**

**sulle strade comunali e le superfici pubbliche**

N. 371-539/2013

Capodistria, 20 dicembre 2013

Il sindaco  
Comune città di Capodistria  
**Boris Popovič** m.p.

Visto l'articolo 95 della Legge sulle strade (Bollettino Ufficiale della RS, n. 109/10 e 48/12: LStr-1), l'articolo 149, 5° punto 1° comma, della Legge sulla tutela dell'ambiente (Bollettino Ufficiale della RS n. 39/06 – LTA-1-TRC1, 49/06 – della ZMetD, 66/06 – D.C.Cost 33/7-LPT-1A, 70/08, 108/09, 48/12, 57/12 e 92/13) gli articoli 3, 7, 8, 9 e 25 della Legge sui servizi pubblici economici (Bollettino Ufficiale della RS n. 32/93, 30/98 – LOPPG, 127/06 – LPPP, 38/10 – LGIC 57/11), 7° e 8° comma dell'art 17 della Legge sulle contravvenzioni (Bollettino Ufficiale della RS, n. 29/11-LC-1-TRC8 e 21/13) e ed in virtù dell'articolo 27 dello Statuto del Comune città di Capodistria (Bollettino ufficiale, n. 40/00, 30/01, 29/03 e la Gazzetta uff. della RS, n. 90/05 e 67/06 e 39/08), il Consiglio comunale del Comune città di Capodistria, nella seduta del 19 dicembre 2013, ha approvato il

**DECRETO**

**sulle strade comunali e le superfici pubbliche**

I. DISPOSIZIONI GENERALI

Articolo 1

(contenuto del decreto)

Il presente decreto stabilisce e regola:

- le strade comunali e i criteri per la loro classificazione;
- lo status e la tipologia delle superfici pubbliche;
- la gestione, la costruzione la manutenzione e la tutela delle superfici pubbliche e della strade comunali;
- la regolamentazione dei servizi pubblici economici "manutenzione delle strade comunali pubbliche", "gestione delle superfici di traffico, delle superfici verdi e di altre superfici pubbliche non destinate al traffico" e "igiene pubblica e pulizia delle superfici pubbliche"
- i metodi e le condizioni per gli interventi sulle strade comunali e le superfici pubbliche;
- il controllo ispettivo delle strade comunali e delle superfici pubbliche e il sanzionamento delle trasgressioni a questo decreto;
- igiene pubblica e pulizia delle superfici pubbliche;
- altre questioni relative alla gestione delle strade comunali e della superfici pubbliche;
- l'attuazione e il finanziamento del servizio pubblico.

Articolo 2

(strade comunali e superfici pubbliche)

Secondo questo decreto sono strade comunali e superfici pubbliche:

- strade comunali classificate e non classificate,
- piste ciclabili, percorsi ciclabili
- vie, marciapiedi, piazze
- percorsi e superfici pedonali
- sottopassaggi, sovrappassaggi, passaggi,
- fermate dell'autobus,
- parcheggi,
- strade di accesso,
- passi carrabili e posti parcheggio,

- aiuole, verde paesaggistico, viali,
- parchi gioco pubblici,
- campi sportivi pubblici

compresi di arredo urbano, del traffico e di quello destinato agli utenti della dette superfici e strade.

Articolo 3

(gestore delle strade comunali e delle superfici pubbliche)

Il gestore delle strade comunali e delle superfici pubbliche sul territorio comunale è l'amministrazione comunale (in seguito nel testo: il gestore).

Articolo 4

(organo competente)

L'organo competente per l'attuazione del presente decreto, se per decreto o per legge non disposto diversamente, è l'organo dell'amministrazione comunale competente per il traffico (in seguito nel testo: organo competente).

Articolo 5

(applicazione della legge conforme al senso)

Tutte le questioni di cui al punto 1, relative alle strade comunali pubbliche e alle superfici pubbliche non regolate direttamente dal presente decreto si risolvono applicando, conforme al senso, la Legge sulle strade e i regolamenti derivanti.

Articolo 6

(significato dei termini)

I termini utilizzati in questo decreto assumono lo stesso significato dei termini presenti nella Legge dello Stato sulle strade. Al momento dell'accettazione di questo decreto è in vigore la Legge sulle strade (Bollettino Ufficiale della RS, n. 109/10 e 48/12).

Articolo 7

(concetto e status di strada comunale e superfici pubbliche e diritti reali su essi)

(1) Le strade comunali sono superfici di interesse generale destinate al traffico, utilizzate liberamente in modo e alle condizioni, stabilite nei regolamenti che disciplinano le strade, il traffico stradale e in questo decreto.

(2) Le strade comunali e gli spazi pubblici sono bene pubblico in gestione al comune e non rientrano nel traffico legale. So di essi non si possono acquisire diritto di proprietà o altri diritti reali.

(3) La disposizione di cui al comma precedente non si applica quando sul fondo stradale e sulle superfici pubbliche è possibile ottenere una servitù sulla base di un atto giuridico per la realizzazione di infrastrutture pubbliche con allacciamenti e condutture che costituiscono servizi comunali minimi, alle condizioni previste dalle normative che regolano le strade comunali e regolamenti che disciplinano la gestione dei beni comunali.

(4) La disposizione di cui al secondo comma di questo articolo non si applica se, sul fondo stradale è possibile costituire una reale servitù per la costruzione di un collegamento stradale. I diritti e gli obblighi tra gestori e investitore del collegamento stradale sono disciplinati da contratto.

(5) La disposizione di cui al secondo comma di questo articolo non si applica quando è possibile costituire il diritto di edificazione. È possibile ottenere il diritto di proprietà sui territori, sulle strutture e sulle attrezzature per lo svolgimento del servizio di manutenzione delle strade comunali o per la prestazione di attività accessorie, alle condizioni previste dalla legge.

(6) La servitù sul fondo stradale e sulle superfici pubbliche è estinta. Per determinare l'indennità per la creazione

della servitù si applicano in modo sensato le norme che regolano la disposizione del patrimonio reale della comunità locale.

(7) È possibile ottenere il diritto d'uso temporaneo della strada comunale e delle superfici pubbliche, per lo svolgimento di manifestazioni sportive o altri eventi, in conformità del presente decreto.

(8) Nelle zone di traffico, esterne alle strade comunali, e sulle superfici attigue destinate ad attività per gli utenti della strada (in seguito: attività accessorie) è possibile ottenere un particolare diritto d'uso per lo svolgimento di tali attività.

(9) La disposizione di cui al secondo comma di questo articolo non si applica quando la superficie stradale il cui uso è destinato ad attività accessorie e alle superfici che non sono aree di traffico sono attribuiti diritti reali o vengono affittati in conformità alle norme che regolano la gestione del patrimonio comunale.

(10) Le superfici pubbliche si possono utilizzare per gli scopi derivanti dalla loro natura e sono definiti dai piani di attuazione territoriali o da altre decisioni pertinenti. Su di essi, alle condizioni di questo decreto, è possibile acquisire particolare diritto di uso.

#### Articolo 8

(informazione sulla modifica della regolamentazione del traffico)

Il gestore deve informare la polizia e i vigili urbani di ogni prevista modifica della regolamentazione del traffico su strada comunale almeno cinque giorni prima della sua attuazione.

#### Articolo 9

(classificazione delle strade comunali)

(1) Sono strade comunali tutte le strade pubbliche situate sul territorio comunale non classificate come strade statali.

(2) Le strade comunali si classificano in strade locali, percorsi pubblici e percorsi ciclabili pubblici.

(3) Sottocategorie delle strade locali sono le strade principali cittadine, strade cittadine convergenti e strade locali convergenti.

(4) I criteri per la classificazione delle strade, come dai comma precedenti, sono stabiliti dalla regolamentazione statale.

(5) Sulle strade comunali classificate è permesso ogni genere di traffico esclusi i casi in cui disposto diversamente con segnaletica.

(6) In base alla collocazione sul territorio le strade comunali si dividono in strade urbane e strade extraurbane.

(7) Strade comunali non classificate sono tutte le zone di traffico stabilite dal proprietario o dal suo gestore autorizzato, sulle quali il traffico si svolge nel modo e alle condizioni previsti da questo decreto e dal regolamento che disciplina le regole del traffico stradale. Sono trattate come strade comunali classificate.

#### Articolo 10

(classificazione delle strade comunali)

(1) Il Consiglio comunale con decreto su proposta del Sindaco stabilisce e classifica le strade comunali.

(2) La proposta di classificazione delle strade comunali deve essere in precedenza coordinata con la Direzione della Repubblica di Slovenia per le strade secondo quanto previsto dal regolamento dei criteri per la classificazione delle strade pubbliche.

#### Articolo 11

(modifiche alla classificazione delle strade comunali)

(1) Le modifiche alla classificazione delle strade comunali e delle parti sostituite che si conservano come superfici

di traffico vengono stabilite secondo la procedura di cui agli articoli 8 e 9.

(2) Le modifiche alla classificazione delle strade comunali, di regola, si effettuano annualmente e sono previste nel piano di sviluppo e di manutenzione delle strade comunali per l'anno successivo.

#### Articolo 12

(costruzione e ricostruzione di strade comunali)

Il tratto di nuova costruzione o i tratto ricostruito della strada comunale è classificato come la strada sostituita.

#### Articolo 13

(strade comunali dismesse)

(1) La strada comunale o un suo tratto può essere dismessa se in sostituzione è costruita una nuova strada o un suo tratto.

(2) La strada comunale dismessa o un suo tratto possono venir utilizzati per parcheggi, aree di sosta o per altre necessità degli utenti della strada o si trasforma agronomicamente in modo compatibile all'ambiente.

(3) Il Consiglio comunale decide sulla dismissione della strada comunale o su un suo tratto e sulla sua gestione nei casi in cui non viene più destinata alla circolazione.

#### Articolo 14

(obbligo di gestione dei dati sulle strade comunali)

L'autorità competente deve gestire l'evidenza delle strade comunali e delle strutture in conformità alle norme sulla nomenclatura e sull'evidenza delle strade pubbliche e delle strutture annesse.

#### Articolo 15

(catasto delle superfici pubbliche)

L'ente pubblico gestisce il catasto delle superfici pubbliche che regolarmente cura – tranne le strade pubbliche classificate- per tipologia e destinazione d'uso, gli alberi catastali, le piane messe a dimora e l'evidenza dell'arredo urbano.

#### Articolo 16

(viottoli di campagna e alti percorsi pubblici)

(1) I viottoli di campagna e gli altri percorsi pubblici, non costruiti in conformità alle norme sulle strade pubbliche, destinati all'accesso ai terreni agricoli, alla visita di beni naturali e culturali e ad altri monumenti o i percorsi di accesso a rifugi alpini e alle vette, non sono percorsi pubblici secondo questo decreto.

(2) Se è previsto il pagamento per la visita ai beni naturali e culturali e ad altri monumenti, il gestore deve costruire e mantenere il percorso pubblico destinato all'accesso, come dal paragrafo precedente, in modo che il suo uso sia sicuro per gli utenti a cui è destinato.

(3) Le disposizioni del presente articolo non si applicano alle strade forestali alle quali si applicano le normative forestali.

#### Articolo 17

(fruitore delle strade e delle superfici pubbliche obbligo di pagamento delle tasse comunali)

(1) Il fruitore di una strada pubblica o di una superficie pubblica è la persona fisica o giuridica che, nel procedimento amministrativo secondo questo regolamento acquisisce il diritto d'intervento o d'uso della superficie pubblica o della strada comunale.

(2) Il fruitore della strada pubblica o della superficie pubblica paga la tassa comunale prescritta dal decreto per l'uso delle stesse.

## Articolo 18

(organo per i ricorsi)

(1) Le approvazioni e le autorizzazioni ai sensi delle disposizioni di questo decreto sono rilasciate dall'organo competente con delibera emessa con procedimento amministrativo.

(2) Contro l'approvazione e l'autorizzazione ai sensi di questo decreto, emesso dall'organo competente, è permesso il ricorso al Sindaco.

## Articolo 19

(obbligo di informazione degli interventi su strada comunale)

(1) Il gestore della strada comunale o della superficie pubblica, in fase di progettazione per la costruzione o rifacimento della strada comunale, deve informare i gestori delle infrastrutture pubbliche situate sulla strada o nelle vicinanze almeno 90 giorni prima dell'inizio dei lavori per dar modo di coordinare le attività con la costruzione o il rifacimento della strada.

(2) Il gestore della strada comunale o degli spazi pubblici deve fornire al gestore della infrastrutture, come da comma precedente, tutte le informazioni utili per coordinare i lavori.

(3) Le disposizioni del presente articolo si applicano, in modo sensato, anche per i gestori delle infrastrutture economiche pubbliche situate sulla strada o nelle vicinanze quando programmano la costruzione o la ricostruzione delle strutture o attrezzature sulla strada comunale.

## II MANUTENZIONE DELLA STRADE COMUNALI

## Articolo 20

(condizioni delle strade comunali, della segnaletica stradale e delle attrezzature del traffico)

(1) Le strade comunali classificate devono essere mantenute nelle condizioni di soddisfare alle regole del traffico e alle condizioni meteorologiche al fine di consentire lo svolgimento del traffico sicuro a tutti i fruitori a cui sono destinate.

(2) Sulle strade comunali non classificate, il gestore deve assicurare lo stesso livello di manutenzione delle strade comunali classificate. Il gestore deve garantire la manutenzione minima in modo che le strade comunali non classificate siano nelle condizioni di soddisfare alle regole del traffico, alle condizioni meteorologiche per lo svolgimento del traffico e le condizioni della carreggiata permettano il transito. La carreggiata della strada comunale non classificata non garantisce il transito secondo quanto stabilito dalle disposizioni dello stato.

(3) La segnaletica stradale e le attrezzature sulla strada pubblica devono venir collocate e contrassegnate in conformità alle norme che disciplinano la strada. Devono essere ben visibili, la manutenzione eseguita con regolarità; ad ogni rottura, danneggiamento o rimozione deve venir sostituita o nuovamente contrassegnata.

## Articolo 21

(manutenzione ordinaria delle strade pubbliche)

(1) La manutenzione ordinaria delle strade comunali classificate è un servizio economico pubblico obbligatorio che comprende i lavori di manutenzione per conservare le strade pubbliche nelle condizioni che garantiscono la sicurezza e la transitabilità delle strade pubbliche, il controllo sullo stato delle strade pubbliche e del suolo stradale e il ripristino della percorribilità in caso di calamità naturali o altre disgrazie (in seguito nel testo: regolare manutenzione).

(2) Tutti i tipi di lavoro di manutenzione su strade comunali classificate e il necessario livello di manutenzione delle strade comunali eseguiti dal servizio economico pubblico, come da comma precedente di questo articolo sono stabiliti dalla normativa statale che disciplina la manutenzione delle

strade pubbliche. Al momento di adozione di questo decreto è il Regolamento sui tipi di lavoro di manutenzione sulle strade pubbliche e il livello di manutenzione delle strade pubbliche (Bollettino Ufficiale della RS, n. 68/96).

## Articolo 22

(manutenzione indispensabile durante lo sciopero)

(1) Il gestore della manutenzione ordinaria delle strade comunali durante lo sciopero deve garantire almeno:

- il controllo sulla transitività e idoneità delle strade per la sicurezza del traffico con ispezione della strada con la frequenza e ampiezza stabilita per ciascuna categoria di strade;
- assicurare le zone pericolose sulle strade se constatata che i disagi stradali mettono in pericolo la sicurezza del traffico e non è in grado di provvedere alla loro immediata rimozione;

- attuare le misure di protezione della strada che, se non effettuate, possono causare danni alla strada o mettere in pericolo le persone e gli animali e causare grandi perdite economiche;

- lo stato di allerta in caso di minacciata calamità naturale, l'installazione della segnaletica stradale, l'eliminazione delle conseguenze delle calamità naturali o di altri incidenti sulle strade pubbliche;

- la transitabilità della strade d'inverno, nella misura permessa con l'uso dell'attrezzatura invernale;

- fornire informazioni aggiornate sullo stato delle strade e sulla viabilità.

(2) Con l'ammenda di 1.000 Euro si punisce il gestore della manutenzione stradale che contravviene alle disposizioni del comma precedente, mentre il responsabile dell'esecutore della manutenzione è sottoposto a sanzione per l'ammontare di 500 Euro.

## Articolo 23

(investimenti per lavori di manutenzione con e manutenzione di interesse pubblico)

(1) Per investimento di lavori di manutenzione sulle strade pubbliche si intendono i lavori con i quali si non si modificano la portata della strada, la grandezza di singoli tratti, l'ampiezza degli impianti, delle apparecchiature, delle attrezzature e di altre infrastrutture nell'area della strada comunale. Le suddette strutture non devono interferire nell'area al di fuori del fondo stradale. Sono contemplate migliorie nella sicurezza sulle strade comunali in tutta l'area del fondo stradale.

(2) Dopo l'esecuzione dei lavori di manutenzione, come da comma precedente, l'esecutore deve, a conclusione dei lavori, nel termine massimo di 30 giorni fornire all'organo competente la dichiarazione di conclusione dei lavori. A dichiarazione ricevuta di conclusione dei lavori o dopo la scadenza del termine, come da comma precedente, l'organo competente con l'esecutore e il supervisore dei lavori verificano i lavori portati a termine. La stesura del verbale conclude i lavori di manutenzione con investimento.

(3) L'investimento per lavori di manutenzione di interesse pubblico sono la ricostruzione della strada comunale con la quale si modifica la portata, la grandezza di singoli tratti di strada, l'ampiezza degli impianti, delle apparecchiature, della attrezzature e di altre infrastrutture nell'area della strada comunale. Le suddette strutture non devono interferire nell'area al di fuori del fondo stradale. Sono contemplate migliorie nella sicurezza sulle strade comunali.

(4) Accanto ai lavori, come da comma precedente, è concessa la costruzione di infrastrutture supplementari e di altre strutture che sono condizione per la ricostruzione della strada (muri di sostegno, di appoggio, sottopassi, sovrappassi, tombini, canaletti, barriere antirumore e altro), nonché costruzioni di infrastrutture pubbliche economiche che è stato necessario spostare, dall'area della strada, a causa della ricostruzione.

(5) Se acquisita la servitù reale si possono eseguire lavori di manutenzione di pubblico interesse, al di fuori dell'area stradale, quando si attuano misure volte a tutelare la strada dalla caduta di sassi e di alberi (reti di sicurezza, pareti paramassi).

(6) L'investimento per i lavori di manutenzione e i lavori di manutenzione nel pubblico interesse che si effettuano in conseguenza di incidenti stradali o di altri incidenti o di situazioni straordinarie, si esegue con documentazione elaborata dopo l'incidente stradale, altro incidente o situazione straordinaria, se ciò non ostacola l'eliminazione delle conseguenze dannose. Per questo genere di manutenzione non si elabora la documentazione d'investimento, si elabora il documento di identificazione del progetto d'investimento e l'informazione sull'attuazione degli investimenti.

(7) Se i lavori di ricostruzione, considerati lavori di manutenzione di interesse pubblico, si eseguono contemporaneamente al traffico, il piano di organizzazione del cantiere deve prevedere anche lo studio per la chiusura della strada, la proposta di strada temporanea e le condizioni particolari d'uso. Se per l'uso temporaneo si utilizza il singolo tratto di strada già completato, ma per il quale non è stato rilasciato il permesso d'uso, come da nono comma di questo articolo, l'esecutore della regolare manutenzione può sbloccare il traffico e a condizioni particolari permettere l'uso momentaneo della strada, a condizione che il supervisore dei lavori dichiara per iscritto che i lavori sono stati eseguiti in conformità con i requisiti tecnici ed è garantita la sicurezza della strada comunale.

(8) Al completamento dei lavori di manutenzione di interesse pubblico l'esecutore, nel termine massimo di 30 giorni dalla conclusione dei lavori, deve fornire al gestore della strada la dichiarazione di ultimazione dei lavori con la quale il gestore visiona i lavori eseguiti. Se l'esecutore dei lavori non consegna quanto richiesto nel termine stabilito, come da comma precedente, il gestore della strada, entro 5 giorni dalla scadenza dei 30 giorni, visiona i lavori.

(9) Dopo l'ispezione l'organo competente dispone per iscritto (verbalizza) l'eliminazione delle manchevolezze riscontrate. Nel caso non ne abbia riscontrata alcuna emette l'autorizzazione per la consegna della strada, del tratto stradale o della struttura stradale in uso illimitato, in caso contrario permette l'uso temporaneo e limitato fino all'eliminazione delle manchevolezze.

#### Articolo 24

(finanziamento della strade comunali)

I mezzi per la costruzione e la manutenzione della strade comunali sono garantiti nel bilancio comunale e da altre fonti.

#### Articolo 25

(obblighi dei possessori di immobili presso la strada comunale)

(1) I proprietari di terreni lungo la strada comunale devono permettere tutti gli interventi necessari per l'uso indisturbato della strada comunale, in particolare:

- infrastrutture stradali di accesso per la loro manutenzione;
- costruzione di strutture e impianti per il drenaggio della strada e la struttura stradale;
- installazione della segnaletica e delle attrezzature stradali;
- attuazione di provvedimenti e installazione di dispositivi temporanei o permanenti atti a proteggere le strade e il traffico in caso di valanghe, di innervamenti, rumori, effetti accecanti ed altri effetti nocivi;
- depositare la neve sul loro terreno se ciò non arreca danno e nel caso in cui la costruzione e l'installazione di impianti non è possibile in ambito della struttura stradale;
- falciatura della vegetazione e potatura degli alberi che si estende sull'area stradale.

(2) Ai fini dell'attuazione delle misure di cui al comma precedente, il diritto di proprietà sull'immobile, per il bene pubblico, può essere temporaneamente o permanentemente imposto con una servitù.

(3) Nel caso di servitù di interesse pubblico, al proprietario dell'immobile utilizzato spetta un risarcimento che comprende la perdita di valore dell'immobile e il danno effettivo.

(4) Con un'ammenda di 500 Euro si punisce il proprietario del terreno che non permette gli interventi, come previsto dal primo comma di questo articolo.

#### Articolo 26

(procedure per la determinazione e la marcatura dei confini della strada)

(1) Il limite della strada si determina con il piano regolatore del comune, sulla base del piano di parcellizzazione dalla risoluzione di constatato interesse pubblico (in seguito: atto di parcellizzazione) o lungo il bordo dell'area stradale.

(2) Il limite della strada che passa sul confine della particella si stabilisce con la procedura di regolazione dei confini.

(3) Il limite della strada che non passa sul confine della particella si stabilisce con la procedura di modifica dei confini.

(4) La procedura di regolazione e la procedura di modifica dei confini per la determinazione dei confini della strada e la procedura per la marcatura si eseguono come servizio in conformità alla legge che disciplina l'attività di rilevamento e alla legge che disciplina la registrazione dei beni immobili in conformità con le disposizioni di questo articolo e l'articolo 24 di questo decreto.

(5) La procedura di regolazione e la procedura di modifica dei confini per la determinazione dei confini della strada, la procedura per la marcatura del confine della strada e la registrazione delle modifiche del catasto fondiario devono essere effettuate su richiesta del proprietario o del gestore della particella, su richiesta di persona giuridica o fisica, l'investitore in base alla legge che disciplina l'edilizia (in seguito nel testo: l'investitore della strada) nel caso di costruzione di una strada nuova. Le richieste devono essere corredate da un progetto che definisce i confini.

(6) Le parti coinvolte nella procedura di determinazione dei confini e di modifica dei confini per la determinazione dei confini della strada sono i proprietari della particella e il gestore ovvero l'investitore della strada.

(7) Se il proprietario della particella è sconosciuto o il suo indirizzo è sconosciuto o è deceduto o non si conoscono gli eredi, nella procedura di determinazione dei confini della strada e nella procedura di registrazione della modifiche si nomina un rappresentante provvisorio con applicazione della legge conforme al senso che regola la registrazione dei beni immobili.

(8) Per la marcatura dei confini della strada non è necessario il consenso dei proprietari delle particelle confinanti.

#### Articolo 27

(determinazione dei confini delle strade nelle procedure di modifica dei confini)

(1) Nel caso in cui il confine della strada si stabilisce nella procedura di modifica dei confini, si determinano solamente gli spaccati di confini della strada. Nel caso in cui il confine della strada inizia o finisce sul confine della particella è in questa parte che il confine della particella deve essere regolato.

(2) Il confine della strada si iscrive nel registro fondiario sotto forma di più nuove parti di confine della particella, alla registrazione di queste parti si utilizzano gli spaccati di strada e gli esistenti confini della particella come dal registro fondiario. Le nuove parti di confine si registrano come parti regolate nel registro fondiario. La segnalazione dei confini della strada, in natura, si effettua su richiesta del gestore o dell'investitore della strada.



(3) Se il confine della strada è determinato in base all'atto di parcellizzazione è possibile, nonostante le disposizioni del presente decreto, della legge che regola il settore stradale e della legge che regola la registrazione di beni immobili, la lottizzazione come assegnazione dei numeri alle particelle (in seguito nel testo: parcellizzazione/lottizzazione d'ufficio) in questo caso il confine della strada si determina sulla base dei dati dell'atto di lottizzazione. Le parti coinvolte nella procedura di parcellizzazione d'ufficio devono essere informate in precedenza con il corso del confine della strada in natura, ma non è necessario che siano sentiti e informati dei fatti prima di emettere la delibera sulla registrazione della parcellizzazione d'ufficio. La delibera della registrazione della lottizzazione d'ufficio viene rilasciata con procedura accelerata. Il ricorso alla delibera della lottizzazione d'ufficio non sospende la registrazione nel catasto fondiario. Nel catasto fondiario la parti nuove di confine delle particelle/lotti che rappresentano i confini della strada non si registrano come parti regolate dei confini della particella.

(4) Nel determinare il confine di strade esistenti non evidenziata ne catasto fondiario si determina lungo il bordo esterno dell'ambiente stradale (in seguito nel testo: parcellizzazione/lottizzazione sul territorio). Il gestore della strada evidenzia il confine della strada tenendo conto dei criteri di determinazione dell'ambiente stradale. Nella discussione sulla definizione dei confini che si svolge nella procedura di parcellizzazione sul territorio, la società di rilevamento deve invitare tutte le parti, come da comma 6 dell'articolo precedente, almeno otto giorni prima della sua attuazione. L'azienda di rilevamento deve dimostrare che le parti non presenti alla procedura di parcellizzazione sono state invitate correttamente secondo le disposizioni. Il certificato comprovante deve essere dimostrato nel progetto di parcellizzazione. L'assenza delle parti invitate secondo la corretta procedura, il loro disaccordo, con la determinazione del confine lungo il limite esterno dell'ambiente stradale, non sospende la consegna della decisione sulla notifica della parcellizzazione nel catasto fondiario. Non è necessario invitare le parti alla discussione e informarle dei fatti prima di emettere la decisione sulla registrazione della lottizzazione d'ufficio. La decisione sulla registrazione della lottizzazione sul territorio è rilasciata con procedura accelerata.

### III CURA DELLE STRADE COMUNALI

#### Articolo 28

(utilizzo delle strade comunali)

(1) Le strade comunali possono essere utilizzate solo per il traffico stradale, per altri scopi solo nei casi, nei modi e alle condizioni stabilite dalle normative in materia di strade pubbliche e da questo decreto.

(2) È vietato l'uso della strada comunale con lo scopo di occupare la carreggiata per ostacolare il traffico o impedire il transito.

(3) Con un'ammenda di 500 Euro si punisce il trasgressore del comma precedente.

(4) Con un'ammenda di 2.000 Euro si punisce la persona giuridica, l'imprenditore autonomo e la persona fisica, che autonomamente svolge il servizio, che commette l'infrazione di cui al secondo comma, mentre il rappresentante legale della persona giuridica è sottoposto a sanzione per l'ammontare di 500 Euro.

#### Articolo 29

(limitazioni all'utilizzo della strada comunale)

(1) Se sulla strada comunale o su un suo tratto non è garantita la sicurezza del traffico a causa delle condizioni invernali, di gelate, di forte vento, di danni improvvisi alla strada o di ostacoli sulla strada, incidenti stradali o altri inci-

denti, eventi straordinari o se richiesto da fondati motivi che si riferiscono alla protezione della strada e alla sicurezza del traffico, l'organo competente o il gestore della strada comunale può vietare o limitare temporaneamente l'utilizzo della strada o di un suo tratto (restrizione di traffico di alcuni tipi di veicoli, riduzione del peso totale, del carico per assi, e delle dimensioni del veicolo, riduzione della velocità e altre misure).

(2) L'organo competente o il gestore della strada comunale nel lasso tempo di un'ora deve informare in forma elettronica l'ufficio di polizia, i vigili urbani e il pubblico, secondo le modalità localmente in uso, del divieto di utilizzo della strada comunale.

(3) Il gestore della strada comunale deve contrassegnare con la segnalazione stradale prescritta il tratto di strada sul quale si applica la restrizione del traffico.

(4) I provvedimenti, giustificati dal terzo comma del primo paragrafo di questo articolo, possono essere adottati anche dall'esecutore della regolare manutenzione stradale o dal responsabile dell'intervento in caso di incidente stradale, altri incidenti e eventi straordinari. Dei provvedimenti presi deve informare immediatamente l'organo competente, la polizia, i vigili urbani, l'autorità di controllo competente e il centro di informazione stradale che informa il pubblico immediatamente dei provvedimenti in atto.

(5) Il Consiglio comunale può disporre il divieto e la limitazione di utilizzo della strada di durata superiore ad un anno per i motivi stabiliti nel primo comma di questo articolo.

(6) L'esecutore della regolare manutenzione della strada comunale deve eseguire i provvedimenti di limitazione nello svolgimento del servizio pubblico.

(7) Con un'ammenda di 1.000 Euro si punisce il servizio di manutenzione della strada che non agisce in conformità del terzo comma di questo articolo, mentre il rappresentante legale della persona giuridica è sottoposto a sanzione per l'ammontare di 500 Euro.

#### Articolo 30

(divieto di mettere in pericolo l'utilizzo sicuro della strada comunale)

(1) È vietato intraprendere o abbandonare qualsiasi lavoro sulla strada comunale, sul terreno o negli impianti nelle vicinanze della strada comunale che possono danneggiare la strada, minacciare, ostacolare o diminuire la sicurezza del traffico stradale.

(2) È vietato:

1. scaricare sulla strada comunale o nell'area stradale l'acqua piovana, l'acqua fecale, gli scoli e altri liquidi o impedire il defluire dell'acqua dalla zona della strada comunale;

2. far cadere sassi, legna ed altri materiali o oggetti dai pendii lungo la strada;

3. nell'area stradale:

– abbandonare animali senza sorveglianza, cibare gli animali nei fossi lungo la strada, pascolare animali o costruire abbeveratoi;

– installare o utilizzare luci o altri dispositivi di illuminazione che potrebbero ridurre la sicurezza del traffico;

– collocare recinzioni, pilastri, piantare siepi, alberi, viti, altre colture alte o colture, sistemare o depositare legnane, mattoni, terra altro materiale o oggetti se ciò peggiora o impedisce la visibilità sulla strada o in diverso modo ostacola o mette in pericolo il traffico, danneggia la strada o peggiora la sua condizione;

– ammuccchiare il terreno o installare, depositare oggetti o materiale che possono ostacolare o impedire l'indisturbato e sicuro scorrere del traffico;

– collocare lapidi e altri oggetti ricordo;

– bruciare intenzionalmente erba, legno o altro materiale di scarto;

– scaricare sulla strada acque di scolo, acqua piovana, acqua fecale e altri liquidi;

- impedire lo scarico dell'acqua;
- utilizzare la strada di accesso fuori dall'accordo per il quale è ottenuto il consenso delle autorità competenti;

4. arare ad una distanza inferiore di 4 metri dal bordo dell'area stradale in direzione perpendicolare alla strada o ad una distanza inferiore ad 1 metro dal bordo dell'area stradale parallelamente alla strada;

5. sulla carreggiata della strada comunale:

- spargere materiale friabile (neve, fango, terra, sabbia, ecc.) eccetto i materiali necessari per lo svolgimento del servizio invernale, o sporcarlo diversamente;
- lasciare la neve e il ghiaccio precipitati;
- inquinare le carreggiate con olii, grassi, escrementi animali o altre sostanze;
- condurre sulla strada cavalli o altri animali ferrati che possono danneggiare il manto stradale;
- imbrattare il manto stradale con olii, escrementi animali o altre sostanze;
- scaricare acqua, acque di scolo o altri liquidi;
- far girare animali, trattori, aratri, altri attrezzi agricoli e macchinari;
- trascinare tronchi, rami, rocce e oggetti simili, aratri, erpici, altri attrezzi agricoli e altre parti di carico;
- fermare o parcheggiare veicoli a motore di quali fuoriescono liquidi (carburante, olio dal motore, liquido refrigerante o altri fluidi) che inquinano la superficie stradale.

(3) Prima di includersi nel traffico sulla strada pubblica dalla strada carraia, dalla strada inclassificata, dal raccordo stradale privato, dall'area di lavori in corso o da altre superfici in terra, il conducente deve rimuovere dal veicolo la terra o il fango che potrebbero sporcare la carreggiata.

(4) Sulle strade comunali, esclusi gli organi ufficiali nell'esecuzione di atti ufficiali, è vietato condurre:

1. bovini, cavalli, pecore e altri piccoli animali domestici o animali da lavoro;
2. cani senza guinzaglio.

(5) Le disposizioni del comma precedente di questo articolo non si applicano se l'organo competente autorizza con un permesso di condurre gli animali sulla strada comunale. Si rilascia il permesso a condizione che la sicurezza degli altri utenti della strada sia garantita e gli animali siano trattati e curati adeguatamente. Con il permesso si possono stabilire le condizioni con le quali si permette il movimento degli animali sulle strade urbane.

(6) Tutti i costi di assicurazione, di rimozione degli ostacoli sulla strada e di altre conseguenze di atti illeciti sono a carico di chi li provoca.

(7) È vietato danneggiare, rimuovere, spostare, nascondere o in qualsiasi modo modificare la segnaletica stradale, l'arredo e le attrezzature stradali e altri dispositivi destinati alla sicurezza, alla gestione e al controllo del traffico, protezione e prevenzione delle emissioni nocive del traffico sulla strada comunale.

Senza l'autorizzazione dell'organo competente è vietato, collocare sulla strada comunale o accanto ad essa segnaletica stradale, altra segnaletica (p.es.: avvisi), arredo stradale (p.es.: specchi stradali) e altre attrezzature che influiscono sul traffico sulla strada comunale. L'autorizzazione non è richiesta per l'installazione della segnaletica stradale o per l'arredo stradale che deve essere eseguita dal gestore della regolare manutenzione stradale o da altre autorità per garantire la sicurezza del traffico sulla strada comunale, secondo le disposizioni di questo decreto.

(8) L'esecutore della manutenzione ordinaria della strada deve rimuovere immediatamente dalla strada tutti gli ostacoli o le conseguenze di comportamenti scorretti che possono danneggiare la strada o minacciare, impedire o diminuire la sicurezza del traffico su essa. Nell'eventualità che ciò non sia possibile deve mettere in sicurezza con la segnaletica prescritta l'ostacolo o la zona di pericolo. Deve informare

tempestivamente dell'accaduto l'organo ispettivo competente per le strade e il gestore della strada.

(9) Nelle aree di sosta al di fuori della strade comunali, destinate agli utenti del traffico per brevi soste è permesso il parcheggio dei veicoli di trasporto al massimo per il doppio del tempo prescritto per il riposo o per il periodo di divieto di transito. Il conducente deve esporre all'interno sul parabrezza in modo ben visibile l'ora e la data di inizio parcheggio. Il parcheggio su queste superfici del veicolo o del rimorchio senza la presenza del conducente è vietata.

(10) Con un'ammenda di 500 Euro si punisce la persona fisica che contravviene al primo, al secondo, al terzo, al quarto, al settimo, all'ottavo o al nono comma di questo articolo.

(11) Con un'ammenda di 2.000 Euro si punisce la persona giuridica, l'imprenditore autonomo e la persona fisica, che autonomamente svolge il servizio, che contravviene al primo, al secondo, al terzo, al quarto, al settimo, all'ottavo o al nono comma di questo articolo, mentre il rappresentante legale della persona giuridica è sottoposto a sanzione per l'ammontare di 500 Euro.

(12) Con un'ammenda di 2.000 Euro si punisce la persona giuridica, l'imprenditore autonomo e la persona fisica, che autonomamente svolge il servizio, che omette le misure previste dal quinto comma di questo articolo, mentre il rappresentante legale della persona giuridica è sottoposto a sanzione per l'ammontare di 500 Euro.

#### IV SEGNALETICA STRADALE

##### Articolo 31

(regolazione del traffico sulle strade comunali)

(1) Il gestore della strada è il responsabile per il traffico sicuro e regolare sulle strade comunali.

(2) L'organo competente stabilisce la regolazione del traffico sulle strade comunali. Nella regolazione del traffico parte integrante di un unico atto amministrativo è l'elaborato del traffico stradale.

(3) L'organo competente con un ordine di lavoro o con una decisione dispone l'attuazione della regolazione del traffico o della sua modifica sulla strada comunale o su un suo tratto.

(4) La viabilità comprende in particolare:

- la determinazione di utilizzo della strada o tratto di strada per determinati mezzi di trasporto o utenti (strada, pista ciclabile, percorsi pedonali, percorsi pedonali e per ciclisti);
- la definizione delle priorità, il sistema e la metodologia di gestione del traffico;
- la definizione della limitazione di utilizzo della strada o di un tratto di essa secondo il tipo di traffico;
- la definizione del limite di velocità per i veicoli;
- la definizione del divieto di sorpasso;
- la regolazione del traffico ciclabile e la definizione dei collegamenti ciclabili locali;
- la regolazione del parcheggio e della sosta dei veicoli;
- la definizione delle zone a circolazione limitata, le zone a velocità limitata, la zona pedonale e dei passaggi pedonali;
- la definizione dei provvedimenti di limitazione del traffico è effettuata in conformità con la normativa statale per: la sicurezza dei bambini, dei pedoni, dei ciclisti in particolare nelle vicinanze delle istituzioni scolari e prescolari, mediche, parchi gioco, aree residenziali e altre zone frequentate da un gran numero da queste utenze;
- la definizione di altri divieti, obblighi o restrizioni agli utenti del traffico.

(5) La regolazione del traffico, di cui al presente articolo, deve essere contrassegnata con la segnaletica stradale prescritta in conformità alle normative nazionali.

(6) Il sindaco con delibera stabilisce le zone a circolazione limitata, le zone a velocità limitata, la zona pedonale.

(7) Con la delibera, di cui al comma precedente, il sindaco può, per zone apposite, adottare un piano di regolazione del traffico con il quale si stabilisce la segnaletica stradale al completo.

(8) È vietato collocare o modificare qualsiasi segnaletica stradale sulla strada comunale o accanto ad essa senza gli atti secondo le disposizioni di questo decreto.

#### Articolo 32

(manutenzione della segnaletica stradale e dell'arredo stradale)

(1) L'organo competente, se con questo decreto non è definito diversamente, decide l'installazione, la sostituzione, l'integrazione o la rimozione della segnaletica stradale o dell'arredo stradale.

(2) Le disposizioni del comma precedente non si applicano se l'esecutore della manutenzione regolare della strada comunale deve immediatamente ovvero al più presto possibile sostituire la segnaletica danneggiata o distrutta nell'incidente stradale o da un evento eccezionale se per questo motivo c'è il pericolo del ripetersi dell'incidente o può esserne la causa. La delibera di questo comma si applica conforme al senso della legge.

(3) L'esecutore della manutenzione ordinaria delle strade comunali può modificare la segnaletica stradale e l'arredo stradale con l'ordine di lavoro o con la decisione dell'organo competente, salvo nei casi di cui al quarto comma dell'articolo 26 di questo decreto.

### V AREA DI SICUREZZA

#### Articolo 33

(area di sicurezza lungo la strada comunale)

(1) Al fine di prevenire gli effetti nocivi degli interventi in atto, negli spazi presso la strada comunale, sulla strada comunale e del traffico su essa, lungo la strada esiste una zona di sicurezza. Nella zona di sicurezza della strada comunale l'utilizzo dello spazio è limitato.

(2) Gli interventi sul territorio, costruzione e ricostruzione di strutture nonché l'esecuzione di qualsiasi altro lavoro sul terreno della zona di sicurezza della strada comunale è permesso solo con il consenso dell'organo competente.

(3) L'organo competente rilascia il consenso, come da comma precedente, se con gli interventi progettati nell'area di sicurezza non si compromette la sicurezza della strada comunale, del traffico che vi si svolge e del suo ampliamento in conseguenza del cambiamento del traffico.

(4) Il richiedente della prevista costruzione nella zona di sicurezza della strada comunale non ha il diritto di richiedere l'attuazione delle misure di protezione contro gli effetti della strada e del traffico che vi si svolge, previsti dalla normativa in materia di tutela dell'ambiente.

(5) La misurazione della zona di sicurezza della strada si esegue partendo dal bordo esterno dell'area della strada in direzione trasversale e lungo l'asse longitudinale, nelle strutture di ponte, sulla proiezione di piano, il bordo più esposto, sul terreno, della struttura per un massimo di:

- per le strade locali di 10 metri,
- per i percorsi pubblici 5 metri,
- per i percorsi ciclabili comunali 2 metri.

(6) Con un'ammenda di 500 Euro si punisce la persona fisica che costruisce o ricostruisce un edificio o una struttura, colloca qualsiasi altra struttura o attrezzatura ed esegue qualsiasi tipo di intervento nella zona di sicurezza senza il consenso o in contrasto con il consenso dell'organo competente.

(7) Con un'ammenda di 2.000 Euro si punisce la persona giuridica, l'imprenditore autonomo e la persona fisica, che autonomamente svolge il servizio, che commette l'infrazione di cui al precedente comma, mentre il rappresentante legale

della persona giuridica è sottoposto a sanzione per l'ammontare di 500 Euro.

#### Articolo 34

(visibilità sulla strada comunale)

(1) Nella zona di incrocio a livelli delle strade comunali o nella zona di raccordo sulla strada comunale (campo visivo) sui tratti interni delle curve stradali (visuale in curva) non è permesso collocare qualsiasi tipo vegetazione ne costruzioni o strutture ne altri oggetti che ostacolano la visuale della strada incrocio o raccordo.

(2) Per garantire le condizioni del comma precedente, escluso per i raccordi individuali alla strada comunale, il diritto alla proprietà, può essere temporaneamente o permanentemente caricato con una servitù per il bene pubblico.

(3) Il proprietario la cui proprietà è stata caricata della servitù di pubblico interesse, ha diritto ad un risarcimento che comprende il diminuito valore dell'immobile e il danno reale.

(4) Le disposizioni del comma precedente non si applicano e al proprietario non spetta alcun risarcimento se le restrizioni sull'uso dei terreni erano state definite in precedenza in accordo con l'organo competente, di cui al terzo comma dell'articolo 30 di questo decreto.

(5) Con un'ammenda di 500 Euro si punisce il proprietario ovvero l'utilizzatore dei terreni che contravviene al primo comma di questo articolo.

#### Articolo 35

(raccordi alla strada comunale)

(1) I raccordi stradali alla strada comunale (in seguito nel testo: raccordi alla strada comunale) possono essere costruiti o ricostruiti solo con il consenso dell'organo competente. Con accordo, sulla base dei regolamenti che disciplinano i raccordi alle strade principali, si stabiliscono le condizioni tecniche e le altre condizioni di costruzione, ricostruzione, manutenzione del raccordo e di allestimento della segnaletica stradale.

(2) I raccordi individuali a edifici e terreni devono essere collegati correttamente alla strada inclassificata utilizzata per il traffico stradale. In via eccezionale quando i fattori tecnici del raccordo stradale o della strada alla quale si raccorda non garantiscono lo svolgimento sicuro del traffico. È permesso il collegamento diretto alla strada di categoria superiore.

(3) Non si rilascia il consenso alla sistemazione di un nuovo raccordo stradale alla strada comunale nel caso in cui, a causa di un posizione inadeguata (insufficiente visibilità della strada comunale, presenza di edifici, argini, muri di sostegno ...), non è possibile garantire la prescritta visibilità (triangolo della visibilità) nell'includersi nel traffico sulla strada comunale senza l'uso dello specchio stradale.

(4) L'organo competente rilascia il consenso, come da primo comma di questo articolo, se constata che questo non influirà negativamente sulle prestazioni e sulla sicurezza del traffico stradale.

(5) I costi di costruzione, ricostruzione e manutenzione del raccordo alla strada comunale, compreso l'allestimento della segnaletica stradale necessaria, sono a carico dell'investitore del raccordo. In caso di raccordo della strada comunale inclassificata alla strada comunale categorizzata è a carico del Comune.

(6) Il raccordo fino al confine dell'area stradale con la relativa segnaletica stradale sono parte integrante della strada comunale.

(7) Alla modifica degli esistenti o all'accettazione di nuovi atti di pianificazione territoriale è necessario contemplare per i previsti nuovi terreni edificabili anche il raccordo alla strada comunale.

(8) L'organo competente può eliminare il raccordo alla strada comunale in accordo con il proprietario o con l'avente diritto d'utilizzo nel caso in cui il raccordo venga utilizzato in contrasto del consenso rilasciato.

(9) Con un'ammenda di 500 Euro si punisce la persona fisica che contravviene al primo comma di questo articolo.

(10) Con un'ammenda di 2.000 Euro si punisce la persona giuridica, l'imprenditore autonomo e la persona fisica, che autonomamente svolge il servizio, che commette l'infrazione di cui al precedente comma, mentre il rappresentante legale della persona giuridica è sottoposto a sanzione per l'ammontare di 500 Euro.

#### Articolo 36

##### (passaggio veicoli)

(1) Chi desidera assicurarsi l'uso indisturbato del raccordo, come da articolo 32, per il passaggio dei veicoli e per farlo deve attraversare il marciapiedi pubblico o l'utilizzo del raccordo è ostacolato da eventuali mezzi parcheggiati sulla strada comunale, può ottenere l'autorizzazione dall'organo competente per segnalare, con la scritta "passaggio veicoli" e l'installazione della segnaletica, il raccordo legalmente costruito.

(2) Per l'utilizzo della scritta "passaggio veicoli" si paga la tassa comunale in conformità con il decreto sulle tasse comunali. I costi di installazione e la manutenzione della segnaletica sono a carico del titolare del diritto di utilizzo del passaggio.

(3) Il Sindaco con Regolamento stabilisce le condizioni e le procedure particolareggiate per l'attuazione della disposizione, come da primo comma di questo articolo, compresa la segnalazione unitaria per il passaggio dei veicoli.

(4) Con un'ammenda di 500 Euro si punisce la persona fisica che, senza il consenso o contrario all'autorizzazione rilasciata, sistema il passaggio veicoli.

#### Articolo 37

##### (attività connesse alla strada comunale)

(1) Le superfici pubbliche dedicate allo svolgimento delle attività connesse alla strada comunale si concedono con bando pubblico al miglior offerente.

(2) I diritti reali e i rapporti reciproci in relazione alle prestazioni delle attività connesse si regolano con contratto.

(3) Le condizioni tecniche in materia di utilizzo del suolo e le condizioni per l'installazione di impianti devono venir designate dall'organo competente con accordo.

(4) Con un'ammenda di 500 Euro si punisce la persona fisica che colloca sulle superfici adiacenti alla strada pubblica destinate a questa attività impianti e strutture per l'esecuzione di questo servizio senza o in contrasto con quanto stabilito dall'organo competente.

(5) Con un'ammenda di 2.000 Euro si punisce la persona giuridica, l'imprenditore autonomo e la persona fisica, che autonomamente svolge il servizio, che commette l'infrazione di cui al precedente comma, mentre il rappresentante legale della persona giuridica è sottoposto a sanzione per l'ammontare di 500 Euro.

#### Articolo 38

##### (attività svolte accanto alle strade comunali fuori dai centri abitati)

(1) L'avente diritto sul terreno accanto alla strada comunale, fuori dai centri abitati, sul quale intende svolgere attività (di ospitalità, di commercio di servizi ...) che condiziona direttamente lo svolgimento del traffico (arresto, parcheggio, immissione nel traffico) deve, ai sensi delle condizioni dell'articolo 32 dell'ordinanza, garantire un adeguato accesso alla struttura e un numero sufficiente di posti parcheggio se ciò non è garantito dal parcheggio pubblico.

(2) Nella procedura di ottenimento dei permessi di intervento sul territorio e l'autorizzazione di esercizio, come da comma precedente, è necessario ottenere il parere dell'organo competente.

#### Articolo 39

##### (esecuzione dei lavori accanto alla strada comunale)

(1) L'abbattimento di alberi, il trasporto del legname, gli scavi la perforazione e l'esecuzione di altri lavori sul terreno o negli edifici lungo la strada comunale possono ostacolare o minacciare il traffico, danneggiare la strada o aumentare le spese della manutenzione e perciò necessario ottenere il permesso dall'organo competente. Nel permesso per l'uso particolare della strada pubblica ovvero nel permesso di utilizzo della superficie pubblica si definiscono le condizioni per lo svolgimento di questi interventi.

(2) Le disposizioni del comma precedente si applicano in modo sensato anche per tutte le limitazioni d'uso delle strade comunali necessarie per:

- l'installazione di ponteggi di facciata e reti di protezione del cantiere;
- l'organizzazione del cantiere;
- il deposito temporaneo del materiale edile e di altro materiale;
- lo svolgimento di manifestazioni sportive culturali e altri eventi;
- l'assicurazione delle condizioni di lavoro e di abitabilità.

(3) Se a causa dei lavori edili è necessario occupare la strada comunale per la sistemazione dei ponteggi, l'esecutore deve organizzare: il passaggio pedonale sotto il ponteggio, il passaggio dei veicoli o la deviazione. Il passaggio pedonale deve essere protetto contro la caduta di materiale, illuminato e regolato secondo le norme vigenti in modo da rendere sicuro il transito.

(4) Nel caso di organizzazione di grandi eventi o di allestimento di cantieri, anche se al di fuori delle strade comunali ma che influiscono sullo svolgimento del traffico, l'organo competente, su richiesta dell'organizzatore ovvero dell'esecutore, con il parere dell'esecutore della regolare manutenzione può modificare temporaneamente o limitare la circolazione del traffico. L'organo competente, prima di rilasciare il permesso d'uso della strada comunale, può richiedere alla parte che gli venga consegnato il progetto dei lavori con la proposta dettagliata per le soluzioni temporanee.

(5) Con un'ammenda di 500 Euro si punisce la persona fisica che esegue i lavori sulle superfici adiacenti alla strada pubblica o usa la superficie pubblica senza o in contrasto di quanto stabilito dall'organo competente.

(6) Con un'ammenda di 2.000 Euro si punisce la persona giuridica, l'imprenditore autonomo e la persona fisica, che autonomamente svolge il servizio, che commette l'infrazione di cui al precedente comma, mentre il rappresentante legale della persona giuridica è sottoposto a sanzione per l'ammontare di 500 Euro.

#### Articolo 40

##### (obbligo di pagamento della tassa comunale)

Con la tassa comunale prescritta dall'articolo 36 si paga l'utilizzo della strada comunale calcolata sull'effettiva superficie utilizzata.

#### Articolo 41

##### (fermate dell'autobus)

(1) Le fermate dell'autobus sulle strade comunali, utilizzate per il traffico stradale, si stabiliscono applicando in modo sensato le disposizioni del presente articolo e delle norme stradali.

(2) Le fermate degli autobus sulle strade comunali devono essere sistemate al di fuori della carreggiata. L'organo competente stabilisce l'ubicazione della fermate dell'autobus sulle strade comunali.

(3) La disposizione del comma precedente non si applica nel caso in cui le condizioni di spazio o altre condizioni

tecniche non permettono la costruzione della fermata al di fuori della carreggiata in questo caso si colloca la fermata sulla carreggiata.

(4) L'organo competente può richiedere alla commissione una perizia professionale per la collocazione della fermata sulla carreggiata.

(5) La commissione di cui al comma precedente è composta da un rappresentante dell'organo competente, dalla polizia, dall'esecutore della regolare manutenzione delle strade comunali, dei vigili urbani. La Commissione viene nominata dal Sindaco con delibera.

## VI UTILIZZO DELLE STRADE COMUNALI

### Articolo 42

(trasporto eccezionale sulle strade comunali)

(1) Per trasporto eccezionale si intende il trasporto con un veicolo o con un insieme di veicoli la cui massa, con o senza carico, supera il volume massimo per ogni asse o le dimensioni consentiti dalla legge (larghezza, lunghezza, altezza). Si considera trasporto eccezionale anche il trasporto nel quale il veicolo con o senza carico è al limite della massa complessiva, del peso massimo per ogni asse o di dimensioni permesse dalle disposizioni, si considera trasporto eccezionale anche se supera uno solo degli elementi stabiliti sulla strada o su una tratta di essa.

(2) Il trasporto eccezionale può venir effettuato sulla base del permesso per il trasporto eccezionale, a seguito della constatazione da parte dell'organo competente per il rilascio del permesso, che il veicolo o il carico da trasportare non può venir trasportato dall'origine alla destinazione su ferrovia o con altro mezzo di trasporto. Altresì, può venir emesso il consenso se il proponente del trasporto eccezionale dimostra che il trasporto con mezzi alternativi al trasporto su strada comporterebbe costi di trasporto complessivi maggiori rispetto ai costi delle misure aggiuntive per il trasporto eccezionale su strada.

(3) Il veicolo o il veicolo con il carico può superare il carico massimo per asse, il peso massimo o le dimensioni consentite per legge o dalla segnaletica stradale, solamente nei limiti e nelle condizioni definite nel permesso per il trasporto eccezionale su strada comunale.

(4) Indipendentemente da quanto stabilito dal precedente comma, il trasporto eccezionale su strada comunale è consentito senza il permesso per il trasporto eccezionale se viene effettuato in caso di intervento in seguito a incidenti stradali o di altro tipo, in caso di eventi eccezionali, in caso di necessità militari, pronto intervento stradale per la rimozione di pullman o camion in avaria, fino al luogo più vicino per la rimozione del veicolo dal traffico, nonché per i veicoli preposti alla manutenzione stradale nel periodo invernale.

(5) Il permesso di cui al precedente comma non è necessario per il trasporto eccezionale necessario per il ripristino della percorribilità stradale nel periodo invernale, in caso di intervento in seguito a catastrofi naturali o di altro genere o in casi eccezionali. Il permesso per il trasporto eccezionale non si necessita altresì:

– per i veicoli necessari per effettuare i servizi pubblici comunali, la cui fruizione è necessaria per l'esecuzione ordinaria del servizio pubblico;

– per gli autobus delle tratte urbane, suburbana, extraurbane e dello scuolabus.

(6) Il permesso per il trasporto eccezionale solamente su strade comunali, viene emesso dall'organo competente.

(7) Al richiedente può venir rilasciato il permesso per il trasporto eccezionale nel caso in cui la suddivisione del carico risulta non razionale e il trasporto di tale carico non influisce sulla carreggiata della strada comunale.

(8) Il possessore del permesso per il trasporto eccezionale può fare richiesta di modifica, prima della scadenza del permesso, dei dati relativi ai veicoli del trasporto eccezionale, al carico, alla tratta o alla durata del permesso, solo se la modifica è giustificata e il trasporto eccezionale può venir effettuato secondo le condizioni modificate.

(9) L'organo competente per il rilascio del permesso per il trasporto eccezionale – il gestore della strada comunale ha l'obbligo di informare dell'emissione del permesso per il trasporto eccezionale l'Ispettorato comunale, la Direzione di polizia competente e il servizio di manutenzione delle strade, sulle quali verrà effettuato il trasporto eccezionale.

(10) L'ammontare del costo per i trasporti eccezionali è determinato dal Sindaco con delibera.

(11) L'eventuale danno provocato dal trasporto eccezionale, è a carico del richiedente del permesso per il trasporto eccezionale.

(12) Il trasporto eccezionale effettuato senza il permesso per il trasporto eccezionale è vietato.

(13) L'evidenza dei permessi per i trasporti eccezionali viene gestita dall'organo competente per il rilascio dei permessi.

(14) Il Sindaco può prescrivere le condizioni particolareggiate per il rilascio dei permessi per il trasporto eccezionale su strade comunali, il modo e le condizioni per effettuare i trasporti eccezionali.

(15) L'esecutore del servizio pubblico di manutenzione ordinaria, garantisce l'abilitazione delle direzioni del transito per la consegna del traffico eccezionale.

(16) Con un'ammenda di 500 Euro si punisce la persona fisica o il conducente che esegue il trasporto eccezionale, se sprovvisto di permesso o contrariamente a quanto nell'autorizzazione rilasciata dall'organo competente.

(17) Con un'ammenda di 2.000 Euro si punisce la persona giuridica, l'imprenditore autonomo e la persona fisica, che autonomamente svolge il servizio, che commette l'infrazione di cui al precedente comma, mentre il rappresentante legale della persona giuridica è sottoposto a sanzione per l'ammontare di 500 Euro.

### Articolo 43

(controllo amministrativo sul trasporto eccezionale)

(1) Il trasporto eccezionale è consentito solamente secondo le condizioni stabilite nel permesso per il trasporto eccezionale.

(2) Il controllo dell'attuazione del permesso per il trasporto eccezionale, il carico dell'asse, la massa complessiva e le dimensioni dei veicoli nonché l'idoneità dei veicoli, dei veicoli di scorta e dell'attrezzatura per effettuare il trasporto eccezionale nonché i dispositivi di segnalazione visiva del trasporto eccezionale sulle strade comunali è parte integrante del servizio di manutenzione delle strade pubbliche. La verifica della compatibilità del trasporto eccezionale con le condizioni stabilite nel permesso per il trasporto eccezionale viene effettuata dall'organo competente per il rilascio del permesso per il trasporto eccezionale prima dell'inizio del trasporto eccezionale.

(3) Qualora dopo la verifica del trasporto eccezionale, prima di effettuare il trasporto eccezionale, non adempie alle condizioni stabilite nel permesso, il trasporto eccezionale non potrà venir effettuato affinché esso non verrà armonizzato con il permesso.

(4) Nel caso in cui il trasporto eccezionale non adempie alle richieste del permesso per il trasporto eccezionale, il conducente del trasporto eccezionale è tenuto a pagare i costi della verifica del trasporto eccezionale all'organo competente per il rilascio del permesso per il trasporto eccezionale.

(5) Con un'ammenda di 500 Euro si punisce la persona fisica o il conducente che esegue il trasporto eccezionale, se

sprovisto di permesso o contrariamente a quanto nell'autorizzazione rilasciata dall'organo competente.

(6) Con un'ammenda di 2.000 Euro si punisce la persona giuridica, l'imprenditore autonomo e la persona fisica, che autonomamente svolge il servizio, che commette l'infrazione di cui al precedente comma, mentre il rappresentante legale della persona giuridica è sottoposto a sanzione per l'ammontare di 500 Euro.

#### Articolo 44

(uso eccessivo delle strade comunali con veicoli da trasporto)

(1) L'uso eccessivo delle strade comunali con veicoli da trasporto significa una maggiore frequenza temporanea o permanente di traffico di veicoli di trasporto su una tratta di strada comunale a seguito dello svolgimento di un progetto d'investimento o sfruttamento di risorse naturali.

(2) L'esecutore del traffico stradale in sovraccarico di cui al comma precedente, ha l'obbligo di sostenere una quota proporzionale delle spese di investimento per la manutenzione della strada necessarie a causa del sovraccarico e delle aumentate strutture stradali necessarie.

(3) Il previsto uso eccessivo della strada pubblica con veicoli da trasporto viene constatata dal gestore della strada pubblica:

- nel procedimento della predisposizione delle direttrici e opinioni allo strumento urbanistico,
- nel procedimento di emissione dell'autorizzazione alla costruzione, causa dell'uso eccessivo della strada pubblica con veicoli da trasporto, oppure
- direttamente con il conteggio, nel caso in cui l'uso eccessivo della strada comunale è stato già constatato, mentre il gestore non è stato avvisato della costruzione di un fabbricato o di un altro intervento.

(4) Un aumento smisurato del traffico può venir attuato dopo la sottoscrizione del contratto tra il gestore della strada comunale e il committente dei lavori di costruzione ossia il detentore del possesso minerario o dell'utilizzo delle risorse d'acqua, con il quale vengono stabilite tutti gli obblighi reciproci riguardanti la ricostruzione della strada pubblica a seguito dell'uso eccessivo, come pure gli obblighi riguardanti l'aumento della manutenzione ordinaria delle strade nel periodo del loro uso eccessivo.

(5) Con un'ammenda di 500 Euro si punisce la persona fisica o il conducente che provoca un aumento smisurato del traffico con veicoli da trasporto senza aver sottoscritto il contratto con il gestore della strada.

(6) Con un'ammenda di 2.000 Euro si punisce la persona giuridica, l'imprenditore autonomo e la persona fisica, che autonomamente svolge il servizio, che commette l'infrazione di cui al precedente comma, mentre il rappresentante legale della persona giuridica è sottoposto a sanzione per l'ammontare di 500 Euro.

#### Articolo 45

(la superficie d'appoggio degli pneumatici dei veicoli a motore)

(1) I veicoli su strada o altre superficie pubbliche, devono esser muniti di una superficie d'appoggio degli pneumatici, tale da non danneggiare la careggiata.

(2) I veicoli a motore cingolati possono viaggiare su strada o su superficie pubbliche solamente, se i cingoli sono debitamente protetti e non danneggiano la careggiata.

(3) Con un'ammenda di 500 Euro si punisce il conducente che viaggia su strada o su superficie pubbliche con un veicolo con gli pneumatici la cui superficie d'appoggio potrebbe danneggiare la careggiata o la superficie pubbli-

ca, o con un veicolo cingolato che potrebbe danneggiare la careggiata o la superficie pubblica.

### VII GESTIONE DELLE STRADE COMUNALI

#### Articolo 46

(compiti del gestore delle strade comunali)

I compiti spettanti al gestore delle strade comunali sul territorio del Comune città di Capodistria sono di competenza dell'organo dell'amministrazione comunale preposto alla gestione del traffico, salvo diverse disposizioni di tale decreto.

#### Articolo 47

(compiti e competenze dell'organo competente)

(1) L'organo competente dell'amministrazione comunale del Comune città di Capodistria svolge i compiti tecnico professionali, di sviluppo, di organizzazione e di amministrazione per la costruzione, la manutenzione e la tutela delle strade comunali e le piste ciclabili.

Tali compiti comprendono:

- l'elaborazione delle basi professionali per il piano di manutenzione e di sviluppo delle strade comunali e l'elaborazione delle bozze di tali piani;
- la manutenzione ordinaria delle strade comunali;
- il controllo dello stato delle strade comunali;
- il controllo dell'assetto del traffico stradale di tutte le strade comunali;
- la gestione, la regolamentazione e il controllo del traffico;
- la conduzione dei procedimenti di assegnazione della concessione e scelta del concessionario per la manutenzione ordinaria delle strade comunali;
- l'esecuzione dei procedimenti in materia di appalti pubblici per la realizzazione della manutenzione ordinaria delle strade comunali che non sono oggetto della concessione e per la costruzione, per i lavori d'investimento e i lavori d'investimento per il bene pubblico sulle strade comunali;
- i compiti relativi agli investimenti sulle strade comunali;
- la gestione delle evidenze sulle strade comunali;
- la raccolta di informazioni sul traffico sulle strade comunali;
- la raccolta di informazioni sul superamento delle dimensioni (altezza, larghezza e lunghezza) e della massa dei veicoli;
- i compiti relativi all'organizzazione dell'informazione del pubblico sullo stato delle strade comunali e del traffico su di esse;
- i compiti relativi al bando per la concessione per la costruzione, la regolamentazione e lo sfruttamento delle strade comunali e i fabbricati su di esse;
- il rilascio di permessi e di concessioni, nonché la regolamentazione di altri procedimenti amministrativi, di alcune misure per la tutela delle strade comunali e per la sicurezza del traffico su di esse;
- la predisposizione dei presupposti professionali per le direttrici e i pareri, predisposti con lo strumento urbanistico statale e comunale, in qualità di ente preposto per la gestione del territorio;
- altri compiti, definiti dal presente decreto o da altre disposizioni.

#### Articolo 48

(manutenzione delle strade comunali)

Il piano annuale di manutenzione delle strade comunali per ogni anno solare, corrisponde al piano economico del

servizio pubblico dell'esecutore e viene armonizzato e accolto secondo la procedura, definita per i programmi finanziati dal bilancio comunale.

## VIII LA MANUTENZIONE DELLE STRADE COMUNALI

### Articolo 49

(responsabilità per lo stato delle strade comunali)

(1) Le strade comunali classificate devono venir mantenute regolarmente e rinnovate in modo tale, da garantire una circolazione sicura del traffico, considerando la loro importanza per i collegamenti stradali, l'economicità della loro manutenzione, le norme che regolano le strade pubbliche e l'articolo 20 del presente decreto.

(2) L'attuazione della manutenzione ordinaria delle strade comunali quale servizio pubblico e l'attuazione delle misure previste dall'articolo 20 del presente decreto, è di competenza dell'esecutore del servizio pubblico, come previsto dall'articolo 51 del presente decreto.

(3) Per l'organizzazione del rinnovo delle strade comunali e l'attuazione delle misure previste dall'articolo 21 del presente decreto è responsabile l'esecutore della manutenzione delle strade comunali.

(4) I lavori di rinnovo sulle strade comunali vengono commissionati dall'organo competente secondo il procedimento e le condizioni previste dalla legge in materia di appalti pubblici.

### Articolo 50

(manutenzione ordinaria delle strade comunali)

La manutenzione delle strade comunali è un servizio pubblico obbligatorio di importanza comunale.

### Articolo 51

(esecutori della manutenzione ordinaria delle strade comunali)

(1) Gli esecutori del servizio pubblico economico come previsto dall'articolo 50 sono:

1. L'azienda pubblica Komunalna Koper s.r.l. – si occupa di tale servizio pubblico, come parte integrante del servizio pubblico economico locale "gestione delle zone trafficabili e verdi nonché di altre superfici pubbliche non trafficabili e nettezza urbana" sulle strade comunali sul territorio della città di Capodistria e nei centri urbanizzati degli abitati maggiori;

2. sulle altre strade comunali invece il soggetto di diritto privato scelta tramite il procedimento di affidamento della concessione pubblica per la manutenzione delle strade comunali.

(2) La divisione esatta delle aree di cui al primo comma viene definita dal Consiglio comunale tramite delibera, su proposta del sindaco.

### Articolo 52

(manutenzione degli incroci)

(1) Sul territorio delle strade comunali la manutenzione degli incroci delle strade comunali con le strade non classificate, sulle quali è consentito il traffico pubblico, è di competenza dell'organo competente.

(2) La manutenzione degli incroci delle strade comunali con la strada ferrata viene effettuata in ossequio alle disposizioni di legge sulla sicurezza nel traffico ferroviario.

### Articolo 53

(manutenzione della strada comunale presso il valico di frontiera)

La manutenzione della carreggiata della strada comunale presso il valico di frontiera è uguale alla manutenzione della strada prima del valico. La manutenzione delle altre aree trafficabili presso il valico di frontiera viene garantita dagli organi statali.

## IX CHIUSURA DELLE STRADE COMUNALI E DELLE SUPERFICI PUBBLICHE

### Articolo 54

(chiusura delle strade comunali causa lavori o manifestazioni)

(1) I lavori sulla strada pubblica o superficie pubblica, che influiscono sul traffico su di essa o sulla sicurezza, e viene parzialmente o completamente chiusa al traffico, possono venir effettuati solamente previo permesso come previsto dagli artt. 39, 56, 77 e 78 del presente decreto, emesso dall'organo competente.

(2) Indipendentemente da quanto previsto dal precedente comma, non si necessita del permesso per i lavori di manutenzione ordinaria delle strade o superfici pubbliche e per i lavori di intervento sull'infrastruttura pubblica sulle strade comunali o superfici pubbliche. Il permesso non è necessario anche nel caso in cui i danni alle strutture e alle installazioni collocate sulla superficie pubblica minacciano l'uso sicuro di tali superfici ovvero la vita e le salute dei cittadini, o possono essere la causa di gravi danni economici. Il gestore delle strutture e delle installazioni deve rimuovere immediatamente il pericolo e informare l'esecutore della manutenzione ordinaria della superficie pubblica. Il gestore delle strutture e delle installazioni deve, nel più breve tempo possibile, rimuovere i danni, riportare la superficie pubblica al suo stato originale, avvertire l'esecutore della manutenzione ordinaria della superficie pubblica della conclusione dei lavori e garantire la copertura di tutti costi diretti e indiretti connessi alla sua attività e alla concessione dei permessi.

(3) Il permesso per la chiusura della strada comunale è obbligatorio anche per manifestazioni sportive o di altro tipo.

(4) Il permesso per la chiusura completa della strada comunale può essere rilasciata se il traffico può venir indirizzato su altre strade pubbliche o se con la diversa regolazione del traffico si consente l'accesso alla zona della strada chiusa. Nel caso di chiusura del passaggio sulla superficie pubblica è necessario prevedere l'accesso al restante tratto della superficie pubblica.

(5) Con il permesso per la chiusura della strada comunale o della superficie pubblica vengono definite le modalità della chiusura della strada, della deviazione del traffico e il periodo della chiusura. La chiusura della strada comunale viene effettuato dal servizio di manutenzione ordinaria della strada comunale, la chiusura della superficie pubblica, invece dall'Azienda pubblica.

(6) La chiusura della strada comunale deve venir avviato alla polizia e all'ispettorato comunale almeno tre giorni prima e al pubblico secondo le modalità localmente in uso, da parte del servizio di manutenzione ordinaria della strada comunale. La chiusura della strada comunale non classificata viene effettuato dal servizio di manutenzione ordinaria delle strade comunali di cui all'art. 51 del presente decreto, definito con permesso dall'organo competente. I costi per la chiusura del traffico vengono coperti dal proponente della chiusura.

(7) Se il richiedente non adempie a tutti gli obblighi previsti dal consenso ossia dal permesso, tali obblighi vengono adempiti dal servizio di manutenzione ordinaria su spese del richiedente.

(8) Con un'ammenda di 500 Euro si punisce la persona fisica che viola le disposizioni del primo, quarto e quinto comma del presente articolo.

(9) Con un'ammenda di 2.000 Euro si punisce la persona giuridica, l'imprenditore autonomo e la persona fisica, che autonomamente svolge il servizio, che viola le disposizioni del primo, quarto e quinto comma del presente articolo, mentre il rappresentante legale della persona giuridica è sottoposto a sanzione per l'ammontare di 500 Euro.

(10) Con un'ammenda di 1.000 Euro si punisce l'esecutore del servizio di manutenzione ordinaria della strada

statale, se causa lavori in strada o manifestazioni sportive o di altro genere parzialmente o completamente chiude al traffico la strada statale, senza il permesso, fatta eccezione per i casi di cui al secondo comma del presente articolo, mentre il rappresentante legale della persona giuridica del servizio di manutenzione ordinaria è sottoposto a sanzione per l'ammontare di 200 Euro.

#### Articolo 55

(rilascio dei permessi per la chiusura della strada comunale o superfici pubbliche)

(1) Il permesso per la chiusura della strada comunale o superficie pubblica viene emessa dall'organo competente e viene consegnata al proponente della chiusura. Sul rilascio del permesso l'organo competente avvisa la polizia, l'ispettorato comunale e il servizio di manutenzione ordinaria.

(2) La chiusura parziale o completo della strada comunale causa lavori su di essa, per il quale non si necessita il permesso come da articolo 51 del presente decreto, l'esecutore di tali lavori ha l'obbligo di avvisare la polizia e l'ispettorato comunale almeno tre giorni prima dell'inizio dei lavori di manutenzione, per i lavori d'intervento invece non appena ciò sarà possibile.

(3) La richiesta per la chiusura della strada comunale deve venir inoltrata almeno 15 giorni prima del termine della chiusura deve contenere tutte le informazioni relative al luogo, la tipologia e l'entità dei lavori per i quali viene proposto la chiusura parziale o completo della strada, nonché il modo e la durata della loro esecuzione oltre alla documentazione tecnica relativa alla disciplina provvisoria del traffico durante la chiusura parziale o completo della strada.

(4) L'ufficio comunale competente ha la facoltà di modificare il periodo e la durata della chiusura della strada o della superficie pubblica, oltremodo se questa viene prevista durante le manifestazioni, in calendario dei maggiori eventi sportivi, durante la stagione turistica oppure durante un maggiore carico del traffico sulla strada.

(5) I costi per la chiusura della strada e per la deviazione del traffico, causa chiusura della strada sono a carico del suo proponente.

(6) La chiusura viene effettuato dal servizio di manutenzione ordinaria della strada comunale, il quale ha l'obbligo di informare sulla chiusura e sulla deviazione del traffico il competente ufficio comunale, la polizia e l'ispettorato comunale almeno tre giorni prima della chiusura della strada e immediatamente per ogni sua modifica.

(7) In caso di lavori sul tratto stradale comunale ossia sulla struttura stradale con fossati dalla larghezza pari a più di un terzo della carreggiata, con il permesso il committente ossia l'esecutore dei lavori viene incaricato di rinnovare il manto stradale di tutta la larghezza della carreggiata. Nel caso di lavori su strada o sulla struttura stradale che prevedono su una breve distanza la realizzazione di diversi fossati trasversali e la strada comunale è danneggiata in tal misura che non verrebbe garantita una transibilità nel rimanente tratto di strada nell'instaurazione dello stato precedente nel tratto scavato, con il permesso il committente ossia l'esecutore dei lavori viene incaricato di rinnovare il manto stradale di tutta la larghezza della carreggiata anche tra i fossati trasversali. In caso di lavori al di fuori del tratto di strada asfaltato della strada comunale (lavori sulla banchina, sul fossato per lo scorrimento delle acque piovane, sulle cunette, ecc.), con il permesso il committente ossia l'esecutore dei lavori viene incaricato di riportare la carreggiata allo stato precedente in modo tale che il terreno soggetto a lavori deve venir rafforzato, così da evitare eventuali cedimenti della banchina. In caso di lavori nella banchina della strada, quando viene danneggiato il bordo laterale dell'asfalto è necessario nell'instaurazione dello stato precedente, procedere all'asfaltatura dalla larghezza minima di 0,50 metri. Sono ammessi i lavori

su marciapiede o pista ciclabile, solamente se nell'instaurazione dello stato precedente il manto del marciapiede o della pista ciclabile viene ristrutturato completamente in larghezza. I lavori su strada comunale o sulla struttura stradale devono venir effettuati dall'esecutore della manutenzione ordinaria delle strade. I lavori su strada comunale non classificata vengono effettuati dall'esecutore dei lavori di manutenzione ordinaria delle strade comunali, come previsto dall'articolo 48 del presente decreto, incaricato dal permesso dall'organo competente. I costi dei lavori su strada comunale vengono coperti dal richiedente dei lavori.

(8) Se il richiedente non adempie agli obblighi dell'autorizzazione ossia del permesso, i lavori necessari vengono effettuati a carico suo, dal servizio di manutenzione ordinaria delle strade pubbliche.

(9) L'informazione al pubblico sulla chiusura della strada comunale e sulla deviazione del traffico viene garantita dal proponente della chiusura.

(10) Con un'ammenda di 1.000 Euro si punisce il servizio di manutenzione ordinaria della strada comunale, che viola le disposizioni previste dal permesso, mentre il rappresentante legale del servizio di manutenzione ordinaria della strada statale è sottoposto a sanzione per l'ammontare di 500 Euro.

#### Articolo 56

(autorizzazione e permesso per interventi sulla strada comunale o superficie pubblica)

(1) L'intervento su strada comunale o superficie pubblica è consentito solamente nell'ambito dei permessi amministrativi per gli interventi nel territorio oppure se ciò risulta necessario a causa della tutela del territorio, della sicurezza pubblica o della sicurezza stradale.

(2) Il permesso o l'autorizzazione per l'intervento sulla strada comunale o superficie pubblica viene emesso dall'organo competente nel procedimento amministrativo.

(3) Nel permesso previsto dal comma precedente viene definita la metodologia, le condizioni e la supervisione dei lavori previsti. Nel caso in cui vengono adempiute anche le altre condizioni, il permesso ha validità di permesso per la chiusura del traffico sul suolo trafficabile.

(4) Nell'autorizzazione per gli interventi sulle strade comunali o superfici pubbliche per i motivi di cui al primo comma di questo articolo, l'organo competente può definire che tale permesso ha validità di certificato sul diritto di costruzione come previsto dalla Legge sulla costruzione dei fabbricati.

(5) La validità del permesso è di due anni dal giorno della sua emissione. La validità delle condizioni progettuali è di un anno dal giorno dell'emissione.

#### Articolo 57

(condizioni per la chiusura della superficie pubblica)

(1) Se causa i lavori edili viene occupato il marciapiede o un'altra superficie pubblica per la posa dell'impalcatura o degli strumenti o attrezzature di lavoro, l'esecutore dei lavori deve provvedere al passaggio per i pedoni sotto l'impalcatura, se non vi è alcun altro modo di provvedere al passaggio sicuro per i pedoni. Il passaggio per i pedoni deve venir protetto dalla caduta del materiale di lavoro, illuminato e deve venir posto secondo le vigenti disposizioni di legge in materia, da assicurare un passaggio sicuro.

(2) In caso di predisposizione di un cantiere edile, anche se al di fuori di una superficie pubblica, ma che influisce l'utilizzo della superficie pubblica, l'organo competente può, su richiesta dell'esecutore e sentito il parere del servizio per la manutenzione ordinaria, temporaneamente cambiare il regime del traffico, limitare il traffico o l'utilizzo della superficie pubblica o di una strada comunale non classificata. Prima dell'emissione del permesso per l'utilizzo della strada pubblica ossia della superficie pubblica, l'organo competente può richiedere al soggetto richiedente la predisposizione di



approfondimenti tecnici con la proposta dettagliata di soluzioni temporanee.

(3) Con un'ammenda di 500 Euro si punisce il soggetto che effettua i lavori o utilizza la superficie pubblica senza il permesso dell'organo competente o viola l'autorizzazione.

(4) Con un'ammenda di 2.000 Euro si punisce la persona giuridica, l'imprenditore autonomo e la persona fisica, che autonomamente svolge il servizio, che commette la contravvenzione di cui al comma precedente, mentre il rappresentante legale della persona giuridica è sottoposto a sanzione per l'ammontare di 500 Euro.

#### Articolo 58

(costruzione di acquedotti e installazioni sopra e sotto la superficie)

(1) I cavi telefonici, telegrafici e altri cavi, cavi elettrici di bassa tensione o cavi di alimentazione, le fognature, gli acquedotti, il teleriscaldamento e altre installazioni simili, possono venir installate o poste nell'ambito della superficie della strada comunale o superficie pubblica solamente sotto le condizioni e i modi, definiti dal permesso dell'organo competente.

(2) L'organo competente può richiedere al gestore dei cavi e delle installazioni, di ristrutturarli o spostarli, se ciò risulta essere necessario durante la ristrutturazione o rifacimento della strada comunale, superficie pubblica o per motivi di messa in sicurezza della strada o superficie pubblica. I costi per lo spostamento o ristrutturazione dei cavi e delle installazioni sono a carico del loro gestore, fatto salvo ciò non è in contrario alle condizioni del permesso per la loro posa ossia costruzione.

(3) L'organo competente può rifiutare il rilascio del permesso previsto dal primo comma di questo articolo, se i cavi e le installazioni minaccerebbero la strada pubblica o la superficie pubblica e renderebbe la sua manutenzione sostanzialmente complicata oppure renderebbe la sua ricostruzione impossibile.

(4) La validità del permesso è di due anni dal giorno del suo rilascio. La validità delle condizioni progettuali è di un anno dal giorno dell'emissione.

### X SUPERFICI PUBBLICHE

#### Articolo 59

(definizione delle superfici pubbliche)

(1) Si intendono per superfici pubbliche, che secondo il presente decreto vengono amministrate dall'Azienda pubblica, le strade comunali pubbliche non menzionate nel Decreto sulla classificazione delle strade comunali, i parcheggi pubblici, i posteggi riservati e particolari ed altre superfici pubbliche che fungono da bene pubblico e che vengono gestite dal Comune città di Capodistria.

(2) Secondo il presente articolo si intende per superficie pubblica anche lo spazio al di sopra delle superfici pubbliche di cui al comma precedente del presente articolo.

#### Articolo 60

(superfici pubbliche)

Le superfici pubbliche di cui al presente decreto che rientrano nell'ambito del servizio pubblico di gestione e manutenzione delle medesime sono:

- le strade pubbliche,
- le vie, i marciapiedi, le piazze destinati principalmente ai pedoni,
- i sottopassaggi, i sovrappassaggi, i passaggi,
- i giardini pubblici,
- i campi sportivi pubblici,
- i mercati e
- le superfici presso i monumenti storici e commemorativi

comprese le attrezzature urbane, varie e di altro genere, destinate agli utenti di tali superfici.

#### Articolo 61

(lavori rientranti nell'ambito del servizio pubblico di gestione e manutenzione delle superfici pubbliche)

Il servizio pubblico di gestione e manutenzione delle superfici pubbliche richiede l'esecuzione dei seguenti compiti:

– Manutenzione delle superfici pubbliche, dei marciapiedi, delle piazze e delle vie nelle città e nelle cittadine, come pure delle rispettive infrastrutture pubbliche e delle attrezzature nella misura e nel rispetto degli intervalli di tempo, definiti nel piano di gestione del servizio pubblico finalizzato a garantire una fruizione normale delle suddette superfici;

– Pulizia, spazzatura e lavatura di superfici pubbliche in aree urbane, nonché lo svuotamento e la manutenzione dei cestini per i rifiuti facenti parti dell'arredo urbano dei luoghi pubblici;

– Manutenzione e rinnovo delle strade pubbliche, delle recinzioni, delle fontane, delle panchine, dei contenitori per la spazzatura, dei giochi e degli altri elementi dell'arredo urbano;

– Installazione, manutenzione e rinnovo della segnaletica stradale e di altro genere (divieti, indicazioni e simili) su superfici pubbliche;

– Installazione, manutenzione e rinnovo delle scritte di indicazione (divieti, indicazione e simili) su superfici pubbliche;

– Manutenzione regolare, interventi di emergenza e rinnovo della pavimentazione, delle superfici asfaltate, dei cigli delle strade e di altri elementi dell'arredo urbano delle superfici pubbliche;

– Installazione e manutenzione degli elementi dell'arredo urbano, installazione su o presso superfici su cui vengono eseguiti i lavori di manutenzione, come pure l'aggiornamento dei registri e degli inventari;

– Elaborazione dei piani di manutenzione straordinaria e di altri interventi complessi, nonché l'organizzazione dei medesimi in accordo con gli organi competenti.

#### Articolo 62

(piano di manutenzione delle superfici pubbliche – piano del servizio pubblico)

(1) I lavori di manutenzione sulle superfici pubbliche vengono svolti in virtù del piano di manutenzione del servizio pubblico che viene approvato dal sindaco.

(2) Il piano di manutenzione delle superfici pubbliche – il piano del servizio pubblico deve essere conforme al piano di sviluppo degli impianti sotterranei delle reti urbane, degli impianti energetici e delle strutture allacciate agli impianti urbani, nonché agli strumenti urbanistici ed al bilancio.

#### Articolo 63

(tutela delle superfici urbane)

(1) Sulle superfici pubbliche è vietato soprattutto:

- sostare e parcheggiare su superfici dove ciò è vietato;
- posizionare o depositare oggetti ingombranti o qualsiasi quantità di materiali di scarto o utilizzabili;
- posizionare oggetti o altri tipi di ostacoli al fine di impedire o limitare la fruizione delle superfici pubbliche;
- lasciare i cani o altri animali domestici incustoditi o inquinare tali superfici con i loro escrementi;
- cibare gli animali;
- spezzare alberi o cespugli, raccogliere fiori o danneggiare le siepi;
- danneggiare le panchine, i cestini per i rifiuti, i giochi, i vasi di fiori, la segnaletica stradale o altri elementi dell'arredo urbano;
- appendere manifesti ed altre scritte su alberi o su altri spazi o strutture non destinate a tale fine;

– sporcare con unguenti, escrementi di animale o altre sostanze le superfici pubbliche;  
– far scorrere su superfici pubbliche acqua, acque reflue o altri liquidi;

– far pascolare sulla strada cavalli o altri animali ferrati in modo da danneggiare la superficie della strada;  
– gettare, abbandonare o depositare mozziconi di sigaretta, gomme da masticare, sputi, escrementi umani o altri rifiuti in grado di inquinare le superfici pubbliche.

(2) Sulle superfici pubbliche è vietato – eccezion fatta per gli organi ufficiali durante lo svolgimento di determinate attività – in maniera particolare pascolare o condurre:

1. bovini, cavalli, caprini e ovini, altri animali domestici o animali da lavoro;

2. cani senza guinzaglio.

(3) A prescindere dalle disposizioni di cui al comma precedente del presente articolo, l'organo competente ha la facoltà di consentire la presenza di animali su superfici pubbliche mediante permesso. Il permesso viene rilasciato se è garantita la sicurezza dei restanti utenti delle superfici pubbliche e un adeguato trattamento e la cura degli animali. Mediante il rilascio del permesso è possibile definire a quali condizioni è concesso pascolare o condurre gli animali sulle superfici pubbliche.

(4) Il permesso di cui al comma precedente viene rilasciato se il richiedente assicura che durante la fruizione delle superfici pubbliche esse non verranno sporcate, ovvero, qualora ciò accadesse egli provvederà immediatamente alla pulizia; il richiedente deve garantire anche di non danneggiare le superfici in questione.

(5) Con un'ammenda di 200 Euro si punisce colui che viola le disposizioni di cui al primo e secondo comma del presente articolo.

(6) Con un'ammenda di 500 Euro si punisce colui che viola le disposizioni di cui al terzo comma del presente articolo.

(7) Con un'ammenda di 2.000 Euro si punisce la persona giuridica che viola le disposizioni di cui al primo, secondo e terzo comma del presente articolo, mentre la persona responsabile con una multa di 500 euro.

#### Articolo 64

(posteggi particolari)

(1) Il Consiglio comunale definisce i posti macchina a pagamento. La gestione di tali parcheggi viene eseguita in forma di servizio pubblico facoltativo "gestione di determinati parcheggi pubblici", il quale viene prestato mediante una concessione, un esercizio di regia o da un'azienda pubblica. Le tariffe e le condizioni di gestione vengono stabilite dall'atto di concessione, dal decreto sul servizio pubblico di regia o dal decreto di esercizio del servizio pubblico.

(2) I posti macchina riservati per le persone giuridiche e destinati alla prestazione delle loro attività vengono stabiliti dal sindaco mediante delibera. Nella delibera il sindaco definisce la tariffa per la loro fruizione, il gestore dei posti macchina e il procedimento di affidamento dei medesimi.

(3) È compito dell'organo competente definire i posti macchina riservati per le persone disabili, le stazioni destinate ai taxi ed altri posteggi particolari (per le necessità degli enti sanitari, di assistenza sociale ed altri uffici amministrativi), come pure i loro fruitori.

(4) Relativamente ai parcheggi ed ai posti macchina che non dispongono dello status di parcheggio pubblico e che vengono acquisiti dal Comune città di Capodistria sulla base della stipulazione di un negozio giuridico (locazione, acquisto), il sindaco accoglie una delibera mediante la quale definisce il regime viario sul parcheggio, il gestore, i beneficiari della fruizione, l'ammontare della sovvenzione prevista nel bilancio ed altri rapporti relativi all'utilizzo di tale superficie; al fine di migliorare lo stato delle zone destinate alla sosta e al parcheggio dei veicoli nel centro cittadino di Capodistria.

#### Articolo 65

(i posti macchina riservati per le persone disabili)

(1) I posti macchina destinati per le persone disabili possono essere generali o personali, ovvero:

– I posti macchina generali vengono sistemati sui parcheggi più grandi, presso le istituzioni pubbliche più importanti e presso i luoghi che di regola vengono frequentati dalle persone disabili e che possono essere raggiunti tramite veicolo; questi parcheggi possono essere fruiti da tutti i veicoli adeguatamente contrassegnati;

– I posti macchina personali sono sistemati su superfici pubbliche nelle prossime vicinanze della residenza dell'individuo avente disturbi agli arti inferiori capace di condurre autonomamente un veicolo adattato, solamente se la residenza di tale persona non dispone di una superficie funzionale che potrebbe essere destinata a tale fine.

(2) Sulla segnaletica verticale che contrassegna il posto macchina personale destinato ad una persona disabile viene indicato il numero di targa dell'automobile che è l'unico veicolo che beneficia della fruizione di tale posteggio; l'utente di tale posto macchina è esente dal pagamento delle tasse comunali e delle spese necessarie per la sistemazione e la manutenzione.

(3) Il sindaco ha la facoltà di definire mediante regolamento, le condizioni dettagliate e il procedimento di sistemazione dei posti macchina destinati ai disabili, l'evidenza dei medesimi, i contrassegni e altre questioni necessarie per l'applicazione di tale articolo.

### XI SUPERFICI PUBBLICHE VERDI

#### Articolo 66

(superfici pubbliche verdi)

(1) Si intendono per superfici pubbliche verdi, che secondo il presente decreto vengono amministrate dall'Azienda pubblica, le superfici che sono di bene pubblico o hanno carattere di bene pubblico e sono gestite dal Comune città di Capodistria, ovvero:

- i prati pubblici,
- i giardini pubblici,
- i viali alberati pubblici,
- le colture ornamentali pubbliche,
- i sentieri pedonali pubblici,
- le superfici pubbliche verdi presso monumenti storici e commemorativi.

(2) Tale decreto non definisce quali superfici pubbliche le superfici verdi presso le strutture di proprietà, comproprietà o in gestione dal Comune città di Capodistria, dalle aziende pubbliche o dagli enti pubblici cui fondatore o cofondatore è il Comune città di Capodistria.

(3) Tale decreto definisce quale superficie pubblica verde anche lo spazio al di sopra delle superfici pubbliche verdi di cui al primo comma del presente articolo.

#### Articolo 67

(lavori rientranti nell'ambito del servizio pubblico di gestione e manutenzione delle superfici pubbliche verdi)

I lavori rientranti nell'ambito dell'esercizio del servizio pubblico di gestione e manutenzione delle superfici pubbliche verdi sono i seguenti:

- pulizia delle superfici pubbliche verdi;
- manutenzione dei parchi, dei viali alberati, dei prati, di altre colture ornamentali e di tutte le aree verdi appositamente vegetalizzate in conformità con le regole del settore, definito dal piano di gestione del servizio pubblico al fine di garantire una normale fruizione di tali superfici;
- manutenzione dei giardini pubblici e di altri campi sportivi pubblici al fine di garantire una normale fruizione dei medesimi;

– predisposizione dei piani di manutenzione e attuazione di altri interventi e l'organizzazione dei medesimi.

#### Articolo 68

(piano di sistemazione delle superfici verdi  
– piano del servizio pubblico)

(1) Le superfici pubbliche verdi vengono sistemate in virtù del piano del servizio pubblico – piano di sistemazione delle superfici pubbliche verdi, elaborato dal prestatore del servizio pubblico ed approvato dal sindaco.

(2) La sezione finanziaria del piano di sistemazione delle superfici pubbliche verdi deve essere conforme al bilancio comunale ed agli atti concernenti l'applicazione del bilancio.

#### Articolo 69

(tipi di lavori di manutenzione sulle superfici verdi)

Sulle superfici pubbliche verdi vengono effettuati regolarmente ed in conformità al fine ed alla complessità della superficie, tutti i lavori di manutenzione e gli interventi necessari, ovvero principalmente:

- la pulizia delle superfici verdi, la rimozione dei rifiuti,
- i lavori di manutenzione e la falciatura delle superfici erbose, la concimazione dei prati e di altre piante,
- la sistemazione delle colture ornamentali e la vegetalizzazione delle aiuole e dei vasi,
- la cura, la pulizia e la potatura degli alberi, dei viali alberati e dei cespugli,
- la rimozione delle erbacee e di altre piante che ostacolano la crescita della vegetazione dei parchi,
- la potatura delle siepi, principalmente quelle lungo le strade e i marciapiedi, in modo da evitare l'ostacolamento del passaggio dei pedoni, del traffico e della visibilità,
- la cura e la potatura delle vegetazione sulle isole viarie,
- la protezione delle piante da malattie, parassiti e danni,
- la spazzatura regolare e la rimozione dei rifiuti dai parchi e dai prati,
- la manutenzione dell'arredo urbano e quello dei parchi,
- altri lavori di manutenzione necessari per la conservazione di un ottimale aspetto delle superfici verdi.

#### Articolo 70

(protezione delle superfici pubbliche verdi)

(1) Prima di effettuare lavori edili o altri interventi nel territorio, l'investitore ovvero l'esecutore dei medesimi deve proteggere le superfici pubbliche verdi al fine di evitare il loro danneggiamento e la loro rovina.

Devono essere protette le parti al di sopra del terreno di alberi e cespugli, come pure le loro radici.

(2) Nel caso l'investitore o l'esecutore di lavori edili o di altri interventi danneggi o rovina gli alberi, i cespugli e le superfici pubbliche verdi durante l'attuazione dei detti lavori è tenuto a sostituire le quantità originarie, le appropriate grandezze e l'appropriata vegetazione.

(3) L'investitore ovvero l'esecutore degli interventi è tenuto a sanare e ripristinare i prati danneggiati nello stato antecedente ai lavori.

#### Articolo 71

(interventi sulle superfici pubbliche verdi)

(1) Gli interventi nelle superfici pubbliche verdi non sono consentiti.

(2) In via eccezionale, gli interventi su superfici pubbliche verdi sono concessi esclusivamente nell'ambito di lavori edili permessi o se ciò è necessario al fine di proteggere le superfici verdi o la sicurezza del traffico stradale.

(3) Il diritto particolare o subordinato di utilizzo delle superfici pubbliche è concesso sulle superfici pubbliche verdi esclusivamente sulle strade appositamente sistemate, sulle

superfici percorribili o camminabili destinate ai pedoni o se in virtù del piano di sistemazione delle superfici pubbliche verdi esse possono essere usate per scopi particolari o subordinati.

(4) I permessi o le autorizzazioni per gli interventi sulle superfici pubbliche verdi vengono rilasciati dall'organo competente nell'ambito di un procedimento amministrativo.

#### Articolo 72

(atti vietati sulle superfici pubbliche verdi)

(1) È vietato segare, rimuovere o danneggiare in altro modo gli elementi costituenti dei parchi pubblici o dei boschi (alberi, cespugli o siepi).

(2) Sulle superfici pubbliche verdi non sono concessi i seguenti atti:

- raccogliere fiori, danneggiare gli alberi, i cespugli e le siepi,
- condurre o parcheggiare veicoli o rimorchi,
- camminare al di fuori dei sentieri predefiniti e destinati a tale fine,
- appendere sugli alberi, sui cespugli e su altri arredi urbani avvisi e pubblicità,
- depositare spazzatura,
- lasciare i cani incustoditi o condurre i cani senza guinzaglio; i cani devono indossare le museruole; nel caso di inquinamento delle superfici pubbliche verdi da escrementi canini, quest'ultimi devono essere immediatamente rimossi dai proprietari dell'animale,
- cibare gli animali,
- depositare o immagazzinare materiali o oggetti,
- incendiare le superfici erbose, i rami secchi e simili,
- edificare ovvero posizionare strutture semplici o temporanee sulle superfici verdi, senza il permesso o l'autorizzazione dell'organo competente,
- scaricare acque meteoriche o reflue,
- coltivare determinate colture, ortaggi o altri vegetali se ciò incide negativamente sull'aspetto dell'abitato o ha altri impatti dannosi.

(3) Con un'ammenda di 200 Euro si punisce colui che viola le disposizione del primo e secondo comma del presente articolo.

(4) Con un'ammenda di 2.000 Euro si punisce la persona giuridica, l'imprenditore autonomo e la persona fisica, che autonomamente svolge il servizio, che commette l'infrazione di cui al primo o secondo comma del presente articolo, mentre il rappresentante legale della persona giuridica è sottoposto a sanzione per l'ammontare di 500 Euro.

## XII NETTEZZA URBANA

#### Articolo 73

(nettezza urbana)

L'azienda pubblica deve assicurare sulle superfici da essa mantenute e accessibili al pubblico, una pulizia costante, come pure lo svuotamento regolare dei cestini standardizzati per i rifiuti; la suddetta azienda deve inoltre accordarsi con il prestatore del servizio pubblico di »gestione dei rifiuti« in merito ad un'appropriata rimozione dei rifiuti, qualora ciò non sia disciplinato già nelle condizioni generali di tale servizio pubblico.

#### Articolo 74

(gestione dei rifiuti)

(1) Le superfici pubbliche devono disporre dei cestini per i rifiuti.

(2) I cestini vengono posizionati dall'Azienda pubblica. Il colore, la forma e l'ubicazione dei medesimi vengono definiti dall'organo competente.

(3) I cestini vengono svuotati e mantenuti dall'Azienda pubblica.

## Articolo 75

(gestioni dei rifiuti durante manifestazioni e vendite su superfici pubbliche)

(1) Gli organizzatori delle manifestazioni o i venditori su bancarelle non devono sporcare le superfici pubbliche, in seguito alla loro fruizione essi hanno il dovere di ripulirle immediatamente dopo l'evento o entro le ore 10 del giorno successivo e se necessario disinfettarle e ripristinarle nello stato originario.

(2) Con un'ammenda di 200 Euro si punisce colui che viola le disposizione del primo comma del presente articolo.

(3) Con un'ammenda di 2.000 Euro si punisce la persona giuridica, l'imprenditore autonomo e la persona fisica, che autonomamente svolge il servizio, che commette l'infrazione di cui al primo comma del presente articolo, mentre il rappresentante legale della persona giuridica è sottoposto a sanzione per l'ammontare di 500 Euro.

## Articolo 76

(rimozione della sporcizia)

Se il responsabile dell'inquinamento su superficie pubblica o l'organizzatore della manifestazione non ripulisce la sporcizia e non effettua la disinfettazione, qualora ciò sia necessario, immediatamente dopo la fruizione, ciò viene eseguito su ordine dei Servizi di ispezione comunale del Comune città di Capodistria (nel seguito: servizi di ispezione) dal prestatore autorizzato, a spese del responsabile ovvero dell'organizzatore.

## XIII FRUIZIONE DELLE SUPERFICI PUBBLICHE

## Articolo 77

(fruizione particolare delle superfici pubbliche)

(1) Secondo tale decreto si intende per fruizione particolare delle superfici pubbliche l'acquisizione del diritto di fruizione della superficie pubblica al fine di esercitare attività commerciali o altro tipo di attività sulle dette superfici, il cui svolgimento non è connesso o condizionato alla prossima vicinanza del vano commerciale del richiedente. La durata di validità del diritto di fruizione particolare della superficie pubblica è pari ad al massimo cinque anni.

(2) Il diritto di fruizione particolare di superfici pubbliche può essere acquisito dal richiedente sulla base della rispettiva richiesta. Relativamente ad alcuni luoghi o a determinati fini di fruizione delle dette superfici, i quali vengono definiti dal sindaco mediante delibera, viene effettuato un bando pubblico.

(3) Le superfici pubbliche vengono date in locazione mediante decisione o contratto.

(4) Per la fruizione particolare di superfici pubbliche è necessario pagare l'apposita tassa comunale ed altri contributi, definiti nella documentazione del bando pubblico.

(5) Nella documentazione del bando pubblico viene definito il fine per il quale verrà assegnato all'offerente più conveniente il diritto di fruizione della superficie pubblica, ma anche la grandezza della superficie, oggetto del bando, l'ammontare della tassa comunale e di altri contributi, i diritti e i doveri dell'offerente più conveniente, l'eventuale documentazione e le disposizioni che potrebbero risultare utili per l'attuazione del bando pubblico.

## Articolo 78

(fruizione subordinata delle superfici pubbliche)

(1) Secondo tale decreto si intende per fruizione subordinata delle superfici pubbliche l'acquisizione, il diritto esclusivo di fruizione della superficie pubblica al fine di esercitare un'attività commerciali o altro tipo di attività sulle

dette superfici il cui svolgimento non è connesso o condizionato alla prossima vicinanza della struttura o degli impianti di proprietà o in utilizzo dal richiedente. La durata di validità del diritto di fruizione particolare della superficie pubblica viene definita dall'organo competente sulla base dell'apposita richiesta del richiedente.

(2) Il diritto di fruizione subordinata di superfici pubbliche può essere acquisito dal richiedente sulla base della rispettiva richiesta.

(3) Le superfici pubbliche vengono date in locazione al fine di fruizione subordinata mediante permesso, decisione o contratto.

(4) Per la fruizione subordinata di superfici pubbliche è necessario pagare l'apposita tassa comunale.

(5) Mediante permesso o contratto rilasciato in ambito al procedimento amministrativo sulla base della richiesta del richiedente viene definito il fine per il quale viene affidato al richiedente il diritto subordinato esclusivo di fruizione della superficie pubblica, la grandezza di tale superficie, l'ammontare della tassa comunale, i diritti e i doveri del cliente, come pure le condizioni e le limitazioni concernenti la fruizione.

## XIV PROTEZIONE DELLE SUPERFICI PUBBLICHE

## Articolo 79

(protezione delle superfici pubbliche)

(1) Prima di eseguire lavori edili o altri interventi nel territorio, l'investitore ovvero l'esecutore dei medesimi è tenuto ad assicurare le superfici pubbliche contro i danneggiamenti o la rovina.

(2) Se l'investitore o l'esecutore dei lavori edili o altri interventi nel territorio, durante l'esecuzione dei medesimi danneggia o rovina la superficie pubblica, egli è tenuto a sanare immediatamente i danni e a riportare la detta superficie nello stato antecedente i lavori.

## Articolo 80

(fruizione delle superfici pubbliche)

(1) Gli organizzatori di manifestazione pubbliche e di eventi su superfici pubbliche, i venditori su superfici pubbliche o gli altri utenti delle medesime, devono impegnarsi a non inquinare le dette superfici; dopo aver fruito della superficie pubblica i suddetti soggetti sono tenuti a pulire le superfici in questione e, qualora sia necessario, anche disinfettarle e ripristinarle nello stato ordinario. L'organizzatore o il venditore deve posizionare sulla superficie pubblica usata degli appropriati contenitori o cestini per i rifiuti al fine di evitare l'inquinamento.

(2) Una volta conclusa la manifestazione, l'utente della superficie pubblica deve ripulirla a sue spese e depositare i rifiuti in modo che il prestatore del servizio pubblico "gestione dei rifiuti" li possa ritirare entro le 24 ore dalla conclusione dell'evento.

(3) Se l'utente della superficie pubblica non ripulisce la sporcizia e non effettua la disinfettazione se necessario, immediatamente dopo l'inquinamento o dopo la fruizione, ciò viene eseguito su ordine dei Servizi di ispezione comunale dal prestatore autorizzato, a spese del responsabile ovvero dell'organizzatore.

(4) Con un'ammenda di 500 Euro si punisce colui che viola le disposizioni del primo, secondo o terzo comma del presente articolo.

(5) Con un'ammenda di 2.000 Euro si punisce la persona giuridica, l'imprenditore autonomo e la persona fisica, che autonomamente svolge il servizio, che commette l'infrazione di cui al primo o secondo comma del presente articolo, mentre il rappresentante legale della persona giuridica è sottoposto a sanzione per l'ammontare di 500 Euro.

XV COMPETENZE ED INTERVENTI DEI SERVIZI  
D'ISPETTORATO COMUNALE

## Articolo 81

(competenze dei Servizi d'ispettorato comunale)

(1) La vigilanza sull'applicazione delle disposizioni del presente decreto viene eseguita dalle guardie e dagli ispettori comunali.

(2) Le guardie e gli ispettori comunali vigilano sull'applicazione del presente decreto sulla base delle competenze che vengono assegnate loro in virtù del presente atto.

## Articolo 82

(interventi temporanei in caso di constatazione  
di carenze sulla strada)

(1) Le guardie e gli ispettori comunali che constatano carenze che potrebbero minacciare direttamente la sicurezza delle strade e del traffico su una strada pubblica o non classificata, destinata al traffico viario pubblico, hanno la facoltà di attuare degli interventi temporanei finalizzati a tutelare gli utenti del traffico, e al contempo avvisare il prestatore autorizzato della manutenzione ordinaria della strada, il proprietario della strada o il gestore autorizzato della strada e l'organo di ispettorato competente in materia. Le guardie comunali hanno la medesima competenza anche sulle strade comunali, sulle strade statali negli abitati o sulle strade non classificate, usate per il traffico viario pubblico.

(2) La guardia o l'ispettore comunale può ordinare la rimozione di oggetti, impianti, altre attrezzature o ostacoli dalla strada se:

- Accecano i partecipanti del traffico,
- Riducono la visibilità della strada,
- Riducono la visibilità della segnaletica stradale o dell'attrezzatura viaria sulla strada,
- Illudono i partecipanti del traffico,
- Ostacolano i partecipanti del traffico o riducono la percorribilità della strada,
- Distraggono l'attenzione dei conducenti.

(3) L'esecutore della manutenzione ordinaria della strada ha l'obbligo di assicurare il punto pericoloso della strada con l'apposita segnaletica stradale e attrezzatura viaria e nel minor tempo possibile ha l'obbligo di eliminare le carenze di cui al primo comma del presente articolo, ossia di rimuovere gli oggetti, gli impianti e le altre attrezzature o gli ostacoli di cui al comma precedente.

(4) La guardia o l'ispettore comunale può disporre il divieto di circolazione su una strada non classificata che non soddisfa le condizioni necessarie per una circolazione sicura. Il divieto di circolazione deve essere indicato dal proprietario o dal gestore della strada con l'apposita segnaletica stradale ed esso dura fino all'eliminazione dei motivi per cui è stato disposto.

(5) Con un'ammenda di 1.000 Euro si punisce il prestatore della manutenzione ordinaria della strada se non assicura il punto pericoloso e non elimina le carenze nel minor tempo possibile o se non rimuove gli oggetti, gli impianti, le attrezzature o gli ostacoli in conformità con il terzo comma del presente articolo, mentre il responsabile del prestatore della manutenzione ordinaria delle strade con una multa di 500 euro.

## Articolo 83

(controllo ispettivo delle strade comunali)

Il controllo ispettivo sull'attuazione delle disposizioni del presente decreto e delle delibere e atti generali accolti sulla base del presente decreto in materia di strade comunali e strade non classificate, utilizzate per il traffico pubblico, è di competenza dell'ispettorato comunale, competente per le strade, sulla base delle disposizioni di legge in materia delle strade (al momento dell'approvazione del presente decreto

vige la Legge sulle strade (ZCest-1) (Gazzetta ufficiale della RS, n. 109/10 e 48/12)).

## XVI DISPOSIZIONI FINALI E TRANSITORIE

## Articolo 84

(procedimento amministrativi ed ispettivi, procedimenti legati alle violazioni e procedimenti di rilascio dei permessi)

(1) I procedimenti amministrativi ed ispettivi che sono stati avviati prima dell'entrata in vigore del presente decreto vengono portati a termine nel rispetto delle normative antecedenti al presente atto.

(2) I procedimenti legati alle violazioni che sono state compiute prima dell'applicazione del presente decreto vengono portati a termine nel rispetto delle normative antecedenti al presente atto, ad eccezione dei casi in cui tale decreto risulta essere meno severo nei confronti del violatore.

(3) Se le condizioni progettuali sono stati rilasciati dall'ufficio competente prima dell'entrata in vigore del presente decreto, i procedimenti di emissione dei permessi vengono portati a termine nel rispetto delle normative antecedenti al presente atto.

## Articolo 85

(atti del sindaco)

Il sindaco può accogliere appositi atti finalizzati alle necessità di applicazione delle disposizioni del presente decreto o alla definizione più dettagliata delle misure e delle condizioni per un'applicazione egualitaria delle singole disposizioni del presente atto.

## Articolo 86

(validità delle autorizzazioni e dei permessi rilasciati)

Le autorizzazioni rilasciate in virtù delle disposizioni e delle normative che vengono abrogate dal presente decreto cessano di valere due anni dopo l'entrata in vigore del presente decreto.

## Articolo 87

(abrogazione delle disposizioni delle normative in vigore)

(1) Con l'entrata in vigore del presente decreto cessano di valere le seguenti disposizioni:

– Il Decreto sulla regolazione del traffico stradale negli abitati (Bollettino uff. n. 22/87, 31/87, 30/88, 35/90, 14/92, 18/92, 3/93 e 25/95)

– Il Decreto sulla sicurezza del traffico stradale (Bollettino uff. n. 25/98)

– Il Decreto sulla pulizia delle superfici pubbliche e sulla raccolta obbligatoria, sulla rimozione e sul deposito dei rifiuti sul territorio del comune di Capodistria (Bollettino uff. n. 16/83, 5/84, 13/89 e 32/90)

– Il Decreto sulle strade comunali ed altre superfici pubbliche (Bollettino uff. n. 20/99 e Gazzetta uff. della RS, n. 23/07 e 98/09).

(2) Le normative e gli atti generali emessi in virtù dei decreti comunali di cui al comma precedente del presente articolo continuano ad essere applicati se non sono in contrasto col presente atto.

## Articolo 88

(entrata in vigore ed applicazione)

Il presente decreto entra in vigore il giorno successivo a quello della sua pubblicazione nella Gazzetta ufficiale della Repubblica di Slovenia.

N. 371-539/2013

Capodistria, 19 dicembre 2013

Il sindaco  
Comune città di Capodistria  
**Boris Popovič** m.p.

## LJUBLJANA

**212. Pravilnik o urejanju in oddaji zemljišč Mestne občine Ljubljana za potrebe vrtničarstva**

Na podlagi 51. člena Statuta Mestne občine Ljubljana (Uradni list RS, št. 66/07 – uradno prečiščeno besedilo in 15/12) ter 4., 7. in 8. člena Odloka o urejanju in oddaji zemljišč MOL za potrebe vrtničarstva (Uradni list RS, št. 103/13) župan Mestne občine Ljubljana izdaja

**P R A V I L N I K**  
**o urejanju in oddaji zemljišč Mestne občine Ljubljana za potrebe vrtničarstva**

## I. SPLOŠNE DOLOČBE

## 1. člen

(vsebina pravilnika)

Ta pravilnik določa pogoje, ki jih je potrebno upoštevati pri urejanju in oddaji zemljišč Mestne občine Ljubljana (v nadaljnjem besedilu: MOL) za potrebe vrtničarstva ter merila in način oddaje.

## 2. člen

(urejanje zemljišč)

Pogoji, ki jih je potrebno upoštevati pri urejanju območij, so opredeljeni v prostorskih aktih MOL, Odloku o urejanju in oddaji zemljišč MOL za potrebe vrtničarstva in zakonodaji s področja kmetijskih zemljišč.

## 3. člen

(predmet oddaje)

MOL za potrebe vrtničarstva oddaja v zakup:

- posamezne vrtničke,
- neurejeno območje, ki ga zakupnik uredi izključno z lastnimi sredstvi ali z delnim sofinanciranjem MOL.

## II. ODDAJA POSAMEZNIH VRTIČKOV

## 4. člen

(načina oddaje)

Oddajanje posameznih vrtničkov v zakup se izvaja v skladu s predpisi, ki urejajo ravnanje s stvarnim premoženjem občine.

MOL oddaja posamezne vrtničke v zakup z neposredno pogodbo ali z javnim zbiranjem ponudb.

MOL lahko odda vrtniček v zakup s pripadajočim objektom za shranjevanje orodja (zaboj, lopa) ali pripadajočim delom skupnega objekta za shranjevanje orodja.

Če MOL odda vrtniček v zakup brez pripadajočega objekta ali dela skupnega objekta za shranjevanje orodja in prostorski akt MOL dovoljuje postavitve takega objekta, lahko zakupnik sam postavi tipski zaboj oziroma tipsko lopo na podlagi idejne zasnove, ki je v skladu s prostorskimi aktom MOL in ki je sestavni del zakupne pogodbe.

## 5. člen

(pogoja za zakup vrtnička)

Pogoja, ki ju mora izpolnjevati ponudnik za zakup vrtnička, sta:

- da ima stalno prebivališče na območju MOL,
- da na območju MOL ni lastnik zemljišča primerne za pridelavo vrtnin.

## 6. člen

(pristojni organ)

Za oddajo posameznih vrtničkov je pristojen organ mestne uprave, pristojen za ravnanje z nepremičninami, ki je upravlja-

vec območja in v ta namen pripravlja dokumentacijo za oddajo v zakup in skrbi za izvajanje zakupnih pogodb.

## 7. člen

(oddaja z neposredno pogodbo)

Z neposredno pogodbo se odda vrtniček znotraj območja, za katerega preneha zakupno razmerje ali kadar MOL oddaja manj kot 20 vrtničkov na istem območju sočasno, in sicer po vrstnem redu ponudnikov za zakup vrtnička, ki izpolnjujejo pogoja iz 5. člena tega pravilnika.

Organ mestne uprave, pristojen za ravnanje z nepremičninami, vodi seznam interesentov za zakup vrtnička. Vloge se vpisujejo v evidenco prejete pošte in na podlagi tega v seznam, iz katerega je razvidno, kdaj in za katero območje je bila vloga prejeta.

## 8. člen

(oddaja z javnim zbiranjem ponudb)

Z javnim zbiranjem ponudb se odda posamezni vrtniček, ko MOL oddaja na novo urejeno območje ali več kot 20 vrtničkov na istem območju sočasno.

Postopek oddaje vrtničkov na podlagi javnega zbiranja ponudb vodi Komisija za oddajo vrtničkov, sestavljena iz treh članov, ki jo imenuje župan.

Komisija za oddajo vrtničkov po tem pravilniku:

- določa vsebino objave in dokumentacije javnega zbiranja ponudb,
- izvede postopek javnega zbiranja ponudb.

Strokovne naloge za Komisijo za oddajanje vrtničkov opravlja organ mestne uprave, pristojen za ravnanje z nepremičninami.

Uspelim ponudnikom organ iz prejšnjega odstavka posreduje pogodbo o zakupu vrtnička v podpis, ostale ponudnike pa obvesti, da niso uspeli v postopku javnega zbiranja ponudb.

## 9. člen

(vsebina objave)

Objava javnega zbiranja ponudb za oddajo vrtničkov v zakup poleg drugih predpisanih vsebin vsebuje:

1. lokacijo in velikost vrtnička ter višino zakupnine,
2. čas, za katerega se vrtniček oddaja v zakup,
3. rok za zbiranje pisnih ponudb, ki ne sme biti krajši od 15 dni od dneva objave,
4. pogoje in merila za izbor ponudnikov,
5. zahtevo za predložitev:
  - dokazila o stalnem prebivališču,
  - dokazila, da na območju MOL ni lastnik zemljišča,
6. določilo, da se šteje, da ponudnik odstopa od svoje ponudbe, če v 15 dneh od prejema pogodbe o zakupu vrtnička v podpis ne predloži podpisane pogodbe organu mestne uprave, pristojnemu za ravnanje z nepremičninami,
7. navedbo, kje je mogoče dobiti vzorec pogodbe o zakupu vrtnička,
8. kraj in čas, ko si je vrtniček mogoče ogledati,
9. navedbo, da se postopek lahko ustavi do sklenitve pravnega posla,
10. navedbo, kam je potrebno posredovati ponudbo.

Komisija za oddajo vrtničkov lahko določi, da objava javnega zbiranja ponudb poleg navedenih vsebuje še druge zahtevane pogoje in dokazila (dokumente, izjave, zavarovanja itd.).

Ponudbe ponudnikov morajo biti poslani priporočeno po pošti ali prinesene osebno na naslov, ki je naveden v razpisu z oznako »javno zbiranje ponudb – vrtnički« ali po elektronski pošti na e-naslov, naveden v objavi javnega zbiranja ponudb.

Neupolnih in nepravilnih vlog komisija pri odločanju ne upošteva. Vloga je nepopolna, če ne izpolnjuje vseh zahtevanih pogojev in dokazil, ki so določeni v objavi javnega zbiranja ponudb.

Javno zbiranje ponudb se objavi na spletni strani MOL, najava razpisa pa tudi vsaj v enem javnem glasilu.

## 10. člen

(merila za zakup vrtilčka)

Merila za oddajo vrtilčkov v zakup so:

– stalno prebivališče v MOL:

do 5 let	20 točk
nad 5 do 10 let	40 točk
nad 10 do 15 let	60 točk
nad 15 do 20 let	90 točk
nad 20 let	110 točk

– oddaljenost od vrtilčka:

nad 2 km	60 točk
od 1 do 2 km	80 točk
do 1 km	100 točk

– prejemanje trajne denarne socialne pomoči – 40 točk.

## 11. člen

(zakupnina)

Zakupniki za zakup vrtilčka plačujejo zakupnino, ki se določi v skladu s predpisi o ravnanju s stvarnim premoženjem občine.

Poleg zakupnine so zakupniki dolžni plačevati tudi sorazmeren del obratovalnih stroškov in stroškov rednega vzdrževanja (elektrika, voda, odvoz odpadkov, vzdrževanje objekta za shranjevanje orodja, sanitarij in podobno) glede na velikost in opremljenost vrtilčkov.

Zakupnik plačuje zakupnino letno vnaprej, obratovalne stroške in stroške rednega vzdrževanja pa polletno v višini sorazmerno določenega deleža.

Če zakupnik sklene zakupno pogodbo med letom, se mu zakupnina sorazmerno zmanjša.

## 12. člen

(podzakup)

Zakupnik vrtilčka ne sme oddati vrtilčka v podzakup.

## 13. člen

(prenehanje pogodbe o zakupu vrtilčka)

Pogodba o zakupu vrtilčka lahko vsak čas sporazumno preneha.

MOL lahko odpove pogodbo o zakupu vrtilčka in zahteva odstranitev rastlin ter objekta za shranjevanje orodja, ki ga je postavil zakupnik, oziroma izpraznitev objekta za shranjevanje orodja, ki ga je postavil MOL, ne glede na pogodbene določbe o trajanju zakupa vrtilčka:

– če zakupnik kljub opominu organa mestne uprave, pristojnega za ravnanje z nepremičninami, uporablja vrtilček oziroma objekt za shranjevanje orodja v nasprotju s pogodbo ali njenim namenom,

– če zakupnik obdeluje zemljišče v nasprotju s pogodbo,

– če zakupnik uporablja sredstva za varstvo in gnojenje rastlin v nasprotju s pogodbo,

– če je zakupnik v zamudi s plačilom zakupnine oziroma s plačilom obratovalnih stroškov in stroškov rednega vzdrževanja in jih ne plača niti v roku 15 dni od prejema opomina organa, pristojnega za ravnanje z nepremičninami,

– če zakupnik posameznega vrtilčka odda vrtilček v podzakup ali drugačno uporabo,

– če MOL potrebuje zemljišče, na katerem je vrtilček, za druge namene v skladu s prostorskimi akti MOL.

V primerih iz prve do pete alineje prejšnjega odstavka lahko MOL odpove pogodbo o zakupu vrtilčka ob vsakem času.

V primeru iz šeste alineje prvega odstavka tega člena se pogodba o zakupu vrtilčka razveže z odpovednim rokom najmanj treh mesecev, da zakupnik lahko odstrani vrtnine, sadno drevje in okrasne rastline z vrtilčka. Za poškodovane ali uničene vrtnine, sadno drevje in okrasne rastline, ki jih zakupnik v

odpovednem roku ne odstrani, mu ne pripada odškodnina. V primeru, da mora zakupnik vrniti zemljišče pred iztekom dobe, za katero je plačal zakupnino, je upravičen do povrnitve sorazmerne dela zakupnine.

## III. ODDAJA NEUREJENEGA OBMOČJA ZA VRTIČKE

## 14. člen

(oddaja območja)

Oddajanje neurejenih območij za vrtilčke v zakup se izvaja v skladu s predpisi, ki urejajo ravnanje s stvarnim premoženjem občine.

Ko je predmet oddaje kmetijsko zemljišče, mora organ mestne uprave, pristojen za varstvo okolja, predhodno upoštevati določila zakonodaje s področja kmetijskih zemljišč.

MOL oddaja neurejeno območje za vrtilčke z javnim zbiranjem ponudb.

Zakupnik je dolžan v pogodbenem roku urediti območje skladno z ureditvenim načrtom, ki je sestavni del pogodbe o zakupu območja za vrtilčke.

Postopek oddaje neurejenih območij za vrtilčke vodi Komisija za oddajo območij, sestavljena iz treh članov, ki jo imenuje župan.

Komisija za oddajo območij po tem pravilniku:

– določa vsebino objave in dokumentacije javnega zbiranja ponudb,

– izvede postopek javnega zbiranja ponudb.

Strokovne naloge za oddajanje območij opravlja organ mestne uprave, pristojen za varstvo okolja.

Uspelim ponudnikom organ iz prejšnjega odstavka posreduje pogodbo o zakupu območja za vrtilčke v podpis, ostale ponudnike pa obvesti, da niso uspeli v postopku javnega zbiranja ponudb.

## 15. člen

(vsebina objave)

Objava javnega zbiranja ponudb za oddajo območja za vrtilčke v zakup poleg drugih predpisanih vsebin vsebuje:

1. lokacijo in velikost območja za vrtilčke,

2. čas, za katerega se območje oddaja v zakup,

3. višino morebitnih sredstev, ki jih bo vložila MOL,

4. rok za zbiranje pisnih ponudb, ki ne sme biti krajši od 15 dni od dneva objave,

5. pogoje in merila za izbor ponudnikov,

6. zahtevo za predložitev:

– dokazila, da je ponudnik registriran za ustrezno dejavnost poslovanja z nepremičninami,

– načrta ureditve območja,

– načrta aktivnosti za ureditev območja,

– programa oziroma vsebine, ki se bodo izvajale na območju,

– dokazila o zagotovljenih finančnih sredstvih,

– potrdila o poravnanih vseh obveznostih do MOL,

7. določilo, da se šteje, da ponudnik odstopa od svoje ponudbe, če v 15 dneh od prejema pogodbe o najemu območja v podpis, ne predloži podpisane pogodbe organu mestne uprave, pristojnemu za varstvo okolja,

8. navedbo, kje je mogoče dobiti vzorec pogodbe o zakupu območja,

9. kraj in čas, ko si je območje mogoče ogledati,

10. navedbo, da se postopek lahko ustavi do sklenitve pravnega posla,

11. navedbo, kam je potrebno posredovati ponudbo.

Komisija za oddajo območja lahko določi, da objava javnega zbiranja ponudb poleg navedenih vsebuje še druge zahtevane pogoje in dokazila (dokumente, izjave, zavarovanja itd.).

Ponudbe ponudnikov morajo biti poslani priporočeno po pošti ali prinesene osebno na naslov, ki je naveden v razpisu z oznako »javno zbiranje ponudb – območje vrtilčkov« ali po elektronski pošti na e-naslov, naveden v objavi javnega zbiranja ponudb.

Nepopolnih in nepravočasnih vlog komisija pri odločanju ne upošteva. Vloga je nepopolna, če ne izpolnjuje vseh

zahtevanih pogojev in dokazil, ki so določeni v objavi javnega zbiranja ponudb.

Javno zbiranje ponudb se objavi na spletni strani MOL, najava razpisa pa tudi vsaj v enem javnem glasilu.

## 16. člen

(pogoja za oddajo območja)

Pogoja, ki ju mora izpolnjevati ponudnik za zakup območja za vrtičke, sta:

- da je registriran za ustrezno dejavnost poslovanja z nepremičninami,
- da vsaj 25 odstotkov skupnega števila vrtičkov na območju nameni za podzakupnike, ki jih izbere MOL in po zakupnini, ki jo v razpisu določi MOL.

## 17. člen

(merila za oddajo območja)

Merila za oddajo območja za vrtičke v zakup so:

Višina ponujene zakupnine	30 %
Ureditveni načrt območja	40 %
Program, ki se bo morebiti izvajal na območju	30 %

## 18. člen

(oddaja vrtičkov v podzakup)

Zakupnik območja odda vrtičke v podzakup zainteresiranim občanom, ki morajo izpolnjevati pogoja iz 5. člena tega pravilnika.

Vrtičke iz druge alineje 16. člena tega pravilnika zakupnik območja odda v podzakup na podlagi seznama, ki ga po predhodno opravljenem javnem zbiranju ponudb, pripravi oddelek mestne uprave, pristojen za varstvo okolja.

Javno zbiranje ponudb iz prejšnjega odstavka izvede oddelek mestne uprave, pristojen za varstvo okolja, ob upoštevanju pogojev iz 5. člena tega pravilnika in naslednjih meril:

- stalno prebivališče v MOL:

do 5 let	20 točk
nad 5 do 10 let	40 točk
nad 10 do 15 let	60 točk
nad 15 do 20 let	80 točk
nad 20 let	100 točk

– oddaljenost od vrtička:

nad 2 km	60 točk
od 1 do 2 km	80 točk
do 1 km	100 točk

– starost:

nad 18 do 40 let	40 točk
nad 40 do 60 let	80 točk
nad 60 let	100 točk

– prejemanje trajne denarne socialne pomoči – 40 točk.

## 19. člen

(zakupnina za območje)

Zakupnik območja plačuje zakupnino, določeno v pogodbi o zakupu območja za vrtičke, mesečno za tekoči mesec.

Zakupnik območja odda posamezne vrtičke v podzakup skladno z določili pogodbe in pod pogoji, ki jih določa ta pravilnik.

Obratovne stroške in stroške rednega vzdrževanja zakupnik območja plačuje neposredno izvajalcem in jih obračuna podzakupnikom skladno s podzakupno pogodbo.

## 20. člen

(povračilo vloženi sredstev zakupnika)

Zakupnik območja, ki uredi območje z lastnimi sredstvi brez možnosti povračila vlaganj, ima po končanem zakupnem

razmerju pravico z območja odstraniti premično opremo, ki jo je financiral izključno z lastnimi sredstvi. V premično opremo niso vštete lope, zabojniki in ograja.

Zakupnik območja, ki uredi območje s sofinanciranjem MOL, po končanem zakupnem razmerju nima pravice ničesar odstraniti z območja.

## 21. člen

(prenehanje pogodbe o zakupu območja)

Pogodba o zakupu območja lahko vsak čas sporazumno preneha.

MOL lahko odpove pogodbo o zakupu območja ne glede na pogodbene določbe o trajanju zakupa območja:

- če zakupnik kljub opominu organa mestne uprave, pristojnega za varstvo okolja, uporablja zemljišče v nasprotju z zakupno pogodbo ali njenim namenom,
- če zakupnik ne uredi območja do roka, ki je določen s pogodbo,

– če se na zakupljenem območju uporabljajo sredstva za varstvo in gnojenje rastlin v nasprotju z zakupno pogodbo,

– če je zakupnik v zamudi s plačilom zakupnine oziroma s plačilom obratovalnih stroškov in stroškov rednega vzdrževanja in jih ne plača niti v roku 15 dni od prejema opomina organa, pristojnega za varstvo okolja,

– če MOL potrebuje zemljišče, ki je predmet pogodbe o zakupu območja, za druge namene v skladu s prostorskimi akti MOL.

V primerih iz prve do četrte alineje prejšnjega odstavka lahko MOL ob vsakem času odpove pogodbo o zakupu območja.

V primeru iz pete alineje prvega odstavka tega člena se pogodba o zakupu območja razveže z odpovednim rokom najmanj treh mesecev.

V primeru prenehanja zakupne pogodbe iz prve, tretje in četrte alineje prvega odstavka tega člena MOL vstopa v podzakupna razmerja in sklene neposredne zakupne pogodbe s posameznimi podzakupniki.

Pogodbe iz prejšnjega odstavka pripravi oddelek mestne uprave, pristojen za ravnanje z nepremičninami, ki postane upravljaavec tega območja.

## IV. PREHODNE IN KONČNE DOLOČBE

## 22. člen

(ureditev razmerja z obstoječimi uporabniki)

Oddelek mestne uprave, pristojen za ravnanje z nepremičninami, mora v roku enega leta od uveljavitve tega pravilnika skleniti pogodbe o zakupu vrtička z obstoječimi uporabniki vrtičkov na območjih, ki so po prostorskih aktih opredeljena za vrtičkarstvo in jih MOL v naslednjih petih letih ne načrtuje prenoviti.

Če ima uporabnik v uporabi več vrtičkov, pogodbo o zakupu vrtička sklene za en vrtiček. Preostale vrtičke pa se odda skladno s 7. členom tega pravilnika.

## 23. člen

(prenehanje veljavnosti)

Z uveljavitvijo tega pravilnika preneha veljati Pravilnik za urejanje območij vrtičkov v Mestni občini Ljubljana (Uradni list RS, št. 83/09).

## 24. člen

(začetek veljavnosti)

Ta pravilnik začne veljati naslednji dan po objavi v Uradnem listu Republike Slovenije.

Št. 478-5/2013-2

Ljubljana, dne 7. decembra 2013

Župan

Mestne občine Ljubljana

**Zoran Janković** l.r.



**ROGATEC**

- 213. Sklep o indeksiranju obračunskih stroškov posameznih vrst komunalne opreme na enoto mere za obstoječo komunalno opremo na območju Občine Rogatec**

Na podlagi 30. člena Statuta Občine Rogatec (Uradni list RS, št. 13/06, 27/06, 50/10, 56/11) in tretjega odstavka 6. člena Odloka o programu opremljanja stavbnih zemljišč za obstoječo komunalno opremo za območje Občine Rogatec (Uradni list RS, št. 17/10) župan Občine Rogatec izdaja

**S K L E P**

**o indeksiranju obračunskih stroškov posameznih vrst komunalne opreme na enoto mere za obstoječo komunalno opremo na območju Občine Rogatec**

## 1. člen

Obračunski stroški posameznih vrst komunalne opreme na ustreznem obračunskem območju, preračunani na enoto mere, to je na m<sup>2</sup> parcele (C<sub>p(ij)</sub>) in na m<sup>2</sup> neto tlorisne površine objekta (C<sub>t(ij)</sub>), navedeni v 5. členu odloka o programu opremljanja stavbnih zemljišč za obstoječo komunalno opremo za območje Občine Rogatec (Uradni list RS, št. 17/10), se indeksirajo v skladu z drugim odstavkom 6. člena odloka in znašajo:

Vrsta komunalne opreme	Obračunski stroški na enoto (€)	
	parcele C <sub>p(ij)</sub>	NTPO C <sub>t(ij)</sub>
Občinske ceste – OO-1	3,32	9,99
Občinske ceste – OO-2	3,17	9,55
Javni vodovod	2,85	8,42
Javna kanalizacija	3,76	8,61

## 2. člen

Vsi stroški posameznih vrst komunalne opreme so izraženi v EUR in so obračunani dan 31. 12. 2013.

## 3. člen

Ta sklep se objavi v Uradnem listu Republike Slovenije in začne veljati ter se uporabljati naslednji dan po objavi.

Št. 429-0002/2014

Rogatec, dne 24. januarja 2014

Župan  
Občine Rogatec  
**Martin Mikolič** l.r.

**SLOVENJ GRADEC**

- 214. Sklep o javni razgrnitvi dopolnjenega osnutka občinskega podrobnega prostorskega načrta (OPPN) na kmetijskem zemljišču za gradnjo hleva za krave molznice in mlado govedo ter koritastega silosa**

Na podlagi 60. člena Zakona o prostorskem načrtovanju ((Uradni list RS, št. 33/07, 108/09 in 70/08 – ZVO-1B) in 16. člena Statuta Mestne občine Slovenj Gradec (Uradni list RS, št. 29/99, 24/03, 106/05 in 23/07) je župan Mestne občine Slovenj Gradec sprejel

**S K L E P**

**o javni razgrnitvi dopolnjenega osnutka občinskega podrobnega prostorskega načrta (OPPN) na kmetijskem zemljišču za gradnjo hleva za krave molznice in mlado govedo ter koritastega silosa**

## 1. člen

Mestna občina Slovenj Gradec z javnim naznanilom obvešča javnost, da se javno razgrne dopolnjeni osnutek občinskega podrobnega prostorskega načrta na kmetijskem zemljišču za gradnjo hleva za krave molznice in mlado govedo ter koritastega silosa, ki ga je izdelalo podjetje Urbis d.o.o. iz Maribora.

## 2. člen

Gradivo iz prejšnjega člena bo javno razgrnjeno od vključno 10. februarja 2014 do vključno 12. marca 2014 v avli Mestne občine Slovenj Gradec, Šolska ulica 5, p. 2380 Slovenj Gradec v delovnem času občinske uprave.

V času javne razgrnitve bo občinska uprava organizirala javno obravnavo, ki bo organizirana 26. februarja 2014 ob 15.00 uri v sejni sobi Mestne občine Slovenj Gradec, Šolska 5, 2380 Slovenj Gradec.

## 3. člen

S tem naznanilom Mestna občina Slovenj Gradec o poteku javne razgrnitve in javne obravnave obvešča tudi vse lastnike nepremičnin na območju, ki ga obravnava dopolnjen osnutek občinskega podrobnega prostorskega načrta na kmetijskem zemljišču za gradnjo hleva za krave molznice in mlado govedo ter koritastega silosa.

## 4. člen

V okviru javne razgrnitve ima javnost pravico dajati pripombe in predloge na dopolnjen osnutek občinskega podrobnega prostorskega načrta na kmetijskem zemljišču za gradnjo hleva za krave molznice in mlado govedo ter koritastega silosa. Pripombe in predloge se lahko do 12. marca 2014 dajo pisno na mestih javne razgrnitve kot zapis na Obrazec za pripombe, lahko se pošljejo na Oddelek za urejanje prostora in varstvo okolja mestne uprave Mestne občine Slovenj Gradec, Šolska 5, Slovenj Gradec, ali posreduje na elektronski naslov rozalija.luznik@slovenjgradec.si (v rubriko »zadeva« navesti ključne besede »OPPN za gradnjo hleva za krave molznice in mlado govedo ter koritastega silosa«). Obrazec je na voljo na mestu javne razgrnitve in na spletni strani Mestne občine Slovenj Gradec.

Mestna občina Slovenj Gradec bo v roku 30 dni proučila pripombe in predloge javnosti in do njih zavzela stališče. Zavzeto stališče do pripomb bo Mestna občina Slovenj Gradec objavila na svoji spletni strani.

Šteje se, da je pri dajanju pripomb in predlogov z navedbo imena in priimka ali drugih osebnih podatkov dan pristanek za objavo teh podatkov v stališču, ki bo objavljena na zgoraj navedeni spletni strani. Osebe, ki ne želijo, da se v stališču objavijo njihova imena in priimki ali drugi osebni podatki, morajo to posebej navesti.

## 5. člen

Ta sklep se objavi v Uradnem listu Republike Slovenije, na spletni strani Mestne občine Slovenj Gradec (<http://www.slovenjgradec.si>) ter na oglasni deski Mestne občine Slovenj Gradec.

Št. 350-19/2012-302

Slovenj Gradec, dne 27. januarja 2014

Župan  
Mestne občine Slovenj Gradec  
**Andrej Čas** l.r.

## SVETI JURIJ OB ŠČAVNICI

## 215. Odlok o proračunu Občine Sveti Jurij ob Ščavnici za leto 2014

Na podlagi 29. člena Zakona o lokalni samoupravi (Uradni list RS, št. 94/07 – UPB2, 76/08, 100/08 – odl. US, 79/09, 14/10 – odl. US, 51/10, 84/10 – odl. US in 40/12 – ZUJF), 29. člena Zakona o javnih financah (Uradni list RS, št. 11/11 – UPB4 in 110/11 – ZDIU12) in 15. člena Statuta Občine Sveti Jurij ob Ščavnici (Uradni list RS, št. 29/00) je Občinski svet Občine Sveti Jurij ob Ščavnici na 30. seji dne 22. 1. 2014 sprejel

## O D L O K

## o proračunu Občine Sveti Jurij ob Ščavnici za leto 2014

## 1. SPLOŠNA DOLOČBA

## 1. člen

(vsebina odloka)

S tem odlokom se za Občino Sveti Jurij ob Ščavnici za leto 2014 določajo proračun, postopki izvrševanja proračuna ter obseg zadolževanja in poroštvo občine in javnega sektorja na ravni občine (v nadaljnjem besedilu: proračun).

## 2. VIŠINA SPLOŠNEGA DELA PRORAČUNA IN STRUKTURA POSEBNEGA DELA PRORAČUNA

## 2. člen

(sestava proračuna in višina splošnega dela proračuna)

V splošnem delu proračuna so prikazani prejemki in izdatki po ekonomski klasifikaciji do ravni kontov.

Splošni del proračuna se na ravni podskupin kontov določa v naslednjih zneskih:

A.	BILANCA PRIHODKOV IN ODHODKOV	v EUR
	Skupina / podskupina kontov	Proračun 2014
I.	SKUPAJ PRIHODKI (70+71+72+73+74)	7.078.378
	TEKOČI PRIHODKI (70+71)	2.403.155
70	DAVČNI PRIHODKI	2.098.236
	700 Davki na dohodek in dobiček	1.922.874
	703 Davki na premoženje	108.685
	704 Domači davki na blago in storitve	66.677
71	NEDAČNI PRIHODKI	304.919
	710 Udeležba na dobičku in dohodki od premoženja	101.664
	711 Takse in pristojbine	2.181
	712 Globe in druge denarne kazni	4.139
	713 Prihodki od prodaje blaga in storitev	0
	714 Drugi nedavčni prihodki	196.935
72	KAPITALSKI PRIHODKI	145.099
	720 Prihodki od prodaje osnovnih sredstev	85.295
	722 Prihodki od prodaje zemljišč in neopredmetenih dolg. sred.	59.804
73	PREJETE DONACIJE	0
	730 Prejete donacije	0
74	TRANSFERNI PRIHODKI	4.530.124
	740 Transferni prihodki iz drugih javnofinančnih institucij	1.872.798
741	Prejeta sred. iz državnega proračuna iz sred. proračuna EU	2.657.326

II.	SKUPAJ ODHODKI (40+41+42+43)	7.491.660
40	TEKOČI ODHODKI	912.208
	400 Plače in drugi izdatki zaposlenim	187.704
	401 Prispevki delodajalcev za socialno varnost	29.587
	402 Izdatki za blago in storitve	665.417
	403 Plačila domačih obresti	15.000
	409 Rezerve	14.500
41	TEKOČI TRANSFERJI	1.148.111
	410 Subvencije	74.000
	411 Transferi posameznikom in gospodinjstvom	625.507
	412 Transferi neprifitnim organizacijam in ustanovam	155.511
	413 Drugi tekoči domači transferi	293.093
42	INVESTICIJSKI ODHODKI	5.062.732
	420 Nakup in gradnja osnovnih sredstev	5.062.732
43	INVESTICIJSKI TRANSFERI	368.609
	431 Investicijski transferi pravnim in fizičnim osebam, ki niso proračunski uporabniki	269.109
	432 Investicijski transferi proračunskim uporabnikom	99.500
III.	PRORAČUNSKI PRESEŽEK (PRIMANJKLJAJ) (I.-II.)	-413.283
B.	RAČUN FINANČNIH TERJATEV IN NALOŽB	
IV.	PREJETA VRAČILA DANIH POSOJIL IN PRODAJA KAPITALSKIH DELEŽ. (75)	0
75	PREJETA VRAČILA DANIH POSOJIL IN PRODAJA KAPITALSKIH DELEŽ.	0
	750 Prejeta vračila danih posojil	0
	751 Prodaja kapitalskih deležev	0
V.	DANA POSOJILA IN POVEČANJE KAPITAL. DELEŽ. (44)	0
44	DANA POSOJILA IN POVEČANJE KAPITAL. DELEŽ.	0
	440 Dana posojila	0
	441 Povečanje kapitalskih delež. in finančnih naložb	0
VI.	PREJETA MINUS DANA POSOJILA IN SPREMEMBE KAPITALSKIH DELEŽEV (IV.-V.)	0
C.	RAČUN FINANCIRANJA	
VII.	ZADOLŽEVANJE (50)	283.115
50	ZADOLŽEVANJE	283.115
	500 Domače zadolževanje	283.115
VIII.	ODPLAČILA DOLGA (55)	40.000
55	ODPLAČILA DOLGA	40.000
	550 Odplačila domačega dolga	40.000
IX.	SPREMEMBA STANJA SRED. NA RAČUNU (I.+IV.+VII.-II.-V.-VIII.)	-170.167
X.	NETO ZADOLŽEVANJE (VII.-VIII.)	243.115
XI.	NETO FINANCIRANJE (VI.+VII.-VIII.-IX.=III.)	413.283
	STANJE SREDSTEV NA RAČUNIH DNE 31. 12. PRETEKLEGA LETA	170.167

Posebni del proračuna sestavljajo finančni načrti neposrednih uporabnikov, ki so razdeljeni na naslednje programske dele: področja proračunske porabe, glavne programe in podprograme, predpisane s programsko klasifikacijo izdatkov občinskih proračunov. Podprogram je razdeljen na proračunske postavke, te pa na podkonte, določene s predpisanim kontnim načrtom.

Posebni del proračuna do ravni proračunskih postavk – podkontov in načrt razvojnih programov sta prilogi k temu odloku in se objavita na spletni strani Občine Sveti Jurij ob Ščavnici ([www.obcina@sveti-jurij.si](http://www.obcina@sveti-jurij.si)).

Načrt razvojnih programov sestavljajo projekti.

### 3. POSTOPKI IZVRŠEVANJA PRORAČUNA

#### 3. člen

(izvrševanje proračuna)

Proračun se izvršuje na ravni proračunske postavke – podkonta.

#### 4. člen

(namenski prihodki in odhodki proračuna)

Namenski prihodki proračuna so poleg prihodkov, določenih v prvem stavku prvega odstavka 43. člena ZJF, tudi naslednji prihodki:

1. prihodki požarne takse po 59. členu Zakona o varstvu pred požarom (Uradni list RS, št. 3/07 UPB),
2. prihodki od komunalnega prispevka,
3. najemnina za infrastrukturo za izvajanje gospodarske javne službe ravnanje z odpadki,
4. najemnina za infrastrukturo za izvajanje gospodarske javne službe oskrba s pitno vodo,
5. okoljska dajatev za onesnaževanje okolja zaradi odvajanja odpadnih voda, ki se porabi za projektno dokumentacijo, gradnjo infrastrukture in sofinanciranje gradnje malih čistilnih naprav,
6. okoljska dajatev za onesnaževanje okolja zaradi odlaganja odpadkov, ki se porabi za gradnjo infrastrukture in zagotavljanje oskrbovalnih standardov, tehničnih, vzdrževalnih, organizacijskih in drugih ukrepov, predpisanih za izvajanje obveznih občinskih gospodarskih javnih služb varstva okolja,
7. prihodki od podeljenih koncesij.

Pravice porabe na proračunski postavki, ki niso porabljene v tekočem letu, se prenesejo v naslednje leto za isti namen.

#### 5. člen

(prerazporejanje pravic porabe)

Osnova za prerazporejanje pravic porabe je zadnji sprejeti proračun, spremembe proračuna ali rebalans proračuna.

O prerazporeditvah pravic porabe v posebnem delu proračuna (finančnem načrtu neposrednega uporabnika) med glavnimi programi v okviru področja proračunske porabe odloča na predlog neposrednega uporabnika predstojnik neposrednega uporabnika – župan.

Župan s poročilom o izvrševanju proračuna v mesecu juliju in po preteku proračunskega leta z zaključnim računom poroča občinskemu svetu o veljavnem proračunu in njegovi realizaciji.

#### 6. člen

(največji dovoljeni obseg prevzetih obveznosti v breme proračunov prihodnjih let)

Neposredni uporabnik lahko v tekočem letu razpiše javno naročilo za celotno vrednost projekta, ki je vključen v načrt razvojnih programov, če so zanj načrtovane pravice porabe na proračunskih postavkah v sprejetem proračunu.

Skupni obseg prevzetih obveznosti neposrednega uporabnika, ki bodo zapadle v plačilo v prihodnjih letih za investicijske

odhodke in investicijske transfere ne sme presegati 70 % pravic porabe v sprejetem finančnem načrtu neposrednega uporabnika.

Skupni obseg prevzetih obveznosti neposrednega uporabnika, ki bodo zapadle v plačilo v prihodnjih letih za blago in storitve in za tekoče transfere, ne sme presegati 25 % pravic porabe v sprejetem finančnem načrtu neposrednega uporabnika.

Omejitve iz prvega in drugega odstavka tega člena ne veljajo za prevzemanje obveznosti z najemnimi pogodbami, razen če na podlagi teh pogodb lastninska pravica preide oziroma lahko preide iz najemodajalca na najemnika, in prevzemanje obveznosti za dobavo elektrike, telefona, vode, komunalnih storitev in drugih storitev, potrebnih za operativno delovanje neposrednih uporabnikov.

Prevzete obveznosti iz drugega odstavka tega člena se načrtujejo v finančnem načrtu neposrednega uporabnika in načrtu razvojnih programov.

#### 7. člen

(spreminjanje načrta razvojnih programov)

Predstojnik neposrednega uporabnika (župan) lahko spreminja vrednost projektov v načrtu razvojnih programov. Projekte, katerih vrednost se spremeni za več kot 20 % mora predhodno potrditi občinski svet.

Projekti, za katere se zaradi prenosa plačil v tekoče leto, zaključek financiranja prestavi iz predhodnega v tekoče leto, se uvrstijo v načrt razvojnih programov po uveljavitvi proračuna.

Novi projekti se uvrstijo v načrt razvojnih programov na podlagi odločitve občinskega sveta.

#### 8. člen

(proračunski skladi)

Proračunski sklad je račun proračunske rezerve, oblikovane po ZJF.

Od prihodkov proračuna za leto 2014, izkazanih v bilanci prihodkov in odhodkov, se oblikuje proračunska rezerva v višini 500 EUR.

Na predlog za finance pristojnega organa občinske uprave odloča o uporabi sredstev proračunske rezerve za namene iz drugega odstavka 49. člena ZJF do višine 5.000,00 EUR župan in o tem s pisnimi poročili obvešča občinski svet.

#### 9. člen

V proračunu se del predvidenih proračunskih prejemkov v višini 14.000,00 EUR vnaprej ne razporedi, ampak zadrži kot splošna proračunska rezervacija, ki se v proračunu posebej izkazuje.

Sredstva splošne proračunske rezervacije se uporabljajo za nepredvidene namene, za katere v proračunu niso zagotovljena sredstva, ali za namene, za katere se med letom izkaže, da niso zagotovljena sredstva v zadostnem obsegu, ker jih pri pripravi proračuna ni bilo mogoče načrtovati. O uporabi sredstev proračunske rezervacije odloča župan. Dodeljena sredstva splošne proračunske rezervacije se razporedijo v finančni načrt neposrednega uporabnika.

### 4. POSEBNOSTI UPRAVLJANJA IN PRODAJE STVARNEGA IN FINANČNEGA PREMOŽENJA DRŽAVE

#### 10. člen

(odpis dolgov)

Če so izpolnjeni pogoji iz tretjega odstavka 77. člena ZJF, lahko župan odpiše dolgove, ki jih imajo dolžniki do občine, in sicer največ do skupne višine 500,00 EUR.

5. OBSEG ZADOLŽEVANJA IN POROŠTEV OBČINE  
IN JAVNEGA SEKTORJA

## 11. člen

Župan je pooblaščen, da odloča o likvidnostnem zadolževanju do višine 5 % vseh izdatkov zadnjega sprejetega proračuna, če se zaradi neenakomernega pritekanja prejemkov izvrševanje proračuna ne more uravnovesiti.

Župan odloča o začasni vezavi tekočih likvidnostnih proračunskih sredstev, ali pa za to pooblasti druge osebe odgovorne za finančno poslovanje.

## 12. člen

(obseg zadolževanja občine in izdanih poroštev občine)

V proračunu Občine Sveti Jurij ob Ščavnici je za leto 2014 predvideno dolgoročno zadolževanje za investicije v vodooskrbo v višini 162.115,47 EUR.

## 6. PREHODNE IN KONČNE DOLOČBE

## 13. člen

(začasno financiranje v letu 2015)

V obdobju začasnega financiranja Občine Sveti Jurij ob Ščavnici v letu 2015, če bo začasno financiranje potrebno, se uporablja ta odlok in sklep o določitvi začasnega financiranja.

## 14. člen

(uveljavitev odloka)

Ta odlok začne veljati naslednji dan po objavi v Uradnem listu Republike Slovenije.

Št. 410-0005/2013

Sveti Jurij ob Ščavnici, dne 22. januarja 2014

Župan  
Občine Sveti Jurij ob Ščavnici  
**Anton Slana** l.r.

**216. Sklep o soglasju k ceni storitve pomoč družini na domu**

Na podlagi 36. in 38. člena Pravilnika o metodologiji za oblikovanje cen socialno varstvenih storitev (Uradni list RS, 87/06, 127/06, 8/07, 51/08, 5/09 in 6/12) in 15. člena Statuta Občine Sveti Jurij ob Ščavnici (Uradni list RS, št. 29/00, 77/02) je Občinski svet Občine Sveti Jurij ob Ščavnici na 30. redni seji sveta dne 22. 1. 2014 sprejel naslednji

**S K L E P**

1. Občinski svet Občine Sveti Jurij ob Ščavnici daje soglasje k predlogu cene storitve pomoč družini na domu, posredovane s strani Centra za socialno delo Gornja Radgona, in sicer:

– Cena storitve znaša	15,54€
– Zakonska subvencija Občine Sveti Jurij ob Ščavnici znaša	8,26€
– Polna cena za neposrednega uporabnika znaša	7,28€.

2. Občinski svet Občine Sveti Jurij ob Ščavnici določa:

– Dodatno subvencijo za neposredne uporabnike v višini	2,90€
– Cenno storitve za neposrednega uporabnika v višini	4,38€.

3. Cena ure storitve za uporabnika, opravljene v nedeljo ali v nočnem času, se poveča za 40 %.

Cena ure storitve za uporabnika, opravljene na dan državnega praznika in dela prostega dne, pa za 50 %.

4. Sklep se objavi v Uradnem listu Republike Slovenije in začne veljati naslednji dan po objavi.

Št. 122-0004/2013-002

Sveti Jurij ob Ščavnici, dne 22. januarja 2014

Župan  
Občine Sveti Jurij ob Ščavnici  
**Anton Slana** l.r.

**217. Sklep o dopolnitvi Sklepa o določitvi ekonomske cene programov predšolske vzgoje in plačila staršev v vrtcu Sonček, št. 602-0006/2013, z dne 3. 12. 2013**

Na podlagi 30., 31. in 32. člena Zakona o vrtcih (Uradni list RS, št. 100/05 – UPB, 25/08, 98/09 – ZIUZGK, 36/10, 62/10 – ZUPJS, 94/10 – ZIU in 40/11 – ZUJP), 3. in 7. člena Pravilnika o plačilih staršev za programe v vrtcih (Uradni list RS, št. 129/06 – UPB, 79/08, 119/08, 102/09, 62/10 in 40/11), Pravilnika o metodologiji za oblikovanje cen programov v vrtcih, ki izvajajo javno službo (Uradni list RS, št. 97/03, 77/05 in 120/05) in 15. člena Statuta Občine Sveti Jurij ob Ščavnici (Uradni list RS, št. 29/00) je Občinski svet Občine Sveti Jurij ob Ščavnici na 30. redni seji dne 22. 1. 2014 sprejel

**S K L E P****o dopolnitvi Sklepa o določitvi ekonomske cene programov predšolske vzgoje in plačila staršev v vrtcu Sonček, št. 602-0006/2013, z dne 3. 12. 2013**

## 1. člen

V sklepu o določitvi ekonomske cene programov predšolske vzgoje in plačila staršev v vrtcu Sonček, št. 602-0006/2013, z dne 3. 12. 2013, se v 4. členu sklepa pred odstavkom »Mesečni strošek živil za prehrano zanaša 21,43 EUR na otroka oziroma 1,0715 EUR na dan. Dnevna odbitna postavka je 1,0715 EUR na dan, izravna na 1,07 EUR.« doda novi odstavek, ki se glasi:

»Za čas, ko je otrok odsoten in ne obiskuje vrtca, se cena programa zniža za stroške neporabljenih živil. Tako znižana cena je podlaga za plačilo staršev in plačilo razlike med ceno programa in plačilom staršev, ki ga krije lokalna skupnost zavezanika. To pomeni, da se staršu odbije strošek živil v deležu, ki je naveden v odločbi Centra za socialno delo.«

## 2. člen

Vsa ostala določila v sklepu o določitvi ekonomske cene programov predšolske vzgoje in plačila staršev v vrtcu Sonček, št. 602-0006/2013, z dne 3. 12. 2013, ostajajo nespremenjena.

## 11. člen

Ta sklep začne veljati naslednji dan po objavi v Uradnem listu Republike Slovenije, uporablja pa se od 1. 1. 2014 naprej.

Št. 602-0006/2013-002

Sveti Jurij ob Ščavnici, dne 22. januarja 2014

Župan  
Občine Sveti Jurij ob Ščavnici  
**Anton Slana** l.r.

**ŠTORE****218. Sklep o določitvi statusa grajenega javnega dobra lokalnega pomena**

Na podlagi 21. in 213. člena Zakona o graditvi objektov (Uradni list RS, št. 102/04 – uradno prečiščeno besedilo, 14/05 – popr., 92/05 – ZJC-B, 93/05 – ZVMS, 108/09, 61/10 – Zrud-1, 62/10 – popr., 57/12, 101/13 – ZdavNepr., 110/13) in 16. člena Statuta Občine Štore (Uradni list RS, št. 1/12) je Občinski svet Občine Štore na 5. dopisni seji, ki je potekala od 17. do 20. 1. 2014 sprejel

**S K L E P****o določitvi statusa grajenega javnega dobra lokalnega pomena**

## 1. člen

S tem sklepom se določi status grajenega javnega dobra lokalnega pomena, v lasti Občine Štore, na naslednjih nepremičninah:

K.o.	Parcela
1082 – TEHARJE	1114
1082 – TEHARJE	1116/9
1082 – TEHARJE	1117/2
1082 – TEHARJE	1117/4
1082 – TEHARJE	1119
1082 – TEHARJE	1124
1082 – TEHARJE	1127/1
1082 – TEHARJE	1131/1
1082 – TEHARJE	1143
1082 – TEHARJE	1148
1082 – TEHARJE	1151/1
1082 – TEHARJE	1155
1082 – TEHARJE	1157
1082 – TEHARJE	1160/1
1082 – TEHARJE	1162
1082 – TEHARJE	1178
1082 – TEHARJE	1179
1082 – TEHARJE	1182/1
1082 – TEHARJE	1184
1082 – TEHARJE	1196/3
1082 – TEHARJE	1235/12
1082 – TEHARJE	1239
1082 – TEHARJE	1308/3
1082 – TEHARJE	1309
1082 – TEHARJE	1317
1082 – TEHARJE	1325
1082 – TEHARJE	1340
1082 – TEHARJE	1347
1082 – TEHARJE	1348
1082 – TEHARJE	1385/2
1082 – TEHARJE	1386/2
1082 – TEHARJE	1392/2
1082 – TEHARJE	1406/11
1082 – TEHARJE	1410/10
1082 – TEHARJE	1412
1082 – TEHARJE	1413/1

K.o.	Parcela
1082 – TEHARJE	1414/1
1082 – TEHARJE	1414/6
1082 – TEHARJE	1415
1082 – TEHARJE	1416/1
1082 – TEHARJE	1416/4
1082 – TEHARJE	1417/1
1082 – TEHARJE	1417/2
1082 – TEHARJE	1423/1
1082 – TEHARJE	1423/6
1082 – TEHARJE	1423/9
1082 – TEHARJE	1423/13
1082 – TEHARJE	1423/21
1082 – TEHARJE	1423/22
1082 – TEHARJE	1427
1082 – TEHARJE	1431/1
1082 – TEHARJE	1431/2
1082 – TEHARJE	1431/20
1082 – TEHARJE	1431/21
1082 – TEHARJE	1437/1
1082 – TEHARJE	1437/6
1082 – TEHARJE	1437/8
1082 – TEHARJE	1437/9
1082 – TEHARJE	1437/10
1082 – TEHARJE	1437/11
1082 – TEHARJE	1437/12
1082 – TEHARJE	1437/13
1082 – TEHARJE	1437/14
1082 – TEHARJE	1437/23
1082 – TEHARJE	1437/24
1082 – TEHARJE	1439/1
1082 – TEHARJE	1439/4
1082 – TEHARJE	1442/1
1082 – TEHARJE	1442/2
1082 – TEHARJE	1442/3
1082 – TEHARJE	1447/3
1082 – TEHARJE	1449
1082 – TEHARJE	1450
1082 – TEHARJE	1451
1082 – TEHARJE	1467/3
1082 – TEHARJE	1469/2
1082 – TEHARJE	1470/1
1082 – TEHARJE	1470/2
1082 – TEHARJE	1470/3
1082 – TEHARJE	1470/4
1082 – TEHARJE	1470/5
1082 – TEHARJE	1470/6
1082 – TEHARJE	1470/7
1082 – TEHARJE	1472/4
1082 – TEHARJE	1473/2
1082 – TEHARJE	1474/1
1082 – TEHARJE	1514
1082 – TEHARJE	1554
1083 – BUKOVŽLAK	1716

K.o.	Parcela
1083 – BUKOVŽLAK	1830/1
1083 – BUKOVŽLAK	1830/2
1083 – BUKOVŽLAK	1831
1083 – BUKOVŽLAK	1832
1083 – BUKOVŽLAK	1833
1083 – BUKOVŽLAK	1834
1083 – BUKOVŽLAK	1835
1083 – BUKOVŽLAK	1836
1083 – BUKOVŽLAK	1837
1084 – PEČOVJE	583/7
1084 – PEČOVJE	669/1
1084 – PEČOVJE	671
1085 – KOMPOLE	44/3
1085 – KOMPOLE	50/9
1085 – KOMPOLE	73/9
1085 – KOMPOLE	93/1
1085 – KOMPOLE	126/4
1085 – KOMPOLE	130/3
1085 – KOMPOLE	130/4
1086 – PROŽINSKA VAS	1/1
1086 – PROŽINSKA VAS	1/2
1086 – PROŽINSKA VAS	1/3
1086 – PROŽINSKA VAS	1/5
1086 – PROŽINSKA VAS	275
1086 – PROŽINSKA VAS	505/1
1086 – PROŽINSKA VAS	737/7
1087 – SVETINA	437/6
1087 – SVETINA	437/7
1087 – SVETINA	438
1087 – SVETINA	439
1087 – SVETINA	440
1087 – SVETINA	483/2
1087 – SVETINA	516/2
1082 – TEHARJE	1423/25
1082 – TEHARJE	1431/22
1082 – TEHARJE	1129/1
1082 – TEHARJE	1129/2
1082 – TEHARJE	1129/3
1082 – TEHARJE	1129/4
1082 – TEHARJE	1131/4
1082 – TEHARJE	1131/5
1082 – TEHARJE	1443/2
1085 – KOMPOLE	48/6
1086 – PROŽINSKA VAS	276/4
1086 – PROŽINSKA VAS	1/11
1082 – TEHARJE	1318/1
1086 – PROŽINSKA VAS	5/22
1086 – PROŽINSKA VAS	5/20
1085 – KOMPOLE	39/18
1085 – KOMPOLE	52/27
1085 – KOMPOLE	97/7
1085 – KOMPOLE	44/14
1085 – KOMPOLE	45/10

K.o.	Parcela
1085 – KOMPOLE	39/19
1085 – KOMPOLE	51/3
1085 – KOMPOLE	39/17
1085 – KOMPOLE	43/9
1085 – KOMPOLE	62/2
1085 – KOMPOLE	52/28
1085 – KOMPOLE	39/20
1087 – SVETINA	620/3
1082 – TEHARJE	1434/3
1086 – PROŽINSKA VAS	484/2
1082 – TEHARJE	1436/1
1082 – TEHARJE	1136/11
1086 – PROŽINSKA VAS	276/3
1082 – TEHARJE	1163/1
1082 – TEHARJE	1386/74
1082 – TEHARJE	1185/1
1084 – PEČOVJE	585/7
1084 – PEČOVJE	959/14
1082 – TEHARJE	1414/9
1082 – TEHARJE	1414/12
1082 – TEHARJE	1153
1082 – TEHARJE	1441
1082 – TEHARJE	1444
1082 – TEHARJE	1447/1
1082 – TEHARJE	1447/2
1082 – TEHARJE	1448
1082 – TEHARJE	1140
1085 – KOMPOLE	130/1
1087 – SVETINA	516/1
1085 – KOMPOLE	570
1085 – KOMPOLE	899/3
1085 – KOMPOLE	883/3
1085 – KOMPOLE	883/2
1085 – KOMPOLE	840/3
1085 – KOMPOLE	800/2
1085 – KOMPOLE	794/2
1085 – KOMPOLE	762/26
1082 – TEHARJE	1470/8
1082 – TEHARJE	1471/2
1082 – TEHARJE	1522/3
1084 – PEČOVJE	853/10
1084 – PEČOVJE	585/8
1087 – SVETINA	486/2
1087 – SVETINA	704/4
1087 – SVETINA	657/5
1133 – GORIČICA	794/2
1096 – STENICA	661/2
1095 – VITANJE	391/4
1077 – CELJE	1797/2
1045 – KLANC	655/6
1079 – KOŠNICA	52/2
1075 – OSTROŽNO	126/4
1086 – PROŽINSKA VAS	59/3

K.o.	Parcela
1051 – VERPETE	87/7
1076 – MEDLOG	1304/47
1076 – MEDLOG	985/2
1083 – BUKOVŽLAK	1004/1
1083 – BUKOVŽLAK	1001/4
1083 – BUKOVŽLAK	1005/2
1083 – BUKOVŽLAK	1002/10
1085 – KOMPOLE	221/1
1079 – KOŠNICA	311/7
1078 – LISCE	137/2
1075 – OSTROŽNO	877/5
1086 – PROŽINSKA VAS	72/2
1048 – SOCKA	121/2
1071 – ŠKOFJA VAS	1053/3
1082 – TEHARJE	1521/0
1076 – MEDLOG	1882/2
1077 – CELJE	1573/3
1052 – PODGORJE	998/94
1052 – PODGORJE	998/280
1052 – PODGORJE	998/95
1095 – VITANJE	388/3
1095 – VITANJE	388/4
1083 – BUKOVŽLAK	9005/0

## 2. člen

Pri nepremičninah, ki so v lasti Občine Štore, Cesta XIV. divizije 15, 3220 Štore, MŠ: 5880378000, se v zemljiški knjigi izvede vknjižba zaznambe grajeno javno dobro lokalnega pomena.

## 3. člen

Ta sklep začne veljati naslednji dan po objavi v Uradnem listu Republike Slovenije.

Št. 032-0004/2010-116  
Štore, dne 21. januarja 2014

Župan  
Občine Štore  
**Miran Jurkošek** l.r.

## VSEBINA

### MINISTRSTVA

- |      |   |     |
|------|---|-----|
| 205. | Pravilnik o ekološki pridelavi in predelavi kmetijskih pridelkov oziroma živil  | 667 |
| 206. | Pravilnik o spremembah Pravilnika o šolskem koledarju v srednjih šolah  | 701 |
| 207. | Obvestilo o neuporabi nekaterih določb Uredbe o omejevalnih ukrepih proti Iranu in izvajanju Uredbe Sveta (EU) št. 267/2012 | 701 |

### DRUGI ORGANI IN ORGANIZACIJE

- |      |   |     |
|------|---|-----|
| 208. | Sklep o določitvi članarine OOOZ Ljubljana Vič za leto 2014 | 701 |
|------|---|-----|

### OBČINE

#### KAMNIK

- |      |  |     |
|------|--|-----|
| 209. | Sklep o določitvi vrednosti točke za obračun občinskih taks za leto 2014 v Občini Kamnik | 702 |
|------|--|-----|

#### KANAL

- |      |   |     |
|------|---|-----|
| 210. | Odlok o proračunu Občine Kanal ob Soči za leto 2014 | 702 |
|------|---|-----|

#### KOPER

- |      |  |     |
|------|--|-----|
| 211. | Odlok o občinskih cestah in javnih površinah | 704 |
|------|--|-----|

#### LJUBLJANA

- |      |   |     |
|------|---|-----|
| 212. | Pravilnik o urejanju in oddaji zemljišč Mestne občine Ljubljana za potrebe vrtičkarstva | 736 |
|------|---|-----|

#### ROGATEC

- |      |  |     |
|------|--|-----|
| 213. | Sklep o indeksiranju obračunskih stroškov posameznih vrst komunalne opreme na enoto mere za obstoječo komunalno opremo na območju Občine Rogatec | 739 |
|------|--|-----|

#### SLOVENJ GRADEC

- |      |  |     |
|------|--|-----|
| 214. | Sklep o javni razgrnitvi dopolnjenega osnutka občinskega podrobnega prostorskega načrta (OPPN) na kmetijskem zemljišču za gradnjo hleva za krave molznice in mlado govedo ter koritastega silosa | 739 |
|------|--|-----|

#### SVETI JURIJ OB ŠČAVNICI

- |      |  |     |
|------|--|-----|
| 215. | Odlok o proračunu Občine Sveti Jurij ob Ščavnici za leto 2014  | 740 |
| 216. | Sklep o soglasju k ceni storitve pomoč družini na domu   | 742 |
| 217. | Sklep o dopolnitvi Sklepa o določitvi ekonomske cene programov predšolske vzgoje in plačila staršev v vrtcu Sonček, št. 602-0006/2013, z dne 3. 12. 2013 | 742 |

#### ŠTORE

- |      |  |     |
|------|--|-----|
| 218. | Sklep o določitvi statusa grajenega javnega dobra lokalnega pomena | 743 |
|------|--|-----|

