

Uradni list Republike Slovenije



Internet: www.uradni-list.si

e-pošta: info@uradni-list.si

Št. **58** Ljubljana, ponedeljek **8. 7. 2013**

ISSN 1318-0576 Leto XXIII

VLADA

2244. Sklep o objavi seznama upravičencev do donacij za leto 2013

Na podlagi tretjega odstavka 142. člena Zakona o dohodnini (Uradni list RS, št. 13/11 – uradno prečiščeno besedilo, 24/12, 30/12, 40/12 – ZUJF, 75/12 in 94/12) in četrtega odstavka 2. člena Uredbe o namenitvi dela dohodnine za donacije (Uradni list RS, št. 30/07, 36/07 in 37/10) je Vlada Republike Slovenije sprejela

S K L E P

o objavi seznama upravičencev do donacij za leto 2013

1. člen

Upravičenci do donacij za leto 2013 so upravičenci s seznama za leto 2012, ki je priloga k Sklepu o objavi seznama upravičencev do donacij za leto 2012 (Uradni list RS, št. 56/12 in 102/12), razen v delu, ki je s tem sklepom določen drugače.

Na koncu področja 1.1. INVALIDSKE ORGANIZACIJE se dodajo naslednji upravičenci:

»

IME OZIROMA NAZIV	NASLOV SEDEŽA	DAVČNA ŠTEVILKA
DRUŠTVO SOŽITJE – DRUŠTVO ZA POMOČ OSEBAM Z MOTNJAMI V DUŠEVNEM RAZVOJU OBSOTELJE IN KOZJANSKO	PODPLAT ŠT. 11B, 3241 PODPLAT	39990303
DRUŠTVO ZA REHABILITACIJO INVALIDOV SLOVENIJE "TOP POWER STUDIO MARIBOR"	ULICA STANETA SEVERJA 7, 2000 MARIBOR	73496421
ILCO INVALIDSKO DRUŠTVO GORENJSKA	GORENJA VAS – RETEČE 61A, 4220 ŠKOFJA LOKA	20750064

«.

V področju 1.3. DRUŠTVA V JAVNEM INTERESU NA PODROČJU SOCIALNEGA VARSTVA se črtajo naslednji upravičenci:

»

IME OZIROMA NAZIV	NASLOV SEDEŽA	DAVČNA ŠTEVILKA
MEDGENERACIJSKO DRUŠTVO Z ROKO V ROKI	HUJE 23 A, 4000 KRANJ	27789195
DRUŠTVO TVOJ TELEFON POSTOJNA	PREČNA ULICA 002, 6230 POSTOJNA	29993407
DRUŠTVO ZA POMOČ ODVISNIKOM IN NJIHOVIM SVOJCEM – SVIT KOPER	LJUBLJANSKA CESTA 006, 6000 KOPER – CAPODISTRIA	51979969

«

in na koncu se dodata naslednja upravičenca:

»

IME OZIROMA NAZIV	NASLOV SEDEŽA	DAVČNA ŠTEVILKA
DRUŠTVO SKUPINA MLADIH ZA OSEBNOSTNO RAST IN ZDRAVO ŽIVLJENJE	MASARYKOVA CESTA 23A, 1000 LJUBLJANA	45187720
DRUŠTVO ZA ZDRAVO ŽIVLJENJE NOVA POT RADENCI	GUBČEVA CESTA 22, 9252 RADENCI	26084317

«.

V področju 1.4. DRUŠTVA V JAVNEM INTERESU NA PODROČJU DRUŽINE se na koncu dodata naslednja upravičenca:

»

IME OZIROMA NAZIV	NASLOV SEDEŽA	DAVČNA ŠTEVILKA
DRUŠTVO DRUŽINA IN ŽIVLJENJE	GREBENČEVA CESTA 4, 8273 LESKOVEC PRI KRŠKEM	55312284
DRUŠTVO ZVEZA PRIJATELJEV MLADINE SLOVENIJE DRUŠTVO PRIJATELJEV MLADINE RUŠE	FALSKA CESTA 15, 2342 RUŠE	66420920

«.

V področju 1.6. HUMANITARNE ORGANIZACIJE S PODROČJA SOCIALNEGA VARSTVA se na koncu dodajo naslednji upravičenci:

»

IME OZIROMA NAZIV	NASLOV SEDEŽA	DAVČNA ŠTEVILKA
DRUŠTVO JESEN ILIRSKA BISTRICA	LEVSTIKOVA ULICA 5, 6250 ILIRSKA BISTRICA	90764935
DRUŠTVO TVOJ TELEFON	PREČNA ULICA 2, 6230 POSTOJNA	29993407
DRUŠTVO ZA POMOČ ODVISNIKOM IN NJIHOVIM DRUŽINAM SVIT KOPER	LJUBLJANSKA CESTA 6, 6000 KOPER – CAPODISTRIA	51979969
LIONS KLUB TREBNJE	GORENJE PONIKVE 8, 8210 TREBNJE	78636698
MEDGENERACIJSKO DRUŠTVO »Z ROKO V ROKI«	HUJE 23 A, 4000 KRANJ	27789195
ZVEZA DRUŠTEV UPOKOJENCEV OBČINE RADOVLJICA	LJUBLJANSKA CESTA 4, 4240 RADOVLJICA	90696875
ZVEZA ROTARY KLUBOV SLOVENIJE, DISTRIKT 1912	STEGNE 35, 1000 LJUBLJANA	99584697

«.

V področju 1.7. REPREZENTATIVNI SINDIKATI se podatki naslednjih upravičencev:

»

IME OZIROMA NAZIV	NASLOV SEDEŽA	DAVČNA ŠTEVILKA
SINDIKAT IGRALNIŠKIH DELAVCEV SLOVENIJE	CESTA IX. KORPUSA 035, 5250 SOLKAN	82158002
SINDIKAT OBRTNIH DELAVCEV SLOVENIJE	DALMATINOVA ULICA 004, 1000 LJUBLJANA	87004160

«.

nadomestijo s podatki:

»

IME OZIROMA NAZIV	NASLOV SEDEŽA	DAVČNA ŠTEVILKA
SINDIKAT IGRALNIŠKIH DELAVCEV SLOVENIJE	DELPINOVA ULICA 7/A, 5000 NOVA GORICA	82158002
SINDIKAT OBRTI IN PODJETNIŠTVA SLOVENIJE	DALMATINOVA ULICA 004, 1000 LJUBLJANA	87004160

«.

in na koncu doda naslednji upravičenec:

»

IME OZIROMA NAZIV	NASLOV SEDEŽA	DAVČNA ŠTEVILKA
SINDIKAT JAVNIH USLUŽBENCEV	DALMATINOVA ULICA 4, 1000 LJUBLJANA	63089904

«.

V področju 1.8. USTANOVE S PODOČJA DELA, DRUŽINE IN SOCIALNIH ZADEV se črtata naslednja upravičenca:

»

IME OZIROMA NAZIV	NASLOV SEDEŽA	DAVČNA ŠTEVILKA
"ŽELEZNIŠKI SKLAD DELA", USTANOVA ZA IZVAJANJE AKTIVNE POLITIKE ZAPOSLOVANJA	POTRČEVA ULICA 020, 1000 LJUBLJANA	66111153
REGIONALNI SKLAD DELA PODRAVJE, USTANOVA ZA IZVAJANJE AKTIVNE POLITIKE ZAPOSLOVANJA	RAZLAGOVA ULICA 022, 2000 MARIBOR	22709495

«.

in na koncu dodajo naslednji upravičenci:

»

IME OZIROMA NAZIV	NASLOV SEDEŽA	DAVČNA ŠTEVILKA
FUNDACIJA DREVORED, USTANOVA	BREZJE PRI GROSUPLJEM 90, 1290 GROSUPLJE	81070730
FUNDACIJA EDI POBEGA, USTANOVA ZA POMOČ INVALIDOM	POTOK 6, 6276 POBEGI	54425603
HUMANITARNA USTANOVA WAPENDWA WANGU, FUNDACIJA ZA POMOČ SIROTAM V TANZANIJU	JAVORNIK 58, 2390 RAVNE NA KOROŠKEM	43835678
SIMON NOVAKOVA USTANOVA	SLOVENSKA ULICA 20 A, 2000 MARIBOR	98371843
SKLAD 05 – USTANOVA ZA DRUŽBENE NALOŽBE	BRITOF 469, 4000 KRANJ	85410292
USTANOVA MEMORES	GORIČANE 38, 1215 MEDVODE	15382761
FUNDACIJA VINCENCA DRAKSLERJA ZA ODVISNIKE – USTANOVA ZA ZDRAVLJENJE ODVISNIKOV, POMOČ ODVISNIKOM IN NJIHOVIM SVOJCEM, SO.P.	SLOVENSKI TRG 1, 4000 KRANJ	47223634

«.

V področju 1.9. ZAVODI S PODROČJA DELA, DRUŽINE IN SOCIALNIH ZADEV se črtajo naslednji upravičenci:

»

IME OZIROMA NAZIV	NASLOV SEDEŽA	DAVČNA ŠTEVILKA
ALEKSANDRA – ZAVOD ZA POMOČ IN SVETOVANJE DRUŽINI	CESTA NA OBRIJE 31, 1000 LJUBLJANA	25652265
CENTER PER-ME-UM, SVETOVANJE, RAZVOJ, PROJEKTNO DELO IN IZOBRAŽEVANJE	VESELOVA C. III/14, 1290 GROSUPLJE	67997732
CENTER ZA DRUŽINSKO TERAPIJO KAMNIK (CDTK)	TOMA BREJCA 4, 1241 KAMNIK	37916157
ČEBELA, DNEVNO VARSTVO KARITAS	ŽIČKA CESTA 15, 3210 SLOVENJSKE KONJICE	19856806
DRUŽINSKI INŠTITUT ZAUPANJE	TRG SVOBODE 011, 8290 SEVNICA	71156453
FRIDOLIN, CENTER ZA ENAKE MOŽNOSTI MLADIH	SELO 11, 3320 VELENJE	37718045
IKSA INŠTITUT ZA OSEBNI IN POSLOVNI RAZVOJ	GASILSKA CESTA 003, 1000 LJUBLJANA	89019369
INŠTITUT KROG TERAPEVTSKI CENTER KRANJ	KALIŠKA UL. 19, 4000 KRANJ	89234928
INŠTITUT OS, INŠTITUT ZA OSEBNO RAST IN SINERGIJO, LJUBLJANA	CELOVŠKA CESTA 259, 1000 LJUBLJANA	50873369
INŠTITUT ZA SOCIALNO PSIHIATRIJO IN PSIHOTRAVMA TOLOGIJO	STRJANCI 24, 2273 PODGORCI	49201611
IZIDA, INFORMACIJSKI, IZOBRAŽEVALNI IN SVETOVALNI CENTER, ZAVOD, LJUBLJANA	KOTNIKOVA ULICA 2, 1000 LJUBLJANA	57305960
MIDVA-ZAKONSKI IN DRUŽINSKI CENTER	RAJŠPOVA ULICA 016, 2250 PTUJ	80559689
MLADINSKI CENTER BIT	TRG SVOBODE 1, 8340 ČRNOMELJ	34224793
NAPREJ, ZAVOD ZA VARSTVO, REHABILITACIJO IN KVALITETO ŽIVLJENJA PO POŠKODBI GLAVE	MARKOVIČEVA ULICA 30, 2000 MARIBOR	68942974
OMI, INŠTITUT ODPORTE MISLI, ZAVOD ZA ANTROPOLOŠKO MEDICINO	TRNOVSKA ULICA 8, 1000 LJUBLJANA	78890543
PAPILOT, ZAVOD ZA VZPODBUJANJE IN RAZVIJANJE KVALITETE ŽIVLJENJA	ZAKOTNIKOVA 3, 1000 LJUBLJANA	90985826
PLEIADES, SOCIALNI RAZVOJ, IZOBRAŽEVANJE, SVETOVANJE IN SUPERVIZIJA	KLUNOVA ULICA 16, 1000 LJUBLJANA	93812248
PRIMORSKO SVETOVALNO SREDIŠČE, KOPER	C. ZORE PERELLO – GODINA 3, 6000 KOPER	49438093
SANA VITA ZAVOD, LJUBLJANA	MASARYKOVA CESTA 023, 1000 LJUBLJANA	87854481
SERAFIN	KUZMIČEVA UL. 2, 1000 LJUBLJANA	70864373
SLED – ZAVOD ZA POMOČ, DRUŽBENE KOMPETENCE IN MEDIACIJO, LJUBLJANA	SAVLJE 014, 1000 LJUBLJANA	93484682
SREDIŠČE ROTUNDA, PRIMORSKI DRUŽBENI CENTER KOPER	VOJKOVO NABREŽJE 23, 6000 KOPER	90089774
SVETOVALNICA MEDIS, MEDIACIJA, IZOBRAŽEVANJE, SVETOVANJE	HEROJA STANETA 1B, 3310 ŽALEC	73882135
ŠTUDENSKA SVETOVALNICA ŠTUDENTSKE ORGANIZACIJE UNIVERZE V LJUBLJANI, ZAVOD ZA SVETOVALNE DEJAVNOSTI	KERSNIKOVA ULICA 004, 1000 LJUBLJANA	18891993
TERAPEVTSKI INŠTITUT – ODNOS	TRG SV. MAVRA 4, 6310 IZOLA	49499947
VARNA POT ZAVOD ZA POMOČ ŽRTVAM PROMETNIH NESREČ, PREVENTIVO, VZGOJO IN IZOBRAŽEVANJE	LINHARTOVA CESTA 51, 1000 LJUBLJANA	94961352

IME OZIROMA NAZIV	NASLOV SEDEŽA	DAVČNA ŠTEVILKA
ZAVOD HUMANITARNIH, MLADINSKIH IN DRUGIH INTERESNIH DEJAVNOSTI-ZID, NOČNI POHODNIKI IN PARTNERJI PRECETINCI	PRECETINCI 029, 9243 MALA NEDELJA	15910415
ZAVOD PAMET – ZAVOD ZA MEDIACIJO, IZOBRAŽEVNJE, SKRB ZA TALENTE, PRIJAZNOST IN PRAVICE ZAPOSLENIH	PRUŠNIKOVA ULICA 095, 1210 LJUBLJANA – ŠENTVID	55416969
ZAVOD RAKMO	KUZMIČEVA UL. 2, 1000 LJUBLJANA	57202761
ZAVOD SALESIANUM ZA VZGOJNO-IZOBRAŽEVALNO, SOCIALNO, KULTURNO IN VERSKO DEJAVNOST	RAKOVNIŠKA ULICA 006, 1000 LJUBLJANA	42117917
ZAVOD SV. IGNACIJA ZA IZOBRAŽEVANJE IN RAZISKOVANJE – INŠTITUT ZA DRUŽINO	UL. STARE PRAVDE 11, 1000 LJUBLJANA	68937423
ZAVOD ZA ŠPORT AJDOVŠČINA	CESTA 5. MAJA 14, 5270 AJDOVŠČINA	59164301
ZAVOD ZA VARSTVO IN REHABILITACIJO PO POŠKODBI GLAVE KORAK	KIDRIČEVA CESTA 53, 4000 KRANJ	35283246
ZAVOD ZA VARSTVO IN REHABILITACIJO PO POŠKODBI GLAVE ZARJA	KAJUHOVA 32R, 1000 LJUBLJANA	10170804
ZAVOD ZA VZGOJO, IZOBRAŽEVANJE IN KULTURO MARIBOR	PREŠERNOVA ULICA 001, 2000 MARIBOR	87713632
ZDRAVO ŽIVLJENJE – ZAVOD ZA SVETOVANJE, OSEBNOSTNI RAZVOJ, IZOBRAŽEVANJE IN REKREACIJO	CIRIL METODOVA 19, 9000 MURSKA SOBOTA	51726106
ZVIS, ZAVOD ZA VZGOJO IN IZOBRAŽEVANJE STARŠEV LJUBLJANA	REŠKA UL. 11, 1000 LJUBLJANA	90302737

»

V področju 2.2. PODROČJE TURIZMA se črta naslednji upravičenec:

»

IME OZIROMA NAZIV	NASLOV SEDEŽA	DAVČNA ŠTEVILKA
TURISTIČNA ZVEZA GORNJEGA POSOČJA	TUMOV DREVORED 004, 5220 TOLMIN	35379871

»

in na koncu doda naslednji upravičenec:

»

IME OZIROMA NAZIV	NASLOV SEDEŽA	DAVČNA ŠTEVILKA
TURISTIČNO ZDRUŽENJE IZOLA G.I.Z.	LJUBLJANSKA ULICA 17, 6310 IZOLA – ISOLA	62185535

»

V področju 3. UPRAVIČENCI S PODROČJA KMETIJSTVA, GOZDARSTVA IN PREHRANE se podatki naslednjega upravičenca:

»

IME OZIROMA NAZIV	NASLOV SEDEŽA	DAVČNA ŠTEVILKA
LOVSKA DRUŽINA KOZJE STENA	OTLICA 039A, 5270 AJDOVŠČINA	74679112

»

nadomestijo s podatki:

»

IME OZIROMA NAZIV	NASLOV SEDEŽA	DAVČNA ŠTEVILKA
LOVSKA DRUŽINA KOZJE STENA	OTLICA 039A, 5270 AJDOVŠČINA	2374365

»

in na koncu dodajo naslednji upravičenci:

»

IME OZIROMA NAZIV	NASLOV SEDEŽA	DAVČNA ŠTEVILKA
ČEBELARSKO DRUŠTVO RADOVLJICA	LJUBLJANSKA CESTA 10, 4240 RADOVLJICA	38225549
DRUŠTVO ZA PRIZNANJE PRAŽENEGA KROMPIRJA KOT SAMOSTOJNE JEDI	ULICA RISTA SAVINA 13, 3310 ŽALEC	15293882
ZVERINICE DRUŠTVO LJUBITELJEV DIHURJEV	TUGOMERJEVA ULICA 16, 1000 LJUBLJANA	76105539
ČEBELARSKO DRUŠTVO RAVNE NA KOROŠKEM	DOBJA VAS 49, 2390 RAVNE NA KOROŠKEM	12995240
DRUŠTVO ZA ZAŠČITO ŽIVALI KRANJ	RETLJEVA ULICA 10, 4000 KRANJ	81686340
DRUŠTVO ZA ZAŠČITO ŽIVALI POMURJA	TRG ZMAGE 8, 9000 MURSKA SOBOTA	19446993
ČEBELARSKO DRUŠTVO GORIČE	GOLNIK 167, 4204 GOLNIK	35238399
ALPE ADRIA GREEN, MEDNARODNO DRUŠTVO ZA VARSTVO OKOLJA IN NARAVE	CESTA FRANCETA PREŠERNA 26, 4270 JESENICE	78020239

IME OZIROMA NAZIV	NASLOV SEDEŽA	DAVČNA ŠTEVILKA
KONJENIŠKO DRUŠTVO ZELENA DOLINA	VRZDENEK 101, 1354 HORJUL	16507444
LAJKA – DRUŠTVO ZA ZAŠČITO IN POMOČ ŽIVALIM V STISKI	CESTA V MESTNI LOG 33, 1000 LJUBLJANA	33611386
ČEBELARSKO DRUŠTVO PREBOLD	HMELJARSKA CESTA 3, 3312 PREBOLD	69540691
DRUŠTVO HRTJI SVET SLOVENIJE	POD LIPAMI 30, 3000 CELJE	23042036

V področju 4. UPRAVIČENCI S PODROČJA KULTURE se podatki naslednjih upravičencev:

IME OZIROMA NAZIV	NASLOV SEDEŽA	DAVČNA ŠTEVILKA
GLASBENO DRUŠTVO "NOVA" NOVA GORICA	ERJAVČEVA ULICA 6, 5000 NOVA GORICA	84911441
HRVATSKO KULTURNO DRUŠTVO MEĐIMURJE – LJUBLJANA	SAVSKA CESTA 005, 1000 LJUBLJANA	60566680
KULTURNO DRUŠTVO CODEEP	ROŽNA DOLINA, CESTA II 036, 1000 LJUBLJANA	70548889
KULTURNO DRUŠTVO LIB-ART	LEVTIKOVA 7, 6330 PIRAN	74533797
ZDRUŽENJE SRBSKIH KNJIŽEVNIKOV V SLOVENIJI	CELOVŠKA CESTA 122, 1000 LJUBLJANA	21466149
ZVEZA SRBSKE DIASPORE SLOVENIJE	CELOVŠKA CESTA 122, 1000 LJUBLJANA	77299299

nadomestijo s podatki:

IME OZIROMA NAZIV	NASLOV SEDEŽA	DAVČNA ŠTEVILKA
GLASBENO DRUŠTVO "NOVA" NOVA GORICA	ULICA GRADNIKOVE BRIGADE 25, 5000 NOVA GORICA	84911441
HRVATSKO KULTURNO DRUŠTVO MEĐIMURJE – LJUBLJANA	MASARYKOVA CESTA 14, 1000 LJUBLJANA	60566680
KULTURNO UMETNIŠKO DRUŠTVO MOTA – MUZEJ TRANZITORNH UMETNOSTI	ROŽNA DOLINA, CESTA II 036, 1000 LJUBLJANA	70548889
KULTURNO DRUŠTVO LIB-ART	LEVSTIKOVA ULICA 7, 6330 PIRAN – PIRANO	74533797
ZDRUŽENJE SRBSKIH KNJIŽEVNIKOV V SLOVENIJI	LINHARTOVA CESTA 13, 1000 LJUBLJANA	21466149
ZVEZA SRBSKE DIASPORE SLOVENIJE	LINHARTOVA CESTA 13, 1000 LJUBLJANA	77299299

in na koncu dodajo naslednji upravičenci:

IME OZIROMA NAZIV	NASLOV SEDEŽA	DAVČNA ŠTEVILKA
KULTURNO DRUŠTVO LESKOVEC PRI KRŠKEM	ULICA 11. NOVEMBRA 24, 8273 LESKOVEC PRI KRŠKEM	61637475
KULTURNO DRUŠTVO TABOR LOKEV	LOKEV 139, 6219 LOKEV	77388631
KULTURNO UMETNIŠKO DRUŠTVO CODA	KAMNIŠKA ULICA 2, 2000 MARIBOR	61572900
TRAJEKT – ZAVOD ZA PROSTORSKO KULTURO, LJUBLJANA	V MURGLAH 133, 1000 LJUBLJANA	15659852
DRUŠTVO ZA KULTURNO VZGOJO KROG MARIBOR	MAISTROVA ULICA 13, 2000 MARIBOR	47785411
DRUŠTVO LIKOVNIH UMETNIKOV SEVERNE PRIMORSKE NOVA GORICA	VILHARJEVA ULICA 38, 5270 AJDOVŠČINA	26481081
MLADINSKO KULTURNO UMETNIŠKO DRUŠTVO PRVA GIMNAZIJA MARIBOR	TRG GENERALA MAISTRA 1, 2000 MARIBOR	67983502
SLOVENSKO MUZIKOLOŠKO DRUŠTVO	AŠKERČEVA CESTA 2, 1000 LJUBLJANA	35559535
SRBSKO KULTURNO DRUŠTVO ŠTAJERSKA SKUPNOST	KOROŠKA CESTA 63, 2000 MARIBOR	84649372
LEKTORSKO DRUŠTVO SLOVENIJE	TOMŠIČEVA ULICA 12, 1000 LJUBLJANA	72561963
DRUŠTVO LJUBITELJEV FOTOGRAFIJE MARIBOR	RADVANSKA CESTA 43, 2000 MARIBOR	50599658
KULTURNO DRUŠTVO PIHALNI ORKESTER OBČINE DUPEK	DVORJANE 38 B, 2241 SPODNJI DUPEK	19039395
KULTURNO DRUŠTVO SAVA KRANJ	ŠKOFJELOŠKA CESTA 6, 4000 KRANJ	29508991
ZAVOD KULTURNO SREDIŠČE EVROPSKIH VESOLJSKIH TEHNOLOGIJ	TIVOLSKA CESTA 50, 1000 LJUBLJANA	82241368
KULTURNO DRUŠTVO RESONATOR	METELKOVA ULICA 6, 1000 LJUBLJANA	89836723
DRUŠTVO GODBA NA PIHALA ŠMARJEŠKE TOPLICE	BELA CERKEV 19, 8220 ŠMARJEŠKE TOPLICE	32527837
KULTURNO DRUŠTVO-PIHALNI ORKESTER JESENICE-KRANJSKA GORA	TRG TONETA ČUFARJA 4, 4270 JESENICE	54838614

IME OZIROMA NAZIV	NASLOV SEDEŽA	DAVČNA ŠTEVILKA
DRUŠTVO LJUBITELJEV KULTURNE IN NARAVNE DEDIŠČINE ANBOT PIRAN	ŽUPANČIČEVA ULICA 3, 6330 PIRAN – PIRANO	84276525
KULTURNO DRUŠTVO ŽENSKI PEVSKI ZBOR PETROL	DUNAJSKA CESTA 50, 1000 LJUBLJANA	32544375
KULTURNO DRUŠTVO PIHALNI ORKESTER SVEA ZAGORJE	CESTA BORISA KIDRIČA 11A, 1410 ZAGORJE OB SAVI	37766112
MEŠANI PEVSKI ZBOR MUSICA VIVA KRANJ-PRIMSKOVO	JEZERSKA CESTA 41, 4000 KRANJ	82482306
DRUŠTVO KVALITETNIH KULTURNO-UMETNIŠKIH PRAKS SMEHOMAT	DOLENJSKA CESTA 40, 1000 LJUBLJANA	57891257
KULTURNO DRUŠTVO FRAN GERBIČ	DOVCE 42, 1381 RAKEK	11481889
KULTURNO UMETNIŠKO DRUŠTVO SALSAVERDE	GRAMSCIJEVA ULICA 4, 6310 IZOLA – ISOLA	30988225
KRILATO KOLO, DRUŠTVO ZA PROMOCIJO PARNE VLEKE	OPEKARSKA ULICA 1, 2000 MARIBOR	32226012
ZAVOD GODIBODI – ZAVOD ZA ORGANIZACIJO IN IZVEDBO KULTURNIH PRIREDITEV	SNEBERSKA CESTA 33, 1000 LJUBLJANA	26290359
KULTURNO UMETNIŠKO DRUŠTVO SVOBODA BISTRICA OB DRAVI	ULICA 27. DECEMBRA 2, 2345 BISTRICA OB DRAVI	89170946
KULTURNO UMETNIŠKO DRUŠTVO SVOBODA ČRNUČE	DUNAJSKA CESTA 367, 1231 LJUBLJANA-ČRNUČE	59086602
KULTURNO DRUŠTVO SVOBODA BRESTANICA	CESTA PRVIH BORCEV 12, 8280 BRESTANICA	14638223
BIH KULTURNO UMETNIŠKO DRUŠTVO DEM	VALJAVČEVA ULICA 8, 4000 KRANJ	76843904
KULTURNO DRUŠTVO FRANC KOTAR TRZIN	MENGEŠKA CESTA 9, 1236 TRZIN	73903779
DRUŠTVO ZA GLEDALIŠKO DEJAVNOST – GLEDALIŠKA SKUPINA ZIK ČRNOMELJ	ULICA OTONA ŽUPANČIČA 1, 8340 ČRNOMELJ	79097952
DRUŠTVO HUMANISTOV GORIŠKE	ULICA XXX. DIVIZIJE 13A, 5000 NOVA GORICA	93277628
MLADINSKI CENTER DRAVINJSKE DOLINE	ŽIČKA CESTA 4A, 3210 SLOVENSKE KONJICE	10486615

»

V področju 4.1.1. PODROČJE GLASBE se črtata naslednja upravičenja:

»

IME OZIROMA NAZIV	NASLOV SEDEŽA	DAVČNA ŠTEVILKA
DRUŠTVO GLASBENIKOV SLOVENIJE	SLOMŠKOVA ULICA 17A, 1000 LJUBLJANA	81779682
NOVI ZATO. KULTURA, IZOBRAŽEVANJE, RAZISKOVANJE, PTUJ	RABELČJA VAS 015C, 2250 PTUJ	50697226

»

in na koncu dodata naslednja upravičenja:

»

IME OZIROMA NAZIV	NASLOV SEDEŽA	DAVČNA ŠTEVILKA
DRUŠTVO GLASBENIH UMETNIKOV SLOVENIJE	STARI TRG 34, 1000 LJUBLJANA	29786843
KOROŠKI MLADINSKI KULTURNI CENTER KOMPLEKS	ČEČOVJE 5, 2390 RAVNE NA KOROŠKEM	77390067

»

V področju 4.1.2. PODROČJE KULTURNE DEDIŠČINE se podatki naslednjega upravičenja:

»

IME OZIROMA NAZIV	NASLOV SEDEŽA	DAVČNA ŠTEVILKA
SLOVENSKO MUZEJSKO DRUŠTVO	TRG FRANCOSKE REVOLUCIJE 7, 1000 LJUBLJANA	57442061

»

nadomestijo s podatki:

»

IME OZIROMA NAZIV	NASLOV SEDEŽA	DAVČNA ŠTEVILKA
SLOVENSKO MUZEJSKO DRUŠTVO	LINHARTOV TRG 1, 4240 RADOVLJICA	57442061

»

V področju 4.1.3. PODROČJE INTERMEDIJSKIH UMETNOSTI se črtajo naslednji upravičenci:

»

IME OZIROMA NAZIV	NASLOV SEDEŽA	DAVČNA ŠTEVILKA
DRUŠTVO NSK INFORMATIVNI CENTER	METELKOVA ULICA 006, 1000 LJUBLJANA	64305295
DRUŠTVO ZA INTERDISCIPLINARNOST, SAMOPRODUKCIJO IN CIRKULACIJO SODOBNE UMETNOSTI CIRKULACIJA 2	KUNAVERJEVA ULICA 014, 1000 LJUBLJANA	86890964

IME OZIROMA NAZIV	NASLOV SEDEŽA	DAVČNA ŠTEVILKA
HORIZONTI, ZAVOD ZA UMETNOST, KULTURO, ZNANOST IN IZOBRAŽEVANJE	DUNAJSKA CESTA 156, 1000 LJUBLJANA	41164890
INŠTITUT EGON MARCH ZAVOD ZA KREATIVNO IZRABO NOVIH MEDIJEV	MUCHERJEVA ULICA 008, 1000 LJUBLJANA	16153570

V področju 4.1.4. PODROČJE UPROZORITVENIH UMETNOSTI se podatki naslednjega upravičenca:

IME OZIROMA NAZIV	NASLOV SEDEŽA	DAVČNA ŠTEVILKA
ZAVOD EXODUS LJUBLJANA	METELKOVA ULICA 6, 1000 LJUBLJANA	91717086

nadomestijo s podatki:

IME OZIROMA NAZIV	NASLOV SEDEŽA	DAVČNA ŠTEVILKA
ZAVOD EXODOS LJUBLJANA	METELKOVA ULICA 6, 1000 LJUBLJANA	91717086

V področju 4.1.5. PODROČJE KNJIGE se črtajo naslednji upravičenci:

IME OZIROMA NAZIV	NASLOV SEDEŽA	DAVČNA ŠTEVILKA
ČAR SLOVENIJE, DRUŠTVO ZA PROMOCIJO KULTURE	ROŽNA DOLINA, CESTA V 32, 1000 LJUBLJANA	22406727
DRUŠTVO 2000	SLOMŠKOVA ULICA 025, 1000 LJUBLJANA	24834858
DRUŠTVO KNJIŽNA ZADRUGA	TOMŠIČEVA ULICA 012, 1000 LJUBLJANA	88868010
DRUŠTVO SLOVENSkih KNJIGOTRŽCEV	REPIČEVA ULICA 003, 6000 KOPER – CAPODISTRIA	24958964
DRUŠTVO SLOVENSkih LITERARNIH KRITIKOV	KUNAVERJEVA ULICA 001, 1000 LJUBLJANA	18250122
DRUŠTVO SLOVENSkih ZALOŽNIKOV	KERSNIKOVA ULICA 002, 1000 LJUBLJANA	89440153
DRUŠTVO ZA MEDNARODNE KULTURNE POVEZAVE SINJI KROG	MOČNIKOVA ULICA 006, 1000 LJUBLJANA	91720125
DRUŠTVO ZA OŽIVLJANJE ZGODBE 2 KOLUTA	NEUBERGERJEVA ULICA 16, 1000 LJUBLJANA	33976155
DRUŠTVO ZNAMENJE ZA KULTURNO DEJAVNOST IN CIVILNO DRUŽBO	PETROVČE 199, 3301 PETROVČE	71600736
FAMILIJA, DRUŠTVO ZA ORGANIZACIJO UMETNOSTI	PRERADOVIČEVA ULICA 006, 1000 LJUBLJANA	65156340
KULTURNO DRUŠTVO MARIBORSKA LITERARNA DRUŽBA	POBREŠKA CESTA 020, 2000 MARIBOR	43428886
KULTURNO DRUŠTVO ODSEVANJA SLOVENJ GRADEC	RONKOVA ULICA 004, 2380 SLOVENJ GRADEC	80382347
KULTURNO DRUŠTVO VILENICA SEŽANA	KOSOVELOVA ULICA 4A, 6210 SEŽANA	98212010
KULTURNO UMETNIŠKO DRUŠTVO KENTAVER	RUSJANOV TRG 6, 1000 LJUBLJANA	38125188
KULTURNO UMETNIŠKO DRUŠTVO OTOČJE	STRŽIŠČE 018, 5242 GRAHOVO OB BAČI	80958303
KULTURNO UMETNIŠKO DRUŠTVO SLOVENSKO KOMORNO GLEDALIŠČE	SUHADOLČANOVA ULICA 064, 1231 LJUBLJANA – ČRNUČE	14556634
LITERARNO-UMETNIŠKO DRUŠTVO ŠERPA	STRAŽARJEVA ULICA 24, 1000 LJUBLJANA	23685808
PRODUKCIJSKA HIŠA RED, ZAVOD ZA UŽITKE BRANJA	TRIGLAVSKA CESTA 011, 4260 BLEĐ	48192929
SLOVENSKA SEKCIJA IBBY, ZDRUŽENJE ZA UVELJAVLJANJE MLADINSKE KNJIŽEVNOSTI	KERSNIKOVA ULICA 002, 1000 LJUBLJANA	54106109
USTANOVA "VELENJSKA KNJIŽNA FUNDACIJA"	KOPALIŠKA CESTA 003, 3320 VELENJE	75587653
ZAVOD ZA SODOBNO KULTURO IN ZNANOST	MAURERJEVA ULICA 008, 1000 LJUBLJANA	15620786

V področju 4.1.6. PODROČJE VIZUALNIH UMETNOSTI se črtajo naslednji upravičenci:

IME OZIROMA NAZIV	NASLOV SEDEŽA	DAVČNA ŠTEVILKA
DRUŠTVO LIKOVNIH UMETNIKOV "INSULA" IZOLA	SMREKARJEVA ULICA 020, 6310 IZOLA – ISOLA	90408535
DRUŠTVO LIKOVNIH UMETNIKOV CELJE	TRG CELJSKIH KNEZOV 009, 3000 CELJE	32094159
DRUŠTVO ZA POVEZOVANJE UMETNOSTI IN ZNANOSTI ARTNETLAB	TRUBARJEVA CESTA 076A, 1000 LJUBLJANA	46334530
FORUM LJUBLJANA, ZAVOD ZA UMETNIŠKO IN KULTURNO PRODUKCIJO	KERSNIKOVA ULICA 004, 1000 LJUBLJANA	54830125

IME OZIROMA NAZIV	NASLOV SEDEŽA	DAVČNA ŠTEVILKA
KULTURNO UMETNIŠKO DRUŠTVO TRIVIA	KRIŽEVNIŠKA ULICA 007, 1000 LJUBLJANA	48686743
MLADINSKI KULTURNI CENTER MARIBOR	LJUBLJANSKA ULICA 004, 2000 MARIBOR	32972822
SLOVENSKO DRUŠTVO LIKOVNIH KRITIKOV	MESTNI TRG 005, 1000 LJUBLJANA	41173961
SPP ZAVOD ZA PROMOCIJO FOTOGRAFIJE	MOKRŠKA ULICA 049, 1000 LJUBLJANA	96570202
ZAVOD ZA RAZISKOVANJE IN RAZVOJ BIOINTELEKTNE GRADNJE	DUNAJSKA CESTA 020, 1000 LJUBLJANA	58859900

V področju 4.2. USTANOVE S PODROČJA KULTURE se črta naslednji upravičenec:

IME OZIROMA NAZIV	NASLOV SEDEŽA	DAVČNA ŠTEVILKA
FILATELISTIČNA AKADEMIJA – USTANOVA	PARMOVA ULICA 009, 1270 LITIJA	65622081

in na koncu doda naslednji upravičenec:

IME OZIROMA NAZIV	NASLOV SEDEŽA	DAVČNA ŠTEVILKA
USTANOVA OIDFA KONGRES SLOVENIJA 2016	TRŽAŠKA CESTA 39, 1000 LJUBLJANA	64620611

V področju 5.1. POLITIČNE STRANKE se črta naslednji upravičenec:

IME OZIROMA NAZIV	NASLOV SEDEŽA	DAVČNA ŠTEVILKA
SLOVENIJA JE NAŠA	GORTANOV TRG 015, 6000 KOPER – CAPODISTRIA	27419339

in podatki naslednjih upravičencev:

IME OZIROMA NAZIV	NASLOV SEDEŽA	DAVČNA ŠTEVILKA
KRŠČANSKO DEMOKRATSKA STRANKA	ŽONTARJEVA ULICA 19, 1000 LJUBLJANA	54420571
STRANKA MLADIH – ZELENI EVROPE	RIMSKA CESTA 8, 1000 LJUBLJANA	71133470
STRANKA ZA TRAJNOSTNI RAZVOJ SLOVENIJE – TRS	DRENIKOVA ULICA 036, 1000 LJUBLJANA	12429252

nadomestijo s podatki:

IME OZIROMA NAZIV	NASLOV SEDEŽA	DAVČNA ŠTEVILKA
KRŠČANSKO DEMOKRATSKA STRANKA	CESTA OB LIPI 10, ZRKOVC, 2000 MARIBOR	54420571
STRANKA MLADIH – ZELENI EVROPE	MESARSKA CESTA 28, 1000 LJUBLJANA	71133470
STRANKA ZA TRAJNOSTNI RAZVOJ SLOVENIJE – TRS	PARMOVA ULICA 41, 1000 LJUBLJANA	12429252

ter na koncu doda naslednji upravičenec:

IME OZIROMA NAZIV	NASLOV SEDEŽA	DAVČNA ŠTEVILKA
PIRATSKA STRANKA SLOVENIJE	MAJARONOVA ULICA 6, 1000 LJUBLJANA	99253593

V področju 5.2. DRUŠTVA V JAVNEM INTERESU se na koncu dodata naslednja upravičenca:

IME OZIROMA NAZIV	NASLOV SEDEŽA	DAVČNA ŠTEVILKA
DRUŠTVO PORAVNALCEV SLOVENIJE V KAZENSKIH ZADEVAH	DELPINOVA ULICA 024, 5000 NOVA GORICA	61189448
ZDRUŽENJE POLICISTOV SLOVENIJE	KIDRIČEVA ULICA 024B, 3000 CELJE	58001107

V področju 6.1. GASILCI se črtata naslednja upravičenca:

IME OZIROMA NAZIV	NASLOV SEDEŽA	DAVČNA ŠTEVILKA
PROSTOVOLJNO INDUSTRIJSKO GASILSKO DRUŠTVO LIP RADOMLJE	PELECHOVA CESTA 015, 1235 RADOMLJE	52390985
PROSTOVOLJNO INDUSTRIJSKO GASILSKO DRUŠTVO PARON LAŠKO	SPODNJA REČICA 100, 3270 LAŠKO	51936046

in podatki naslednjih upravičencev:

»

IME OZIROMA NAZIV	NASLOV SEDEŽA	DAVČNA ŠTEVILKA
GASILSKA ZVEZA DRAVOGRAD	TRG 4. JULIJA 007, 2370 DRAVOGRAD	41650107
GASILSKA ZVEZA OBČINE ROGAŠOVCI	SVETI JURIJ 011, 9262 ROGAŠOVCI	15502511
GASILSKA ZVEZA SLOVENSKA BISTRICA	KOLODVORSKA ULICA 023, 2310 SLOVENSKA BISTRICA	22964266
GASILSKA ZVEZA ŠKOF LJICA	KOČEVSKA CESTA 024, 1291 ŠKOF LJICA	47677708
PROSTOVOLJNO GASILSKO DRUŠTVO KROPA	KROPA 003B, 4245 KROPA	34176799
PROSTOVOLJNO GASILSKO DRUŠTVO LIVOLD	LIVOLD 999, 1330 KOČEVJE	45952124
PROSTOVOLJNO GASILSKO DRUŠTVO LUČINE	LUČINE 999, 4224 GORENJA VAS	37485458
PROSTOVOLJNO GASILSKO DRUŠTVO MAHOVNIK	MAHOVNIK 26, 1330 KOČEVJE	67235972
PROSTOVOLJNO GASILSKO DRUŠTVO MOŠNJE	MOŠNJE 003, 4240 RADOVLJICA	54110033
PROSTOVOLJNO GASILSKO DRUŠTVO ROŽIČKI VRH	ROŽIČKI VRH 044A, 9244 SVETI JURIJ OB ŠČAVNICI	42013917
PROSTOVOLJNO GASILSKO DRUŠTVO SP. BRNIK – VOPOVLJE	SPODNJI BRNIK 005, 4207 CERKLJE NA GORENJSKEM	25633511
PROSTOVOLJNO GASILSKO DRUŠTVO ŽEJE – TROJICA	ŽEJE 010, 1233 DOB	83664157

«

nadomestijo s podatki:

»

IME OZIROMA NAZIV	NASLOV SEDEŽA	DAVČNA ŠTEVILKA
GASILSKA ZVEZA DRAVOGRAD	TRG 4. JULIJA 029, 2370 DRAVOGRAD	41650107
GASILSKA ZVEZA ROGAŠOVCI	SVETI JURIJ 011, 9262 ROGAŠOVCI	15502511
GASILSKA ZVEZA SLOVENSKA BISTRICA	LAPORJE 30, 2318 LAPORJE	22964266
GASILSKA ZVEZA ŠKOF LJICA	ŠMARSKA CESTA 3, 1291 ŠKOF LJICA	47677708
PROSTOVOLJNO GASILSKO DRUŠTVO KROPA	KROPA 3D, 4245 KROPA	34176799
PROSTOVOLJNO GASILSKO DRUŠTVO LIVOLD	LIVOLD 018D, 1330 KOČEVJE	45952124
PROSTOVOLJNO GASILSKO DRUŠTVO LUČINE	LUČINE 019, 4224 GORENJA VAS	37485458
PROSTOVOLJNO GASILSKO DRUŠTVO MAHOVNIK	MAHOVNIK 037, 1330 KOČEVJE	67235972
PROSTOVOLJNO GASILSKO DRUŠTVO MOŠNJE	MOŠNJE 41, 4240 RADOVLJICA	54110033
PROSTOVOLJNO GASILSKO DRUŠTVO ROŽIČKI VRH – STANETINCI	ROŽIČKI VRH 054, 9244 SVETI JURIJ OB ŠČAVNICI	42013917
PROSTOVOLJNO GASILSKO DRUŠTVO SPODNJI BRNIK – VOPOVLJE	SPODNJI BRNIK 005, 4207 CERKLJE NA GORENJSKEM	25633511
PROSTOVOLJNO GASILSKO DRUŠTVO ŽEJE – SVETA TROJICA	ŽEJE 010, 1233 DOB	83664157

«

ter na koncu doda naslednji upravičenec:

»

IME OZIROMA NAZIV	NASLOV SEDEŽA	DAVČNA ŠTEVILKA
PROSTOVOLJNO INDUSTRIJSKO GASILSKO DRUŠTVO LEK LENDAVALA	TRIMLINI 002D, 9220 LENDAVALA – LENDVALA	72223553

«

V področju 6.2. RDEČI KRIŽ SLOVENIJE se podatki naslednjih upravičencev:

»

IME OZIROMA NAZIV	NASLOV SEDEŽA	DAVČNA ŠTEVILKA
OBMOČNO ZDRUŽENJE RDEČEGA KRIŽA ŠKOF JA LOKA	MESTNI TRG 035, 4220 ŠKOF JA LOKA	39268543
RDEČI KRIŽ SLOVENIJE OBMOČNO ZDRUŽENJE BREŽICE	GUBČEVA ULICA 10A, 8250 BREŽICE	41993594
RDEČI KRIŽ SLOVENIJE OBMOČNO ZDRUŽENJE KRŠKO	CESTA KRŠKIH ŽRTEV 15, 8270 KRŠKO	67682642

«

nadomestijo s podatki:

»

IME OZIROMA NAZIV	NASLOV SEDEŽA	DAVČNA ŠTEVILKA
OBMOČNO ZDRUŽENJE RDEČEGA KRIŽA ŠKOF JA LOKA	KIDRIČEVA CESTA 001, 4220 ŠKOF JA LOKA	39268543
RDEČI KRIŽ SLOVENIJE OBMOČNO ZDRUŽENJE BREŽICE	TRG IZGNANCEV 12A, 8250 BREŽICE	41993594
OBMOČNO ZDRUŽENJE RDEČEGA KRIŽA KRŠKO	CESTA KRŠKIH ŽRTEV 30, 8270 KRŠKO	67682642

«

V področju 6.3. DRUŠTVA IN ZVEZE se podatki naslednjega upravičenca:

»

IME OZIROMA NAZIV	NASLOV SEDEŽA	DAVČNA ŠTEVILKA
ROD MLINSKIH KAMNOV	PREŠERNOVA CESTA 043, 1235 RADOMLJE	27905446

«

nadomestijo s podatki:

»

IME OZIROMA NAZIV	NASLOV SEDEŽA	DAVČNA ŠTEVILKA
DRUŠTVO TABORNIKOV ROD MLINSKIH KAMNOV	PREŠERNOVA CESTA 043, 1235 RADOMLJE	27905446

«

in na koncu dodajo naslednji upravičenci:

»

IME OZIROMA NAZIV	NASLOV SEDEŽA	DAVČNA ŠTEVILKA
DRUŠTVO TABORNIKOV KOKRŠKI ROD KRANJ	PLANINA 27, 4000 KRANJ	20034148
DRUŠTVO TABORNIKOV ROD BISTRIŠKIH GAMSOV	ZIKOVA ULICA 5, 1214 KAMNIK	78359872
DRUŠTVO TABORNIKOV ROD ENAJSTA ŠOLA	LOŠČA 1, 1360 VRHNIKA	95049444
DRUŠTVO TABORNIKOV ROD HEROJ VITEZ	DUNAJSKA CESTA 367, 1000 LJUBLJANA	76983226
DRUŠTVO TABORNIKOV ROD KOROŠKIH JEKLARJEV RAVNE NA KOROŠKEM	ČEČOVJE 12A, 2390 RAVNE NA KOROŠKEM	13863282
DRUŠTVO TABORNIKOV ROD SVOBODNEGA RISA	KLINJA VAS 19B, 1330 KOČEVJE	79427626
DRUŠTVO TABORNIKOV ŠALEŠKA ZVEZA TABORNIKOV – REGIONALNA SKAVTSKA ZVEZA	ŠALEŠKA CESTA 3, 3320 VELENJE	68081405
LETALSKI KLUB KOČEVJE	PRI UNIONU 16, 1330 KOČEVJE	86295306
OBMOČNO ZDRUŽENJE SLOVENSkih ČASTNIKOV ŠMARJE PRI JELŠAH	AŠKERČEV TRG 24, 3240 ŠMARJE PRI JELŠAH	68529341
OBMOČNO ZDRUŽENJE VETERANOV VOJNE ZA SLOVENIJO ŠMARJE PRI JELŠAH	AŠKERČEV TRG 24, 3240 ŠMARJE PRI JELŠAH	60530022
POLICIJSKO VETERANSKO DRUŠTVO SEVER DOLENJSKA IN BELA KRAJINA	LJUBLJANSKA CESTA 30, 8000 NOVO MESTO	54183278
ZDRUŽENJE VOJAŠKIH GORNIKOV SLOVENIJE	BOHINJSKA BELA 153, 4263 BOHINJSKA BELA	63522594

«

V področju 7. UPRAVIČENCI S PODROČJA OKOLJA IN PROSTORA se na koncu dodata naslednja upravičenca:

»

IME OZIROMA NAZIV	NASLOV SEDEŽA	DAVČNA ŠTEVILKA
CIPRA SLOVENIJA, DRUŠTVO ZA VARSTVO ALP	TRUBARJEVA CESTA 50, 1000 LJUBLJANA	32257651
ZVEZA EKOLOŠKIH GIBANJ SLOVENIJE – ZEG	KARDELJEVA PLOŠČAD 1, 1000 LJUBLJANA	19281676

«

V področju 7.1. USTANOVE S PODROČJA OKOLJA IN PROSTORA se podatki naslednjega upravičenca:

»

IME OZIROMA NAZIV	NASLOV SEDEŽA	DAVČNA ŠTEVILKA
USTANOVA FUNDACIJA "OKOLJE SMO VSI"	GLAVNI TRG 001, 3000 CELJE	62777882

«

nadomestijo s podatki:

»

IME OZIROMA NAZIV	NASLOV SEDEŽA	DAVČNA ŠTEVILKA
USTANOVA FUNDACIJA "OKOLJE SMO VSI"	JAVORJE 51, 4223 POLJANE NAD ŠKOFJO LOKO	62777882

«

V področju 9. UPRAVIČENCI S PODROČJA PROMETA se na koncu dodajo naslednji upravičenci:

»

IME OZIROMA NAZIV	NASLOV SEDEŽA	DAVČNA ŠTEVILKA
ZDRUŽENJE ŠOFERJEV IN AVTOMEHANIČNIKOV KRŠKO	HOČEVARJEV TRG 1, 8270 KRŠKO	83081160
ZDRUŽENJE ŠOFERJEV IN AVTOMEHANIČNIKOV RADEČE	NA JELOVO 10, 1433 RADEČE	38729415
ZDRUŽENJE ŠOFERJEV IN AVTOMEHANIČNIKOV SLOVENSKE KONJICE	ŠKALSKA CESTA 5, 3210 SLOVENSKE KONJICE	36497754
ZDRUŽENJE ŠOFERJEV IN AVTOMEHANIČNIKOV ŽIRI	LOŠKA CESTA 17, 4226 ŽIRI	45463760

«

V področju 10.1. UPRAVIČENCI S PODROČJA ŠOLSTVA se črtajo naslednji upravičenci:

»

IME OZIROMA NAZIV	NASLOV SEDEŽA	DAVČNA ŠTEVILKA
DOBA EPIS	PREŠERNOVA ULICA 001, 2000 MARIBOR	30873045
DRUŠTVO MEPI – MEDNARODNO PRIZNANJE ZA MLADE	KOMENSKEGA ULICA 022, 1000 LJUBLJANA	62297376
EURO ŠOLA LJUBLJANA	LITOSTROJSKA CESTA 040, 1000 LJUBLJANA	19618174
ROD BISTRIŠKIH GAMSOV KAMNIK	ZIKOVA ULICA 005, 1241 KAMNIK	78359872
ZARIS ZAVOD ZA RAZVOJ, IZOBRAŽEVANJE IN SVETOVANJE	LITOSTROJSKA CESTA 040, 1000 LJUBLJANA	76266133
ZAVOD IZOBRAŽEVALNO RAZVOJNI CENTER	LITOSTROJSKA CESTA 040, 1000 LJUBLJANA	30322596

«

in podatki naslednjih upravičencev:

»

IME OZIROMA NAZIV	NASLOV SEDEŽA	DAVČNA ŠTEVILKA
PETROV VRTEC	ŠENTPETER 26, 8222 OTOČEC OB KRKI	22367837
ZASEBNA GLASBENA ŠOLA MAESTRO, ZAVOD ZA GLASBENO KULTURO, GORNJA RADGONA	LJUTOMERSKA CESTA 028, 9250 GORNJA RADGONA	17331005

«

nadomestijo s podatki:

»

IME OZIROMA NAZIV	NASLOV SEDEŽA	DAVČNA ŠTEVILKA
PETROV VRTEC, ZASEBNI ZAVOD	ŠENTPETER 26, 8222 OTOČEC OB KRKI	22367837
ZASEBNA GLASBENA ŠOLA MAESTRO, ZAVOD ZA GLASBENO KULTURO, GORNJA RADGONA	MAISTROV TRG 2, 9250 GORNJA RADGONA	17331005

«

ter na koncu dodajo naslednji upravičenci:

»

IME OZIROMA NAZIV	NASLOV SEDEŽA	DAVČNA ŠTEVILKA
DRUŠTVO UNIVERZA ZA TRETJE ŽIVLJENJSKO OBDOBJE ILIRSKA BISTRICA	KIDRIČEVA CESTA 15, 6250 ILIRSKA BISTRICA	74455028
VESELA NOVICA – DRUŠTVO ZA ŠIRJENJE KRŠČANSKIH IN MORALNIH VREDNOT TER OSEBNOSTNO RAST	OPEKARSKA CESTA 26 A, 1000 LJUBLJANA	72793759
SVETILNIK – DRUŠTVO ZA PROMOCIJO SVOBODE	GLAVARJEVA ULICA 49, 1000 LJUBLJANA	28137833
SONCE, ZASEBNI ZAVOD ZA VZGOJO IN IZOBRAŽEVANJE	CESTA II. GRUPE ODREDOV 13 C, 1261 LJUBLJANA – DOBRUNJE	72741309
SVETOVALNA USTVARJALNICA SU, ZAVOD ZA KULTURO, IZOBRAŽEVANJE, PREDŠOLSKO VZGOJO, LJUBLJANA	KAJUHOVA ULICA 12, 1000 LJUBLJANA	21139385
G-REGA, ZAVOD ZA REKREACIJO, ŠPORT IN PROSTI ČAS	HLADILNIŠKA POT 36, 1000 LJUBLJANA	19418736
ZA JUTRI, ZAVOD ZA IZOBRAŽEVANJE, VZGOJO IN SVETOVANJE	JAVORNIK 18, 4000 KRANJ	87414015
ZASEBNI ZAVOD GLASBENA ŠOLA AVSENIK	BEGUNJE NA GORENJSKEM 9, 4275 BEGUNJE NA GORENJSKEM	18122086
PAPILOT, ZAVOD ZA VZPODBUJANJE IN RAZVIJANJE KVALITETE ŽIVLJENJA, LJUBLJANA	ZASAVSKA CESTA 42, 1231 LJUBLJANA – ČRNUČE	90985826
ZAVOD ZA RAZISKAVE, IZOBRAŽEVANJE IN TRAJNOSTNI RAZVOJ, CELJE	OPEKARNIŠKA CESTA 15 A, 3000 CELJE	36110418
ERUDIO IZOBRAŽEVALNI CENTER	LITOSTROJSKA CESTA 40, 1000 LJUBLJANA	19618174

«

V področju 10.2. UPRAVIČENCI S PODROČJA ŠPORTA se podatki naslednjih upravičencev:

»

IME OZIROMA NAZIV	NASLOV SEDEŽA	DAVČNA ŠTEVILKA
ŠPORTNO DRUŠTVO RAZLAG	TOPLIŠKA CESTA 009, 8250 BREŽICE	35981407
UNIVERZITETNI KLUB BORILNIH VEŠČIN	CELOVŠKA CESTA 85, 1000 LJUBLJANA	46558659

«

nadomestijo s podatki:

»

IME OZIROMA NAZIV	NASLOV SEDEŽA	DAVČNA ŠTEVILKA
KAJAK KANU KLUB ČATEŽ	ČATEŠKA ULICA 003, ČATEŽ OB SAVI, 8250 BREŽICE	35981407
UNIVERZITETNI SAVATE KLUB	CELOVŠKA CESTA 85, 1000 LJUBLJANA	46558659

«

ter na koncu dodajo naslednji upravičenci:

»

IME OZIROMA NAZIV	NASLOV SEDEŽA	DAVČNA ŠTEVILKA
ASTRONAVTSKO RAKETARSKI KLUB VLADIMIR M. KOMAROV	HUDOVERNIKOVA ULICA 008, 1000 LJUBLJANA	87454467
ATLETSKI KLUB CESTNO PODJETJE PTUJ	ČUČKOVA ULICA 007, 2250 PTUJ	98989596
BALINARSKO ŠPORTNO DRUŠTVO LOGATEC	TOVARNIŠKA CESTA 032, 1370 LOGATEC	90087356
BOKSARSKI KLUB BARJE	BLATNA BREZOVICA 066, 1360 VRHNIKA	38738791
CURLING ZVEZA SLOVENIJE	POT SODARJEV 014, 1211 LJUBLJANA – ŠMARTNO	53914503
DRUŠTVO PLEZALCEV KOPER	SPODNJE ŠKOFIJE 069A, 6281 ŠKOFIJE	13770241
DRUŠTVO PODVODNIH LOVCEV "OBALA"	VINJOLE 021, 6320 PORTOROŽ – PORTOROSE	61386774
DRUŠTVO SPIDVEJ TIM SAMO KUKOVICA	CESTA 4. JULIJA 003, 8270 KRŠKO	60124563
DRUŠTVO ZA PODVODNE DEJAVNOSTI RAK	SLIVICE 020B, 1381 RAKEK	38824043
DRUŠTVO ZA REKREACIJO, ZABAVO IN SPROSTITEV TRIS	ULICA HEROJA STANETA 009, 3310 ŽALEC	98699423
DRUŠTVO ZA TELESNO VZGOJO PARTIZAN BRASLOVČE	RAKOVLJE 014, 3314 BRASLOVČE	40612171
DRUŠTVO ZA TRAJNOSTNI RAZVOJ ZADLOGA, TRMA	ZADLOG 042, 5274 ČRNI VRH NAD IDRIJO	26983109
FUTSAL KLUB STRIPY	FRANKOVO NASELJE 051, 4220 ŠKOFJA LOKA	57402388
JADRALNI KLUB POCODEBON – CLUB VELICO POCODEBON	PLAVJE 062A, 6281 ŠKOFIJE	44071051
JUDO KLUB DOMŽALE	CESTA V DOLENJE 013, 1235 RADOMLJE	75283689
KARATE DRUŠTVO SLOVAN LJUBLJANA	GORTANOVA ULICA 021, 1000 LJUBLJANA	41553772
KARATE KLUB OLDERSI ILIRSKA BISTRICA	GABRIJE 039, 6250 ILIRSKA BISTRICA	59044292
KARATE KLUB SAMURAI SEŽANA	POVIR 020G, 6210 SEŽANA	74762788
KEGLJAŠKO DRUŠTVO NOVO MESTO	GERMOVA ULICA 004, 8000 NOVO MESTO	43692605
KLUB BORILNIH VEŠČIN JUDO LENDAVALA	MLINSKA ULICA 010, 9220 LENDAVALA – LENDVA	96982039
KLUB JAPONSKEGA MEČEVANJA MARIBOR	ROŠKA ULICA 032, 2000 MARIBOR	54133874
KOLESARSKI KLUB BLED	POT NA LISICE 004, 4260 BLED	62540394
KOROŠKI PLESNI KLUB DEVŽEJ SLOVENJ GRADEC	RONKOVA ULICA 004, 2380 SLOVENJ GRADEC	39526143
KOŠARKARSKI KLUB PINGVINI	JURIČEVA ULICA 022, 1211 LJUBLJANA – ŠMARTNO	57569070
KOŠARKARSKI KLUB PRULE	ULICA JANA HUSA 020, 1000 LJUBLJANA	66355915
KOŠARKARSKI KLUB TRIGLAV KRANJ	ULICA TONČKA DEŽMANA 001, 4000 KRANJ	81278217
LOKOSTRELSKI KLUB JEVNICA	KRESNIŠKE POLJANE 027, 1281 KRESNICE	67453147
MOŠKI ODOBJARSKI KLUB KOČEVJE	TRG ZBORA ODPOSLANCEV 030, 1330 KOČEVJE	50498258
NAMIZNOTENIŠKI KLUB MUTA	GLAVNI TRG 017, 2366 MUTA	12900028
NOGOMETNI KLUB BOHINJ	MAJHNOVA ULICA 009, 4264 BOHINJSKA BISTRICA	89917405
NOGOMETNI KLUB DRAGOMER	NA GRIVI 005, 1351 BREZOVICA PRI LJUBLJANI	26645629
NOGOMETNI KLUB ILIRSKA BISTRICA	BAZOVIŠKA CESTA 026, 6250 ILIRSKA BISTRICA	40714446
NOGOMETNI KLUB INTERBLOCK	TESOVNIKOVA ULICA 054, 1000 LJUBLJANA	95605746
NOGOMETNI KLUB KAMNIK	CANKARJEVA CESTA 023, 1241 KAMNIK	47327774
NOGOMETNI KLUB KOMENDA	GLAVARJEVA CESTA 098, 1218 KOMENDA	15358933
NOGOMETNI KLUB LAŠKO	HUDA JAMA 001, 3270 LAŠKO	81587562
NOGOMETNI KLUB MENGO 28	SLOVENSKA CESTA 030, 1234 MENGEŠ	60788941
NOGOMETNI KLUB POSTOJNA	POT K PIVKI 004, 6230 POSTOJNA	78531128

IME OZIROMA NAZIV	NASLOV SEDEŽA	DAVČNA ŠTEVILKA
NOGOMETNI KLUB SVOBODA KISOVEC	NASELJE NA ŠAHTU 037, 1412 KISOVEC	14854333
NOGOMETNI KLUB TREBNJE	GUBČEVA CESTA 026, 8210 TREBNJE	32330081
NOGOMETNI KLUB ŽELEZNIČAR MARIBOR	ENGELSOVA ULICA 006, 2000 MARIBOR	13574230
NOGOMETNO DRUŠTVO SLOVAN	GORTANOVA ULICA 021, 1000 LJUBLJANA	28708474
NORDIJSKO DRUŠTVO RATEČE-PLANICA	RATEČE 018, 4283 RATEČE	81897618
PLANINSKO DRUŠTVO BOVEC	TRG GOLOBARSKIH ŽRTEV 018, 5230 BOVEC	98495631
PLANINSKO DRUŠTVO BRDA	TRG 25. MAJA 002, 5212 DOBROVO V BRDIH	48607100
PLANINSKO DRUŠTVO ČRNUČE	DUNAJSKA CESTA 367, 1231 LJUBLJANA – ČRNUČE	67338909
PLANINSKO DRUŠTVO GORENJA VAS	TRATA 007, 4224 GORENJA VAS	91658659
PLANINSKO DRUŠTVO LENART	NIKOVA ULICA 009, 2230 LENART V SLOV. GORICAH	56567162
PLAVALNI KLUB KAMNIK	MAISTROVA ULICA 015, 1241 KAMNIK	12564699
PLAVALNO DRUŠTVO MARIBOR	KORESOVA ULICA 007, 2000 MARIBOR	89105273
PLESNI KLUB M	KONGRESNI TRG 001, 1000 LJUBLJANA	88709850
REKREATIVNO ŠPORTNO DRUŠTVO RAČKE	VOJKOVA CESTA 073, 1000 LJUBLJANA	89971850
ROKOMETNI KLUB KRIM	VOJKOVA CESTA 100, 1000 LJUBLJANA	73879410
ROKOMETNI KLUB KRONOS	MANDRGE 003, 1370 LOGATEC	11211032
ROKOMETNI KLUB POMURJE	MLADINSKA ULICA 003, 9000 MURSKA SOBOTA	32093276
ROKOMETNO DRUŠTVO MOŠKANJCI-GORIŠNICA	GORIŠNICA 066, 2272 GORIŠNICA	12125733
ROLERSKI KLUB LJUBLJANA	DUNAJSKA CESTA 160, 1000 LJUBLJANA	14848317
SABLJAŠKI KLUB ERAZEM	KAŠELJSKA CESTA 113, 1260 LJUBLJANA – POLJE	87814030
SABLJAŠKI KLUB RUDOLF CVETKO VELENJE	ŠALEŠKA CESTA 003, 3320 VELENJE	20263279
SABLJAŠKO DRUŠTVO GLADIO	PUČE 019, 6274 ŠMARJE	97243540
SHOTOKAN KARATE-DO INTERNATIONAL ZVEZA SLOVENIJE	CESTA ZMAGE 092, 2000 MARIBOR	33616205
SLOVENSKA ZVEZA TRADICIONALNEGA KARATEJA	ULICA BRATOV UČAKAR 022, 1000 LJUBLJANA	75581329
SLOVENSKO DRUŠTVO TAI JI QUAN	PRIJATELJEVA ULICA 009, 1000 LJUBLJANA	85074926
SMUČARSKI KLUB KALIČ POSTOJNA	ERAZMOVA 019, 6230 POSTOJNA	39285227
SMUČARSKO DRUŠTVO OBSOTELJE	TRŠKA CESTA 066, 3254 PODČETRTEK	44342012
ŠAHOVSKI KLUB BREŽICE	RIMSKA CESTA 072, 8250 BREŽICE	13414119
ŠAHOVSKI KLUB STARI MAYR KRANJ	GLAVNI TRG 016, 4000 KRANJ	17387647
ŠOLSKO ŠPORTNO DRUŠTVO BOGDAN KRAJNC POLJČANE	DRAVINJSKA CESTA 026, 2319 POLJČANE	85905909
ŠPORTNA ZVEZA RUŠE	TRG VSTAJE 003, 2342 RUŠE	14531259
ŠPORTNO DRUŠTVO AGONIJA	CESTA KRIMSKEGA ODREDA 036, 1360 VRHNIKA	61987522
ŠPORTNO DRUŠTVO BOSA NOGA	STRUŽNIKOVA POT 025, 4208 ŠENČUR	23842849
ŠPORTNO DRUŠTVO BRUNŠVIK	BRUNŠVIK 049B, 2327 RAČE	62046225
ŠPORTNO DRUŠTVO ČRNI PANTER	CESTA 1. MAJA 009, 4000 KRANJ	93584768
ŠPORTNO DRUŠTVO DRČA	ŽAGA 129, 5224 SRPENICA	69826749
ŠPORTNO DRUŠTVO KATARINA	JADRANSKA CESTA 015A, 6280 ANKARAN – ANCARANO	67762476
ŠPORTNO DRUŠTVO KRIŽNI VRH	KRIŽNI VRH 033, 2318 LAPORJE	51404982
ŠPORTNO DRUŠTVO MARIJA GRADEC	MARIJA GRADEC 029, 3270 LAŠKO	75348519
ŠPORTNO DRUŠTVO MLADI UP	GORNJI TRG 033, 1000 LJUBLJANA	27535738
ŠPORTNO DRUŠTVO MURGLE	CESTA V MESTNI LOG 047, 1000 LJUBLJANA	36788902
ŠPORTNO DRUŠTVO NIKAN	BORŠTNIKOVA ULICA 116, 2000 MARIBOR	36255599
ŠPORTNO DRUŠTVO NOGOMETNI KLUB OLIMPIJA LJUBLJANA	DVORAKOVA ULICA 003, 1000 LJUBLJANA	38939070
ŠPORTNO DRUŠTVO PAMEČE – TROBLJE	PAMEČE 273, 2380 SLOVENJ GRADEC	17782619
ŠPORTNO DRUŠTVO PRIGORICA-PRISTAVA	PRIGORICA 014A, 1331 DOLENJA VAS	79438741
ŠPORTNO DRUŠTVO SIBOR	PRIJATELJEV TRG 013, 1310 RIBNICA	35998091
ŠPORTNO DRUŠTVO SIBOR-JU-JITSU&TRIATLON	PODGORSKA ULICA 011B, 1330 KOČEVJE	77412036
ŠPORTNO DRUŠTVO SONČEK SOLKAN	ULICA ZA SPOMENIKOM 003, 5250 SOLKAN	59511427
ŠPORTNO DRUŠTVO SONKAL	LEVČEVA ULICA 013A, 1234 MENGEŠ	22611118

IME OZIROMA NAZIV	NASLOV SEDEŽA	DAVČNA ŠTEVILKA
ŠPORTNO DRUŠTVO SUPERGA	MEŠKOVA ULICA 009, 2380 SLOVENJ GRADEC	30264421
ŠPORTNO DRUŠTVO SVETA ANA	SV. ANA V SLOV. GORICAH 017, 2233 SV. ANA V SLOV. GORICAH	59220830
ŠPORTNO DRUŠTVO ŠKULJA	VOGRSKO 112, 5293 VOLČJA DRAGA	10932739
ŠPORTNO DRUŠTVO VITAL	OB DOLENJSKI ŽELEZNICI 050, 1000 LJUBLJANA	77056027
ŠPORTNO DRUŠTVO ZAPOSLENIH NA UNIVERZI V LJUBLJANI	CESTA 27. APRILA 031, 1000 LJUBLJANA	15699587
ŠPORTNO IN KULTURNO DRUŠTVO TENZOR PTUJ	MARIBORSKA CESTA 013, 2250 PTUJ	52578950
ŠPORTNO KULTURNO DRUŠTVO NOTRANJC	JENKOVA ULICA 016, 6230 POSTOJNA	57296804
ŠPORTNO REKREATIVNO DRUŠTVO STRAŽE	STRAŽE 103, 2382 MISLINJA	29931185
TEKAŠKI SMUČARSKI KLUB TRIGLAV KRANJ	KOLODVORSKA CESTA 001, 4000 KRANJ	90633067
TENIS KLUB HRUŠICA	HRUŠICA 100, 6244 PODGRAD	58778942
TENIŠKI KLUB KRKA OTOČEC	GRAJSKA CESTA 002, 8222 OTOČEC	93469730
TENIŠKI KLUB RADOMLJE	ŠLANDROVA ULICA 001, 1235 RADOMLJE	15150364
TENIŠKI KLUB ŠENTJUR	ULICA DUŠANA KVEDRA 011, 3230 ŠENTJUR	89796560
TRIATLON KLUB MARIBOR	ULICA BORCEV 001 B, 2000 MARIBOR	68187653
TRIATLONSKI KLUB LJUBLJANA	ZIHERLOVA ULICA 040, 1000 LJUBLJANA	49594575
TWIRLING KLUB CELJSKIH MAŽORETK	ULICA HEROJA ROJŠKA 040, 3000 CELJE	25985329
ŽENSKI KOŠARKARSKI KLUB TRIGLAV KRANJ	ULICA TONČKA DEŽMANA 001, 4000 KRANJ	14339188

«.

V področju 10.3. UPRAVIČENCI S PODROČJA MLADINSKEGA DELA se črtajo naslednji upravičenci:

»

IME OZIROMA NAZIV	NASLOV SEDEŽA	DAVČNA ŠTEVILKA
AMOS AKADEMSKO KATOLIŠKO ZDRUŽENJE	KOROŠKA CESTA 001, 2000 MARIBOR	62881400
AXIOM MEDNARODNO RAZVOJNO ZDRUŽENJE KOPER	CESTA NA MARKOVEC 047, 6000 KOPER – CAPODISTRIA	61868051
CELJSKI MLADINSKI CENTER	MARIBORSKA CESTA 002, 3000 CELJE	93902662
CENTER ZA URAVNOTEŽEN RAZVOJ VITRA	CESTA 4. MAJA 051, 1380 CERKNICA	49668226
DIH – DRUŠTVO ZA INTEGRACIJO HOMOSEKSUALNOSTI	SLOMŠKOVA ULICA 011, 1000 LJUBLJANA	79122256
DOBRODELNO DRUŠTVO PRO BONO	KOROŠKA CESTA 001, 2000 MARIBOR	66781418
DRUŠTVO CENTER ZA NEPROFITNI MANAGEMENT	KERSNIKOVA ULICA 004, 1000 LJUBLJANA	44535147
DRUŠTVO EIP SLOVENIJA ŠOLA ZA MIR	ROBIČEVA ULICA 009, 2341 LIMBUŠ	79332285
DRUŠTVO KARBID	POT NA ARMES 007, 8281 SENOVO	80491324
DRUŠTVO KREATIVNIH LJUDI LOESJE	ROŽNA DOLINA, CESTA IX 045C, 1000 LJUBLJANA	14472554
DRUŠTVO KULTLAB CELJE	DRAPŠINOVA ULICA 005A, 3000 CELJE	88459284
DRUŠTVO MLADI EVROPSKI FEDERALISTI	CANKARJEVA CESTA 001, 1000 LJUBLJANA	83094717
DRUŠTVO MLADIH GEOGRAFOV SLOVENIJE	AŠKERČEVA CESTA 002, 1000 LJUBLJANA	77164822
DRUŠTVO MLADINSKI CENTER DRAVOGRAD	KOROŠKA CESTA 050, 2370 DRAVOGRAD	89415426
DRUŠTVO MMM, STIČIŠČE MLADIH	PARTIZANSKA ULICA 040, 5000 NOVA GORICA	78585627
DRUŠTVO ONEJ	TRG ZMAGE 004, 9000 MURSKA SOBOTA	74146947
DRUŠTVO PRIJATELJEV MLADINE POSTOJNA	KIDRIČEVO NASELJE 023, 6230 POSTOJNA	94420238
DRUŠTVO PRIJATELJEV OTROK MAVRICA	STANEŽIČE 028C, 1210 LJUBLJANA-ŠENTVID	24130150
DRUŠTVO SALEZIJANSKI MLADINSKI CENTER CERKNICA	TABOR 029, 1380 CERKNICA	48691917
DRUŠTVO SALEZIJANSKI MLADINSKI CENTER SEVNICA	GLAVNI TRG 015, 8290 SEVNICA	12082635
DRUŠTVO ŠOTOROVCI	TUGOMERJEVA ULICA 004, 1000 LJUBLJANA	96927143
DRUŠTVO ŠTUDENTOV IN PODIPLOMCEV SLOVENIJE	SLOMŠKOV TRG 015, 2000 MARIBOR	58601368
DRUŠTVO ŠTUDENTSKI, MLADINSKI IN OTROŠKI CENTER LAŠKO	MESTNA ULICA 002, 3270 LAŠKO	41448928
DRUŠTVO TARA	ULICA 5. PREKOMORSKE 009, 2250 PTUJ	78454867
DRUŠTVO ZA DOŽIVLJAJSKO PEDAGOGIKO SLOVENIJE	KARDELJEVA PLOŠČAD 016, 1000 LJUBLJANA	94506566
DRUŠTVO ZA IZMENJAVO MEDNARODNIH PRAKS AIESEC MARIBOR	RAZLAGOVA ULICA 014, 2000 MARIBOR	24157678

IME OZIROMA NAZIV	NASLOV SEDEŽA	DAVČNA ŠTEVILKA
DRUŠTVO ZA IZOBRAŽEVANJE IN POVEZOVANJE OTROK	ADAMIČEVA CESTA 007, 1293 ŠMARJE-SAP	14110342
DRUŠTVO ZA MEDNARODNO POMOČ IN PRIJATELJSTVO – IRFF	CESTA KOZJANSKEGA ODREDA 017, 3230 ŠENTJUR	40389928
DRUŠTVO ZA MISELNO REKREACIJO POVOD	PREŠERNOVA ULICA 027, 2250 PTUJ	87688883
DRUŠTVO ZA MLADE "UTRIP"	TRUBARJEVA CESTA 013, 1290 GROSUPLJE	34994122
DRUŠTVO ZA ODPRTO KOMUNIKACIJO	KREKOVA ULICA 016, 2000 MARIBOR	52892255
DRUŠTVO ZA RAZVIJANJE PREVENTIVNEGA IN PROSTOVOLJNEGA DELA	METELKOVA ULICA 006, 1000 LJUBLJANA	95116451
DRUŠTVO ZA RAZVOJ MLADINSKEGA CENTRA	ULICA DR. JAGODIČA 005, 2310 SLOVENSKA BISTRICA	89245059
DRUŠTVO ZA RAZVOJ SOCIALNIH PROGRAMOV IN SOCIALNEGA PODJETNIŠTVA	VOJKOVA CESTA 018, 1000 LJUBLJANA	70828172
DRUŠTVO ZA ŠPORT, TURIZEM, RAZVOJ, KULTURO SLOVENIJE, ŠTRK SLOVENIJE	VELIKA POLANA 217, 9225 VELIKA POLANA	88139964
HORIZONT CLUB, DRUŠTVO ZA ZABAVO IN SPROSTITUTEV	JADRANSKA CESTA 016B, 6280 ANKARAN – ANCARANO	76518540
INŠTITUT ZA AFRIŠKE ŠTUDIJE	NOVO POLJE, CESTA XVI 011, 1260 LJUBLJANA-POLJE	91774411
INŠTITUT ZA RAZVOJ ČLOVEŠKIH VIROV, LJUBLJANA	LITIJSKA CESTA 169, 1000 LJUBLJANA	67618057
IZOBRAŽEVALNO ŠPORTNO DRUŠTVO MLADIH MARIBOR	KARDELJEVA CESTA 060, 2000 MARIBOR	97512893
KID MODRA PTICA	PARTIZANSKA CESTA 021, 2000 MARIBOR	93841817
KLUB IZOLSKIH ŠTUDENTOV IN DIJAKOV	CANKARJEV DREVORED 050, 6310 IZOLA – ISOLA	30856086
KLUB MLADIH KOČEVJE	KIDRIČEVA ULICA 004, 1330 KOČEVJE	15506258
KLUB MLADIH ZA KREATIVNOST	LEVSTIKOVA ULICA 003, 1000 LJUBLJANA	10315420
KLUB NOVIH PODJETNIKOV NOVUS	TRG MLADOSTI 006, 3320 VELENJE	97343951
KUD ANARHIV	METELKOVA ULICA 006, 1000 LJUBLJANA	86821792
KUD CERKNO	BEVKOVA ULICA 009, 5282 CERKNO	93385501
KUD DOLSKO	DOLSKO 055, 1262 DOL PRI LJUBLJANI	60248343
KULTURNO UMETNIŠKO DRUŠTVO KRANJ	LJUBLJANSKA CESTA 021, 4000 KRANJ	14483521
MEDOBČINSKO DRUŠTVO PRIJATELJEV MLADINE CELJE	GLEDALIŠKA ULICA 002, 3000 CELJE	92015743
MEDOBČINSKO DRUŠTVO PRIJATELJEV MLADINE ZA GORIŠKO	BAZOVIŠKA ULICA 004, 5000 NOVA GORICA	53273923
MESTNA ZVEZA PRIJATELJEV MLADINE LJUBLJANA	LINHARTOVA CESTA 013, 1000 LJUBLJANA	71656944
MKTD LEPE STRUNE	TRŠKA CESTA 059, 3254 PODČETRTEK	60952024
MLADINSKI CENTER DRAVINJSKE DOLINE	ŽIČKA CESTA 004A, 3210 SLOVENSKE KONJICE	10486615
MLADINSKI CENTER NOVA GORICA	BAZOVIŠKA ULICA 004, 5000 NOVA GORICA	36518433
MLADINSKI CENTER ORMOŽ	KERENČIČEV TRG 011, 2270 ORMOŽ	80342795
MLADINSKI KLUB ŠMARJE PRI JELŠAH	CELJSKA CESTA 028, 3240 ŠMARJE PRI JELŠAH	51315076
MLADINSKI KLUB VELIKA POLANA	VELIKA POLANA 111, 9225 VELIKA POLANA	85734519
MLADINSKO DRUŠTVO DOBREPOLJE	VIDEM 033, 1312 VIDEM-DOBREPOLJE	96346868
SLOVENSKO POPOTNIŠKO DRUŠTVO ERAZEM	MIKLOŠIČEVA CESTA 026, 1000 LJUBLJANA	55081681
SLOVENSKO ZDRUŽENJE ZA PROJEKTI MANAGEMENT	STEGNE 007, 1000 LJUBLJANA	48549983
SVAROG – KLUB NEODVISNEGA FILMA	ROZMANOVA ULICA 007, 6330 PIRAN – PIRANO	40103102
ŠKID JAZ SEM NAJBOLJŠI	OBALA 047, 6320 PORTOROŽ – PORTOROSE	36867918
ŠPORTNI IN MLADINSKI CENTER PIRAN	TARTINIJEV TRG 010, 6330 PIRAN – PIRANO	37238221
ŠPORTNO KULTURNO DRUŠTVO VZGOJITELJEV LJUBLJANSKIH DOMOV	VIDOVDANSKA CESTA 007, 1000 LJUBLJANA	66968283
ŠTUDENTSKI KLUB MENGEŠ	SLOVENSKA CESTA 028, 1234 MENGEŠ	57328820
ŠTUDENTSKO HUMANITARNO DRUŠTVO ŠOUM	GOSPOSVETSKA CESTA 083, 2000 MARIBOR	79817327
ŠTUDENTSKO IZOBRAŽEVALNO DRUŠTVO AIESEC KRANJ	KIDRIČEVA CESTA 055A, 4000 KRANJ	83301771
TURISTIČNO DRUŠTVO NOČNI POHODNIKI PRECETINCI	PRECETINCI 029, 9243 MALA NEDELJA	10590153
UNIVERZUM MINERVA	GOSPOSVETSKA CESTA 084, 2000 MARIBOR	21832846

IME OZIROMA NAZIV	NASLOV SEDEŽA	DAVČNA ŠTEVILKA
ZA IN PROTI, ZAVOD ZA KULTURO DIALOGA	SVETOSAVSKA ULICA 024, 1000 LJUBLJANA	74007971
ZAVOD CENTER ZA INFORMIRANJE, SODELOVANJE IN RAZVOJ NEVLADNIH ORGANIZACIJ – CNVOS	POVŠETOVA ULICA 037, 1000 LJUBLJANA	51717034
ZAVOD MLADINSKI KULTURNI CENTER DOMŽALE	LJUBLJANSKA CESTA 069, 1230 DOMŽALE	83956018
ZAVOD REGIO	CESTA KRŠKIH ŽRTEV 037, 8270 KRŠKO	43279872
ZAVOD ULALA ARTIČE	DEČNO SELO 030, 8253 ARTIČE	71941495
ZAVOD ZA FAIR PLAY IN STRPNOST V ŠPORTU	CERKNIŠKA ULICA 005, 1000 LJUBLJANA	68743866
ZAVOD ZA MLADINO ZREČE	CESTA NA ROGLO 011J, 3214 ZREČE	47766948
ZAVOD ZNAJDI SE	HUMEKOVA ULICA 019, 8270 KRŠKO	50819151
ZDRUŽENJE ŠTUDENTOV IN IZOBRAŽENCEV	SLOVENSKA ULICA 017, 2000 MARIBOR	83239871
ZVEZA KOMISP	KERSNIKOVA ULICA 004, 1000 LJUBLJANA	77073959
ZVEZA PRIJATELJEV MLADINE MARIBOR	RAZLAGOVA ULICA 016, 2000 MARIBOR	91266831
ZVEZA PRIJATELJEV MLADINE SLOVENIJE	MIKLOŠIČEVA CESTA 016, 1000 LJUBLJANA	95609091
ZVEZA TOLMINSKIH MLADINSKIH DRUŠTEV	GREGORČIČEVA ULICA 002, 5220 TOLMIN	91251419

in podatki naslednjih upravičencev:

IME OZIROMA NAZIV	NASLOV SEDEŽA	DAVČNA ŠTEVILKA
MLADINSKI CENTER POSTOJNA	VILHARJEVA ULICA 014, 6230 POSTOJNA	67202691
MOVIT ZAVOD ZA RAZVOJ MOBILNOSTI MLADIH, LJUBLJANA	GREGORČIČEVA ULICA 003, 1000 LJUBLJANA	87660407
SOCIALNA AKADEMIJA	ZRINJSKEGA CESTA 009, 1000 LJUBLJANA	93826206
TIPOVEJ, ZAVOD ZA USTVARJALNO DRUŽBO	ULICA ANE ZIHERLOVE 004, 1000 LJUBLJANA	57832242

nadomestijo s podatki:

IME OZIROMA NAZIV	NASLOV SEDEŽA	DAVČNA ŠTEVILKA
ZVEZA DRUŠTEV MLADINSKI CENTER POSTOJNA	VILHARJEVA ULICA 014, 6230 POSTOJNA	67202691
MOVIT ZAVOD ZA RAZVOJ MOBILNOSTI MLADIH, LJUBLJANA	DUNAJSKA CESTA 22, 1000 LJUBLJANA	87660407
SOCIALNA AKADEMIJA	ULICA JANEZA PAVLA II. 013, 1000 LJUBLJANA	93826206
TIPOVEJ, ZAVOD ZA USTVARJALNO DRUŽBO	TRŽAŠKA CESTA 2, 1000 LJUBLJANA	57832242

ter na koncu dodajo naslednji upravičenci:

IME OZIROMA NAZIV	NASLOV SEDEŽA	DAVČNA ŠTEVILKA
DRUŠTVO SALEZIJANSKI MLADINSKI CENTER MARIBOR	DRAGONIJEVA ULICA 06, 2000 MARIBOR	88597997
EVROPSKI KULTURNI IN TEHNOLOŠKI CENTER MARIBOR	STRELIŠKA CESTA 150, 2000 MARIBOR	58964851
INŠTITUT ZA RAZISKAVE IN RAZVOJ "UTRIP"	TRUBARJEVA CESTA 013, 1290 GROSUPLJE	81863667
KLUB ŠTUDENTOV KRANJ	GLAVNI TRG 020, 4000 KRANJ	72728019
KULTURNO UMETNIŠKO DRUŠTVO SUBART	ULICA LOJZETA HROVATA 06, 4000 KRANJ	96672153
MLADINSKI CENTER BIT	TRG SVOBODE 1, 8340 ČRNOMELJ	34224793
SREDIŠČE ROTUNDA, PRIMORSKI DRUŽBENI CENTER KOPER	DESTRA DIJEV TRG 11, 6000 KOPER	90089774
VARNÁ POT, ZAVOD ZA POMOČ ŽRTVAM PROMETNIH NESREČ, PREVENTIVO, VZGOJO IN IZOBRAŽEVANJE	LINHARTOVA CESTA 51, 1000 LJUBLJANA	94961352
ZAVOD NEFIKS – INŠTITUT ZA PROMOCIJO IN BELEŽENJE NEFORMALNO PRIDOBLENEGA ZNANJA	RAKOVNIŠKA ULICA 06, 1000 LJUBLJANA	90510615
ZAVOD ŠKL ZA RAZVOJ IN PROMOCIJO ŠPORTA, LJUBLJANA	BREZOVCE 09, 1000 TRZIN	85673781
ZAVOD ZA MEDGENERACIJSKO SODELOVANJE YPSILON	MIRJE 015, 1000 LJUBLJANA	16948866
ZAVOD 7	VELIKA POT 014, 5250 SOLKAN	25656414

V področju 10.4. USTANOVE S PODROČJA ŠOLSTVA IN ŠPORTA se podatki naslednjega upravičenca:

»

IME OZIROMA NAZIV	NASLOV SEDEŽA	DAVČNA ŠTEVILKA
KD FUNDACIJA, USTANOVA	CELOVŠKA CESTA 206, 1000 LJUBLJANA	28631471

«

nadomestijo s podatki:

»

IME OZIROMA NAZIV	NASLOV SEDEŽA	DAVČNA ŠTEVILKA
KD FUNDACIJA, USTANOVA	DUNAJSKA CESTA 63, 1000 LJUBLJANA	28631471

«

in na koncu dodata naslednja upravičenca:

»

IME OZIROMA NAZIV	NASLOV SEDEŽA	DAVČNA ŠTEVILKA
USTANOVA ZA VZPODBUJANJE IZOBRAŽEVANJA V AFRIKI, TOKA TOKA ŽANI	ŠLANDROV TRG 24, 3310 ŽALEC	55125395
USTANOVA DR. PETER ANTUNOVIČ, FUNDACIJA ZA ŠTIPENDIRANJE OSEB Z OBMOČJA KOZJANSKO TER SLEPIH IN SLABOVIDNIH OSEB	V MURGLAH 70, LJUBLJANA	48234966

«.

V področju 12. UPRAVIČENCI S PODROČJA VISOKEGA ŠOLSTVA, ZNANOSTI IN TEHNOLOGIJE se podatki naslednjih upravičencev:

»

IME OZIROMA NAZIV	NASLOV SEDEŽA	DAVČNA ŠTEVILKA
GEOMORFOLOŠKO DRUŠTVO SLOVENIJE	AŠKERČEVA CESTA 002, 1000 LJUBLJANA	67069282
SLOVENSKO KOMUNKOLOŠKO DRUŠTVO	KARDELJEVA PLOŠČAD 005, 1000 LJUBLJANA	41982177
ZVEZA DRUŠTEV GRADBENIH INŽENIRJEV IN TEHNIKOV SLOVENIJE	LESKOŠKOVA CESTA 009E, 1000 LJUBLJANA	79748767

«

nadomestijo s podatki:

»

IME OZIROMA NAZIV	NASLOV SEDEŽA	DAVČNA ŠTEVILKA
GEOMORFOLOŠKO DRUŠTVO SLOVENIJE	GOSPOSKA ULICA 13, 1000 LJUBLJANA	67069282
SLOVENSKO KOMUNIKOLOŠKO DRUŠTVO	KARDELJEVA PLOŠČAD 005, 1000 LJUBLJANA	41982177
ZVEZA DRUŠTEV GRADBENIH INŽENIRJEV IN TEHNIKOV SLOVENIJE	KARLOVŠKA CESTA 3, 1000 LJUBLJANA	79748767

«

in na koncu doda naslednji upravičenec:

»

IME OZIROMA NAZIV	NASLOV SEDEŽA	DAVČNA ŠTEVILKA
DRUŠTVO ZA ZNANOST IN IZOBRAŽEVANJE DRZNI	POD HRASTI 74, 1000 LJUBLJANA	23710268

«.

V področju 12.1. USTANOVE S PODROČJA VISOKEGA ŠOLSTVA, ZNANOSTI IN TEHNOLOGIJE se črta naslednji upravičenec:

»

IME OZIROMA NAZIV	NASLOV SEDEŽA	DAVČNA ŠTEVILKA
USTANOVA ZENITH INSTITUT, FUNDACIJA ZA RAZISKAVE NA PODROČJU EKONOMIJE, ZNANOSTI, KULTURE, IZOBRAŽEVANJA TER VARSTVA OKOLJA	VOJKOVA CESTA 052, 1000 LJUBLJANA	12743682

«

in podatki naslednjega upravičenca:

»

IME OZIROMA NAZIV	NASLOV SEDEŽA	DAVČNA ŠTEVILKA
SLOVENSKA FUNDACIJA ZA POSLOVNO ODLIČNOST, USTANOVA	ŽELEZNA CESTA 016, 1000 LJUBLJANA	39982637

«

nadomestijo s podatki:

»

IME OZIROMA NAZIV	NASLOV SEDEŽA	DAVČNA ŠTEVILKA
SLOVENSKA FUNDACIJA ZA POSLOVNO ODLIČNOST, USTANOVA	DIMIČEVA ULICA 13, 1000 LJUBLJANA	39982637

«.

V področju 13. UPRAVIČENCI S PODROČJA ZDRAVJA se na koncu dodajo naslednji upravičenci:

»

IME OZIROMA NAZIV	NASLOV SEDEŽA	DAVČNA ŠTEVILKA
DRUŠTVO DIABETIKOV GROSUPLJE	POLICA 100, 1290 GROSUPLJE	73481432
DRUŠTVO DIABETIKOV DRAVOGRAD POLŽKI	TRG 4. JULIJA 4, 2370 DRAVOGRAD	52258840
DRUŠTVO DIABETIKOV METLIKA	CESTA BRATSTVA IN ENOTNOSTI 23, 8330 METLIKA	55484972
KORONARNO DRUŠTVO RADENCI	ZDRAVILIŠKO NASELJE 12, 9252 RADENCI	34592610
KORONARNI KLUB MARIBOR	PARTIZANSKA CESTA 24, 2000 MARIBOR	22582207
DRUŠTVO ZA POMOČ OTROKOM S PRESNOVNIMI MOTNJAMI	BOHORIČEVA ULICA 20, 1000 LJUBLJANA	27629651

«.

V področju 13.1. USTANOVE S PODROČJA ZDRAVJA se podatki naslednjega upravičenca:

»

IME OZIROMA NAZIV	NASLOV SEDEŽA	DAVČNA ŠTEVILKA
FUNDACIJA VRABČEK UPANJA, USTANOVA	ULICA VINKA VODOPIVCA 028, KROMBERG, 5000 NOVA GORICA	33008671

«.

nadomestijo s podatki:

»

IME OZIROMA NAZIV	NASLOV SEDEŽA	DAVČNA ŠTEVILKA
FUNDACIJA VRABČEK UPANJA, USTANOVA	ERJAVČEVA ULICA 2, 5000 NOVA GORICA	33008671

«.

2. člen

Ta sklep začne veljati naslednji dan po objavi v Uradnem listu Republike Slovenije.

Št. 00712-36/2013
Ljubljana, dne 4. julija 2013
EVA 2013-1611-0023

Vlada Republike Slovenije

dr. Gregor Virant l.r.
Minister

2245. Sklep o spremembah in dopolnitvi Sklepa o preoblikovanju Zavoda za ribištvo Ljubljana v Javni zavod za ribištvo Slovenije

Na podlagi 3. člena Zakona o zavodih (Uradni list RS, št. 12/91, 8/96, 18/98 – odl. US, 36/00 – ZPDZC in 127/06 – ZJZP) je Vlada Republike Slovenije sprejela

S K L E P

o spremembah in dopolnitvi Sklepa o preoblikovanju Zavoda za ribištvo Ljubljana v Javni zavod za ribištvo Slovenije

1. člen

V Sklepu o preoblikovanju Zavoda za ribištvo Ljubljana v Javni zavod za ribištvo Slovenije (Uradni list RS, št. 31/01,

60/01, 4/05, 23/06, 61/06 – ZSRib, 116/07, 4/09, 96/09 in 16/11) se prvi odstavek 9. člena spremeni tako, da se glasi:

»Svet javnega zavoda šteje pet članov, od katerih:

– tri člane imenuje ustanovitelj (po enega člana iz: ministrstva, pristojnega za ribištvo, ministrstva, pristojnega za znanost, in ministrstva, pristojnega za okolje);
– enega člana imenuje Ribiška zveza Slovenije;
– enega člana volijo zaposleni javni uslužbenci v zavodu.«.

Tretji odstavek se spremeni tako, da se glasi:

»Mandat članov sveta je štiri leta od dneva njegovega konstituiranja.«.

Za tretjim odstavkom se doda novi četrti odstavek, ki se glasi:

»V primeru predčasnega prenehanja mandata članu sveta imenuje oziroma voli nadomestnega člana za preostali del mandata predlagatelj, katerega predstavnik je bil član, ki mu je mandat prenehal, in sicer do naslednje seje sveta, najkasneje pa v dveh mesecih po predčasnem prenehanju mandata članu sveta.«.

2. člen

Ta sklep začne veljati petnajsti dan po objavi v Uradnem listu Republike Slovenije.

Št. 01403-22/2013
Ljubljana, dne 4. julija 2013
EVA 2013-2330-0050

Vlada Republike Slovenije

dr. Gregor Virant l.r.
Minister

DRUGI DRŽAVNI ORGANI IN ORGANIZACIJE

2246. Poslovnik Sveta za elektronske komunikacije Republike Slovenije

Na podlagi prvega odstavka 230. člena Zakona o elektronskih komunikacijah (Uradni list RS, št. 109/12; v nadaljnjem besedilu: zakon) je Svet za elektronske komunikacije na 22. redni seji dne 28. junija 2013 sprejel

POSLOVNIK

Sveta za elektronske komunikacije Republike Slovenije

I. UVODNE IN SPLOŠNE DOLOČBE

1. člen

S tem poslovnikom se urejata organizacija in način dela Sveta za elektronske komunikacije Republike Slovenije (v nadaljnjem besedilu: svet).

2. člen

(1) Za pravilno uporabo in izvajanje določb tega poslovnika je odgovoren predsednik sveta.

(2) O vprašanjih, ki niso urejena s tem poslovnikom, njihova razrešitev pa je nujna za normalno delo sveta, se člani sveta sporazumejo na seji.

3. člen

(1) Sedež sveta je v Ljubljani, Stegne 7.

(2) Svet ima svoj žig. Žig je velikosti 33 mm x 56 mm in je sestavljen iz slikovnega in besednega dela. Slikovni del je sestavljen iz elipse in podaljšanega pravokotnika. Elipsa je osnova za besedni del (za začetnico S), pravokotnik pa za nadaljevanje kratice EK in polno ime (zgoraj »Svet za elektronske komunikacije« in spodaj »Republike Slovenije«). Pod pravokotnikom je z imenom levo poravnani naslov sveta.

4. člen

(1) Svet je pri svojem delu neodvisen in samostojen.

(2) Svet posluje v slovenskem jeziku.

5. člen

(1) Delovanje sveta je javno.

(2) O svojem delu svet poroča Državnemu zboru Republike Slovenije (v nadaljnjem besedilu: državni zbor) z rednimi letnimi poročili.

(3) Svet obvešča javnost o svojem delu s sporočili za javnost, predstavivijo dela na novinarskih konferencah, objavami mnenj, priporočil in predlogov, objavami letnih poročil ter s posebnimi publikacijami. Sporočila med drugim objavlja na svojih spletnih straneh in socialnih omrežjih.

(4) Gradiva in spletne strani sveta morajo biti popolnoma dostopne slepim in slabovidnim.

II. PRISTOJNOSTI SVETA

6. člen

(1) Svet na podlagi prvega odstavka 231. člena zakona daje mnenja, priporočila in predloge glede zadev na področju elektronskih komunikacij, vključno glede varstva potrošnikov, invalidov in uporabnikov s posebnimi socialnimi potrebami na tem področju.

(2) Svet sme na podlagi drugega odstavka 231. člena zakona zahtevati informacije, razen osebnih podatkov, od agencije, državnih organov in drugih akterjev na področju elektronskih

komunikacij. Pri uporabi zaupnih informacij mora svet poskrbeti, da se ohrani stopnja njihove zaupnosti.

(3) Svet daje mnenja Agenciji za komunikacijska omrežja in storitve Republike Slovenije (v nadaljnjem besedilu: agencija) glede zadev s področja elektronskih komunikacij, za katera ta zaprosi svet.

(4) Svet na podlagi petega odstavka 174. člena zakona izmed svojih članov izbere in predlaga predstavnika v svet agencije.

(5) Svet spremlja stanje in razvoj trga ter izvajanje politike in regulacije na področju elektronskih komunikacij, vključno z varstvom potrošnikov, invalidov in uporabnikov s posebnimi socialnimi potrebami. O tem svet pripravi mnenje ali priporočilo.

(6) Svet v okviru javne obravnave ali javnega posvetovanja ali na podlagi zaprosila daje mnenja. Pristojnim organom lahko da tudi pobudo za sprejem ali spremembe predpisov na področju elektronskih komunikacij.

(7) Svet imenuje trajna ali začasna delovna telesa za izvajanje nalog iz svoje pristojnosti.

(8) Svet lahko obravnava druga vprašanja, povezana z delom sveta, in odloča o drugih zadevah, ki jih določa poslovnik.

III. SESTAVA IN ORGANIZACIJA SVETA

7. člen

(1) Svet ima 11 članov, ki jih za dobo petih let imenuje državni zbor.

(2) Štirje člani sveta so predstavniki potrošniških, reprezentativnih invalidskih organizacij na predlog nacionalnega sveta invalidskih organizacij in izobraževalnih institucij, preostalih sedem članov pa so različni strokovnjaki s področja elektronskih komunikacij.

8. člen

(1) Svet predstavlja njegov predsednik.

(2) Predsednik sveta opravlja naslednje naloge:

- vodi in organizira delo sveta,
- sklicuje seje sveta,
- predlaga dnevni red sej sveta,
- zastopa in predstavlja svet,
- obvešča javnost o delu sveta,
- izdaja mnenja in stališča, ki se nanašajo na delovanje sveta,

– podpisuje sklepe in druge akte sveta,

– predlaga svetu v sprejem letno poročilo o delu sveta,

– sprejeto letno poročilo o delu sveta predloži državnemu zboru,

– opravlja druge naloge, določene s tem poslovnikom oziroma drugimi akti ali sklepi sveta.

(3) V primeru odsotnosti ga nadomešča namestnik predsednika sveta ali član sveta, ki ga pooblasti predsednik.

9. člen

(1) Član sveta je lahko predčasno razrešen:

- če to sam zahteva,
- če je obsojen na kaznivo dejanje s kaznijo odvzema prostosti,
- zaradi trajne izgube delovne zmožnosti za opravljanje svoje funkcije,

– če ne izpolnjuje več zakonskih pogojev za člana sveta,

– če ne ravna v skladu z zakonom,

– če se ne udeležuje sej sveta.

(2) Član sveta je predčasno razrešen, če državni zbor ugotovi nastop enega od razlogov iz prejšnjega odstavka in na tej podlagi odloči o predčasni razrešitvi. Pobudo za predčasno razrešitev na podlagi druge do šeste alineje prejšnjega odstavka tega člena lahko da državnemu zboru tudi svet.

10. člen

(1) Strokovno-administrativne naloge za svet opravlja sekretar sveta.

(2) Sekretarja sveta se imenuje skladno z določbami 229. člena zakona.

(3) Naloge sekretarja so:

- pomoč predsedniku sveta pri organiziranju dela sveta,
- pomoč predsedniku pri pripravi in izvedbi seje,
- skrb za zbiranje in pripravo gradiva,
- vodenje zapisnika seje,
- skrb za uresničevanje sklepov in odločitev sveta,
- koordiniranje dela delovnih skupin,
- skrb za arhiviranje gradiva,
- urejanje spletnih strani sveta in
- druge strokovne in administrativne naloge, ki so potrebne za nemoteno delo sveta.

(4) Sekretar je upravičen do nagrade skladno z določbami 229. člena zakona.

(5) Za naloge iz tretjega odstavka tega člena je sekretar odgovoren predsedniku sveta.

IV. KONSTITUIRANJE SVETA

11. člen

(1) Prvo sejo novoizvoljenega sveta skliče predsednik dotedanjega sveta najpozneje v petnajstih dneh po imenovanju vsaj dveh tretjin članov sveta in začetku veljavnosti mandata novega sveta.

(2) Do izvolitve predsednika sveta sejo vodi predsednik dotedanjega sveta.

12. člen

Svet se konstituira na svoji prvi seji, na kateri mora biti prisotnih večina članov sveta.

V. ODLOČANJE SVETA

13. člen

(1) Svet veljavno odloča o zadevah iz svoje pristojnosti, če je na seji navzoča večina članov sveta (vsaj šest članov).

(2) Odločitev je sprejeta, če zanjo glasuje večina navzočih članov sveta.

VI. SEJE SVETA

14. člen

(1) Svet dela in odloča na sejah, ki so javne.

(2) Seje so redne in izredne, izjemoma tudi dopisne.

(3) Redne seje skliče predsednik sveta in se sklicujejo najmanj dvakrat letno.

(4) Izredno sejo lahko skliče predsednik sveta na svojo pobudo ali na zahtevo najmanj štirih članov sveta ali če to zahteva direktor agencije.

15. člen

Seje sveta potekajo praviloma na sedežu sveta.

16. člen

(1) Seji sveta lahko prisostvujeta direktor agencije oziroma njegovi pooblaščenca in minister oziroma predstavniki ministrstva, pristojnega za elektronske komunikacije.

(2) Seje sveta se na podlagi predloga direktorja lahko udeležijo po potrebi tudi drugi zaposleni v agenciji.

(3) Predsednik sveta lahko na sejo ali k posamezni točki dnevnega reda povabi tudi zunanje strokovnjake ali predstavnike državnih organov in drugih akterjev na področju elektronskih komunikacij.

17. člen

(1) Svet lahko določi, da se določena točka dnevnega reda obravnava na zaprtem delu seje, na katerem so prisotni le člani sveta, direktor agencije oziroma njegovi pooblaščenca in minister oziroma predstavniki ministrstva, pristojnega za elektronske komunikacije ter posebej vabljeni k posamezni točki dnevnega reda.

(2) Zaprti del seje mora biti evidentiran v zapisniku o seji sveta, zapisnik o zaprtem delu seje pa se lahko po odločitvi sveta nahaja v posebnem dodatku, ki se pošlje samo članom sveta.

18. člen

(1) V nujnih in izjemnih primerih, ko ni možno pravočasno sklicati seje sveta, lahko svet odloča o zadevah iz svoje pristojnosti na dopisni seji.

(2) Dopisno sejo skliče predsednik sveta ter določi rok, v katerem naj člani glasujejo, ki ne sme biti krajši od štirih ur in ne daljši od treh dni. Če se dopisna seja skliče tik pred končanjem delovnega dne ali po njem, se ne sme končati pred 10. uro naslednjega delovnega dne.

(3) Sekretar sveta ugotovi dosegljivost članov sveta in jim naznani dopisno sejo.

(4) Sekretar sveta po navodilih predsednika objavi sklic dopisne seje ter gradivo za odločanje na dopisni seji skupaj z glasovnico pošlje vsem članom sveta po elektronski pošti ali na drug primeren način. Glasovnica mora vsebovati predlog sklepa in označbi ZA in PROTI.

(5) Predsednik sveta lahko zahteva, da so gradivo in odgovori po elektronski pošti digitalno podpisani.

(6) Na vrnjene glasovnice se zapiše datum in ura prispetja na svet, če nista razvidna že iz same glasovnice.

(7) Odločitev je na dopisni seji veljavno sprejeta, če zanjo do izteka roka za glasovanje glasuje večina vseh članov sveta ali če v tem roku proti njenemu sprejemu ni glasovala več kot polovica članov sveta.

(8) Če odločitev na dopisni seji ni veljavno sprejeta, mora predsednik sveta zadevo uvrstiti na prvo naslednjo redno ali izredno sejo sveta.

(9) O dopisni seji se sestavi zapisnik, ki ga svet potrdi na naslednji redni ali izredni seji.

VII. SKLIC SEJE

19. člen

(1) Seje sveta sklicuje predsednik sveta skladno s 14. členom tega poslovnika.

(2) Člane sveta se vabi na sejo s pisnim vabilom.

(3) Vabilo za sejo sveta s predlogom dnevnega reda in gradivom se pošlje članom sveta in drugim vabljenim najmanj 7 dni pred dnem, določenim za sejo. V kolikor se člani strinjajo, se lahko dnevni red z gradivom dopolni tudi v roku, ki je krajši od 7 dni.

(4) Vabilo za sejo sveta s sejmim gradivom za posamezno točko dnevnega reda se pošlje tudi vsem vabljenim k tej točki dnevnega reda.

(5) V primerih, ki jih predsednik sveta oceni kot nujne, lahko skliče sejo sveta v roku, krajšem od sedmih dni, tudi po telefonu, telefaksu, elektronski pošti ali na drug primeren način.

(6) Sklic seje in predlog dnevnega reda pripravi predsednik sveta.

20. člen

Predlagatelj sklica mora predložiti gradivo o zadevi, zaradi katere je predlagal sklic seje. Če je gradivo, obravnavano na seji sveta, pomanjkljivo, lahko predsednik sveta tako gradivo zavrne in zahteva od predlagatelja, da ga dopolni.

21. člen

(1) Člani sveta imajo pravico in dolžnost, da se udeležujejo sej sveta.

(2) V primeru, da se član sveta iz objektivnih razlogov seje ne morejo udeležiti, mora o tem pravočasno obvestiti predsednika ali sekretarja sveta.

VIII. VODENJE IN POTEK SEJE SVETA

22. člen

(1) Seje sveta vodi predsednik sveta.

(2) Predsednik sveta najprej ugotovi udeležbo na seji oziroma sklepčnost. Navzočnost članov se ugotovi na podlagi podpisov na listi prisotnih na seji, ki je priloga zapisnika seje sveta.

(3) Člani sveta in drugi prisotni na seji ne smejo med potekom seje uporabljati mobilnih telefonskih naprav oziroma drugih naprav z namenom snemanja.

23. člen

(1) Ko predsednik začne sejo, seznanijo svet, kdo izmed članov in drugih vabljenih na sejo ga je obvestil, da je zadržan in se seje ne more udeležiti oziroma kdo ni opravičil svoje odsotnosti.

(2) Na začetku seje lahko predsednik daje pojasnila v zvezi z delom na seji in v zvezi z drugimi vprašanji.

24. člen

(1) Na začetku seje svet določi dnevni red.

(2) Vsak član sveta lahko predlaga spremembo ali dopolnitev dnevnega reda.

(3) O vsaki predlagani spremembi ali dopolnitvi dnevnega reda se odloča posebej.

(4) Pri določanju dnevnega reda svet najprej odloča o predlogih, da se posamezne zadeve umaknejo z dnevnega reda, in nato o predlogih, da se dnevni red razširi.

(5) Predlogi za razširitev dnevnega reda se lahko sprejmejo le, če so razlogi zanje nastali po sklicu seje in če je bilo članom sveta izročeno gradivo, ki je podlaga za uvrstitev zadeve na dnevni red.

25. člen

(1) Posamezne točke dnevnega reda se obravnavajo po sprejetem vrstnem redu, ki ga lahko svet med sejo spremeni, če s tem soglašajo večina na seji navzočih članov.

(2) Prva točka dnevnega reda seje je praviloma potrditev osnutka zapisnika prejšnje seje.

(3) Predsednik ali vsak član sveta lahko da pripombo k zapisniku prejšnje seje in zahteva, da se zapisnik ustrezno spremeni ali dopolni. To lahko stori tudi oseba, vabljena na sejo, katere izjava je povzeta v zapisniku, vendar le v delu, ki se nanaša na to izjavo. O utemeljenosti pripomb k zapisniku odloči svet brez razprave. Če so pripombe sprejete, se zapišejo v zapisnik ustrezne spremembe.

(4) Predsednik sveta tudi seznanijo članove sveta z uresničitvijo sklepov prejšnje seje.

26. člen

(1) Seja se nadaljuje po posameznih točkah dnevnega reda.

(2) Na začetku obravnave vsake točke dnevnega reda se lahko poda kratka obrazložitev.

(3) V kolikor so poročevalci po posameznih točkah, ki podajo kratko obrazložitev, uslužbenci agencije, le-ta pripravi seznam poročevalcev po posameznih točkah dnevnega reda in ga izroči predsedniku sveta najkasneje pred začetkom seje. Poročevalec je navzoč na seji sveta praviloma samo pri tisti točki dnevnega reda, pri kateri je določen za poročevalca.

(4) K posamezni točki dnevnega reda poda poročevalec uvodno krajšo obrazložitev in dodatna pojasnila, če je to potrebno.

(5) Ko poročevalec konča z obrazložitvijo, predsednik sveta odpre razpravo. Na posebna vprašanja članov sveta

praviloma odgovarja poročevalec, vedno pa lahko odgovori oziroma dajeta dodatna pojasnila tudi direktor agencije oziroma njegovi pooblaščenca in minister oziroma predstavniki ministrstva, pristojnega za elektronske komunikacije.

27. člen

(1) Na seji lahko razpravlja le član, ki se je prijavil k razpravi.

(2) Člani sveta se k razpravi prijavijo z dvigom rok in prevzemajo besedo, ko jih k besedi pozove predsednik sveta.

(3) V razpravi lahko sodelujejo tudi drugi prisotni na seji sveta, če jih predsednik sveta po predhodni prijavi pozove k besedi, razen praviloma poročevalec ali direktor oziroma njegovi pooblaščenca in minister oziroma predstavniki ministrstva, pristojnega za elektronske komunikacije.

(4) Predsednik sveta daje besedo po vrsti prijav.

(5) Razprave na seji praviloma časovno niso omejene, če svet na seji ne sklene drugače.

28. člen

(1) Član sveta, ki želi govoriti o kršitvi poslovnika ali dnevnega reda, dobi besedo takoj, ko zaprosi zanjo.

(2) Predsednik sveta je dolžan dati pojasnilo glede kršitve poslovnika ali dnevnega reda.

29. člen

(1) Član sveta oziroma drug razpravljavec sme govoriti le o vprašanih, oziroma zadevah v okviru posamezne točke dnevnega reda.

(2) Predsednik skrbi, da razpravljavca nihče ne ovira pri govoru.

(3) Če se razpravljavec oddalji od vprašanja, ki ga svet obravnava, ga predsednik opozori, naj se drži dnevnega reda.

(4) Če se razpravljavec na opozorilo ne odzove, mu lahko predsednik odvzame besedo.

30. člen

(1) Predsednik sveta lahko razpravo o posameznem vprašanju prekine, če se izkaže, da je za odločanje o stvari treba dobiti nove podatke ali dopolniti obstoječe gradivo.

(2) Predsednik sveta sklene razpravo, ko ugotovi, da za razpravo ni več prijavljenih članov.

(3) Predsednik sveta lahko časovno omeji razpravljanje na seji, če so imeli vsi člani sveta možnost o vprašanju razpravljati in če je vprašanje dovolj razčiščeno, da lahko svet o njem odloča.

31. člen

(1) Svet lahko sklene, da bo razpravljalo o dveh ali več točkah dnevnega reda skupaj, če so te točke med seboj povezane.

(2) Glasovanje o vsaki točki je ločeno.

32. člen

Tudi med tekom razprave lahko svet odloči, da se umakne posamezna točka z dnevnega reda. V tem primeru svet preide na obravnavo naslednje točke dnevnega reda.

33. člen

(1) Po končani razpravi da predsednik sveta predlog odločitve na glasovanje. Preden se začne glasovanje, predsednik objavi besedilo predloga sklepa, o katerem se odloča.

(2) Če je o posameznem vprašanju podanih več predlogov, se glasuje o vsakem predlogu posebej in sicer po vrstnem redu, po katerem so bili predloženi.

34. člen

Razprava o posamezni točki dnevnega reda oziroma o zadevi se na seji sveta vodi oziroma konča tako, da svet:

– sprejme predlog v predloženi obliki ali

– sprejme predlog z dopolnitvami in spremembami, danimi v razpravi, ali

– zavrne predlog v celoti ali ga umakne z dnevnega reda zaradi nadaljnjega proučevanja ali
– sprejme sklep, da se odločitev odloži do ene izmed naslednjih sej sveta.

35. člen

- (1) Glasovanje na seji sveta je praviloma javno.
- (2) Javno glasujejo člani sveta tako, da jih predsednik sveta pozove, da se najprej izrečejo tisti, ki so za predlog, nato tisti, ki so proti predlogu.
- (3) Člani sveta glasujejo hkrati z dvigom rok.
- (4) V zapisnik se napiše, koliko članov sveta je glasovalo ZA in koliko PROTI predlogu ter koliko se jih je vzdržalo.
- (5) Vsak član sveta ima pravico, da pri glasovanju obrazloži svoje stališče in zahteva, da se v zapisnik vnese njegovo ločeno mnenje oziroma bistveni deli njegove izjave.

36. člen

Po končanem glasovanju ugotovi predsednik izid glasovanja in na podlagi tega rezultata razglasi ali je predlog, o katerem je svet glasoval, sprejet ali zavrnjen.

37. člen

- (1) Ko so izčrpane vse točke dnevnega reda, predsednik zaključi sejo sveta.
- (2) V primeru, da predsednik sveta med sejo ugotovi, da ni več navzoča večina članov, sejo zaključi ali prekine z dogovorom navzočih članov sveta o datumu in uri sklica nadaljevanja seje sveta.

IX. VPRAŠANJA IN POBUDE ČLANOV SVETA

38. člen

- (1) Član sveta ima pravico predlagati svetu, da zahteva od agencije, ministrstva, pristojnega za elektronske komunikacije, drugih državnih organov ali drugih akterjev na področju elektronskih komunikacij obvestila in pojasnila, ki so mu potrebna v zvezi z delom v svetu in njegovih delovnih telesih. Prav tako lahko agenciji poda pobude za ureditev določenih vprašanj ali za sprejem določenih ukrepov iz njene pristojnosti.
- (2) Agencija ter organi in akterji iz prejšnjega odstavka so dolžni odgovoriti na zastavljena vprašanja in posredovati pojasnila v pisni obliki. Pisni odgovor mora biti posredovan kot priloga k zapisniku vsem članom sveta s sklicem.

39. člen

- (1) Član sveta zastavlja vprašanja in daje pobude v pisni obliki.
- (2) Na vsaki redni seji sveta mora biti predvidena posebna točka dnevnega reda za vprašanja in pobude članov.
- (3) Vprašanja oziroma pobude morajo biti kratke in postavljene tako, da je njihova vsebina jasno razvidna. V nasprotnem primeru predsednik člana sveta pozove, da vprašanje oziroma pobudo ustrezno dopolni.
- (4) Postavljeno vprašanje mora biti takoj posredovano tistemu, na katerega je naslovljeno.
- (5) Vse pobude in vprašanja so vključena v zapisnik seje, odgovori pa kot priloga k zapisniku.

40. člen

- (1) Če član sveta ni zadovoljen z odgovorom na svoje vprašanje oziroma pobudo, lahko zahteva dodatno pojasnilo. Če tudi po tem ni zadovoljen, lahko predlaga svetu, da se o zadevi opravi razprava, o čemer odloči svet z glasovanjem.
- (2) Če svet odloči, da bo o zadevi razpravljal, mora predsednik uvrstiti to vprašanje na dnevni red prve naslednje redne seje.

X. ZAPISNIK

41. člen

- (1) O seji sveta se vodi zapisnik.
- (2) Zapisnik obsega navedbo številke seje in vrste seje, kraja, datuma in ure začetka ter zaključka seje, imena navzočih in odsotnih članov sveta, imena drugih navzočih na seji, pri čemer se vselej navede, pri katerih točkah dnevnega reda so bili navzoči, če se niso udeležili celotnega poteka seje, navedbo osebe, ki vodi sejo, oziroma posamezne točke dnevnega reda, opis gradiva seje, sprejet dnevni red, navedbo o potrditvi zapisnika prejšnje seje ali sej, v kolikor je bila izvedena tudi dopisna seja ali seje, formulacije sklepov, odločitev, mnenj, priporočil, predlogov in drugih aktov, sprejetih na seji, ter izid glasovanja o posameznih zadevah.
- (3) Pri odloženih točkah se navede, na čigav predlog je bila točka odložena.

42. člen

Za zapisnik dopisne seje se smiselno uporabljajo določbe prejšnjega člena. Obvezna priloga zapisnika dopisne seje so glasovnice o glasovanju članov o predloženih sklepih.

43. člen

- (1) Za pripravo osnutka zapisnika je zadolžen sekretar sveta, ki lahko pripravi še osnutek zapisnika v skrajšani obliki zaradi informiranja javnosti.
- (2) Zapisniki redne, izredne ali dopisne seje sveta se praviloma potrjujejo na naslednji redni ali izredni seji.
- (3) Zapisnik seje sveta je potrjen, če je za potrditev zapisnika glasovala večina navzočih članov sveta.
- (4) Sprejeti zapisnik podpiše predsednik sveta.
- (5) Sprejeti zapisnik se pošlje v vednost direktorju agencije in ministru oziroma predstavnikom ministrstva, pristojnega za elektronske komunikacije.

XI. VOLITVE

44. člen

Če ni drugače določeno, se volitve izvajajo po pravilih, ki veljajo za sprejemanje drugih sklepov.

45. člen

- (1) Predsednika in namestnika predsednika izvolijo člani sveta izmed sebe.
- (2) Kandidata za predsednika in namestnika predsednika ima pravico predlagati vsak član sveta.

46. člen

- (1) Svet izmed svojih članov izbere in predlaga predstavnika za člana sveta agencije.
- (2) Predstavniki v svetu agencije mora izpolnjevati zakonsko določene pogoje.
- (3) Svet predstavnika v svetu agencije izbere z glasovanjem.

XII. MNENJE, PRIPOROČILO ALI PREDLOG SVETA

47. člen

- (1) Mnenje, priporočilo ali predlog sveta iz prvega odstavka 6. člena mora vsebovati:
 - osnovne podatke o seji sveta, na kateri je bilo mnenje, priporočilo ali predlog svet sprejet (datum in kraj seje, zasedbo sveta, v kateri je bila odločitev sprejeta, izid glasovanja),
 - osnovne podatke o zadevi, ki je predmet mnenja, priporočila ali predloga sveta,
 - izrek mnenja, priporočila ali predloga in
 - obrazložitev razlogov za odločitev.
- (2) Svet mora pri objavi mnenja, priporočila ali predloga primerno upoštevati prepoved razkritja poslovnih skrivnosti in osebnih podatkov.

48. člen

Končno besedilo mnenja, priporočila ali predloga podpiše predsednik sveta, za njegovo pravočasno posredovanje naslovniku ali objavo skladno s tretjim odstavkom 5. člena pa poskrbi sekretar sveta.

XIII. LETNO POROČILO O DELU SVETA

49. člen

(1) Svet pripravi in sprejme letno poročilo o delu sveta v prvem trimesečju tekočega leta.

(2) Letno poročilo je zbirno poročilo o delu sveta v preteklem koledarskem letu, ki vsebuje zlasti podatke o:

- članih sveta,
 - številu sej sveta in udeležbi na sejah,
 - javnosti delovanja sveta,
 - zadevah, ki jih je svet obravnaval na osnovi poročil agencije,
 - zadevah, ki jih je svet obravnaval na osnovi zaprosila agencije za mnenje s področja delovanja sveta,
 - mnenjih, priporočilih in predlogih sveta s področja njegovega delovanja,
 - sodelovanju sveta pri pripravi predpisov,
 - sodelovanju z drugimi institucijami doma in v tujini ter
 - drugih aktivnostih sveta.
- (3) Letno poročilo se izdela v obliki, ki je primerna za objavo za javnost.

50. člen

(1) Predlog letnega poročila pripravi predsednik sveta v sodelovanju s sekretarjem sveta in ga predloži svetu v sprejem. Svet lahko za sodelovanje pri pripravi letnega poročila imenuje tudi druge člane sveta.

(2) Predlog letnega poročila se sprejme na seji sveta, vključno s predlogi za njegovo spremembo ali dopolnitev.

51. člen

(1) Končno besedilo letnega poročila pripravi sekretar sveta, podpiše pa predsednik sveta.

(2) Predsednik sveta predloži sprejeto letno poročilo državnemu zboru.

(3) Sekretar po nalogu predsednika letno poročilo pošlje v državni zbor in poskrbi za objavo na spletnih straneh sveta.

XIV. IZOGIBANJE NASPROTJU INTERESOV

52. člen

(1) Člani sveta so se pri opravljanju funkcije člana sveta ter pri obravnavanju in ali odločanju o zadevah s področja delovanja sveta dolžni izogibati nasprotju interesov, to je okoliščinam, v katerih zasebni interes člana vpliva ali ustvarja videz, da vpliva na nepristransko in objektivno opravljanje nalog člana sveta. Zasebni interes člana sveta pomeni premoženjsko ali nepremoženjsko korist zanjo, za njene družinske člane in za druge fizične osebe ali pravne osebe, s katerimi ima ali je imela osebne, poslovne ali politične stike.

(2) Član sveta, ki se znajde v nasprotju interesov, se mora takoj izločiti iz obravnave in odločanja v konkretni zadevi.

53. člen

(1) Če član sveta ugotovi, da bo svet obravnaval in ali odločal o zadevi, za katero oceni, da bi njegovo sodelovanje v očeh zunanjega opazovalca predstavljalo (pa čeprav po njegovem mnenju neutemeljen) videz nasprotja interesov in obremenilo postopek ali odločitev z etičnimi vprašanji, mora o tem čim prej obvestiti predsednika sveta, vendar najpozneje do začetka seje sveta.

(2) Izločitev člana sveta zaradi nasprotja interesov v konkretni zadevi lahko predlagajo tudi drugi člani sveta najpozneje

do začetka seje sveta, na kateri se zadeva obravnava. Predlog za izločitev mora biti pisno obrazložen.

54. člen

(1) O izločitvi člana sveta odloči svet na začetku seje, na kateri se razpravlja in odloča v zvezi z zadevo, ki je predmet izločitve.

(2) O izločitvi odloči svet z glasovanjem. Član sveta, o katerega izločitvi se odloča, nima pravice glasovanja.

(3) Sklep o izločitvi se vnese v zapisnik seje sveta.

(4) Član sveta, za katerega je svet sprejel sklep o izločitvi, se izloči iz obravnave in glasovanja o konkretni zadevi ter se mu onemogoči, da bi kakorkoli drugače vplival na obravnavo te zadeve.

XV. DELOVNA TELESA SVETA

55. člen

Svet lahko za pripravo strokovnih podlag za odločanje ustanovi stalna aličasna delovna telesa.

56. člen

(1) Delovna telesa se ustanovijo za določen ali nedoločen čas, za določene naloge ali za določeno področje.

(2) V sklepu sveta o ustanovitvi delovnega telesa se opredeli vrsta in način dela delovnega telesa, njegovo delovno področje in sestava, mandat ter morebitni drugi pogoji za delo delovnega telesa.

57. člen

(1) Člane delovnih teles imenuje svet izmed članov sveta, izmed zaposlenih v agenciji, ki jih predlaga direktor, uslužbenec ministrstva, ki jih predlaga minister, pristojen za elektronske komunikacije, ali zunanjih strokovnjakov.

(2) Skupino vodi in predstavlja predsednik ali član sveta, ki ga pooblasti predsednik sveta.

XVI. POVRAČILA STROŠKOV IN NAGRADE

58. člen

(1) Za svoje delo imajo člani sveta pravico do povračila stroškov in nagrade, v skladu z odlokom o ustanovitvi sveta.

(2) Predsedniku in članom sveta pripada nagrada:

- za udeležbo na redni seji,
- za udeležbo na izredni seji,
- za sodelovanje v delovni skupini,
- za pripravo gradiva za seje,
- za pripravo gradiva v okviru delovnih skupin,
- za sklic in vodenje seje.

(3) Najvišjo višino mesečne nagrade, ki je sorazmerna obsegu opravljenega dela, določi državni zbor v odloku o ustanovitvi sveta.

(4) Konkretno višino nagrad za posamezne člane s sklepom določi predsednik sveta, praviloma za preteklo sejo, in odgovarja za to, da je višina plačila določena v skladu s tem poslovnikom in odlokom o ustanovitvi sveta.

(5) Pri obračunu za povračilo stroškov se uporabljajo predpisi, ki veljajo za javne uslužbenke.

(6) Sredstva za povračilo stroškov in nagrade za člane sveta zagotavlja agencija.

XVII. KONČNE DOLOČBE

59. člen

(1) Z dnem uveljavitve tega poslovnika preneha veljati Poslovnik sveta za elektronske komunikacije, Uradni list RS, št. 53/05.

(2) Ta poslovnik začne veljati naslednji dan po objavi v Uradnem listu Republike Slovenije.

Ljubljana, dne 28. junija 2013

Predsednik
Sveta za elektronske komunikacije
dr. Dušan Caf l.r.

2247. Splošni akt o spremembah Splošnega akta o izjemah pri izvajanju univerzalne poštne storitve

Na podlagi četrtega odstavka 5. člena Zakona o poštah in poštne storitvah (Uradni list RS, št. 51/09 in 77/10) izdaja direktor Agencije za pošto in elektronske komunikacije Republike Slovenije naslednji

SPLOŠNI AKT
o spremembah Splošnega akta o izjemah pri izvajanju univerzalne poštne storitve

1. člen

V Splošnem aktu o izjemah pri izvajanju univerzalne poštne storitve (Uradni list RS, št. 22/10) se prvi odstavek 2. člena spremeni tako, da se glasi:

»(1) V tem splošnem aktu uporabljeni pojmi imajo naslednji pomen:

1. Javna cesta je cesta, kot jo ureja zakon, ki ureja ceste. Javna cesta je za namene tega splošnega akta tudi gozdna cesta, kot jo ureja zakon, ki ureja gozdove, in za katero zagotavlja vzdrževanje lokalna skupnost.«

2. člen

Ta splošni akt začne veljati naslednji dan po objavi v Uradnem listu Republike Slovenije.

Št. 0073-44/2013/17
Ljubljana, dne 3. julija 2013
EVA 2013-2130-0046

Franc Dolenc l.r.
Direktor

DRUGI ORGANI IN ORGANIZACIJE

2248. Višina povračil stroškov prehrane med delom in službenih potovanj v dejavnosti trgovine Slovenije

Sindikata delavcev trgovine Slovenije – ZSSS, Konfederacija sindikatov 90 Slovenije – Sindikat trgovine Slovenije, Svet gorenjskih sindikatov, Trgovinska zbornica Slovenije, Gospodarska zbornica Slovenije in Združenje delodajalcev Slovenije, skladno s 4. členom Tarifne priloge h Kolektivni pogodbi dejavnosti trgovine Slovenije (Uradni list RS, št. 111/06, 94/08 s spremembami in dopolnitvami) objavlja novo

VIŠINO
povračil stroškov prehrane med delom in službenih potovanj v dejavnosti trgovine Slovenije,

ki od 1. 7. 2013 dalje znašajo	
Prehrana med delom:	4,24 EUR
Službena potovanja:	
6–8 ur	6,13 EUR
8–12 ur	8,76 EUR
nad 12 ur	17,30 EUR.

Obrazložitev:

Skladno s 4. členom Tarifne priloge h Kolektivni pogodbi dejavnosti trgovine Slovenije (Uradni list RS, št. 111/06, 94/08 s spremembami in dopolnitvami) se povračila stroškov v zvezi z delom uskladijo 1. julija tekočega leta s povprečnim letnim indeksom cen življenjskih potrebščin za obdobje januar–junij tekočega leta glede na januar–junij preteklega leta. Povprečna letna inflacija v obdobju januar–junij 2013 v primerjavi z obdobjem januar–junij 2012 je znašala 1,9% zato se s 1. julijem 2013 za to višino uskladijo povračila stroškov prehrane med delom in službenih potovanj v Republiki Sloveniji.

Trgovinska zbornica Slovenije,
po pooblastilu navedenih podpisnikov
mag. Marija Lah l.r.
Predsednica

OBČINE

CERKNICA

2249. Odlok o spremembah in dopolnitvah Odloka o koncesiji za opravljanje lokalne gospodarske javne službe oskrba s paro in vročo vodo v Občini Cerknica

Na podlagi 3., 7. in 32. člena Zakona o gospodarskih javnih službah (Uradni list RS, št. 32/93, 30/98, 127/06, 57/11), 36. člena Zakona o javno-zasebnem partnerstvu (Uradni list RS, št. 127/06), 29. člena Zakona o lokalni samoupravi (Uradni list RS, št. 94/07 – UPB2, 27/08 Odl. US: Up-2925/07-15, U-I-21/07-18, 76/08, 100/08 Odl. US: U-I-427/06-9, 79/09, 14/10 Odl. US: U-I-267/09-19), 17. člena Statuta Občine Cerknica (Uradni list RS, št. 58/10) je Občinski svet Občine Cerknica na 18. redni seji dne 27. 6. 2013 sprejel

ODLOK

o spremembah in dopolnitvah Odloka o koncesiji za opravljanje lokalne gospodarske javne službe oskrba s paro in vročo vodo v Občini Cerknica

1. člen

V Odloku o koncesiji za opravljanje lokalne gospodarske javne službe oskrba s paro in vročo vodo v Občini Cerknica (Uradni list RS, št. 45/10, 80/12) se v prvem odstavku 35. člena pred besedilom »30 let« doda beseda »do« in nov stavek »Obdobje podelitve koncesije se definira z javnim razpisom«, tako da se prvi odstavek 35. člena pravilno glasi:

»35. člen

Koncesijsko obdobje se sklene za dobo do 30 let.

Obdobje podelitve koncesije se definira z javnim razpisom.«

2. člen

V poglavju prehodne in končne določbe se za 54. členom doda nov 54.a člen, ki se glasi:

»54.a člen

Vsa določila tega odloka veljajo za celotno območje Občine Cerknica, razen za območje, kot je razvidno iz grafične priloge, ki je sestavni del tega odloka. Na tem območju se daljinsko ogrevanje lahko izvaja tudi kot tržna dejavnost oskrbe končnih odjemalcev v skladu z veljavno zakonodajo.«

3. člen

Ta odlok začne veljati petnajsti dan po objavi v Uradnem listu Republike Slovenije.

Št. 007-9/2013

Cerknica, dne 27. junija 2013

Župan
Občine Cerknica
Marko Rupar l.r.

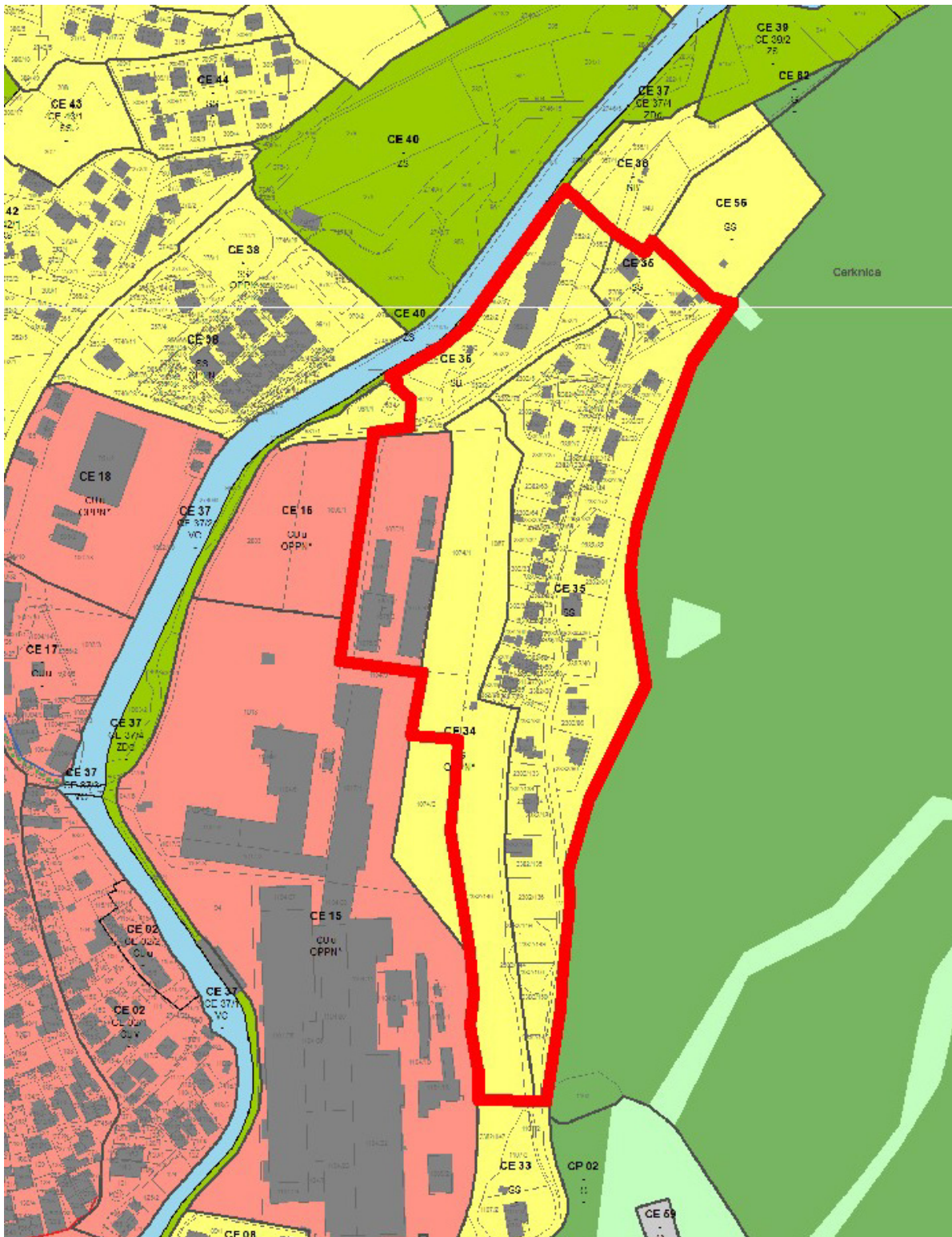

Grafična priloga k Odloku o koncesiji za opravljanje lokalne gospodarske javne službe oskrba s paro in vročo vodo v občini Cerknica

2250. Odlok o spremembah in dopolnitvah Odloka o občinskem prostorskem načrtu Občine Cerknica – sprememba št. 1

Na podlagi 53.a člena Zakona o prostorskem načrtovanju (ZPNačrt, Uradni list RS, št. 33/07, 70/08 – ZVO-1B, 108/09, 80/10 – ZUPUDPP, 106/10 – ZUPUDPP – popr., 43/11 – ZKZ-C, 57/12, 57/12 – ZUPUDPP-A, 109/12) in 17. člena Statuta Občine Cerknica (Uradni list RS, št. 58/10) je Občinski svet Občine Cerknica na 18. redni seji dne 27. 6. 2013 sprejel

O D L O K

o spremembah in dopolnitvah Odloka o občinskem prostorskem načrtu Občine Cerknica – sprememba št. 1

1. člen

S tem odlokom se sprejmejo spremembe in dopolnitve Odloka o občinskem prostorskem načrtu Občine Cerknica (Uradni list RS, št. 48/12). Spremembe se nanašajo na tekstualni del prostorskega akta.

2. člen

V poglavju III/5. Posebne določbe, se dopolni 205. člen, tako da se glasi:

»Območje EUP z oznako UN 23:

Ne glede na določila točke (6) 57. člena je na območju EUP v okviru osnovne kmetijske dejavnosti dovoljena samo dejavnost (a/01.43) konjereja, pri čemer njen obseg ne sme presežati 120 GVŽ. Objekti, kjer se zadržuje živina, morajo biti zavarovani pred napadi velikih zveri z ograjo, ki je dodatno varovana z električnim pastirjem.

Ne glede na določila točke (1.2) 56. člena se dostop do kmetije lahko zgradi v osi obstoječe poti, in sicer se dogradi obstoječo javno pot št. 54158 (Unec–Zalar–Molk–Puntar), ki se nahaja v EUP UN 19, do EUP UN 23.«

3. člen

V poglavju III/5. Posebne določbe, se dopolni 221. člen, tako da se glasi:

»Območje EUP z oznako CA 07:

Parcelacija zemljišča s parc. št. 6, k.o. Cajnarje (glede na namensko rabo, razvidno iz grafičnega dela OPN) mora biti izvedena pred pridobitvijo kulturno-varstvenih pogojev k predvideni gradnji. Idejna zasnova objektov, vključno z vsemi priključki na infrastrukturo, za pridobitev kulturno-varstvenih pogojev mora biti izdelana tako natančno, da bo iz nje nedvoumno razviden obseg predvidene gradnje.

Ne glede na določila točke (1.2) 56. člena se dostop do kmetije lahko zgradi v osi obstoječe poti, in sicer kot odcep na stacionaži od 400–450 m z javne poti št. 54240 (Cajnarje–Sv. Jurij), do EUP CA 07.«

4. člen

Ta odlok začne veljati naslednji dan po objavi v Uradnem listu Republike Slovenije.

Št. 3500-4/2013

Cerknica, dne 1. julija 2013

Župan
Občine Cerknica
Marko Rupar l.r.

POLZELA

2251. Odlok o spremembah in dopolnitvah Zazidalnega načrta Ločica pri Polzeli – II. faza

Na podlagi 61.b člena v zvezi s 53.a členom Zakona o prostorskem načrtovanju (Uradni list RS, št. 33/07, 70/08 –

ZVO-1B, 108/09, 80/10 – ZUPUDPP, 106/10 – popr. ZUPUDPP, 43/11 – ZKZ-C, 57/12 in 57/12 – ZUPUDPP-A) in 16. člena Statuta Občine Polzela (Uradni list RS, št. 90/07) je Občinski svet Občine Polzela na 19. redni seji dne 26. 6. 2013 sprejel

O D L O K

o spremembah in dopolnitvah Zazidalnega načrta Ločica pri Polzeli – II. faza

1. člen

S tem odlokom se določijo spremembe in dopolnitve Odloka o Zazidalnem načrtu Ločica pri Polzeli – II. faza (odlok objavljen v Uradnem listu RS, št. 77/94, 49/99, 9/00, 80/02, 53/05), tako, da se za obstoječe objekte in pripadajoče zemljiške parcele na območju obstoječe pozidave označene na grafični prilogi, dodajo novi pogoji.

2. člen

5. člen se dopolni tako, da se za sedmim odstavkom doda nov odstavek ki glasi:

»Pri rekonstrukcijah in novogradnjah na območju obstoječe pozidave, je pri lociranju in oblikovanju objekta potrebno upoštevati pravila, ki veljajo za posamezen TIP objekta z oznako c, ter splošna pravila po tem odloku.«

3. člen

V 12. členu se zadnji odstavek v celoti spremeni in glasi:

»Znotraj ureditvenega območja je obstoječe objekte dovoljeno odstraniti, rekonstruirati, dozidati ali nadzirati, spreminjati namen ali zgraditi dopolnilno gradnjo, skladno s tipom, katerim pripada in skladno s splošnimi pogoji tega odloka po predhodni prostorski preveritvi in ob upoštevanju veljavnih normativov za varstvo okolja.«

4. člen

Ta odlok začne veljati naslednji dan po objavi v Uradnem listu Republike Slovenije.

Št. 032-15/2012-10

Polzela, dne 26. junija 2013

Župan
Občine Polzela
Jože Kužnik l.r.

2252. Pravilnik o plačah in drugih prejemkih občinskih funkcionarjev, članov delovnih teles občinskega sveta in članov drugih občinskih organov Občine Polzela

Na podlagi 34.a člena Zakona o lokalni samoupravi (Uradni list RS, št. 94/07 UPB2, 76/08, 79/09, 51/10) in 16. člena Statuta Občine Polzela (Uradni list RS, št. 90/07) je Občinski svet Občine Polzela na 19. redni seji dne 26. 6. 2013 sprejel

P R A V I L N I K

o plačah in drugih prejemkih občinskih funkcionarjev, članov delovnih teles občinskega sveta in članov drugih občinskih organov Občine Polzela

1. člen

S tem pravilnikom se določajo plače občinskih funkcionarjev, nagrade članov delovnih teles občinskega sveta ter članov drugih občinskih organov ter način povračila stroškov.

2. člen

Za ureditev plač in delovnih razmerij občinskih funkcionarjev se smiselno uporabljajo določbe Zakona o sistemu plač v javnem sektorju in določbe Zakona o lokalni samoupravi.

Za opravljanje občinskih funkcij imajo občinski funkcionarji pravico do plače, če funkcijo opravljajo poklicno oziroma do plačila za opravljanje funkcije, če funkcijo opravljajo nepoklicno.

Članom delovnih teles občinskega sveta, ki niso člani občinskega sveta, ter članom drugih organov pripadajo sejnine oziroma nagrade za njihovo delo, ki se določijo na podlagi tega pravilnika v skladu z določbami zakonov iz prvega odstavka tega člena.

3. člen

Župan Občine Polzela v skladu z zakonom, ki ureja plače v javnem sektorju, uvrščen v 51 plačni razred, ki določa osnovno plačo župana.

Županu pripada dodatek za delovno dobo.

Če župan opravlja funkcijo nepoklicno, znaša plačilo 50 % plače poklicnega župana. Pri tem se ne upošteva dodatek za delovno dobo župana.

Sklep o plači ter dopustu župana izda in podpiše predsednik Komisije za mandatna vprašanja, volitve in imenovanja. Enako velja za nepoklicnega župana.

4. člen

Podžupan, je v skladu z zakonom, ki ureja plače v javnem sektorju, uvrščen v plačne razrede v razponu od 36 do 43.

Plačni razred podžupana določi s sklepom župan ob upoštevanju obsega podžupanovih pooblastil.

Podžupanu, ki opravlja svojo funkcijo poklicno, pripada dodatek za delovno dobo v višini 0,3 % od osnovne plače za vsako zaključeno leto delovne dobe.

Podžupanu, ki opravlja svojo funkcijo nepoklicno, pripada plačilo za opravljanje funkcije v višini do 50 % osnovne plače, ki bi jo dobil, če bi funkcijo opravljal poklicno.

Plača podžupana oziroma plačilo za opravljanje funkcije podžupana vključuje tudi udeležbo na sejah občinskega sveta Občine Polzela in udeležbo na sejah drugih organov in delovnih teles.

5. člen

Plačilo za opravljanje funkcije člana občinskega sveta Občine Polzela, so sejnine.

Sejnine se članom občinskega sveta Občine Polzela določijo v odstotku glede na osnovno plačo župana, ki bi jo prejel, če bi funkcijo opravljal poklicno, brez njegovega dodatka na delovno dobo, in sicer za:

vodenje seje občinskega sveta (po pooblastilu župana, nadomeščanje po zakonu) 5 %,

– udeležbo na redni seji občinskega sveta 4,5 %,

– udeležbo na izredni seji občinskega sveta 1,3 %,

– predsedovanje seji delovnega telesa občinskega sveta 2 %,

– udeležbo na seji delovnega telesa, katerega član je 1,5 %.

Plačilo za opravljanje funkcije vključuje tudi stroške prihoda na sejo.

Plačilo za opravljanje funkcije se izplačuje na podlagi evidence prisotnosti, in sicer za najmanj 50 % časovne prisotnosti na seji. Plačilo za opravljanje funkcije se izplačuje za redne in izredne seje. V primeru prekinjene seje, se za nadaljevanje seje izplača 25 % plačila za opravljanje funkcije. Za korespondenčno sejo se plačilo za opravljanje funkcije ne izplačuje.

Letni znesek sejin, vključno s sejinami za seje delovnih teles občinskega sveta, ki se izplača posameznemu članu občinskega sveta Občine Polzela, ne sme presegati zakonsko določenega odstotka letne plače župana. Pri tem se ne upošteva dodatek za delovno dobo.

6. člen

Predsedniku in članom nadzornega odbora se določijo nagrade v odstotku glede na osnovno plačo župana, ki bi jo prejel, če bi funkcijo opravljal poklicno, brez njegovega dodatka za delovno dobo.

Nagrade se oblikujejo glede na opravljeno delo, in sicer kot:

– sejnina za predsedovanje na seji nadzornega odbora 3,5 %,

– sejnina za udeležbo na seji nadzornega odbora 3 %,

– nadomestilo za opravljeno delo pri strokovnih službah Občine Polzela in uporabnikih proračunskih sredstev (opravljanje nadzora) 0,75 % na uro.

Sejnina vključuje tudi stroške prihoda na sejo. Sejnino se izplačuje na podlagi evidence prisotnosti, in sicer za najmanj 50 % časovne prisotnosti na seji. Sejnino se izplačuje za redne in izredne seje. V primeru prekinjene seje, se za nadaljevanje seje izplača 25 % sejnine. Za korespondenčno sejo se sejnine ne izplačuje.

7. člen

Članom delovnih teles občinskega sveta, ki niso člani občinskega sveta, se za opravljanje dela v komisiji ali odboru občinskega sveta določi sejnina v odstotku od osnovne plače župana, ki bi jo prejel, če bi funkcijo opravljal poklicno, brez njegovega dodatka za delovno dobo, in sicer tako, da znaša sejnina 1,5 % vrednosti osnovne plače župana.

Sejnina vključuje tudi stroške prihoda na sejo.

Sejnino se izplačuje na podlagi evidence prisotnosti.

8. člen

Predsedniki, člani in tajniki drugih komisij, svetov in odborov, ki jih ustanovi občinski svet, imajo za opravljanje dela pravico do sejnine za udeležbo na seji, ki je določena v odstotku od osnovne plače župana, ki bi jo prejel, če bi funkcijo opravljal poklicno, brez njegovega dodatka za delovno dobo, in sicer tako, da znaša sejnina 1 % vrednosti osnovne plače župana.

9. člen

Občinski funkcionarji imajo pravico do povračila stroškov na službeni poti, dnevnice za službena potovanja in povračila stroškov prenočevanja, ki nastanejo pri opravljanju funkcije. Stroški se povrnejo v skladu s predpisi, ki veljajo za povračila stroškov zaposlenim v državnih organih.

Občinski funkcionar uveljavlja pravice do povračila stroškov na podlagi predhodno izdanega naloga za službeno potovanje, ki ga izda župan.

Za službeno potovanje župana izda potni nalog podžupan, v njegovi odsotnosti pa direktor občinske uprave. Povračila stroškov se občinskim funkcionarjem izplačujejo po opravljenem službenem potovanju.

10. člen

Sklep o določitvi plačila članom občinskega sveta, delovnih teles občinskega sveta ter članov drugih občinskih organov izda in podpiše predsednik Komisije za mandatna vprašanja, volitve in imenovanja.

11. člen

Vsi prejemki na podlagi tega pravilnika se izplačujejo enkrat mesečno za pretekli mesec.

12. člen

Evidenco prisotnosti občinskih funkcionarjev, predsednika in članov delovnih teles občinskega sveta, predsednika in članov nadzornega odbora in drugih organov in delovnih teles na sejah vodi uslužbenec občinske uprave, ki ga določi župan ali direktor občinske uprave.

13. člen

Z dnem uveljavitve tega pravilnika preneha veljati Pravilnik o plačah občinskih funkcionarjev, nagradah članov delovnih teles občinskega sveta in članov drugih občinskih organov ter o povračilih stroškov (Uradni list RS, št. 20/07).

14. člen

Ta pravilnik začne veljati osmi dan po objavi v Uradnem listu Republike Slovenije.

Št. 032-15/2012-9

Polzela, dne 26. junija 2013

Župan
Občine Polzela
Jože Kužnik i.r.

2253. Sklep o ceni storitve pomoč družini na domu v Občini Polzela

Občinski svet Občine Polzela, je na podlagi Pravilnika o metodologiji za oblikovanje cen socialno varstvenih storitev (Uradni list RS, št. 87/06, 127/06, 8/07, 51/08, 5/09, 45/10 in 6/12) in 16. člena Statuta Občine Polzela (Uradni list RS, št. 90/07) na 19. redni seji dne 26. 6. 2013 sprejel

S K L E P**o ceni storitve pomoč družini na domu v Občini Polzela****I.**

Občina Polzela daje soglasje k ceni socialno varstvene storitve pomoč družini na domu v Občini Polzela v višini 16,53 EUR na delovni dan, 16,96 EUR na državni praznik ali dela prostih dni ter 18,04 EUR na nedeljo, za opravljeno uro storitev.

II.

Ob upoštevanju subvencije Republike Slovenije in Občine Polzela znaša končna cena za uporabnika 4,27 EUR na delovni dan, 4,46 EUR ob praznikih ali dela prostih dni ter 4,95 EUR na uro na nedeljo, za opravljeno uro storitev.

Program vrtca	Veljavna cena	Znižanje	Nova cena od 01. 07. 2013 dalje
1. dnevni program (6–9 ur, vsi obroki prehrane) za otroke v oddelkih prvega starostnega obdobja	397,95 EUR	2%	390,00 EUR
2. dnevni program (6–9 ur, vsi obroki prehrane) za otroke v oddelkih drugega starostnega obdobja	311,67 EUR	3%	302,32 EUR

II.

Ta sklep se objavi v Uradnem listu Republike Slovenije, uporablja pa se od 1. 7. 2013 dalje.

Št. 032-15/2012-6
Polzela, dne 26. junija 2013

Župan
Občine Polzela
Jože Kužnik l.r.

2255. Sklep o manjši notranji igralni površini od 3 m² v Vrtcu Polzela, v šolskem letu 2013/2014

Na podlagi 16. člena Statuta Občine Polzela (Uradni list RS, št. 90/07) in 19. člena Pravilnika o normativih in minimalnih tehničnih pogojih za prostor in opremo vrtca (Uradni list RS, št. 73/00, 75/05, 33/08, 126/08, 47/10) in 47/13) je Občinski svet Občine Polzela na 19. redni seji dne 26. 6. 2013 sprejel

S K L E P**o manjši notranji igralni površini od 3 m² v Vrtcu Polzela, v šolskem letu 2013/2014****I.**

Vrtec Polzela zaradi zagotovitve notranje igralne površine (najmanj 3 m² na otroka), določene v Pravilniku o normativih in minimalnih tehničnih pogojih za prostor in opremo vrtca, ne bi mogel sprejeti vseh vpisanih otrok v vrtec. Zato Občina Polzela izvaja aktivnosti za pridobitev dodatnih prostorov.

III.

Sklep začne veljati naslednji dan po objavi v Uradnem listu Republike Slovenije, uporablja pa se od 1. 7. 2013 dalje.

Št. 032-15/2012-7
Polzela, dne 26. junija 2013

Župan
Občine Polzela
Jože Kužnik l.r.

2254. Sklep o znižanju cen programov predšolske vzgoje v Osnovni šoli Polzela – OE Vrtec Polzela

Na podlagi Zakona o vrtcih (Uradni list RS, št. 100/05 – UPB2, 25/08 in 36/10) in 16. člena Statuta Občine Polzela (Uradni list RS, št. 90/07) je Občinski svet Občine Polzela na 19. redni seji dne 26. 6. 2013 sprejel

S K L E P**o znižanju cen programov predšolske vzgoje v Osnovni šoli Polzela – OE Vrtec Polzela****I.**

Cene programov v Osnovni šoli Polzela – OE Vrtec Polzela se s 1. 7. 2013 znižajo, kot izhaja iz tabele:

II.

Ker dosledno zagotavljanje notranje igralne površine (najmanj 3 m² na otroka), ne bi omogočilo sprejema vseh vpisanih otrok v vrtece, soglašamo z manjšo notranjo igralno površino od 3 m² na otroka v enotah vrtca v šolskem letu 2013/2014, in sicer:

- 2,1 m² notranje igralne površine na otroka v igralnici 14,
- 2,2 m² notranje igralne površine na otroka v igralnici 7, 8, 9 in 10,
- 2,3 m² notranje igralne površine na otroka v igralnici 12,
- 2,4 m² notranje igralne površine na otroka v igralnici 11.

III.

Ta sklep se objavi v Uradnem listu Republike Slovenije, veljati pa začne z dnem soglasja ministra, pristojnega za področje predšolske vzgoje.

Št. 032-15/2012-5
Polzela, dne 26. junija 2013

Župan
Občine Polzela
Jože Kužnik l.r.

2256. Sklep o začetku priprave občinskega podrobnega prostorskega načrta za del območja urejanja EUP 03 KPR BP v manjšem območju urejanja z oznako MOBPO2

Na podlagi 57. člena Zakona o prostorskem načrtovanju – ZPNačrt (Uradni list RS, št. 33/07, 70/08 – ZVO-1B,

108/09, 80/10 – ZUPUDPP, 106/10 – ZUPUDPP – popr., 43/11 – ZKZ-C, 57/12, 57/12 – ZUPUDPP-A, 109/12) in 29. člena Statuta Občine Polzela (Uradni list RS, št. 90/07) izdajam

S K L E P

o začetku priprave občinskega podrobnega prostorskega načrta za del območja urejanja EUP 03 KPR BP v manjšem območju urejanja z oznako MOBP02

1. člen

(ocena stanja in razlogi za pripravo)

Območje urejanja občinskega podrobnega prostorskega načrta za del območja enote urejana prostora z oznako EUP 03 KPR BP v manjšem območju urejanja z oznako MOBP02 se nahaja ob regionalni cesti na relaciji Šempeter–Polzela, pred krožiščem za tovarno nogavic Polzela. Na podlagi Odloka o občinskem prostorskem načrtu – OPN (Uradni list RS, št. 96/11, 60/12) je območje plansko opredeljeno kot območje stanovanj (osnovna oznaka S) in podrobneje kot stanovanjske površine (podrobnejša oznaka SS) namenjeno bivanju brez spremljajočih dejavnosti ali z njimi. Nova zelena raba, bencinski servis in druge poslovne vsebine, je skladno z OPN Polzela sicer dopustna, a je sprememba namenske rabe dopustna zgolj znotraj opredelitve »območje stanovanj« (osnovna oznaka S).

Za izgradnjo bencinskega servisa v tej enoti, je bil v postopku izkazan investicijski interes lastnika nepremičnin in ker ta ni v nasprotju z OPN Polzela, je Občina Polzela sprejela odločitev o izdelavi OPPN za del območja z imenom – OPPN za bencinski servis Polzela.

Pomembno izhodišče je, da nove programske vsebine ne ovirajo razvoj obstoječih dejavnosti in bodo tako oblikovalsko kot vsebinsko z njimi kompatibilne. Bencinski servis kot servisna dejavnost nima neke tradicionalne vloge, a je neizogiben sestavni element sedanjega načina bivanja. Na območju Občine Polzela ni nobenega bencinskega servisa.

2. člen

(območje urejanja in predmet občinskega podrobnega prostorskega načrta)

Ureditveno območje OPPN obsega zemljišča, s parc. št. 339/3, 339/4, 339/5, 339/6, 339/7, 339/8 in 339/9, vse v k.o. Polzela.

Predmet OPPN je določitev izvedbenih pogojev za izgradnjo bencinske črpalke s spremljajočimi objekti in potrebno gospodarsko javno infrastrukturo ter ostale ureditve.

Vsebina OPPN bo izdelana skladno s Pravilnikom o vsebini, obliki in načinu priprave občinskega podrobnega prostorskega načrta (Uradni list RS, št. 99/07), ob upoštevanju:

- OPN,
- strokovnih podlag,
- smernic nosilcev urejanja prostora.

3. člen

(celovita presoja vplivov na okolje)

V fazi pridobivanja smernic bo ministrstvo, pristojno za okolje (sektor za celovito presojo vplivov na okolje), opredelilo, ali bo potrebno izvesti tudi celovito presojo vplivov na okolje.

4. člen

(strokovne podlage, variantne in strokovne rešitve)

Strokovne rešitve za OPPN se pridobijo na podlagi strateškega prostorskega akta občine, prikaza stanja prostora, izdelane idejne zasnove in programske širitve območja ter investicijskih namer uporabnika prostora, upoštevajoč smernice za načrtovanje nosilcev urejanja prostora.

Uporabi se obstoječe strokovne podlage pripravljavca, ki so bile izdelane za potrebe priprave OPN.

5. člen

(roki za pripravo OPPN in njegovih posameznih faz)

Priprava OPPN bo potekala po naslednjih fazah:

1. faza – sklep o začetku postopka
2. faza – izdelava osnutka
3. faza – pridobivanje smernic in odločbe CPVO ter usklajevanje smernic
4. faza – izdelava dopolnjenega osnutka in priprava gradiva za javno razgrnitev
5. faza – javna razgrnitev in javna obravnava
6. faza – priprava stališč do pripomb, 1. obravnava na OS
7. faza – izdelava predloga
8. faza – posredovanje in pridobivanje mnenj
9. faza – priprava usklajenega predloga in gradiva za OS, predstavitev na OS
10. faza – priprava končnega akta in objava v uradnem glasilu.

Terminski plan za izdelavo posameznih faz se določi v pogodbi o izdelavi predmetnega PIA. Kolikor bo potrebno izvesti postopek CPVO, bo ta v skladu z določili veljavnega zakona potekal istočasno z izdelavo OPPN, čemur se prilagodijo posamezne faze postopka.

6. člen

(nosilci urejanja prostora)

Pri pripravi OPPN morajo s svojimi smernicami za načrtovanje in mnenji k predlogu OPPN sodelovati naslednji nosilci urejanja prostora ter ostali udeleženci:

Nosilci urejanja prostora po področjih:

1. Varstvo okolja:
Ministrstvo za kmetijstvo in okolje, Direktorat za okolje, Sektor za CPVO, Dunajska 22, Ljubljana
2. Varstvo voda:
Ministrstvo za kmetijstvo in okolje, Agencija RS za okolje, Urad za upravljanje z vodami, Mariborska cesta 88, 3000 Celje
3. Varstvo kulturne dediščine:
Zavod za kulturno dediščino Slovenije, območna enota Celje, Glavni trg 1, 3000 Celje
4. Varstvo pred naravnimi in drugimi nesrečami:
Ministrstvo za obrambo, Uprava RS za zaščito in reševanje, Oddelek za prostorske, urbanistične in druge tehnične ukrepe, Vojkova c. 61, Ljubljana
5. Področje oskrbe s pitno vodo, odvajanja in čiščenja odpadnih voda ter ravnanje z odpadki na lokalni ravni:
JKP d.o.o. Žalec, Ulica Nade Cilenšek 5, 3310 Žalec
6. Cestno/železniško omrežje
Direkcija RS za ceste, Tržaška 19, 1000 Ljubljana, Slovenske železnice d.o.o., Kolodvorska 11, 1000 Ljubljana
7. Telekomunikacije
Telekom Slovenije, PE Celje, Lava 1, 3000 Celje
8. Električno omrežje
Elektro Celje d.d., Vruncjeva 2/a, 3000 Celje.

Če se v postopku priprave OPPN načrta ugotovi, da je potrebno pridobiti smernice in mnenja organov, ki niso naštetih v prejšnjem odstavku, se njihove smernice in mnenja pridobijo v postopku. Nosilci urejanja prostora morajo v skladu z drugim odstavkom 58. in prvim odstavkom 61. člena ZPNačrt podati smernice k osnutku in mnenja k predlogu prostorskega akta v 30 dneh od prejema poziva.

7. člen

(obveznost financiranja)

Pripravljavec in naročnik OPPN je: Občina Polzela, Polzela 8, p. Polzela.

8. člen

(uveljavitev sklepa)

Ta sklep začne veljati takoj po sprejemu in se objavi v Uradnem listu Republike Slovenije ter na spletni strani občine.

Št. 350-5/2013-6

Polzela, dne 25. aprila 2013

Župan
Občine Polzela
Jože Kužnik l.r.

POSTOJNA**2257. Obvezna razlaga 59. člena Odloka o občinskem prostorskem načrtu Občine Postojna**

Na podlagi 89. člena Poslovnika občinskega sveta (Uradni list RS, št. 30/07) in 16. člena Statuta Občine Postojna (Uradni list RS, št. 30/07 in 53/10) je Občinski svet Občine Postojna na 7. dopisni seji dne 26. 6. 2013 sprejel

OBVEZNO RAZLAGO**59. člena Odloka o občinskem prostorskem načrtu Občine Postojna**

1. člen

(Predmet obvezne razlage)

Odlok o Občinskem prostorskem načrtu Občine Postojna (Uradni list RS, št. 84/10, 90/10, 110/10, 105/11, 79/12, 80/12, 102/12, 14/13) v prvem odstavku 59. člena določa, da se nezahtevni in enostavni objekti razvrščajo skladno z Uredbo o vrstah objektov glede na zahtevnost (Uradni list RS, št. 37/08 in 99/08), in ne smejo presežati dimenzij, ki so določene v uredbi.

2. člen

(Obvezna razlaga 59. člena)

Besedilo 59. člena odloka se razlaga tako, da je potrebno pri razvrščanju objektov glede na zahtevnost upoštevati dimenzije po vsakokrat veljavni uredbi oziroma predpisu, s katerim se razvršča objekte glede na zahtevnost.

3. člen

(Začetek veljavnosti)

Ta obvezna razlaga se objavi v Uradnem listu Republike Slovenije in začne veljati naslednji dan po objavi.

Št. 3505-13/2010-6

Postojna, dne 26. junija 2013

Župan
Občine Postojna
Jernej Verbič l.r.

ROGAŠKA SLATINA**2258. Odlok o rebalansu proračuna Občine Rogaška Slatina za leto 2013**

Na podlagi 40. člena Zakona o javnih financah (Uradni list RS, št. 11/11) in 107. člena Statuta Občine Rogaška Slatina (Uradni list RS, št. 26/12) je Občinski svet Občine Rogaška Slatina na 26. redni seji dne 26. 6. 2013 sprejel

ODLOK**o rebalansu proračuna Občine Rogaška Slatina za leto 2013**

1. SPLOŠNA DOLOČBA

1. člen

V Odloku o proračunu Občine Rogaška Slatina za leto 2013 (Uradni list RS, št. 95/12) se spremeni 2. člen tako, da se glasi:

»V splošnem delu proračuna so prikazani prejemki in izdatki po ekonomski klasifikaciji do ravni kontov.

Splošni del proračuna na ravni podskupin kontov se določi v naslednjih zneskih:

A.	BILANCA PRIHODKOV IN ODHODKOV	
	Skupina Podskupina	Znesek v EUR
I.	SKUPAJ PRIHODKI (70+71+72+73+74)	9.474.734
	TEKOČI PRIHODKI (70+71)	8.843.046
70	DAVČNI PRIHODKI	7.546.786
	700 Davki na dohodek in dobiček	6.151.133
	703 Davki na premoženje	965.750
	704 Domači davki na blago in storitve	429.903
71	NEDAVČNI PRIHODKI	1.296.260
	710 Udeležba na dobičku in dohodki od premoženja	1.028.751
	711 Takse in pristojbine	4.500
	712 Denarne kazni	6.000
	714 Drugi nedavčni prihodki	257.009
72	KAPITALSKI PRIHODKI	85.280
	720 Prihodki od prodaje osnovnih sredstev	0
	722 Prih. od prodaje zemljišč in nemat. premoženja	85.280
73	PREJETE DONACIJE	3.400
	730 Prejete donacije iz domačih virov	3.400
74	TRANSFERNI PRIHODKI	543.008
	740 Transferni prihodki iz drugih javnofinančnih institucij	504.588
	741 Prejeta sredstva iz proračuna EU za strukturno politiko	38.420
II.	SKUPAJ ODHODKI (40+41+42+43)	10.069.708
40	TEKOČI ODHODKI	2.164.938
	400 Plače in drugi izdatki zaposlenim	534.109
	401 Prispevki delodajalcev za socialno varnost	85.751
	402 Izdatki za blago in storitve	1.397.098
	403 Plačila domačih obresti	20.580
	409 Rezerve	127.400
41	TEKOČI TRANSFERI	3.916.427
	410 Subvencije	170.979
	411 Transferi posameznikom in gospodinjstvom	2.392.801
	412 Transferi neprofitnim organizacijam in ustanovam	242.939
	413 Drugi tekoči domači transferi	1.109.708
42	INVESTICIJSKI ODHODKI	3.617.578
	420 Nakup in gradnja osnovnih sredstev	3.617.578
43	INVESTICIJSKI TRANSFERI	370.765
	431 Investicijski transferi pravnim in fizičnim osebam, ki niso proračunski uporabniki	350.965

	432 Investicijski transferi proračunskim uporabnikom	19.800
III.	PRORAČUNSKI PRESEŽEK (I.-II.) (PRORAČUNSKI PRIMANJKLJAJ)	200.400
B.	RAČUN FINANČNIH TERJATEV IN NALOŽB	
IV.	PREJETA VRAČILA DANIH POSOJIL IN PRODAJA KAPITALSKIH DELEŽEV (750+751+752)	
75	PREJETA VRAČILA DANIH POSOJIL	
	750 Prejeta vračila danih posojil	
	751 Prodaja kapitalskih deležev	
	752 Kupnine iz naslova privatizacije	
V.	DANA POSOJILA IN POVEČANJE KAPITALSKIH DELEŽEV (440+441+442)	
44	DANA POSOJILA IN POVEČANJE KAPITALSKIH DELEŽEV	
	440 Dana posojila	
	441 Povečanje kapitalskih deležev in naložb	
	442 Poraba sredstev kupnin iz naslova privatizacije	
VI.	PREJETA MINUS DANA POSOJILA IN SPREMEMBE KAPITALSKIH DELEŽEV (IV.-V.)	
C.	RAČUN FINANCIRANJA	
VII.	ZADOLŽEVANJE (500)	
50	ZADOLŽEVANJE	
	500 Domače zadolževanje	
VIII.	ODPLAČILA DOLGA	
55	ODPLAČILA DOLGA	200.400
	550 Odplačila domačega dolga	200.400
IX.	SPREMEMBA STANJA SREDSTEV NA RAČUNU (I.+IV.+VII.-II.-V.-VIII.)	
X.	NETO ZADOLŽEVANJE (VII.-VIII.)	
XI.	NETO FINANCIRANJE (VI.+X.-IX.)	

Posebni del proračuna sestavljajo finančni načrti neposrednih uporabnikov, ki so razdeljeni na naslednje programske dele: področja proračunske porabe, glavne programe in podprograme, predpisane s programsko klasifikacijo izdatkov občinskih proračunov. Podprogram je razdeljen na proračunske postavke, te pa na konte, določene s predpisanim kontrim načrtom.

Posebni del proračuna do ravni proračunskih postavk in načrt razvojnih programov sta priložni k temu odloku.

Načrt razvojnih programov sestavljajo projekti.«

2. člen

Spremeni se 11. člen odloka tako, da se glasi:

»Sredstva proračunske rezerve se v letu 2013 oblikujejo v višini 109.400 EUR. O porabi sredstev proračunske rezerve za namene iz drugega odstavka 49. člena ZJF določa župan in o tem polletno poroča občinskemu svetu.«

3. člen

Ta odlok začne veljati naslednji dan po objavi v Uradnem listu Republike Slovenije.

Št. 0320-0005/2013-02

Rogaška Slatina, dne 26. junija 2013

Župan
Občine Rogaška Slatina
mag. Branko Kidrič l.r.

2259. Odlok o spojitvi Javnega zavoda za kulturo Rogaška Slatina in Javnega zavoda turizem Rogaška Slatina v Javni zavod za turizem in kulturo Rogaška Slatina

Na podlagi 3. člena Zakona o zavodih (Uradni list RS, – stari, št. 12/91, Uradni list RS/I, št. 17/91 – ZUDE, Uradni list RS, št. 55/92 – ZVDK, 13/93, 66/93, 66/93, 45/94 – Odl. US, 8/96, 31/00 – ZP-L, 36/00 – ZPDZC, 127/06 – ZJZP) ter 16. člena Statuta Občine Rogaška Slatina (Uradni list RS, št. 26/12) je Občinski svet Občine Rogaška Slatina na 26. redni seji dne 26. 6. 2013 sprejel

ODLOK

o spojitvi Javnega zavoda za kulturo Rogaška Slatina in Javnega zavoda turizem Rogaška Slatina v Javni zavod za turizem in kulturo Rogaška Slatina

I. SPLOŠNE IN STATUSNE DOLOČBE

1. člen

Javni zavod za kulturo Rogaška Slatina je bil ustanovljen z Odlokom o ustanovitvi javnega Zavoda za kulturo Rogaška Slatina (Uradni list RS, št. 50/02, 56/08).

Javni zavod turizem Rogaška Slatina je bil ustanovljen z Odlokom o ustanovitvi javnega Zavoda turizem Rogaška Slatina (Uradni list RS, št. 115/07).

S tem odlokom Občina Rogaška Slatina, Izletniška ulica 2, Rogaška Slatina ureja spojitve navedenih zavodov v nov Zavod za turizem in kulturo Rogaška Slatina (v nadaljnjem besedilu: zavod), njegov status ter temeljna vprašanja glede organizacije, dejavnosti in načina financiranja zavoda.

Zavod je pravni naslednik Javnega zavoda za kulturo Rogaška Slatina in Javnega zavoda turizem Rogaška Slatina ter pravna oseba s polno odgovornostjo in odgovarja za svoje obveznosti z vsemi sredstvi, s katerimi razpolaga.

2. člen

Ustanovitelj zavoda je Občina Rogaška Slatina.

Ustanoviteljske pravice in obveznosti izvaja župan, razen tistih, za katere je s tem odlokom določeno drugače.

1. Ime, sedež in pravni status zavoda

3. člen

Ime: Javni zavod za turizem in kulturo Rogaška Slatina. Skrajšano ime: Zavod za turizem in kulturo Rogaška Slatina.

Sedež: Zdraviliški trg 1, 3250 Rogaška Slatina.

Zavod lahko spremeni ime in sedež zgolj po predhodnem soglasju ustanovitelja.

Zavod je pravna oseba s pravicami, obveznostmi in odgovornostjo v pravnem prometu, kot to določa ta odlok.

2. Pečat zavoda

4. člen

Zavod ima enobarvni pečat okrogle oblike s premerom 35 mm. V sredini pečata je logo javnega zavoda. V zgornjem delu pečata je napisano: Občina Rogaška Slatina, v spodnjem delu pa napis: Zavod za turizem in kulturo.

Pečat iz prvega odstavka tega člena uporablja zavod za žigosanje vseh aktov, dokumentov in dopisov, ki jih pošilja ali izdaja organom, organizacijam in občanom, ter vseh internih dokumentov.

Zavod ima lahko zaradi potreb poslovanja večje število pečatov, ki so oblikovani po enakem načelu kot pečat iz prejšnjega člena tega odloka in se razlikujejo le po velikosti. Šte-

vilo posameznih pečatov, njihovo uporabo, način varovanja in uničevanja ter delavce, ki so zanje odgovorni, določi direktor.

3. Zastopanje in predstavljanje zavoda

5. člen

Zavod zastopa in predstavlja direktor.

Med začasno odsotnostjo nadomešča direktorja delavec zavoda, ki ga pooblasti direktor.

4. Naloge zavoda

6. člen

Zavod je ustanovljen za namene:

- oblikovanja in promocije celovite turistične ponudbe območja občine,
- informacijsko turistične dejavnosti,
- vodenja registra turističnih vodnikov na območju občine,
- raziskovanja in analiziranja trga na področju turizma,
- pospeševanja turističnega prometa,
- usklajevanja razvojnih turističnih aktivnosti območja,
- sooblikovanja turistične ponudbe Slovenije in njene promocije,
- spodbujanja, koordiniranja, ozaveščanja in vključevanja turističnih subjektov ter lokalnega prebivalstva za razvoj celovitih turističnih proizvodov območja,
- načrtovanja specializiranih turističnih prireditev večjega pomena,
- raziskave in analize lokalnega turističnega trga,
- organizacije prireditev in kulturne dejavnosti,
- izvajanja muzejske in razstavne dejavnosti,
- upravljanja in urejanja kulturnih objektov v Občini Rogaška Slatina,
- izvajanja drugih nalog s področja turizma in kulture na območju občine, v javnem interesu Občine Rogaška Slatina, Javni interes Občine Rogaška Slatina obsega predvsem:
 - a) na področju turizma:
 - informacijsko turistično dejavnost,
 - spodbujanje razvoja celovitih turističnih proizvodov turističnega območja,
 - razvoj in vzdrževanje skupne turistične infrastrukture,
 - razvoj in vzdrževanje javnih površin namenjenih turizmu,
 - ozaveščanje in spodbujanje lokalnega prebivalstva za pozitiven odnos do turistov in turizma,
 - druge storitve, ki jih v turističnem območju brezplačno nudijo turistom.
 - b) ter na področju kulture:
 - zagotavljanje kulturnih dobrin kot javnih dobrin,
 - organizacija in izvajanje prireditev,
 - načrtovanje in vzdrževanje javne kulturne infrastrukture.

II. ORGANIZACIJA IN DEJAVNOST ZAVODA

7. člen

Organizacija dela v zavodu se uredi s pravilnikom o sistematizaciji delovnih mest zavoda, ki ga potrdi svet zavoda.

8. člen

Zavod lahko, za potrebe izvajanja svoje dejavnosti, oblikuje notranje organizacijske enote.

9. člen

Zavod sodeluje z zavodi in drugimi organizacijami s področja športa, turizma, izobraževanja, mladine, kulture v Občini Rogaška Slatina z namenom povezovanja, krepitve in razvoja svoje osnovne dejavnosti.

Zavod sme izvajati tudi druge aktivnosti, s katerimi dopolnjuje ter izboljšuje svojo osnovno programsko ponudbo ali z njimi prispeva k popolnemu izkoriščanju svojih prostorskih in kadrovskih zmogljivosti.

Zavod dejavnosti izvaja v skladu z letnim programom dela, ki ga potrdi svet zavoda.

S soglasjem ustanovitelja se dejavnost zavoda lahko razširi tudi na območja drugih občin, za kar se sklene posebna pogodba.

10. člen

Naloge iz prejšnjih členov, ki jih opravlja zavod, so v skladu z Uredbo o standardni klasifikaciji dejavnosti (Uradni list RS, št. 69/07, 17/08) razvrščene:

- C/18.120 drugo tiskanje
 - C/18.130 priprava na tisk in objavo
 - J/58.140 izdajanje revij in druge periodike
 - J/58.110 izdajanje knjig
 - J/58.130 izdajanje časopisov
 - J/58.190 drugo založništvo
 - J/58.290 drugo izdajanje programja
 - J/59.110 produkcija filmov, video filmov, televizijskih oddaj
 - J/59.120 post produkcijske dejavnosti pri izdelavi filmov, video filmov, televizijskih oddaj
 - J/59.130 distribucija filmov, video filmov, televizijskih oddaj
 - J/59.140 kinematografska dejavnost
 - J/63.110 obdelava podatkov in s tem povezane dejavnosti
 - J/63.120 obratovanje spletnih portalov
 - J/63.910 dejavnosti tiskovnih agencij
 - J/63.990 drugo informiranje
 - L/68.200 oddajanje in obratovanje lastnih ali najetih nepremičnin
 - G/47.190 druga trgovina na drobno v nespecializiranih trgovinah
 - G/47.610 trgovina na drobno v specializiranih prodajalnah s knjigami
 - G/47.621 trgovina na drobno v specializiranih prodajalnah s časopisi in revijami
 - G/47.640 trgovina na drobno v specializiranih prodajalnah s športno opremo
 - G/47.650 trgovina na drobno v specializiranih prodajalnah z igračami in rekviziti za igre in zabavo
 - G/47.710 trgovina na drobno v specializiranih prodajalnah z oblačili
 - G/47.789 druga trgovina na drobno v drugih specializiranih prodajalnah
 - G/47.810 trgovina na drobno na stojnicah in tržnicah z živili, pijačami in tobačnimi izdelki
 - G/47.890 trgovina na drobno na stojnicah in tržnicah z drugim blagom
 - G/47.910 trgovina na drobno po pošti ali po internetu
 - M/73.110 dejavnost oglaševalskih agencij
 - M/73.120 posredovanje oglaševalskega prostora
 - M/73.200 raziskovanje trga in javnega mnenja
 - N/81.300 urejanje in vzdrževanje zelenih površin in okolice
 - N/82.190 fotokopiranje, priprava dokumentov in druge posamične pisarniške dejavnosti
 - N/82.200 dejavnost klicnih centrov
 - N/82.300 organiziranje razstav, sejmov, srečanj
 - N/82.990 druge nerazvrščene spremljajoče dejavnosti za poslovanje
 - R/90.010 umetniško uprizarjanje
 - R/90.020 spremljajoče dejavnosti za umetniško uprizarjanje
 - R/90.030 umetniško ustvarjanje
 - R/09.040 obratovanje objektov za kulturne prireditve
 - R/91.020 dejavnost muzejev
 - R/91.030 varstvo kulturne dediščine
 - R/91.040 dejavnost botaničnih in živalskih vrtov, varstvo naravnih vrednot
 - R/93.299 druge nerazvrščene dejavnosti za prosti čas.
- Zavod lahko dejavnost spremeni ali razširi le s soglasjem ustanovitelja.
- Zavod lahko sklepa pogodbe in opravlja druge pravne posle samo v okviru dejavnosti, ki je vpisana v sodni register.

Zavod lahko brez vpisa v sodni register opravlja druge dejavnosti, ki so namenjene za izvajanje dejavnosti, vpisane v sodni register, za katere je običajno, da se opravljajo skupaj s to dejavnostjo v manjšem obsegu ali občasno, ali ki prispevajo k popolnejšemu izkoriščanju zmogljivosti, ki se uporablja za opravljanje opisane dejavnosti.

Zavod lahko opravlja posamezne dejavnosti izven letnega programa dela v obliki dodatnih programov in projektov za zainteresirane pravne in fizične osebe iz vrst turističnega gospodarstva ali lokalne skupnosti na podlagi sklenjene pogodbe ter zagotovljenih sredstev.

11. člen

Zavod se lahko zaradi usklajevanja strokovnih, poslovnih in razvojnih interesov povezuje v zvezo in druga strokovna združenja.

III. ORGANI ZAVODA

12. člen

Organa zavoda sta:

- direktor,
- svet zavoda.

Zavod ima lahko tudi druge organe, katerih delovno področje, sestavo in način volitev oziroma imenovanja določi s pravili zavoda.

1. Direktor

13. člen

Direktor organizira delo zavoda, ga zastopa, predstavlja in vodi poslovanje zavoda ter odgovarja za zakonitost in strokovnost dela zavoda.

Direktor mora pri vodenju poslov ravnati z javnimi sredstvi s skrbnostjo vestnega gospodarja.

14. člen

Direktorja imenuje in razrešuje svet zavoda na podlagi javnega razpisa po predhodnem soglasju Občinskega sveta Občine Rogaška Slatina.

Občinski svet Občine Rogaška Slatina se o predlogu kandidata za direktorja praviloma izreče v roku 45 dni od prejema predloga.

Mandat direktorja traja pet let, po izteku te dobe je lahko ponovno imenovan.

Na podlagi akta o imenovanju direktorja, sklene z njim pogodbo o zaposlitvi v imenu sveta zavoda njegov predsednik. Delovno razmerje z direktorjem se sklene za določen čas, za čas trajanja mandata.

15. člen

Za direktorja je lahko imenovan kandidat, ki poleg splošnih pogojev iz Zakona o delovnih razmerjih izpolnjuje naslednje pogoje:

- ima najmanj univerzitetno izobrazbo ali specializacijo po visokošolskem strokovnem programu oziroma magisterij stroke (2. bolonjska stopnja),
- ima najmanj 5 let delovne dobe, od tega najmanj 1 leto na vodilnem delovnem mestu,
- ima organizacijske in vodstvene sposobnosti,
- izkazuje aktivno znanje slovenskega jezika in vsaj ene svetovnega jezika (angleško, italijansko, nemško ali rusko).

Kandidat mora predložiti program dela zavoda za mandatno obdobje.

16. člen

Naloge direktorja so:

- 1) organizira delo zavoda,
- 2) pripravi dolgoročni razvojni načrt,
- 3) pripravi letni program dela in letni finančni načrt,

4) pripravi akt o organizaciji dela in pravilnik o sistemizaciji delovnih mest po predhodnem mnenju reprezentativnih sindikatov v zavodu, če ga ima,

5) pripravi kadrovski načrt,

6) pripravi načrt nabav osnovnih sredstev in investicijskega vzdrževanja,

7) pripravi druge akte, ki urejajo pomembnejša vprašanja v zvezi z delovanjem zavoda,

8) pripravlja cenik objektov, rekvizitov, naprav ter drugih storitev in programov zavoda,

9) poroča ustanovitelju in svetu zavoda o zadevah, ki lahko pomembno vplivajo na delovanje zavoda,

10) pripravi letno poročilo in zaključni račun,

11) sklepa zavodsko kolektivno pogodbo, če jo zavod ima,

12) organizira in vodi strokovno delo,

13) odgovarja za strokovno vodenje zavoda,

14) organizira mentorstvo za pripravnike,

15) skrbi za sodelovanje zavoda z okoljem,

16) spodbuja strokovno izobraževanje in izpopolnjevanje strokovnih delavcev,

17) izvršuje odločitve in sklepe, ki jih sprejema svet zavoda,

18) skrbi za produktivnost in ekonomičnost poslovanja zavoda,

19) sprejema sklepe o hrambi in uporabi pečatov zavoda ter določi delavce, ki so odgovorni zanje,

20) seznanja zaposlene o sprejetih odločitvah, sklepih in drugih zadevah, ki so povezani z delovanjem zavoda,

21) pripravi petletni razvojni načrt zavoda,

22) skrbi za polno zasedenost objektov iz 23. člena tega odloka,

23) opravlja druge naloge v skladu s tem odlokom in veljavnimi predpisi.

Akte iz 2., 3., 4., 5., 6., 7., 8., 10., 11. in 21. točke prejšnjega odstavka sprejema svet zavoda.

K aktu iz 21. točke prvega odstavka tega člena daje soglasje ustanovitelj. Soglasje se izda praviloma v roku 60 dni od prejema predloga. Če v tem času soglasje ni izdano, se šteje, da je bilo izdano.

17. člen

V pravnem prometu izstopa in predstavlja direktor zavod neomejeno in je pooblaščen za sklepanje pogodb v okviru finančnega načrta (letnega izvedbenega načrta), razen pri pogodbah vezanih na tekoče in investicijsko vzdrževanje (vlaganja v objekte in opremo), in sicer:

– pri pogodbah nad 10.000,00 EUR brez DDV za storitve in blago oziroma nad 20.000,00 EUR brez DDV za gradnje, za katere je potrebno soglasje ustanovitelja.

Direktor lahko pri uresničevanju svojih pooblastil, določenih z zakonom in tem aktom, prenese opravljanje posameznih zadev na posamezne delavce s posebnimi pooblastili v skladu s pravilnikom o notranji organizaciji dela in sistemizaciji delovnih mest.

18. člen

Direktor je lahko razrešen pred potekom mandata, če:

- direktor sam zahteva razrešitev,
- nastane kateri od razlogov, ko po predpisih o delovnih razmerjih preneha delovno razmerje po samem zakonu,
- direktor pri svojem delu ne ravna po predpisih in splošnih aktih zavoda ali neutemeljeno ne izvršuje sklepov sveta zavoda in ustanovitelja ali ravna v nasprotju z njimi,
- direktor s svojim nevestnim ali nepravilnim delom povzroči zavodu večjo škodo ali če zanemarja ali malomarno opravlja svoje dolžnosti, tako da nastanejo ali bi lahko nastale hujše motnje pri opravljanju dejavnosti zavoda,
- se bistveno spremeni dejavnost, zaradi katere je zavod ustanovljen ali prenosa ustanoviteljstva, v skladu z zakonom.

Direktorja razrešuje svet zavoda v soglasju z Občinskim svetom Občine Rogaška Slatina.

Občinski svet Občine Rogaška Slatina se o predlogu razrešitve direktorja praviloma izreče v roku 45 dni od prejema predloga.

Pred sprejemom sklepa o razrešitvi direktorja je potrebno direktorja seznaniti o razlogih za razrešitev in mu dati možnost, da se o njih v roku 30 dni izjasni.

2. Vršilec dolžnosti

19. člen

Vršilca dolžnosti se imenuje v primeru, če:

- direktorju predčasno preneha mandat in se ne izpelje redni postopek imenovanja direktorja,
- je bil izpeljan javni razpis za imenovanje direktorja, pa se ni nihče prijavil oziroma nihče izmed prijavljenih kandidatov ni bil izbran.

Vršilca dolžnosti do imenovanja direktorja imenuje svet zavoda, vendar največ za eno leto, pri čemer ista oseba ne more biti imenovana dvakrat zaporedoma.

3. Svet zavoda

20. člen

Svet zavoda sestavlja sedem članov, in sicer:

- štiri predstavniki ustanovitelja,
- en predstavnik delavcev zavoda,
- dva uporabnika oziroma zainteresirane javnosti.

Predstavnike ustanovitelja imenuje Občinski svet Občine Rogaška Slatina in sicer dva izmed članov občinskega sveta in dva iz strokovnih služb.

Predstavnika delavcev zavoda izvolijo delavci zavoda na neposrednih in tajnih volitvah, ki jih podrobneje ureja akt, ki ga sprejme zbor delavcev zavoda v skladu s predpisi o sodelovanju delavcev pri upravljanju.

Predstavnika uporabnikov oziroma zainteresirane javnosti na podlagi javnega poziva imenuje župan. Poziv pripravi in izvede strokovna služba ustanovitelja.

21. člen

Na prvi konstitutivni seji člani izmed sebe izvolijo predsednika in namestnika.

Mandat članov sveta zavoda traja pet let. Po preteku mandata so lahko člani ponovno imenovani, vendar ne več kot dvakrat zaporedoma. Mandat začne teči z dnem konstituiranja sveta zavoda.

Direktor je dolžan obvestiti ustanovitelja in zaposlene o poteku mandatov članov sveta 90 dni pred potekom mandata članov sveta zavoda.

Prvo, konstitutivno, sejo sveta skliče župan v roku 30 dni po imenovanju oziroma izvolitvi članov v svet zavoda. Svet zavoda se lahko skliče, kolikor je v roku imenovana večina vseh članov sveta zavoda.

Svet zavoda sklepa veljavno, če je na seji navzoča večina članov sveta.

Svet zavoda sprejema odločitve z večino glasov prisotnih članov sveta.

Podrobnejše delovanje uredi svet zavoda s poslovníkom sveta zavoda.

Član sveta zavoda je lahko razrešen pred potekom mandata za katerega je imenovan, če:

- sam zahteva razrešitev,
- ne upošteva navodil organa, ki ga je imenoval,
- se neupravičeno ne udeleži sej trikrat zapored,
- pri svojem delu ne ravna v skladu s predpisi oziroma predstavniki ustanovitelja tudi ne ravnajo v skladu z navodili ustanovitelja,

– ne opravlja svojih nalog, oziroma jih ne opravlja strokovno,

- s svojim ravnanjem škoduje delu in ugledu zavoda,

V primeru predčasne razrešitve člana se za čas do izteka mandata imenuje oziroma izvoli nov član po istem postopku,

kot je bil imenovan oziroma izvoljen razrešeni član. Mandat članu sveta zavoda, ki je bil naknadno imenovan, poteče takrat, ko poteče mandat celotnemu svetu zavoda.

Člana sveta zavoda razreši organ, ki je člana sveta zavoda imenoval oziroma izvolil, in sicer na pobudo organa ali na predlog sveta.

Oseba, ki opravlja funkcijo direktorja oziroma pomočnika direktorja v zavodu, ne more voliti in biti izvoljena oziroma imenovana v svet.

22. člen

Naloge sveta zavoda so:

- nadzira zakonitost dela in poslovanja zavoda,
- spremlja, analizira in ocenjuje delovanje zavoda,
- sprejema cenik uporabe objektov, rekvizitov, naprav ter drugih storitev in programov zavoda,
- predlaga ustanovitelju revizijo poslovanja, ki jo lahko opravi tudi notranji revizor ustanovitelja,
- ocenjuje delo direktorja,
- sprejema letni program dela in finančni načrt, sistemizacijo delovnih mest, akt o organizaciji dela, kadrovski načrt, načrt nabav osnovnih sredstev in investicijskega vzdrževanja, zavodsko kolektivno pogodbo, če jo zavod ima, in druge akte, ki urejajo pomembnejša vprašanja v zvezi z delovanjem zavoda,
- nadzira izvajanje predpisov iz prejšnje alineje,
- imenuje direktorja zavoda s predhodnim soglasjem z Občinskega sveta Občine Rogaška Slatina,
- imenuje vršilca dolžnosti direktorja zavoda,
- sklepa pogodbo o zaposlitvi z direktorjem in vršilcem dolžnosti direktorja,
- spremlja in ocenjuje delovanje zavoda in politiko njene-ga ustanovitelja,
- obravnava vprašanja s področja strokovnega dela zavoda in daje direktorju mnenja, predloge in pobude za reševanje teh vprašanj,
- sprejema pravila zavoda,
- sprejema druge splošne akte, za katere je tako določeno v pravilih,
- sprejema letno poročilo in zaključni račun zavoda,
- sprejema petletni razvojni načrt zavoda,
- opravlja nadzor nad upravljanjem in poslovanjem zavoda,
- odloča o ugovorih in pritožbah delavcev zavoda kot drugostopenjski organ,
- opravlja druge naloge, ki zadevajo poslovanje in delovanje zavoda.

IV. SREDSTVA ZA DELO IN ODGOVORNOST ZA OBVEZNOSTI ZAVODA

1. Premoženje v upravljanju/najemu

23. člen

Zavod upravlja z naslednjim nepremičnim premoženjem:

- Kulturni center Rogaška Slatina, Celjska cesta 3a, Rogaška Slatina, parc. št. 809/1, k.o. Rogaška Slatina,
- Anin dvor, Cvetlični hrib 1a, Rogaška Slatina, parc. št. 277/1, k.o. Rogaška Slatina,
- Kaktejnik Cerovec, parc. št. 1102/5, k.o. Cerovec,
- Informacijsko središče Boč, parc. št. 1191/6, k.o. Drevenik,
- Poslovni prostori na Zdraviliškem trgu 1, Rogaška Slatina, parc. št. 368, k.o. Rogaška Slatina.

24. člen

Ustanovitelj lahko s posebno pogodbo preda zavodu v upravljanje tudi druga nepremična in premična osnovna sredstva.

25. člen

Zavod samostojno upravlja z nepremičninami iz 23. člena tega odloka in vso opremo, ki se nahaja na oziroma v posame-

znih objektih, ne more pa s pravnimi posli odtujiti premičnega ali nepremičnega premoženja, le-tega obremeniti s stvarnimi ali drugimi bremenami ali kako drugače zmanjšati njegovo vrednost brez soglasja ustanovitelja.

Zavod je dolžan upravljati in uporabljati premoženje s skrbnostjo dobrega gospodarja.

2. Javni interes

26. člen

Javni interes, izražen v tem členu, pomeni prednost pri uporabi objektov, ki so v upravljanju ali najemu zavoda.

Javni interes se zasleduje z oblikovanjem cenika ter z vnaprejšnjo opredelitvijo načina zasledovanja javnega interesa v letnem programu dela javnega zavoda.

3. Financiranje zavoda

27. člen

Zavod pridobiva sredstva za izvajanje svoje dejavnosti, opredeljene v letnem programu dela:

- s prodajo blaga in storitev na trgu,
- iz sredstev proračuna ustanovitelja,
- iz drugih javnih sredstev in evropskih skladov,
- z darili, donacijami, volili in prejemki iz drugih zakonitih virov.

Zavod pridobiva sredstva iz proračuna Občine Rogaška Slatina na podlagi dogovorjenega in finančno ovrednotenega letnega programa dela in poslovnega poročila za preteklo leto. Višina sredstev se opredeli v proračunu ustanovitelja.

Ustanovitelj in zavod določita vsa medsebojna razmerja s posebno pogodbo o sofinanciranju, s katero uredita predvsem:

- financiranje dejavnosti zavoda s strani ustanovitelja za tekoče proračunsko obdobje,
- izvajanje letnega programa dela zavoda,
- način izvrševanja drugih medsebojnih pravic in obveznosti, ki so določena s tem odlokom, pravili zavoda in drugimi predpisi.

28. člen

Zavod samostojno gospodari s prihodki, ki jih ustvari z opravljanjem svoje dejavnosti.

Za doseganje optimalnih učinkov lahko zavod opravlja na področju svojega delovanja tudi gospodarsko dejavnost, pri čemer je prihodek take dejavnosti izrecno namenjen razvoju in izvajanju osnovnih dejavnosti zavoda. Opravljanje takšne dejavnosti ne sme ogroziti izvajanja osnovne dejavnosti zavoda.

Zavod ločeno izkazuje prihodke in odhodke iz sredstev tržne dejavnosti in ostalih virov. Proračunske dotacije, članarina in druga nadomestila ter donacije in darila se ne štejejo med prihodke iz tržne dejavnosti.

4. Oblikovanje cene

29. člen

Vsi stroški zavoda, razen:

- stroškov vezanih na vzdrževanje in obnovo objektov in opreme, za katere so pridobljena namenska proračunska sredstva ali druga sredstva ter
- stroškov vezanih na izvajanje drugih programov, projektov, storitev ali opravil, ki jih zavod izvaja kot dodatno dejavnost in niso povezani z vzdrževanjem in upravljanjem objektov iz 23. člena tega odloka se vračunavajo v ceno storitev vezanih na oddajo objektov in opreme v uporabo.

5. Ustvarjanje presežkov

30. člen

Presežek prihodkov nad odhodki, ki ga doseže zavod pri opravljanju netržne dejavnosti, zavod uporablja za izvajanje in razvoj te dejavnosti po predhodnem soglasju sveta zavoda.

Presežek prihodkov nad odhodki, ki ga zavod ustvari z opravljanjem tržne dejavnosti, mora zavod v deležu 50% presežka vplačati v proračun Občine Rogaška Slatina, s 50% presežka pa zavod razpolaga samostojno po predhodnem soglasju sveta zavoda, pri čemer se lahko delež delitve presežka za posamezno koledarsko leto spremeni v primeru, da zavod načrtuje izvedbo večje investicije ali investicijsko vzdrževalnih del. V primeru sprememb deleža delitve presežka v skladu s tem odstavkom, mora zavod predhodno pridobiti soglasje ustanovitelja.

O načinu pokrivanja morebitnega primanjkljaja odloča ustanovitelj na predlog direktorja, h kateremu direktor predhodno pridobi soglasje sveta zavoda.

V. POSLOVNA TAJNOST

31. člen

Direktor in drugi delavci zavoda morajo varovati listine in podatke, do katerih pridejo oziroma se z njimi seznanijo pri opravljanju dejavnosti zavoda in so določeni za poslovno tajnost.

Osebe iz prejšnjega odstavka morajo varovati poslovno tajnost tudi po prenehanju delovnega razmerja.

Za poslovno tajnost se štejejo podatki in dokumenti:

- ki so z zakonom in drugimi predpisi določeni za tajne,
- ki jih svet zavoda določi za poslovno tajnost,
- ki jih direktor v okviru svojih pristojnosti določi za poslovno tajnost,
- ki jih zavodu zaupno sporoči pristojni organ ali druga organizacija.

Poleg listin so lahko poslovna tajnost tudi predmeti (npr. nosilci zvoka in slike), CD-romi, računalniške baze podatkov, načrti, vzorci ipd. Listine in podatke, ki štejejo za poslovno tajnost sme posredovati le direktor zavoda oziroma delavec, ki ga zato posebej pooblasti direktor.

VI. PRAVICE, OBVEZNOSTI IN ODGOVORNOSTI ZAVODA V PRAVNEM PROMETU

32. člen

Zavod je pravna oseba, ki nastopa v pravnem prometu v okviru svoje dejavnosti samostojno, z vsemi pravicami in obveznostmi, v svojem imenu in za svoj račun.

Zavod odgovarja za svoje obveznosti z vsemi sredstvi, s katerimi lahko razpolaga.

33. člen

Zavod prevzema odgovornost za dobro gospodarjenje s sredstvi, namenjenimi za izvajanje lastne dejavnosti, ter odgovornost dobrega gospodarja za upravljanje s sredstvi, ki so last ustanovitelja.

34. člen

Premoženje, s katerim upravlja zavod, je last ustanovitelja.

S premičnim premoženjem upravlja zavod samostojno, z nepremičninami pa samo po predhodnem pisnem soglasju ustanovitelja.

VII. ODGOVORNOSTI USTANOVITELJA ZA OBVEZNOSTI ZAVODA TER MEDSEBOJNE PRAVICE IN OBVEZNOSTI USTANOVITELJA IN ZAVODA

35. člen

Za obveznosti zavoda subsidiarno odgovarja ustanovitelj do višine sredstev, ki se v tekočem letu zagotavljajo iz proračuna ustanovitelja za delovanje zavoda.

Ustanovitelj ne odgovarja za obveznosti zavoda iz naslova dejavnosti, ki jih opravlja za morebitne druge naročnike.

VIII. PREHODNE IN KONČNE DOLOČBE

36. člen

Direktor in svet zavoda sta dolžna v roku 60 dni od konstituiranja sveta zavoda oziroma imenovanja direktorja po tem odloku ustanovitelju predložiti petletni razvojni načrt zavoda.

37. člen

Svet novoustanovljenega zavoda se konstituira najkasneje v treh mesecih od uveljavitve tega odloka.

Mandat sedanjih direktoric zavodov poteče z iztekom mandata, za katerega sta bili imenovani, do imenovanja novega direktorja Zavoda za turizem in kulturo Rogaška Slatina delujeta kot vršilki dolžnosti.

38. člen

Rok za uskladitev statuta in drugih splošnih aktov zavoda je šest mesecev od konstituiranja sveta zavoda po tem odloku.

Do sprejema novih aktov veljajo obstoječi akti v vseh določbah, ki niso v nasprotju z zakoni in tem odlokom.

39. člen

Z dnem uveljavitve tega odloka prenehata veljati Odlok o ustanovitvi javnega Zavoda za kulturo Rogaška Slatina (Uradni list RS, št. 50/02, 56/08) in Odlok o ustanovitvi javnega Zavoda za turizem Rogaška Slatina (Uradni list RS, št. 115/07).

40. člen

Direktor poskrbi za vpis sprememb po tem odloku v uradne evidence, kolikor je to potrebno, v roku treh mesecev od uveljavitve tega odloka.

Z dnem vpisa spojitve v sodni register preneha obstoj obeh zavodov: Javnega zavoda turizem Rogaška Slatina in Javnega zavoda za kulturo Rogaška Slatina.

Premoženje Javnega zavoda turizem Rogaška Slatina in Javnega zavoda za kulturo Rogaška Slatina preide z dnem spojitve na Javni zavod za turizem in kulturo Rogaška Slatina.

Pravni naslednik obeh zavodov je Javni zavod za turizem in kulturo Rogaška Slatina, na katerega preidejo vse pravice in obveznosti obeh zavodov ter redno zaposleni delavci.

41. člen

Ta odlok začne veljati petnajsti dan po objavi v Uradnem listu Republike Slovenije.

Št. 0320-0005/2013-03

Rogaška Slatina, dne 26. junija 2013

Župan
Občine Rogaška Slatina
mag. Branko Kidrič l.r.

2260. Odlok o prenehanju veljavnosti tretje alineje prvega odstavka 13. člena, drugega odstavka 14. člena in prvega odstavka 19. člena Odloka o prostorskih ureditvenih pogojih za območje Občine Šmarje pri Jelšah

Na podlagi 53.a člena Zakona o spremembah in dopolnitvah Zakona o prostorskem načrtovanju (Uradni list RS, št. 57/12) in 16. člena Statuta Občine Rogaška Slatina (Uradni list RS, št. 26/12) je Občinski svet Občine Rogaška Slatina na 26. redni seji dne 26. 6. 2013 sprejel

O D L O K

o prenehanju veljavnosti tretje alineje prvega odstavka 13. člena, drugega odstavka 14. člena in prvega odstavka 19. člena Odloka o prostorskih ureditvenih pogojih za območje Občine Šmarje pri Jelšah

1. člen

V Odloku o prostorskih ureditvenih pogojih za območje Občine Šmarje pri Jelšah (Uradni list RS, št. 69/93), ki se uporablja na območju Občine Rogaška Slatina z uveljavitvijo tega odloka prenehajo veljati določbe tretje alineje prvega odstavka 13. člena, drugega odstavka 14. člena in prvega odstavka 19. člena.

2. člen

Ta odlok se objavi v Uradnem listu Republike Slovenije in začne veljati petnajsti dan po objavi.

Št. 0320-0005/2013

Rogaška Slatina, dne 26. junija 2013

Župan
Občine Rogaška Slatina
mag. Branko Kidrič l.r.

ROGATEC

2261. Odlok o spremembi območja naselja Donačka Gora

Na podlagi prvega odstavka 7. člena Zakona o določanju območij ter o imenovanju in označevanju naselij, ulic in stavb (Uradni list RS, št. 25/08) in 16. člena Statuta Občine Rogatec (Uradni list RS, št. 13/06, 27/06, 50/10 in 56/11) je Občinski svet Občine Rogatec na 16. redni seji dne 27. 6. 2013 sprejel

O D L O K

o spremembi območja naselja Donačka Gora

1. člen

S tem odlokom se spremeni območje naselja Donačka Gora.

2. člen

Območje naselja Donačka Gora se spremeni tako, da se razširi in zajame parcele št. 127/1, 127/2, 128/1, 128/2, 78, 79, del 1213, del 1211/1, 53, 52/2, 51/1, 51/3, 51/2 in 54, k.o. Donačka gora, kot je razvidno iz elaborata.

Sprememba iz prejšnjega odstavka je prikazana v elaboratu za določitev območja naselja št. 02122-1/2013-2 z dne 6. 2. 2013, ki ga je izdelala Geodetska uprava RS, Območna geodetska uprava Celje, Geodetska pisarna Šmarje pri Jelšah, Aškerčev trg 11, 3240 Šmarje pri Jelšah, in je sestavni del tega odloka. Elaborat se, kot sestavni del odloka, objavi na spletni strani Občine Rogatec.

3. člen

Geodetska uprava RS mora najpozneje v 30 dneh, po začetku veljavnosti tega odloka, evidentirati spremembo podatkov o območju naselja Donačka Gora v registru prostorskih enot.

4. člen

Ta odlok začne veljati naslednji dan po objavi v Uradnem listu Republike Slovenije.

Št. 0071-0002/2013

Rogatec, dne 27. junija 2013

Župan
Občine Rogatec
Martin Mikolič l.r.

2262. Odlok o dopolnitvi Odloka o ustanovitvi Javnega zavoda za kulturo, turizem in razvoj Občine Rogatec

Na podlagi 26. člena Zakona o uresničevanju javnega interesa za kulturo (Uradni list RS, št. 77/07 – UPB1, 56/08, 94/09 – Odl. US, 4/10 in 20/11), Zakona o spodbujanju turizma (Uradni list RS, št. 2/04 in 57/12) in 16. člena Statuta Občine Rogatec (Uradni list RS, št. 13/06, 27/06, 50/10 in 56/11) je Občinski svet Občine Rogatec na 16. redni seji dne 27. 6. 2013 sprejel

O D L O K
o dopolnitvi Odloka o ustanovitvi Javnega zavoda za kulturo, turizem in razvoj Občine Rogatec

1. člen

S tem odlokom se dopolnjuje Odlok o ustanovitvi Javnega zavoda za kulturo, turizem in razvoj Občine Rogatec (Uradni list RS, št. 13/06, (popr. – 38/06), 72/08, 37/11 in 108/12; v nadaljevanju: odlok).

2. člen

Dopolni se besedilo 5. člena odloka, tako da se doda:
»A 01.270 Gojenje rastlin za izdelavo napitkov
A 01.280 Gojenje začimbnih, aromatskih in zdravilnih rastlin.«

3. člen

Ta odlok začne veljati naslednji dan po objavi v Uradnem listu Republike Slovenije.

Št. 0071-0004/2013
Rogatec, dne 27. junija 2013

Župan
Občine Rogatec
Martin Mikolič l.r.

SLOVENJ GRADEC

2263. Odlok o organizaciji in delovnem področju občinske uprave Mestne občine Slovenj Gradec

Na podlagi drugega odstavka 49. člena Zakona o lokalni samoupravi (Uradni list RS, št. 72/93, s spremembami in dopolnitvami) in 47. člena Statuta Mestne občine Slovenj Gradec – UPB (Uradni list RS, št. 43/08 – UPB, 53/10) je Občinski svet Mestne občine Slovenj Gradec na 25. seji dne 18. 6. 2013 sprejel

O D L O K
o organizaciji in delovnem področju občinske uprave Mestne občine Slovenj Gradec

I. SPLOŠNE DOLOČBE

1. člen

Ta odlok določa organizacijo in delovno področje občinske uprave Mestne občine Slovenj Gradec (v nadaljevanju: občinska uprava), dolžna ravnanja javnih uslužbencev na področju preprečevanja korupcije, krepitve integritete in odpravljanja nasprotja interesov, način vodenja občinske uprave, pristojnosti,

pooblastila in odgovornosti ter ureja druga vprašanja v zvezi z delovanjem občinske uprave.

2. člen

(1) Organizacija občinske uprave mora biti prilagojena poslanstvu ter nalogam lokalne skupnosti z namenom, da se zagotovi:

- zakonito, strokovno, racionalno, učinkovito in usklajeno izvrševanje nalog občinske uprave ter organov občine,
- smotna organizacija in vodenje dela v občinski upravi,
- usmerjenost občinske uprave k uporabnikom njenih storitev,
- zakonito, pravočasno, učinkovito uresničevanje pravic, interesov in obveznosti udeležencev v postopku ter drugih strank,
- koordinirano izvajanje nalog in učinkovito izvajanje projektnih nalog,
- učinkovito in usklajeno sodelovanje občinske uprave z ožjimi deli občine,
- učinkovito sodelovanje z občinskimi upravami drugih občin, organi državne uprave ter drugimi organi, organizacijami in institucijami pri reševanju skupnih zadev.

(2) Moška spolna slovnična oblika uporabljena v tem odloku se uporablja kot nevtralna za ženske in moške.

II. DELOVNO PODROČJE IN PRISTOJNOSTI MESTNE OBČINE SLOVENJ GRADEC IN OBČINSKE UPRAVE

3. člen

(1) Mestna občina Slovenj Gradec v okviru ustave in zakonov ter podzakonskih aktov samostojno ureja in opravlja svoje zadeve in izvršuje naloge, ki so nanjo prenesene z zakoni.

(2) Občinska uprava opravlja upravne, strokovne, pospeševalne in razvojne naloge, naloge v zvezi z zagotavljanjem javnih služb iz občinske pristojnosti ter druge naloge v okviru pravic in dolžnosti mestne občine na delovnih področjih določenih z zakoni in podzakonskimi akti, s Statutom Mestne občine Slovenj Gradec, z drugimi občinskimi akti ter s tem odlokom.

(3) Pri svojem delu mora občinska uprava ravnati nepristransko in ne sme dajati neupravičenih koristi oziroma prednosti posameznikom, pravnim osebam ali interesnim skupinam.

III. JAVNI USLUŽBENCI, ODLOK O ORGANIZACIJI OBČINSKE UPRAVE IN SISTEMIZACIJA DELOVNIH MEST

4. člen

(1) Na podlagi Odloka o organizaciji in delovnem področju občinske uprave Mestne občine Slovenj Gradec župan sprejme Pravilnik o notranji organizaciji in sistemizaciji delovnih mest v občinski upravi. Pravilnik o notranji organizaciji in sistemizaciji delovnih mest v občinski upravi je podlaga za razporeditev javnih uslužbencev na delovna mesta s pogodbo o zaposlitvi.

(2) Javni uslužbenci se, v skladu z zakonom, ki ureja sistem javnih uslužbencev, delijo na uradnike in strokovno tehnične javne uslužbence. Uradniki so javni uslužbenci, ki opravljajo javne naloge, neposredno povezane z izvrševanjem oblasti ali z varstvom javnega interesa. Strokovno tehnični javni uslužbenci opravljajo spremljajoča dela, ki jih je potrebno opravljati zaradi nemotenega izvajanja javnih nalog občine. Kriterije za določitev in razvrstitev uradniških ter strokovno tehničnih delovnih mest v organih državne uprave, pravosodnih organih in upravah lokalnih skupnosti, opredeli vlada z uredbo, ki predstavlja podlago za pripravo akta o sistemizaciji.

5. člen

Javni uslužbenec pri svojem delu:
– opravlja naloge določene z zakoni in drugimi predpisi v skladu s pristojnostmi, navodili in pooblastili, ki jih ima,

– opravlja naloge v skladu z načelom zakonitosti, strokovnosti, zaupnosti, častnega ravnanja ter politično nevtralnino in nepristransko, z upoštevanjem kodeksa, ki ureja ravnanje javnih uslužbencev,

– opravlja naloge strokovno, vestno, hitro, nepristransko ter kvalitetno,

– se pri svojem delu stalno usposablja ter izpopolnjuje, pri čemer pogoje za strokovno izpopolnjevanje in usposabljanje zagotavlja delodajalec,

– pri opravljanju svojih nalog ravna spoštljivo, tako v odnosih z občani, kot tudi v odnosih z nadrejenimi, sodelavci in podrejenimi,

– pri opravljanju nalog ne sme ravnati samovoljno ali v škodo katerekoli osebe, skupine, osebe javnega ali zasebnega prava, primerno mora upoštevati pravice, dolžnosti in ustrezne interese le-teh,

– je dolžan, da z vso potrebno zaupnostjo in skrbnostjo obravnava vse informacije in dokumente, ki jih je pridobil med zaposlitvijo,

– svojo pravico do odločanja po prosti presoji uresničuje nepristransko in ob upoštevanju meril, določenih v predpisih.

IV. INTEGRITETA IN PREPREČEVANJE KORUPCIJE V OBČINSKI UPRAVI

6. člen

(1) Vsak javni uslužbenec, zaposlen v občinski upravi Mestne občine Slovenj Gradec, je dolžan svoje delo opravljati v duhu krepitve delovanja pravne države, krepitve integritete, transparentnosti in preprečevanja korupcije. V zvezi s tem mora upoštevati vsa dolžna ravnanja, določena z Zakonom o integriteti in preprečevanju korupcije (Uradni list RS, št. 45/10 s spremembami in dopolnitvami), Kodeks ravnanja javnih uslužbencev (Uradni list RS, št. 8/01) ter Kodeks etike javnih uslužbencev v državnih organih in upravah lokalnih skupnosti, ki ga je sprejel Uradniški svet v sodelovanju z reprezentativnimi sindikati, dne 11. 4. 2011.

(2) Javni uslužbenec mora pri opravljanju svojega dela biti pozoren na vsako dejansko ali možno nasprotje interesov in mora storiti vse, da se mu izogne. Na nasprotje interesov mora javni uslužbenec paziti po uradni dolžnosti.

(3) Javni uslužbenec svoje službe ne sme uporabiti zato, da bi sebi ali komu drugemu uresničil kakšen nedovoljen zasebni interes. Javni uslužbenec, ki oceni, da je nastal položaj, v katerem bi njegov zasebni interes lahko vplival na nepristransko in objektivno opravljanje njegovih nalog oziroma v katerem okoliščine vzbujajo dvom o njegovi nepristranskosti in objektivnosti, mora o tem takoj, ko je glede na okoliščine mogoče, obvestiti predstojnika in ravnati v skladu z njegovimi navodili. Predstojnik mora v tem primeru zagotoviti, da se naloge opravijo zakonito, nepristransko in objektivno oziroma preveriti, ali so bile tako opravljene.

7. člen

V skladu z Zakonom o integriteti in preprečevanju korupcije, imajo izrazi, uporabljeni v prejšnjem členu tega odloka, naslednji pomen:

– »korupcija« pomeni vsako kršitev dolžnega ravnanja uradnih in odgovornih oseb v javnem ali zasebnem sektorju, kot tudi ravnanje oseb, ki so pobudniki kršitev ali oseb, ki se s kršitvijo lahko okoristijo, zaradi neposredno ali posredno obljubljenih, ponujenih ali dane oziroma zahtevane, sprejete ali pričakovane koristi zase ali drugega;

– »integriteta« predstavlja pričakovano delovanje in odgovornost posameznikov in organizacij pri preprečevanju in odpravljanju tveganj, da bi bila oblast, funkcija, pooblastilo ali druga pristojnost za odločanje uporabljena v nasprotju z zakonom, pravno dopustnimi cilji in etičnimi kodeksi;

– »nasprotje interesov« so okoliščine, v katerih zasebni interes uradne osebe vpliva ali ustvarja videz da vpliva na nepristransko in objektivno opravljanje njenih javnih nalog;

– »zasebni interes« uradne osebe pomeni premoženjsko ali nepremoženjsko korist zanjo, za njene družinske člane in za druge fizične osebe ali pravne osebe, s katerimi uradna oseba ima ali je imela osebne, poslovne ali politične stike;

– »uradne osebe« so funkcionarji, uradniki na položaju in drugi javni uslužbenci, poslovodne osebe in člani organov upravljanja, vodenja in nadzora v subjektih javnega sektorja.

V. OPRAVLJANJE DRUGIH DEJAVNOSTI IN KONFLIKT INTERESOV

8. člen

(1) Uradnik ne sme opravljati dejavnosti, če:

– je dejavnost v nasprotju s konkurenčno prepovedjo ali konkurenčno klavzulo po zakonu, ki ureja delovna razmerja,

– bi opravljanje dejavnosti lahko vplivalo na nepristransko opravljanje dela,

– bi pri opravljanju dejavnosti lahko zlorabil informacije, do katerih ima dostop pri opravljanju nalog v službi in ki niso javno dostopne,

– je opravljanje dejavnosti v škodo ugledu organa.

(2) Preden uradnik začne opravljati dejavnost, za katero meni, da bi bila ali bi utegnila biti v nasprotju s prvim odstavkom tega člena, mora to sporočiti predstojniku.

(3) Opravljanje dejavnosti iz prvega odstavka tega člena prepove uradniku predstojnik s sklepom.

(4) Dolžnost sporočanja in omejitve iz tega člena ne veljajo za dejavnosti znanstvenega in pedagoškega dela, dela v kulturnih, umetniških, športnih, humanitarnih in drugih podobnih društvih in organizacijah, dela na publicističnem področju in za članstvo oziroma delovanje v političnih strankah.

(5) Uradnik na položaju direktorja občinske uprave ne sme opravljati pridobitnih dejavnosti, razen znanstvenega, raziskovalnega, pedagoškega, umetniškega in publicističnega dela oziroma kulturne dejavnosti. Pravne osebe, v katerih ima direktor občinske uprave ali njegov zakonec, sorodnik v ravni vrsti oziroma sorodnik v stranski vrsti do tretjega kolena več kot 20 % delež, ne smejo poslovati z organom, v katerem uradnik dela. Pogodba, sklenjena v nasprotju s tem členom, je nična.

(6) Po potrebi lahko župan, v zvezi z izvajanjem določb 6., 7. in 8. člena tega odloka, izda še podrobnejše navodilo.

VI. NOTRANJA ORGANIZIRANOST OBČINSKE UPRAVE

9. člen

(1) V občinski upravi Mestne občine Slovenj Gradec so za posamezna delovna področja, naloge in pristojnosti, organizirane naslednje notranje organizacijske enote:

– Urad župana,

– Oddelek za splošne in upravne zadeve,

– Oddelek za gospodarstvo,

– Oddelek za urejanje prostora in varstvo okolja,

– Oddelek za gospodarstvo,

– Oddelek za proračun in finance,

– Organ skupne občinske uprave »Organ skupne občinske uprave Koroške«.

(2) Delovno področje, notranja organizacija in drugi pogoji v zvezi z delovanjem organa skupne občinske uprave Koroške je podrobneje urejeno s posebnim odlokom.

10. člen

(1) V Uradu župana se, s Pravilnikom o notranji organizaciji in sistemizaciji delovnih mest iz 4. člena tega odloka, lahko sistemizirajo delovna mesta, ki so vezana na osebno zaupanje funkcionarja. Delovno razmerje na takem delovnem mestu se sklene za določen čas, najdlje za čas trajanja funkcije župana. Število delovnih mest, vezanih na osebno zaupanje funkcionarja, mora biti določeno na način, ki ne presega skupnega dovoljenega števila delovnih mest oziroma zaposlenih v občinski upravi, glede na sprejeti kadrovski načrt.

(2) S Pravilnikom o notranji organizaciji in sistemizaciji delovnih mest v občinski upravi se, v okviru posameznih organizacijskih enot iz 9. člena tega odloka, lahko organizirajo še referati, službe idr., kolikor bi to bilo potrebno za učinkovitejše izvajanje nalog s posameznega delovnega področja občinske uprave.

VII. DELOVNE NALOGE, KI SE OPRAVLJAJO V OKVIRU POSAMEZNIH ORGANIZACIJSKIH ENOT

11. člen

V Uradu župana se opravljajo predvsem naslednje naloge:

- naloge s področja protokolarnih zadev in mednarodnega sodelovanja,
- naloge s področja komuniciranja, odnosov z javnostmi in informiranja javnosti,
- naloge s področja načrtovanja in koordiniranja dela za občinski svet in nadzorni odbor občine ter priprava in izvedba sej občinskega sveta, njegovih delovnih teles ter sej nadzornega odbora,
- naloge za izvajanje volilnih in referendumskih opravil,
- naloge s področja kadrovskega poslovanja občine in upravljanja s kadrovskimi viri,
- vodenje postopkov na drugi stopnji v zvezi z reševanjem pritožb zoper odločbe izdane na prvi stopnji,
- pravne zadeve s področja urada župana in splošnih zadev,
- strokovne naloge in svetovanje županu s področja investicijskega poslovanja občine,
- strokovne naloge in svetovanje županu s področja urejanja prostora in urbanizma,
- druge naloge s področja dela.

12. člen

V Oddelku za splošne in upravne zadeve se opravljajo predvsem naslednje naloge:

- vodenje splošnih in organizacijskih zadev s področja občinske uprave,
- naloge s področja vodenja kakovosti,
- naloge s področja nabav in vzdrževanja,
- naloge s področja ravnanja z dokumentarnim gradivom in arhivom,
- naloge s področja planiranja proračunskih sredstev za potrebe dela občinske uprave, urada župana in občinskega sveta,
- naloge s področja organizacije in informatike,
- naloge v zvezi z organizacijo v tajništvu župana ter vlogami in pritožbami občanov,
- druge naloge s področja dela.

13. člen

V Oddelku za negospodarstvo se opravljajo predvsem naslednje naloge:

- naloge s področja dela četrtnih in vaških skupnosti,
- naloge s področja vzgojno-izobraževalnih dejavnosti in knjižničarstva,
- naloge s področja osnovne zdravstvene in lekarniške dejavnosti,
- naloge s področja kulture in varstva kulturne dediščine,
- naloge s področja izvrševanja programov športa,
- naloge s področja socialnega varstva in družine,
- naloge s področja koordiniranja in usklajevanja delovanja javnih zavodov, katerih ustanoviteljica je občina, s svojega področja dela,
- naloge s področja zaščite in reševanja,
- naloge s področja kmetijstva,
- pravne zadeve s področja dela oddelka,
- druge naloge s področja dela.

14. člen

V Oddelku za urejanje prostora in varstvo okolja se opravljajo predvsem naslednje naloge:

- naloge s področja načrtovanja prostorskega razvoja občine in posegov v prostor,
- naloge priprave strokovnih podlag in analiz s področja načrtovanja in urejanja prostora,
- organiziranje in vodenje postopkov obravnave prostorskih aktov,
- spremljanje stanja na področju urejanja prostora,
- vodenje predpisane zbirke prostorskih in drugih podatkov,
- naloge s področja varstva okolja in ekologije,
- dajanje potrdil o namenski rabi prostora in informacij o prostorskih izvedbenih pogojih,
- druge naloge s področja dela.

15. člen

V Oddelku za gospodarstvo se opravljajo predvsem naslednje naloge:

- naloge s področja gospodarjenja s stavbnimi zemljišči in razpolaganjem ter pridobivanjem nepremičnega stvarnega premoženjem občine,
- naloge v zvezi s komunalnim opremljanjem stavbnih zemljišč in določanjem nadomestila za uporabo stavbnega zemljišča,
- naloge s področja gospodarskih javnih služb in infrastrukture,
- naloge s področja pripravljavanja projektov in investicijskih programov občine,
- naloge v zvezi z upravljanjem in gospodarjenjem s poslovnimi, stanovanjskimi ter drugimi prostori v lasti mestne občine,
- naloge v zvezi z oddajo in najemom poslovnih in drugih prostorov,
- priprava predlogov načrtovanja stanovanjske politike občine,
- vodenje, organiziranje in koordiniranje dela na razvojnih projektih občine,
- druge naloge s področja dela.

16. člen

V Oddelku za proračun in finance se opravljajo predvsem naslednje naloge:

- naloge s področja priprave in izvrševanja proračuna ter zaključnega računa v skladu s predpisi, ki urejajo to področje,
- skrb za nadzor nad izvajanjem financiranja iz proračuna po namenu, obsegu ter dinamiki porabe ter priprava poročil v zvezi z izvajanjem te naloge,
- dajanje navodil skrbnikom in uporabnikom proračuna za zagotavljanje namenske porabe proračunskih sredstev ter za gospodarno ravnanje s proračunskimi sredstvi,
- vodenje računovodstva za javne zavode katerih ustanovitelj je občina,
- druge naloge s področja dela.

17. člen

V Skupnem organu občinske uprave se opravljajo predvsem naslednje naloge:

- naloge s področja občinskega redarstva,
- priprava razvojnih, programskih in projektnih rešitev s področja prometa na območju občine,
- spremljanje problematike na področju varnosti cestnega prometa in strokovna pomoč na tem področju,
- nadzor nad parkiranjem v občini in druge naloge s področja prometa,
- spremljanje razpisov za pridobivanje finančnih sredstev,
- priprava projektov za kandidiranje na razpisih za evropska sredstva, sredstva ministrstev in drugih institucij oziroma ustanov,
- druge naloge s področja dela organa skupne občinske uprave.

VIII. ZAGOTAVLJANJE JAVNOSTI DELA
OBČINSKE UPRAVE

18. člen

(1) Delo občinske uprave je javno. Javnost dela občinske uprave se uresničuje:

- z objavljanjem splošnih aktov,
- z uradnimi sporočili za javnost,
- s posredovanjem informacij javnega značaja,
- z udeležbo na konferencah, okroglih mizah in drugih oblikah sodelovanja,
- s predstavitvijo dela občinske uprave in posameznih projektov na svetovnem spletu in drugih medijih,
- na drug ustrezen način, ki omogoča javnosti, da se seznanijo z delom občinske uprave.

(2) Informacije, obvestila, pojasnila in druge podatke v smislu prvega odstavka tega člena dajeta župan in direktor občinske uprave ter uslužbenci, ki jih župan oziroma direktor za to pooblasti.

IX. NAČIN VODENJA TER POOBLASTILA
IN ODGOVORNOSTI DELAVCEV

19. člen

(1) Predstojnik občinske uprave je župan, ki predstavlja in zastopa občino ter nadzoruje, usmerja ter daje navodila za vodenje občinske uprave.

(2) Občinsko upravo neposredno vodi direktor občinske uprave, ki ga imenuje in razrešuje župan, na podlagi predhodno izvedenega javnega natečaja.

(3) Direktor uprave predstavlja občinsko upravo Mestne občine Slovenj Gradec, izdaja odločbe o upravnem postopku na prvi stopnji, koordinira delo notranjih organizacijskih enot, zagotavlja opravljanje strokovnih in drugih nalog, ki so skupne notranjim organizacijskim enotam, sodeluje in nadzira delo v projektih skupinah, opravlja druge organizacijske naloge v zvezi z delovanjem občinske uprave ter skrbi za sodelovanje z upravno enoto in drugimi organi v občini ter opravlja druge naloge po odredbi ali pooblastilu župana.

(4) Direktor uprave je za svoje delo odgovoren županu.

(5) Direktor občinske uprave mora imeti univerzitetno izobrazbo ter izpolnjevati druge pogoje določene z zakonom.

20. člen

(1) Notranje organizacijske enote vodijo vodje, ki jih imenuje in razrešuje župan.

(2) Vodja notranje organizacijske enote odloča v upravnih stvareh s področja, za katerega je organizirana notranja organizacijska enota, v skladu s pooblastili župana ali direktorja uprave, zagotavlja opravljanje strokovnih in drugih nalog v enoti ter sodeluje z drugimi organizacijskimi enotami pri reševanju skupnih zadev. V okviru svojih pristojnosti sodeluje tudi z državnimi in drugimi organi v občini. Vodje notranjih organizacijskih enot so za svoje delo odgovorni direktorju občinske uprave in županu.

(3) Drugi delavci občinske uprave opravljajo naloge, določene z zakoni in drugimi predpisi ter s tem odlokom, v skladu s pristojnostmi in pooblastili, ki jih za opravljanje posameznih nalog določajo zakoni in drugi predpisi ter po navodilih vodje notranje organizacijske enote ali direktorja uprave. Za strokovno delo na svojem delovnem področju so odgovorni vodji notranje organizacijske enote, direktorju in županu.

21. člen

Upravne in druge dokumente podpisujejo župan, direktor in vodje notranjih organizacijskih enot, po pooblastilu pa tudi drugi javni uslužbenci.

22. člen

Za izvedbo nalog v občinski upravi, ki zahtevajo sodelovanje več delavcev oziroma sodelovanje delavcev različnih

strok in stopenj znanja iz različnih organov občinske uprave oziroma notranjih organizacijskih enot, lahko župan ali direktor s sklepom oblikuje projektne skupine. Sklep s katerim direktor določi sestavo projektne skupine, vsebuje tudi določitev vodje skupine, naloge in dinamiko izvršitve naloge ter druge pogoje za delo in opredeli želeni cilj.

23. člen

Za izvedbo nalog v občinski upravi, ki zahtevajo posebno proučevanje ali posebno strokovnost in jih delavci občinske uprave ne morejo opraviti sami, lahko župan na predlog direktorja občinske uprave ustanovi projektno skupino ter sklene pogodbo z ustreznimi zunanjimi izvajalci nalog. Z aktom o ustanovitvi projektne skupine se določi sestava, vodja skupine, njene naloge, roki za izvedbo in želeni cilj.

24. člen

Kot posvetovalno telo se v občinski upravi oblikuje kolegij, ki obravnava organizacijska in strokovna vprašanja, ki so skupnega pomena za upravo. V kolegiju sodelujejo vodje organizacijskih enot in drugi zaposleni glede na vrsto in naravo obravnavanih vprašanj.

X. DISCIPLINSKA IN ODŠKODNINSKA ODGOVORNOST
JAVNIH USLUŽBENCEV

25. člen

(1) Javni uslužbenci občinske uprave Mestne občine Slovenj Gradec so za opravljanje svojega dela disciplinsko in odškodninsko odgovorni.

(2) Kršitve obveznosti iz tega odloka pomenijo kršitve delovnih obveznosti, zaradi katerih se zoper kršitelje lahko uvede disciplinski postopek ali postopek odpovedi pogodbe o zaposlitvi.

(3) Za škodo, ki jo javni uslužbenci pri svojem delu ali v zvezi z delom naklepno ali iz hude malomarnosti protipravno povzročijo občinski upravi ali tretji osebi, so odškodninsko odgovorni.

XI. PREHODNE IN KONČNE DOLOČBE

26. člen

(1) Pravilnik o notranji organizaciji in sistemizaciji delovnih mest v občinski upravi Mestne občine Slovenj Gradec je potrebno s tem odlokom uskladiti najkasneje v roku treh mesecev od uveljavitve tega odloka.

(2) Javne uslužbenke je potrebno razporediti na ustrezna delovna mesta najkasneje v roku enega meseca od uskladitve Pravilnika o notranji organizaciji in sistemizaciji delovnih mest v občinski upravi Mestne občine Slovenj Gradec z določili tega odloka.

(3) Akt o sistemizaciji delovnih mest v Organu skupne občinske uprave Koroške in razporeditev javnih uslužbencev na delovna mesta, se sprejme na način in po postopku, kot ga določa ustanovitveni akt tega organa. K aktu o sistemizaciji morajo podati predhodno soglasje župani občin ustanoviteljic. Do sprejema akta o sistemizaciji na način, določen v tem odstavku, se za organ skupne občinske uprave uporablja Pravilnik o sistemizaciji delovnih mest občinske uprave Mestne občine Slovenj Gradec, ki velja na dan uveljavitve tega odloka.

27. člen

Ta odlok začne veljati naslednji dan po objavi v Uradnem listu Republike Slovenije.

28. člen

Z dnem uveljavitve tega odloka preneha veljati Odlok o notranji organizaciji in delovnem področju občinske uprave Me-

stne občine Slovenj Gradec (Uradni list RS, št. 52/03, 130/06, 41/07, 38/09).

Št. 007-2/2013
Slovenj Gradec, dne 18. junija 2013

Župan
Mestne občine Slovenj Gradec
Andrej Čas l.r.

2264. Odlok o prenehanju veljavnosti Odloka o taksi na onesnaževanje vode

Na podlagi 112. člena Zakona o varstvu okolja (Uradni list RS, št. 39/06 – uradno prečiščeno besedilo, 49/06 – ZMetD, 66/06 – odl. US, 33/07 – ZPNačrt, 57/08 – ZFO-1A, 70/08, 108/09, 48/12, 57/12 in 97/12) in 16. člena Statuta Mestne občine Slovenj Gradec (Uradni list RS, št. 43/08 UPB in 53/10) je Občinski svet Mestne občine Slovenj Gradec na 25. redni seji dne 18. 6. 2013 sprejel

ODLOK

o prenehanju veljavnosti Odloka o taksi na onesnaževanje vode

1. člen

Z dnem uveljavitve tega odloka preneha veljati Odlok o taksi na onesnaževanje vode (Uradni list RS, št. 116/00 in 10/10).

2. člen

Ta odlok začne veljati naslednji dan po objavi v Uradnem listu Republike Slovenije.

Št. 422-46/2009
Slovenj Gradec, dne 19. junija 2013

Župan
Mestne občine Slovenj Gradec
Andrej Čas l.r.

2265. Pravilnik za urejanje območij vrtičkov v Mestni občini Slovenj Gradec

Na podlagi 16. člena Statuta Mestne občine Slovenj Gradec (Uradni list RS, št. 43/08 – uradno prečiščeno besedilo, 53/10) ter 5. člena Odloka o urejanju vrtičkarstva v Mestni občini Slovenj Gradec (Uradni list RS, št. 28/13) je Občinski svet Mestne občine Slovenj Gradec na 25. seji dne 18. 6. 2013 sprejel

PRAVILNIK

za urejanje območij vrtičkov v Mestni občini Slovenj Gradec

I. SPLOŠNE DOLOČBE

1. člen

Ta pravilnik določa pogoje, ki jih je potrebno upoštevati pri urejanju in opremljanju površin v Mestni občini Slovenj Gradec (v nadaljevanju: MOSG), ki so trajno ali začasno namenjenih za vrtičkarstvo (v nadaljevanju: območja vrtičkov) in merila za oddajo vrtičkov v zakup.

II. POGOJI UREJANJA

2. člen

(Pravila in pogoji za urejanje in opremljanje vrtičkov)

Osnovni pogoji, ki jih je potrebno upoštevati pri urejanju in opremljanju območij vrtičkov, so prikazani v grafični obliki v prilogi, ki je sestavni del tega pravilnika. Pravila in pogoji za urejanje vrtičkov:

(1) Zemljišča, ki so trajno ali začasno primerna za dejavnost vrtičkarstva, določi strokovna služba za urejanje prostora in varstvo okolja, skupaj s pripravljavci občinskega prostorskega načrta. Parcelacijo zemljišča in določitev velikosti parcele vrtička, določi za zemljišča v lasti MOSG organ občinske uprave pristojen za ravnanje z nepremičninami (v nadaljevanju: pristojni organ).

(2) Idejna zasnova lope je razvidna iz grafične priloge. Predpisan tlorisni gabarit lope znaša 3 x 2 metra, višina pa 2.3 metra. Lopa je izdelana iz masivnega lesa smreke in ima ena vhodna enokrilna vrata in okno, ki je lahko s polkni ali brez. Lopa je prekrita z enokapno ali dvokapno streho iz bitumenske lepenke ali pločevine. V obeh izvedbah mora biti barva strehe temno siva, črna ali rjava. Obliko strehe (eno ali dvokapnico) za posamezno območje vrtičkov določijo strokovne službe MOSG. Kolikor je izvedena površinska zaščita mora biti le-ta izvedena z brezbarvno lazuro, ki pušča naravno teksturo in barvo lesa vidno.

(3) Lopa je postavljena na točkovne temelje ali utrjeno nasutje. Mikrolokacijo postavitve lope na parceli določi pristojni organ. Utrjeno nasutje ali tlakovane površine okoli lope skupaj ne smejo presegati 15 m². Gojenju vrtnin in sadja mora biti namenjeno vsaj polovico površine celotnega vrtička. Dopustna višina ograje okoli vrtičkov z lopo znaša 0.9 metra in mora biti po tipu (les, mreža) poenotena za celo območje. Posamezni tip se lahko kombinira samo v povezavi z živo mejo. Na območjih vrtičkov, kjer lope niso dovoljene, je postavljanje ograj dovoljeno samo s soglasjem pristojnega organa.

MOSG lahko odda vrtiček v zakup s pripadajočim objektom za shranjevanje orodja (lopa). Soglasje skupaj z načrtom lope za območja vrtičkov, kjer so lope dovoljene, izda pristojni organ.

(4) Rastlinjaki so po odloku lahko postavljeni od 1. marca do 31. oktobra. Izjemoma je med 1. novembrom in 28. februarjem lahko postavljeno le ogrodje rastlinjaka brez prekrivne folije, če le-to bistveno ne kvari vizualnega izgleda lokacije, do česar se opredelijo strokovne službe MOSG. Dovoljen maksimalni tlorisni gabarit rastlinjaka znaša 12 m², višina pa 2.3 metra. Za večje dimenzije od dopustnih je potrebno pridobiti posebno soglasje pristojnega organa. Stabilno in trdo ogrodje rastlinjaka je lahko narejeno iz plastičnih, jeklenih ali lesenih profilov. Profili morajo omogočati lahko montažno in demontažo. Za ogrodje rastlinjaka je prepovedana uporaba fiksnih in težje prenosljivih ogrodič.

(5) Tople grede so lahko postavljene med 1. februarjem do 31. oktobra. Izjemoma je med 1. novembrom in 31. januarjem lahko postavljeno le ogrodje tople grede brez prekrivne folije, če le-to bistveno ne kvari vizualnega izgleda lokacije, do česar se opredelijo strokovne službe MOSG. Dovoljen maksimalni tlorisni gabarit tople grede znaša 3 m², višina pa 0.6 metra. Stabilno in trdo ogrodje tople grede je lahko narejeno iz plastičnih, jeklenih ali lesenih profilov. Profili morajo omogočati lahko prenosljivost.

(6) Posode za zbiranje deževnice so postavljene na hrbtni strani lope, s strehe katere se v posodo zbira deževnica. Posode so valjaste ali kvadraste oblike, volumna do 1000 litrov.

(7) Kompostniki so tlorisno kvadratne ali pravokotne oblike, dimenzije do maksimalno 1.5 x 1.5 metra. Višina kompostnika znaša do 1 metra. Kompostniki so prednostno narejeni iz lesa, lahko pa so tudi iz plastičnih ali armiranobetonskih profilov, narejeni na način, ki omogoča regulacijo po višini.

Druge odpadke, ki ne sodijo v kompostnik, je vsak zakupnik dolžan odstraniti s svojega vrtička takoj po nastanku v zaboju za odpadke na območju vrtičkov. Kolikor zabojujki na območju urejenih vrtičkov niso postavljeni mora zakupnik vrtička odpadke odpeljati na zbirno mesto ločeno zbranih odpadkov.

3. člen

(Varovalni pasovi)

Zakupniki na zemljiščih v lasti MOSG in lastniki ostalih privatnih zemljišč na katerih se odvija skupinsko vrtičkarstvo in mejijo na infrastrukturne objekte (ceste, kolesarske steze ...) ali se nahajajo na posebnih varstvenih območjih (obvodni pas, poplavna območja), morajo upoštevati predpisane varovalne pasove in od pristojnih organov pridobiti ustrezna soglasja za posege znotraj varovanega pasu.

III. MERILA ZA ODDAJO VRTIČKOV V ZAKUP

4. člen

Vrtički v lasti MOSG se oddajo v zakup osebam s stalnim prebivališčem na območju MOSG, ki nimajo v lasti zemljišča v MOSG, primernega za vrtiček, in če takega zemljišča nima v lasti tudi kdo izmed drugih članov gospodinjstva. Vrtički se dajo v zakup po merilih in točkovanju, ki prednostno upošteva socialno stanje vlagatelja. Merila in sistem točkovanja se uporabijo samo v primeru, če je oddanih vlog za najem vrtička več kot ima MOSG za ta namen razpoložljivih zemljišč.

Merila in točkovanje:

(1) vlagatelj je star 35 let ali manj	100 točk
(2) vlagatelj je star 55 let ali več	100 točk
(3) vlagatelj je invalidna oseba	100 točk
(invalidnost se izkazuje z odločbo ustreznega organa)	
(4) vlagatelj ima družino z večjim številom otrok (2 ali več)	100 točk
(5) dohodek vlagatelja ne presega cenzusa za denarno socialno pomoč	100 točk.

Kolikor vlagatelj ne izpolnjuje zgornjih pogojev, se točkuje za vsako točko po 0 točk.

IV. PREHODNE IN KONČNE DOLOČBE

5. člen

Stranke, ki za dejavnost vrtičkarstva uporabljajo zemljišče v lasti MOSG brez zakupne pogodbe, so dolžne zakupno pogodbo skleniti v treh mesecih po uveljavitvi tega pravilnika. V roku treh mesecev po podpisu zakupne pogodbe so zakupniki dolžni na vrtičku vzpostaviti stanje, ki ga predpisuje ta pravilnik in odlok o urejanju vrtičkarstva v MOSG.

Če stranka v roku iz prejšnjega odstavka zakupne pogodbe ne sklene, je dolžna na zemljišču, ki ga uporablja, vzpostaviti prvotno stanje. Prav tako mora zakupnik vzpostaviti prvotno stanje, če v roku iz prvega odstavka ne vzpostavi stanja, ki mu ga nalaga zakupna pogodba.

Če stranke ne ravnajo skladno z določilom prejšnjega odstavka tega člena, to na stroške stranke stori s strani pristojnega organa pooblaščen izvajalec.

Lastniki zasebnih zemljišč v MOSG, kjer se odvija dejavnost skupinskega vrtičkarstva, morajo uskladiti stanje na zemljiščih z zahtevami odloka o urejanju vrtičkarstva in pravilnika za urejanje območij vrtičkov v roku šestih mesecev po uveljavitvi tega pravilnika.

Ceno najema vrtička in obratovalne stroške vsako leto določi pristojni organ in jih objavi na oglasni deski in internetni strani MOSG.

6. člen

Ta pravilnik začne veljati naslednji dan po objavi v Uradnem listu Republike Slovenije.

Št. 354-39/2013

Slovenj Gradec, dne 26. junija 2013

Župan

Mestne občine Slovenj Gradec

Andrej Čas l.r.

Grafična priloga: Idejna zasnova vrtno lope, varianta 1 - Enokapna streha (Merilo 1:50)

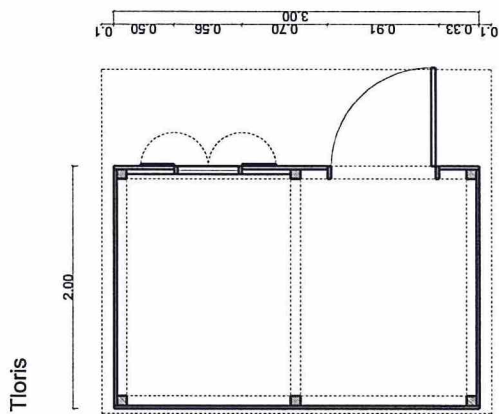
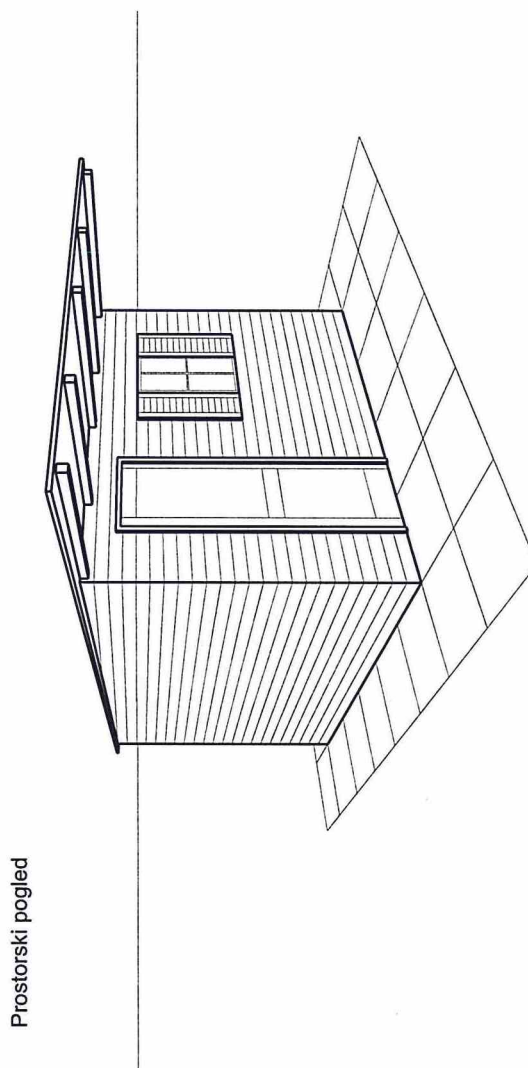
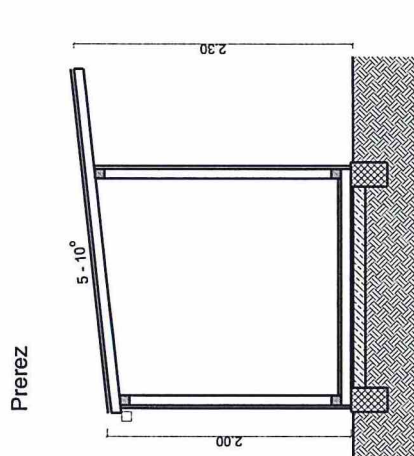
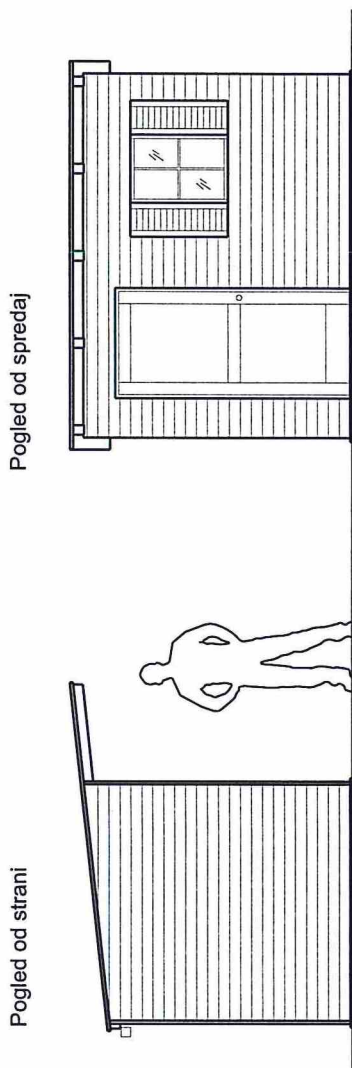

Grafična priloga: Idejna zasnova vrtno lope, varianta 2 - Dvokapna streha (Merilo 1:50)

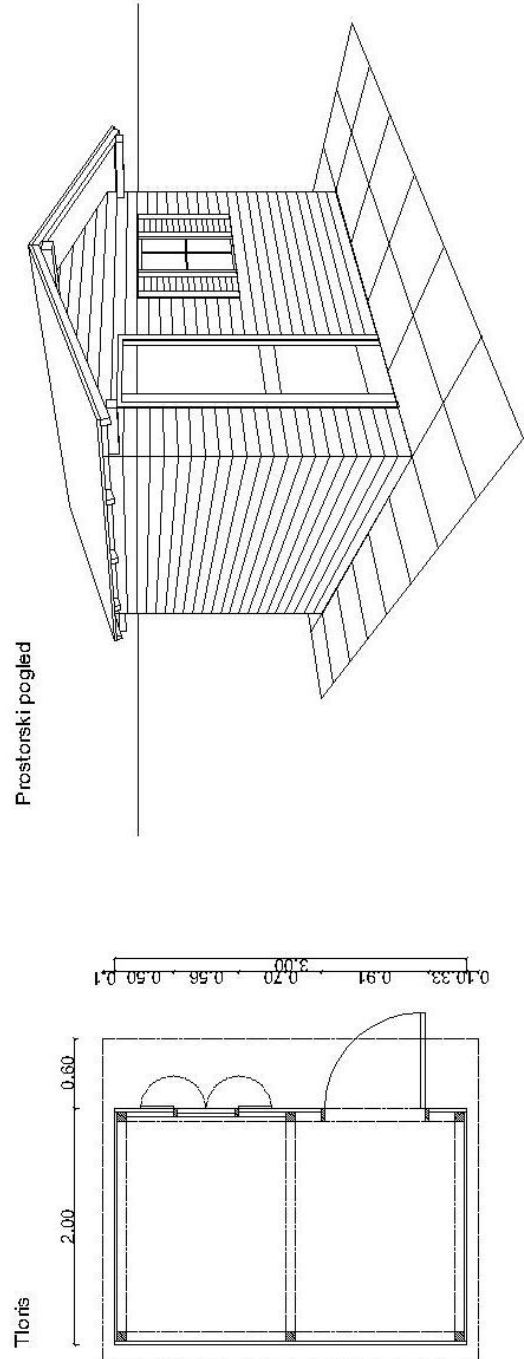
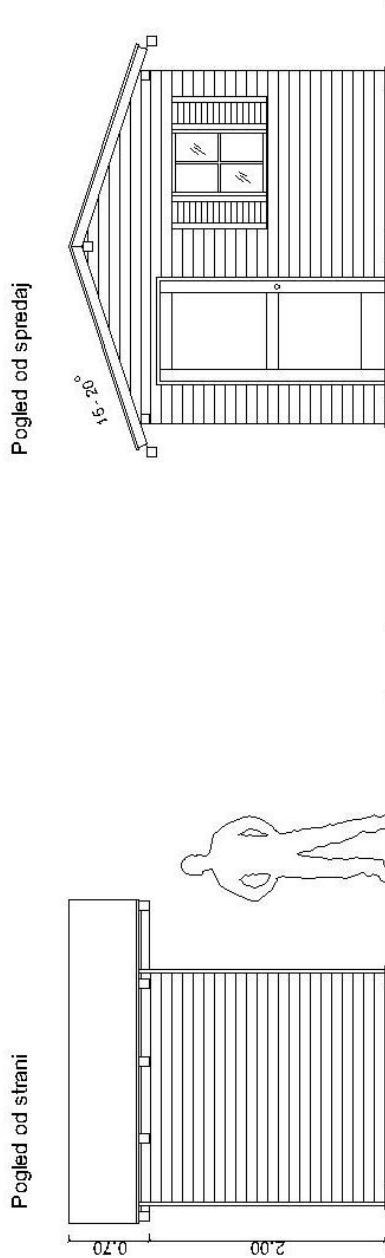

2266. Sklep o ukinitvi statusa javnega dobra

Na podlagi 16. člena Statuta Mestne občine Slovenj Gradec (Uradni list RS, št. 43/08 – UPB1, 53/10), Zakona o stvarnem premoženju države in samoupravnih lokalnih skupnosti (Uradni list RS, št. 86/10, 75/12) in Uredbe o stvarnem premoženju države in samoupravnih lokalnih skupnosti (Uradni list RS, št. 34/11, 42/12) v zvezi z razpolaganjem s stvarnim nepremičnim premoženjem v lasti Mestne občine Slovenj Gradec je Občinski svet Mestne občine Slovenj Gradec na 25. seji dne 18. 6. 2013 sprejel naslednji

S K L E P: (št. 11.3 – 421)

1. S tem sklepom se ukine status javnega dobra na zemljišču s parc. št. 307/7, k.o. 850 – Slovenj Gradec (ID).
2. Nepremičnina iz 1. točke tega sklepa preneha imeti značaj javnega dobra in postane last Mestne občine Slovenj Gradec.
3. Ta sklep se objavi v Uradnem listu Republike Slovenije. Sklep začne veljati naslednji dan po objavi.

Št. 032-18/2013
zveza spis št. 478-36/2013
Slovenj Gradec, dne 19. junija 2013

Župan
Mestne občine Slovenj Gradec
Andrej Čas l.r.

2267. Sklep o razveljavitvi Sklepa o dopustnem preoblikovanju stavbnega zemljišča s parc. št. 211, 215/1, 215/2, 216, 218/1 in 218/2, vse k.o. Vrhe

Na podlagi 16. člena Statuta Mestne občine Slovenj Gradec (Uradni list RS, št. 43/08 – UPB1 in 53/10) je Občinski svet Mestne občine Slovenj Gradec na 25. redni seji dne 18. 6. 2013 sprejel

S K L E P**o razveljavitvi Sklepa o dopustnem preoblikovanju stavbnega zemljišča s parc. št. 211, 215/1, 215/2, 216, 218/1 in 218/2, vse k.o. Vrhe****1. člen**

S tem sklepom preneha veljati Sklep o dopustnem preoblikovanju stavbnega zemljišča s parc. št. 211, 215/1, 215/2, 216, 218/1 in 218/2, vse k.o. Vrhe.

S to razveljavitvijo preneha veljati preoblikovano stavbno zemljišče s parc. št. 211, 215/1, 215/2, 216, 218/1 in 218/2, vse k.o. Vrhe.

2. člen

Ta sklep se objavi v Uradnem listu Republike Slovenije, na spletni strani Mestne občine Slovenj Gradec in se ga pošlje Ministrstvu za infrastrukturo in prostor.

3. člen

Ta sklep začne veljati naslednji dan po objavi v Uradnem listu Republike Slovenije.

Št. 3506-15/2013
Slovenj Gradec, dne 20. maja 2013

Župan
Mestne občine Slovenj Gradec
Andrej Čas l.r.

SVETI JURIJ OB ŠČAVNICI**2268. Odlok o ustanovitvi Javnega zavoda Knjižnica Gornja Radgona**

Na podlagi tretjega odstavka 61. člena Zakona o lokalni samoupravi /ZLS/ (Uradni list RS, št. 94/07 – UPB2, 76/08, 79/09, 51/10, 40/12 – ZUJF), 3. člena Zakona o zavodih /ZZ/ (Uradni list RS, št. 12/91, 8/96, 36/00 – ZPZDC, 127/06 – ZJZP), 2. in 20. člena Zakona o knjižničarstvu /ZKnj-1/ (Uradni list RS, št. 87/01, 96/02 – ZUJIK) so Občinski svet Občine Gornja Radgona na podlagi 20. člena Statuta Občine Gornja Radgona (Uradni list RS, št. 44/99, 104/00, 54/03, 83/03) na 13. seji dne 28. 2. 2013; Občinski svet Občine Radenci na podlagi 16. člena Statuta Občine Radenci (Uradno glasilo slovenskih občin, št. 2/11) na 19. seji dne 21. 3. 2013; Občinski svet Občine Sveti Jurij ob Ščavnici na podlagi 15. člena Statuta Občine Sveti Jurij ob Ščavnici (Uradni list RS, št. 29/00, 77/02) na 23. seji dne 27. 2. 2013 in Občinski svet Občine Apače na podlagi 18. člena Statuta Občine Apače (Uradno glasilo Občine Apače, št. 2/07, 53/12) na 14. seji dne 24. 4. 2013 sprejeli

O D L O K**o ustanovitvi Javnega zavoda Knjižnica Gornja Radgona****1. SPLOŠNE DOLOČBE****1. člen**

(uporaba izrazov)

V odloku uporabljeni izrazi v slovnični obliki za moški spol se uporabljajo kot nevtralni za ženski in moški spol.

2. člen

(vsebina odloka)

(1) S tem odlokom Občina Gornja Radgona, Partizanska cesta 13, Gornja Radgona; Občina Radenci, Radgonska cesta 9, Radenci; Občina Sveti Jurij ob Ščavnici, Ulica Bratka Krefta 14, Sveti Jurij ob Ščavnici, in Občina Apače, Apače 42B, Apače (v nadaljevanju: ustanoviteljice) ustanovijo Javni zavod Knjižnica Gornja Radgona (v nadaljevanju: zavod) za izvajanje javne službe na področju knjižnične dejavnosti (v nadaljevanju: javna služba) na območju občin ustanoviteljic. Zavod je pravni naslednik Javnega zavoda Ljudska univerza Gornja Radgona, matična številka: 5052483000.

(2) S tem odlokom se ureja:

- imena in sedeži ustanoviteljic;
- ime in sedež zavoda;
- dejavnosti zavoda;
- organizacija zavoda;
- določbe o organih zavoda;
- sredstva za delo zavoda;
- način razpolaganja s presežki prihodkov nad odhodki in način kritja primanjkljaja sredstev za delo zavoda;
- pravice, obveznosti in odgovornosti zavoda v pravnem prometu;
- določbe o odgovornosti ustanoviteljic za obveznosti zavoda;
- medsebojne pravice in obveznosti med zavodom in ustanoviteljicami;
- druge določbe v skladu z zakonom.

3. člen

(ustanovitveni deleži)

Ustanoviteljice imajo na javnem zavodu naslednje ustanovitvene deleže:

- | | |
|-----------------------------------|---------|
| 1. Občina Gornja Radgona | 42,89 % |
| 2. Občina Radenci | 25,06 % |
| 3. Občina Sveti Jurij ob Ščavnici | 13,91 % |
| 4. Občina Apače | 18,14 % |

4. člen

(ime, sedež in pravni status zavoda)

(1) Ime zavoda je: Javni zavod Knjižnica Gornja Radgona.

(2) Skrajšano ime zavoda je: Knjižnica Gornja Radgona.

(3) Sedež zavoda je: Gornja Radgona.

(4) Sestavni del imena zavoda je lahko tudi znak ali grafična oblika imena, ki se določi s statutom zavoda.

(5) Zavod je pravna oseba s pravicami, obveznostmi in odgovornostmi, ki so določene z zakonom in tem odlokom in odgovarja za obveznosti s sredstvi, s katerimi lahko razpolaga.

5. člen

(žig zavoda)

(1) Zavod ima in uporablja žig okrogle oblike, premera 30 mm. Na zunanem obodu sta dve vzporedni črti – kroga, z razmikom 1 mm. Na obodu je izpisano: KNJIŽNICA GORNJA RADGONA.

(2) Število posameznih pečatov, njihovo uporabo, način varovanja in uničenja ter delavce, ki so zanje odgovorni, določi direktor.

2. DEJAVNOST ZAVODA

6. člen

(dejavnost zavoda)

(1) Temeljna dejavnost zavoda je knjižnična dejavnost, ki se izvaja kot javna služba in zajema:

- zbiranje, obdelovanje, hranjenje in posredovanje knjižničnega gradiva;
- zagotavljanje dostopa do knjižničnega gradiva in elektronskih publikacij;
- izdelovanje knjižničnih katalogov, podatkovnih zbirk in drugih informacijskih storitev;
- sodelovanje v medknjižnični izposoji in posredovanju informacij;
- pridobivanje in izobraževanje uporabnikov knjižnice;
- informacijsko opismenjevanje;
- varovanje knjižničnega gradiva, ki je kulturni spomenik;
- drugo bibliotekarsko, dokumentacijsko in informacijsko delo.

(2) Zavod v okviru javne službe iz prvega odstavka tega člena tudi:

- sodeluje v vseživljenjskem izobraževanju,
- zbira, obdeluje, varuje in posreduje domoznansko gradivo,
- zagotavlja dostopnost in uporabo gradiv javnih oblasti, ki so splošno dostopna na elektronskih medijih,
- organizira posebne oblike dejavnosti za otroke, mladino in odrasle, ki so namenjene spodbujanju bralne kulture,
- organizira posebne oblike dejavnosti za otroke, mladino in odrasle s posebnimi potrebami,
- organizira kulturne prireditve, ki so povezane z dejavnostjo zavoda in so načrtovane ter ovrednotene v letnem načrtu.

(3) Zavod opravlja tudi dejavnost izobraževanja odraslih, ki obsega izobraževanje, izpopolnjevanje, usposabljanje in učenje oseb, ki so izpolnile osnovnošolsko obveznost in si želijo pridobiti, posodobiti, razširiti in poglobiti znanje, pa pri tem izobraževanju nimajo status učenca, dijaka ali študenta.

(4) Zavod lahko opravlja tudi gospodarsko dejavnost, če je ta oziroma njen prihodek namenjen opravljanju knjižnične dejavnosti kot javne službe.

(5) Dejavnost zavoda je v skladu z Uredbo o standardni klasifikaciji dejavnosti (Uradni list RS, št. 69/07, 17/08) razvrščena v:

- 18.140 Knjigoveštvo in sorodne dejavnosti
- 18.200 Razmnoževanje posnetih nosilcev zapisa
- 47.910 Trgovina na drobno po pošti ali po internetu
- 47.990 Druga trgovina na drobno zunaj prodajaln, stojnic in tržnic
- 58.110 Izdajanje knjig
- 58.130 Izdajanje časopisov
- 58.140 Izdajanje revij in druge periodike
- 58.190 Drugo založništvo
- 68.200 Dajanje in obratovanje lastnih ali najetih nepremičnin
- 85.590 Drugje nerazvrščeno izobraževanje, izpopolnjevanje in usposabljanje
- 91.011 Dejavnost knjižnic.

(6) Zavod lahko spremeni ali razširi dejavnost le s soglasjem ustanoviteljic.

(7) Zavod lahko v okviru svoje dejavnosti ustanovi drug zavod s soglasjem ustanoviteljic.

3. ORGANIZACIJA ZAVODA

7. člen

(organizacijske enote zavoda)

(1) Zavod izvaja knjižnično dejavnost kot javno službo v splošni knjižnici in njenih enotah.

(2) Zavod lahko organizira enote splošne knjižnice kot svoje organizacijske enote za opravljanje knjižnične dejavnosti na določenem območju. Zavod lahko organizira organizacijsko enoto za izobraževanje odraslih.

(3) Področje dejavnosti in notranjo organizacijo notranje organizacijske enote in njihova pooblastila v pravnem prometu določa statut zavoda.

(4) Notranja organizacijska enota ima svojega vodjo, ki ga imenuje direktor zavoda v skladu s statutom.

4. ORGANIZACIJA ZAVODA

8. člen

(organi zavoda)

Organi zavoda so:

1. Svet zavoda,
2. Direktor zavoda,
3. Strokovni svet zavoda.

4.1 Svet zavoda

9. člen

(svet zavoda)

(1) Svet zavoda je organ upravljanja zavoda.

(2) Svet zavoda ima sedem članov in je sestavljen iz predstavnikov:

- ustanoviteljic: štiri člane;
- delavcev zavoda: en član;
- uporabnikov: dva člana.

(3) Predstavnike ustanoviteljic imenujejo ustanoviteljice.

(4) Predstavnike delavcev izvolijo delavci neposredno s tajnim glasovanjem ob smiselni uporabi določb zakona o sodelovanju delavcev pri upravljanju.

(5) Predstavnika uporabnikov imenujejo ustanoviteljice na predlog direktorja zavoda.

(6) Mandat članov sveta traja pet let in so po preteku te dobe lahko ponovno izvoljeni oziroma imenovani.

(7) Svet zavoda sprejema odločitve na svoji seji z večino opredeljenih glasov navzočih članov, če ni s tem odlokom določeno drugače. Svet zavoda lahko veljavno sklepa, če je na seji navzoča večina članov sveta zavoda. Organizacijo in način

dela sveta zavoda ter način uresničevanja pravic in dolžnosti članov sveta zavoda določi svet zavoda s poslovnikom.

(8) Predsednik sveta zavoda in njegov namestnik se izvolita izmed članov sveta zavoda.

(9) Svet zavoda ima pristojnosti, določene z zakonom, tem odlokom in statutom zavoda, in sicer:

- sprejema statut zavoda v soglasju z ustanoviteljicami,
- sprejema splošne akte zavoda, ki jih je dolžan sprejeti na podlagi zakonov in drugih predpisov,
- sprejema program dela in razvoja zavoda ter spremlja njihovo izvrševanje,
- sprejema finančni načrt in letno poročilo zavoda v soglasju z ustanoviteljicami,
- razpisuje in potrjuje popise sredstev,
- ustanoviteljicam predlaga spremembo ali razširitev dejavnosti,
- ustanoviteljicam in direktorju zavoda daje predloge in mnenja o posameznih vprašanjih glede poslovanja zavoda,
- odloča o nakupu nepremičnin in predlaga prodajo nepremičnin v soglasju ustanoviteljicami,
- odloča o ustanovitvi oziroma ukinitvi organizacijskih enot,
- s soglasjem ustanoviteljic imenuje in razrešuje direktorja zavoda,
- imenuje vršilca dolžnosti direktorja pod pogoji določenimi z zakonom, ki ureja status zavodov,
- obravnava ugotovitve nadzornih organov,
- obvešča predlagatelje o izteku ali predčasnem prenehanju mandata člana sveta zavoda,
- zagotavlja varstvo pravic delavcev,
- odloča o drugih zadevah, za katere je pooblaščen s splošnimi akti zavoda in zakonom.

4.2 Direktor zavoda

10. člen

(direktor zavoda)

(1) Direktor organizira in vodi delo ter poslovanje zavoda, predstavlja in zastopa zavod v okviru pooblastil z omejitvijo, da je pri svojih odločitvah v zvezi z nepremičnim premoženjem in spremembo dejavnosti zavoda vezan na soglasje ustanoviteljic.

(2) Direktor zavoda je odgovoren za zakonito in strokovno poslovanje in delovanje zavoda.

(3) Direktor zavoda vodi strokovno delo zavoda in je tako odgovoren za strokovnost dela v zavodu.

(4) Direktorja imenuje in razrešuje svet zavoda v skladu z določili zakona, ki ureja knjižničarstvo in zakona, ki ureja zavode.

(5) Svet zavoda si mora pred imenovanjem ali razrešitvijo direktorja pridobiti soglasje občin ustanoviteljic in mnenje občin, ki so na splošno knjižnico s pogodbo prenesle opravljanje te dejavnosti (v nadaljevanju: pogodbenice), ter mnenje strokovnih delavcev knjižnice. Strokovni delavci knjižnice o mnenju glasujejo tajno. Soglasja in mnenja se nanašajo na kandidata za direktorja, ki ga predlaga svet zavoda izmed tistih prijavljenih, ki izpolnjujejo pogoje. Če občine ustanoviteljice ali pogodbenice in strokovni delavci ne odgovorijo v roku šestdeset dni, se šteje, da so bila soglasja podana oziroma mnenja pozitivna.

(6) Za direktorja zavoda je lahko imenovana oseba, ki izpolnjuje pogoje določene z zakonom in tem odlokom, in sicer:

- ima specializacijo po visokoškolski izobrazbi ali visoko univerzitetno izobrazbo ali magistrsko izobrazbo družboslovne ali humanistične smeri;
- ima najmanj pet let delovnih izkušenj, od tega tri leta na vodstvenih delih;
- ima opravljen strokovni izpit iz bibliotekarske stroke oziroma ga mora opraviti v roku dveh let po imenovanju;
- ima vodstvene in organizacijske sposobnosti;
- aktivno obvlada slovenski jezik.

(7) Mandat direktorja traja pet let in je po preteku te dobe lahko ponovno imenovan.

11. člen

(imenovanje vršilca dolžnosti direktorja)

Če direktorju predčasno preneha mandat, oziroma če nihče izmed prijavljenih kandidatov za direktorja ni imenovan, svet knjižnice imenuje vršilca dolžnosti direktorja izmed delavcev knjižnice, oziroma izmed prijavljenih kandidatov, vendar največ za eno leto.

4.3 Strokovni svet zavoda

12. člen

(strokovni svet zavoda)

(1) Strokovni svet zavoda je kolegijski organ zavoda za obravnavanje in odločanje o strokovnih vprašanjih.

(2) Število članov, način imenovanja in naloge strokovnega sveta zavoda se določijo s statutom zavoda v skladu z zakonom, ki ureja področje zavodov.

5. SREDSTVA ZA DELO ZAVODA

13. člen

(premoženje zavoda)

(1) Premoženje, s katerim upravlja zavod, je last ustanoviteljic.

(2) Za upravljanje s premoženjem je zavod odgovoren ustanoviteljicam.

(3) Zavod samostojno upravlja s premoženjem, ki mu je dano v upravljanje, uporablja pa ga na način, kot to določa zakon in ta odlok.

(4) Pri odtujevanju nepremičnega premoženja, ki je v lasti zavoda in ga uporablja za opravljanje dejavnosti zavoda, mora zavod pridobiti soglasje ustanoviteljic.

(5) Zavod je dolžan uporabljati in upravljati premoženje s skrbnostjo dobrega gospodarja.

14. člen

(sredstva za delo zavoda)

Sredstva za delo pridobiva zavod skladno z zakoni in drugimi predpisi:

- iz javnih sredstev,
- s plačili uporabnikov za storitve javne službe,
- s prodajo blaga in storitev na trgu,
- iz drugih virov.

6. NAČIN RAZPOLAGANJA S PRESEŽKOM DOHODKOV NAD ODHODKI IN NAČIN KRITJA PRIMANJKLJAJA SREDSTEV ZA DELO ZAVODA

15. člen

(presežek prihodkov)

(1) Presežek prihodkov nad odhodki se ugotavlja skladno s predpisi.

(2) Zavod sme presežek prihodkov nad odhodki uporabiti le za opravljanje in razvoj dejavnosti.

16. člen

(primanjkljaj sredstev za delo)

O načinu in višini pokrivanja primanjkljaja sredstev za delo, ki ga ni mogoče pokriti iz drugih razpoložljivih sredstev zavoda, odločajo ustanoviteljice na predlog sveta zavoda.

7. PRAVICE, OBVEZNOSTI IN ODGOVORNOSTI ZAVODA V PRAVNEM PROMETU IN ODGOVORNOSTI USTANOVITELJIC ZA OBVEZNOSTI ZAVODA

17. člen

(nastopanje v pravnem prometu)

(1) Zavod nastopa v pravnem prometu za izvajanje dejavnosti, za katere je ustanovljen in registriran, samostojno in brez omejitev.

(2) Zavod odgovarja za svoje obveznosti s sredstvi, s katerimi razpolaga v skladu s predpisi.

8. DRUGE MEDSEBOJNE PRAVICE IN OBVEZNOSTI MED ZAVODOM IN USTANOVITELJICAMI

18. člen

(medsebojne pravice in obveznosti)

(1) Zavod:

1. poroča ustanoviteljicam enkrat letno do 30. junija tekočega leta o svojem poslovanju in izvrševanju letnega programa;
2. pripravlja in oblikuje razvojne načrte;
3. zagotavlja ustanoviteljicam potrebne podatke v skladu z zakonom;
4. predloži ustanoviteljicam letno poročilo in poročilo o realizaciji letnega načrta.

(2) Ustanoviteljice:

1. vključujejo javni zavod v oblikovanje politike razvoja knjižnične dejavnosti;
2. usklajujejo programe izvajanja knjižnične dejavnosti;
3. v primerih, ko ustanoviteljica ugotovi, da je ogroženo nemoteno izvajanje dejavnosti, za katero je zavod ustanovljen, ima ustanoviteljica pravico sklicati sejo sveta zavoda in predlagati ukrepe skladno z zakonskimi in drugimi predpisi.

9. ODGOVORNOST USTANOVITELJIC ZA OBVEZNOSTI ZAVODA

19. člen

(odgovornost za obveznosti zavoda)

Ustanoviteljice ne odgovarjajo za obveznosti zavoda.

10. SPLOŠNI AKTI ZAVODA

20. člen

(statut zavoda)

(1) Zavod ima statut, s katerim uredi organizacijo zavoda, določi pristojnosti, pooblastila in odgovornosti zavoda, način dela in odločanja ter druga vprašanja, pomembna za opravljanje dejavnosti in poslovanje zavoda v skladu z zakoni in tem odlokom.

(2) Statut zavoda sprejme svet zavoda s soglasjem ustanoviteljic.

21. člen

(drugi splošni akti)

(1) V skladu s statutom lahko zavod pripravi in sprejme tudi druge splošne akte, s katerimi se uredijo druga vprašanja, pomembna za delo in poslovanje zavoda.

(2) Splošne akte zavoda sprejme svet zavoda ali direktor zavoda. Razmejitev pristojnosti pri sprejemanju splošnih aktov zavoda se določi v statutu zavoda.

11. STATUSNE SPREMEMBE

22. člen

(statusne spremembe)

Zavod se lahko pripoji drugemu zavodu, spoji z drugim zavodom, se razdeli na dvoje ali več zavodov, ali organizira kot podjetje. O tem odločajo ustanoviteljice.

12. PREHODNA IN KONČNA DOLOČBA

23. člen

(mandat)

Člani sveta zavoda in direktor, ki so bili imenovani na podlagi določil Odloka o ustanovitvi javnega zavoda Ljudska univerza Gornja Radgona (Uradni list RS, št. 28/99, 34/02,

41/11), nadaljujejo mandat do izteka, razen če direktor izpolnjuje pogoje za upokožitev po določilih Zakona o uravnoteženju javnih financ /ZUJF/ (Uradni list RS, št. 40/12, 96/12 – ZPIZ-2, 104/12 – ZIPRS1314, 105/12). V tem primeru se imenuje v.d. direktorja.

24. člen

(sprejem statuta zavoda)

Svet zavoda mora sprejeti statut zavoda in ga predložiti ustanoviteljicam v soglasje v roku šestih mesecev po uveljavitvi tega odloka.

25. člen

(prenehanje veljavnosti)

Z dnem uveljavitve tega odloka preneha veljati Odlok o ustanovitvi javnega zavoda Ljudska univerza Gornja Radgona (Uradni list RS, št. 28/99, 34/02, 41/11).

26. člen

(objava in začetek veljavnosti)

Ta odlok objavi Občina Gornja Radgona v Uradnem glasilu Občine Gornja Radgona – lokalni časopis Prepih in začne veljati petnajsti dan po objavi. Občina Radenci, Občina Sveti Jurij ob Ščavnici in Občina Apače objavijo ta odlok v svojem uradnem glasilu.

Št. 0141-0004/2012-005

Sveti Jurij ob Ščavnici, dne 27. februarja 2013

Župan

Občine Sveti Jurij ob Ščavnici

Anton Slana i.r.

2269. Odlok o ustanovitvi skupnega organa občin za izvrševanje ustanoviteljskih pravic v javnem zavodu Knjižnica Gornja Radgona

Na podlagi 61. člena Zakona o lokalni samoupravi /ZLS/ (Uradni list RS, št. 94/07 – UPB2, 76/08, 79/09, 51/10, 40/12 – ZUJF) so: Občinski svet Občine Gornja Radgona na podlagi 20. člena Statuta Občine Gornja Radgona (Uradni list RS, št. 44/99, 104/00, 54/03, 83/03) na 13. seji dne 28. 2. 2013; Občinski svet Občine Radenci na podlagi 16. člena Statuta Občine Radenci (Uradno glasilo slovenskih občin, št. 2/11) na 19. seji dne 21. 3. 2013; Občinski svet Občine Sveti Jurij ob Ščavnici na podlagi 15. člena Statuta Občine Sveti Jurij ob Ščavnici (Uradni list RS, št. 29/00, 77/02) na 23. seji dne 27. 2. 2013 in Občinski svet Občine Apače na podlagi 18. člena Statuta Občine Apače (Uradno glasilo Občine Apače, št. 2/2007, 53/2012) na 14. seji dne 24. 4. 2013 sprejeli

ODLOK

o ustanovitvi skupnega organa občin za izvrševanje ustanoviteljskih pravic v javnem zavodu Knjižnica Gornja Radgona

1. SPLOŠNE DOLOČBE

1. člen

(uporaba izrazov)

V odloku uporabljeni izrazi v slovnični obliki za moški spol se uporabljajo kot nevtralni za ženski in moški spol.

2. člen

(ustanovitev skupnega organa)

(1) S tem odlokom občinski sveti Občine Gornja Radgona, Občine Radenci, Občine Sveti Jurij ob Ščavnici in Občine

Apače ustanovijo skupni organ za izvrševanje ustanoviteljskih pravic v javnem zavodu Knjižnica Gornja Radgona (v nadaljevanju: skupni organ).

(2) S tem odlokom se določijo:

- naloge skupnega organa,
- organizacija dela in način sprejemanja odločitev,
- financiranje in delitev stroškov med občinami.

3. člen

(ime in sedež skupnega organa)

(1) Ime skupnega organa iz drugega člena tega odloka je Svet ustanoviteljev Javnega zavoda Knjižnica Gornja Radgona (v nadaljnjem besedilu: Svet ustanoviteljev).

(2) Sedež Sveta ustanoviteljev je v Gornji Radgoni.

4. člen

(namen ustanovitve Sveta ustanoviteljev)

Svet ustanoviteljev se ustanovi z namenom skupnega izvrševanja ustanoviteljskih pravic v razmerju do javnega zavoda Knjižnica Gornja Radgona (v nadaljevanju: javni zavod).

2. NALOGE SVETA USTANOVITELJEV

5. člen

(izvrševanje ustanoviteljskih pravic)

(1) V okviru izvrševanja ustanoviteljskih pravic v javnem zavodu ima Svet ustanoviteljev naslednje pristojnosti po zakonu, ki ureja področje zavoda:

1. odloča o statusnih spremembah javnega zavoda;
2. odloča o prenehanju javnega zavoda v skladu z določili zakona in statuta javnega zavoda;
3. daje soglasje k imenovanju in razrešitvi direktorja javnega zavoda v skladu z določili zakona;
4. odloča o razpolaganju s presežkom prihodkov nad odhodki zavoda;
5. daje soglasje k spremembi sedeža ali imena javnega zavoda;
6. daje soglasje k spremembi ali razširitvi dejavnosti javnega zavoda;
7. daje soglasje k ustanovitvi drugega zavoda ali podjetja, katerega javni zavod ustanavlja v okviru svoje dejavnosti;
8. daje soglasje k sprejemanju statuta javnega zavoda,
9. odloča o pridobivanju in odtujitvi nepremičnega premoženja zavoda;
10. potrjuje letni načrt investicijskega vzdrževanja;
11. odloča o drugih vprašanih v skladu z zakonom.

(2) Svet ustanoviteljev ima tudi druge ustanoviteljske pravice, ki jih izvršuje v razmerju do javnega zavoda v skladu z ustanovitvenim aktom in statutom javnega zavoda.

6. člen

(način izvrševanja nalog)

Svet ustanoviteljev izvršuje svoje naloge po tem odloku samostojno, v imenu in za račun občin, ki so ga ustanovile.

3. NAČIN ODLOČANJA SVETA USTANOVITELJEV

7. člen

(sestava in način dela Sveta ustanoviteljev)

(1) Svet ustanoviteljev sestavljajo župani občin ustanoviteljic. Člani sveta izmed sebe izvolijo predsednika sveta ustanoviteljev. Pri glasovanju o predsedniku ustanoviteljev ima vsak član sveta ustanoviteljev en glas.

(2) Svet ustanoviteljev dela na sejah, ki jih sklicuje in vodi predsedujoči Sveta ustanoviteljev.

8. člen

(število glasov članov Sveta ustanoviteljev)

Vsak član Sveta ustanoviteljev ima toliko glasov, kolikor ima občina ustanoviteljica, ki jo član zastopa, ustanovitvenih deležev. Ustanovitveni deleži so določeni v odloku o ustanovitvi javnega zavoda Knjižnica Gornja Radgona.

9. člen

(način sprejemanja odločitev)

Svet ustanoviteljev sprejema odločitve z večino glasov vseh svojih članov, pri čemer morajo za odločitev glasovati najmanj trije člani sveta ustanoviteljev.

10. člen

(poročanje Sveta ustanoviteljev o svojem delu)

(1) Svet ustanoviteljev najmanj enkrat letno poroča občinskemu svetom o svojem delu.

(2) Občinski sveti lahko obravnavajo vprašanja iz pristojnosti Sveta ustanoviteljev in zavzamejo do njih svoje stališče.

(3) Pri poročanju in obravnavanju vprašanj iz pristojnosti Sveta ustanoviteljev pred posameznim občinskim svetom predstavlja Svet ustanoviteljev tisti njen član, ki je predstavnik posamezne ustanoviteljice v Svetu ustanoviteljev.

4. FINANCIRANJE SVETA USTANOVITELJEV

11. člen

(sredstva za delo Sveta ustanoviteljev)

(1) Sredstva za delo Sveta ustanoviteljev predstavljajo stroški njegovega poslovanja.

(2) Sredstva za delo Sveta ustanoviteljev zagotovijo občine ustanoviteljice v svojih proračunih.

(3) Vsaka občina ustanoviteljica krije stroške za delo Sveta ustanoviteljev v višini sorazmernega odstotnega deleža svojih glasov v razmerju do celotnega števila glasov.

5. KONČNA DOLOČBA

12. člen

(objava in začetek veljavnosti)

Ta odlok objavi Občina Gornja Radgona v Uradnem glasilu Občine Gornja Radgona – lokalni časopis Preprih in začne veljati petnajsti dan po objavi. Občina Radenci, Občina Sveti Jurij ob Ščavnici in Občina Apače objavijo ta odlok v svojem uradnem glasilu.

Št. 0141-0004/2012-005

Sveti Jurij ob Ščavnici, dne 27. februarja 2013

Župan

Občine Sveti Jurij ob Ščavnici

Anton Slana l.r.

ŠENTRUPERT

2270. Odlok o plakatiranju in oglaševanju v Občini Šentrupert

Na podlagi 21., 29. in 65. člena Zakona o lokalni samoupravi (Uradni list RS, št. 94/07 – uradno prečiščeno besedilo ZLS-UPB2, 27/08, 76/08 in 100/08), sedmega odstavka 17. člena Zakona o prekrških (Uradni list RS, št. 3/07 – uradno prečiščeno besedilo, ZP-1-UPB4, 17/08, 21/08, 21/13), 19. člena Statuta Občine Šentrupert (Uradni list RS, št. 12/07,

102/09) je Občinski svet Občine Šentrupert na 23. redni seji dne 27. 6. 2013 sprejel

O D L O K

o plakatiranju in oglaševanju v Občini Šentrupert

SPLOŠNE DOLOČBE

1. člen

Odlok o plakatiranju in oglaševanju v Občini Šentrupert ureja:

- nameščanje plakatov, postavitve oglasnih panojev, transparentov in podobnih oglasov (v nadaljevanju: plakat),
- vzdrževanje oglasnih objektov za plakatiranje (v nadaljevanju: plakatna mesta),
- oglaševanje, ki ga izvajajo gospodarski subjekti, registrirani za oglaševanje,
- oglaševanje, ki ga izvajajo subjekti, ki opravljajo gospodarsko dejavnost,
- izvajanje plakatiranja v času volilne in referendumске kampanje in
- nadzor nad izvajanjem odloka in sankcije v primeru kršitev določb odloka.

2. člen

Določbe tega odloka se ne nanašajo na:

- oglaševanje pravnih oseb, samostojnih podjetnikov posameznikov in podjetnikov, ki samostojno opravljajo svojo dejavnost, in ostalih subjektov, ki opravljajo dejavnost, če izvajajo oglaševanje za lastne potrebe na objektih in/ali na funkcionalnih zemljiščih ter v skladu s prostorskim aktom in
- turistično in drugo obvestilno signalizacijo, postavljeno skladno s predpisi, ki ureja prometno signalizacijo in prometno opremo na javnih cestah.

PLAKATNA MESTA

3. člen

Plakatna mesta so samostoječe ali stenske table, oglasni panoji, oglasni stebri, vitrine in obešanke na drogih javne razsvetljave.

4. člen

- (1) Plakatna mesta so stalna in premična.
- (2) Stalna plakatna mesta so objekti za nameščanje plakatov, samostojno stoječi stebri, table, prostostoječi panoji in ostali podobni objekti.
- (3) Premična plakatna mesta so prenosljivi panoji, transparenti ter reklame na javnih in drugih vozilih.

5. člen

- (1) Za postavitve izbranih plakatnih mest in za upravljanje z njimi na javnih plakatnih mestih je pristojna občina.
- (2) Občina vodi evidenco javnih plakatnih mest.

IZVAJALEC PLAKATIRANJA

6. člen

- (1) Izvajalci plakatiranja so organizatorji prireditve, organizacije ali društva ali druge pravne oziroma fizične osebe, v katere korist je izvršeno plakatiranje.
- (2) Izvajalec plakatiranja prevzame odgovornost, da bo plakatiranje opravljeno v skladu s tem odlokom.
- (3) Na javnih površinah ali površinah v lasti občine, oglaševanje kot gospodarsko dejavnost lahko opravljajo pravne osebe in samostojni podjetniki posamezniki, ki so registrirani

za to dejavnost in na podlagi javnega razpisa pridobijo pravico oglaševanja ter pridobijo ustrezna soglasja in dovoljenja skladno s tem odlokom in drugimi predpisi, ki urejajo to področje.

(4) Izvajalce oglaševanja iz prejšnjega odstavka tega člena občina izbere z javnim razpisom. Z izbranim izvajalcem se sklene pogodba, s katero se določijo pravice in obveznosti izvajalca ter višina nadomestila za opravljanje dejavnosti.

PLAKATNA MESTA NAMENJENA OGLAŠEVANJU KOT GOSPODARSKI DEJAVNOSTI

7. člen

(1) Izvajalec oglaševanja iz tretjega odstavka 6. člena tega odloka mora občinsko upravo z vlogo zaprositi za soglasje kot je to določeno v 6. členu tega odloka. V primeru, da občinska uprava poda soglasje, se medsebojne pravice in obveznosti uredijo z ustrežno pogodbo.

(2) Fizična ali pravna oseba, ki je registrirana za opravljanje gospodarske dejavnosti oglaševanja in bi želela postaviti plakatno mesto na zemljišču v zasebni lasti, lahko to stori na podlagi predhodnega soglasja lastnika zemljišča, soglasja občine, izdanega v skladu z določili tega odloka, prostorskega akta ter cestno-prometne zakonodaje in prostorske zakonodaje in dovoljenja pristojnega upravnega organa, kadar se postavitve obvestilnega mesta skladno s predpisi, ki urejajo posege v prostor, šteje za poseg v prostor.

(3) Fizična ali pravna oseba, ki bi želela postaviti plakatno mesto, namenjeno oglaševanju njene gospodarske dejavnosti na zemljišču v zasebni lasti druge osebe, lahko to stori na podlagi predhodnega soglasja lastnika zemljišča, soglasja občine, izdanega v skladu z določili tega odloka, prostorskega akta ter cestno-prometne zakonodaje in prostorske zakonodaje in dovoljenja pristojnega upravnega organa, kadar se postavitve obvestilnega mesta skladno s predpisi, ki urejajo posege v prostor, šteje za poseg v prostor.

8. člen

Za soglasje občine iz 7. člena tega odloka se zaprosi z vlogo, ki mora vsebovati:

- podatke o subjektu, ki oglašuje,
- navedbo lokacije obvestilnega mesta z navedbo parcelne številke in katastrske občine,
- situacijo z označbo obvestilnega mesta, ki vsebuje fotografijo obstoječega stanja iz smeri, kamor bo usmerjeno sporočilo (če je sporočilo obojestransko, fotografijo iz obeh smeri),
- dokazilo o pravici uporabe dela objekta ali zemljišča, ki se bo štelo za obvestilno mesto,
- dovoljenje pristojnega upravnega organa, kadar se postavitve obvestilnega mesta skladno s predpisi, ki urejajo posege v prostor, šteje za poseg v prostor.

9. člen

Občinska uprava pri izdaji soglasja iz 7. člena tega odloka upošteva kriterije, ki onemogočajo postavitve, namestitve oziroma pritrditve plakatnega objekta v naslednjih primerih:

- če gre za postavitve plakatnega objekta na mesto, ki se na neprimeren način vključuje v okolico oziroma kvira njen izgled;
- če gre za postavitve plakatnega objekta na kmetijska ali druga zemljišča, kjer bi ta postavitve ovirala kmetijsko obdelavo ali vzdrževanje;
- če gre za postavitve plakatnega objekta na zemljišča, ki so zavarovana kot naravno ali kulturno območje ali je na njem zgrajen zavarovan objekt;
- če gre za postavitve plakatnega objekta na zemljišča, kjer je oviran pogled na značilno vrednoto kraja, kompleks ali objekt;

– če gre za postavitve plakatnega objekta na zemljišča, kjer so že postavljene druge obvestilne ali oglasne oznake, pa bi se z dodatno postavitvijo zmanjšala njihova sporočilnost;

– če gre za postavitve plakatnega objekta na zemljiščih, ki so v upravljanju vodnega gospodarstva;

– če gre za postavitve plakatnega objekta na območjih, kjer postavitve plakatnega objekta zakriva zavarovane ali nezavarovane javne objekte, obeležja, spomenike, druge pomembne objekte ali naprave;

– če gre za postavitve plakatnega objekta na javnih mestih (pločnikih, zelenicah ipd.), kjer bo postavitve plakatnega objekta ovirala osnovno namembnost površine;

– če gre za postavitve plakatnega objekta na lokaciji, ki zmanjšuje varnost cestnega prometa (večjih križiščih in obcestnih priključkih);

– če gre za postavitve plakatnega objekta na površinah, ki služijo kot interventne poti;

– ob upoštevanju morebitnih drugih kriterijev, izhajajoč iz državnih in občinskih aktov, ki urejajo posege v okolje in prostor.

VOLILNA IN REFERENDUMSKA KAMPANJA

10. člen

(1) Za potrebe volilne kampanje občina enakopravno zagotovi vsem organizatorjem volilne kampanje osnovno informiranje volivcev v občini o kandidatih oziroma kandidatnih listah.

(2) Za osnovno informiranje iz prejšnjega odstavka se šteje eno brezplačno mesto, ki ga organizatorju volilne in referendumske kampanje določi občina.

(3) Organizatorji volilne in referendumske kampanje lahko nameščajo plakate tudi na javna plakatna mesta skladno z določili tega odloka in odloka, ki ureja občinske takse.

POGOJI NAMEŠČANJA PLAKATOV

11. člen

(1) Plakate na plakatna mesta namešča izvajalec plakatiranja, pri čemer mora pridobiti soglasje, v katerem so opredeljeni pogoji za izvajanje plakatiranja.

(2) Nameščanje plakatov je dovoljeno samo na plakatnih mestih, ki so določena z evidenco plakatnih mest in na plakatnih mestih, za katere izvajalec plakatiranja pridobi soglasje občine glede na 7. člen tega odloka.

12. člen

(1) Nameščanje plakatov izven dovoljenih plakatnih mest je prepovedano.

(2) Prepovedana je nenamenska uporaba in poškodovanje objektov ali naprav za oglaševanje ter plakatiranje in poškodovanje vsebine oglaševanja.

(3) Metanje oziroma raztrosevanje letakov in drugih podobnih vsebin oglaševanja v odprte prostore in zatikanje ali lepljenje na vozila, je brez predhodnega pismenega dovoljenja z strani pristojnega občinskega organa, prepovedano.

(4) Z na novo postavljenim plakatom se ne sme prekriži že nalepljenega plakata, ki oglašuje oziroma vabi na prireditve, ki se še ni zgodila.

(5) Brez dovoljenja pristojnega občinskega organa, je oglaševanje na vozilih in prikolicah s plakati in drugimi podobnimi načini oglaševanja (svetlobni, vrtljivi), prepovedano.

13. člen

(1) Izvajalci plakatiranja so pred namestitvijo plakatov na plakatna mesta dolžni občini plačati občinsko takso na podlagi predpisov, ki urejajo občinsko takso.

(2) Pred nameščanjem plakatov iz prvega odstavka tega člena občina overi plakate z žigom občine, navedbo o plačilu

občinske takse in datumom, do katerega dne sme viseti plakat na plakatnem mestu.

(3) Občina plakate, za katere izvajalcu plakatiranja ni potrebno plačati občinske takse po predpisu, ki ureja občinske takse, overi z žigom občine, navedbo o oprostitvi plačila občinske takse in datumom, do katerega dne sme viseti plakat na plakatnem mestu.

OBVEZNOSTI IZVAJALCA NAMEŠČANJA PLAKATOV

14. člen

Izvajalec plakatiranja plakatov mora poskrbeti:

– da je plakat, ki ga namešča na plakatna mesta, opremljen s štampiljko občinske uprave in datumom, do katerega dneva sme plakat biti nameščen na plakatnem mestu;

– da so plakati oziroma drugi oglasi pravilno nameščeni na plakatno mesto in ne presegajo njegove površine;

– da so poškodovani in onesnaženi plakati oziroma drugi oglasi odstranjeni v najkrajšem času, najkasneje pa v dveh dneh;

– da so plakati oziroma drugi oglasi v roku dveh dni po preteku datuma veljavnosti ter razloga zaradi katerega so bili nameščeni, odstranjeni s plakatnih mest;

– da se z na novo nameščenim plakatom oziroma drugim oglasom ne prekrije že nameščenega plakata oziroma drugega oglasa, ki oglašuje ali vabi na prireditve, ki se še ni zgodil/a;

– da so plakatna mesta vzdrževana in njihova okolica urejena.

KAZENSKÉ DOLOČBE IN NADZOR

15. člen

(1) Nadzor nad izvajanjem tega odloka opravlja medobčinski inšpekcijski organ.

(2) Pristojni inšpektor ima v primeru ugotovljenih nepravilnosti pravico in dolžnost:

– odrediti izvajalcu plakatiranja odstranitev nameščenega plakata oziroma plakatnega mesta na njegove stroške, če je plakatiranje izvedeno v nasprotju z določili odloka oziroma odredi odstranitev plakatov ter plakatnih mest na stroške izvajalca plakatiranja drugi osebi, ki je pooblaščen za urejanje javnih plakatnih mest s strani občine,

– izvesti postopke v skladu z zakonom o prekrških.

16. člen

(1) Z globo 1.000 EUR se kaznuje za prekršek izvajalec plakatiranja – pravna oseba in samostojni podjetnik posameznik, ki izvaja plakatiranje v nasprotju z določili tega odloka.

(2) Z globo 250 EUR se kaznujeta za prekršek iz prvega odstavka tega člena odgovorna oseba pravne osebe in odgovorna oseba samostojnega podjetnika posameznika.

(3) Z globo 250 EUR se kaznuje za prekršek iz prvega odstavka tega člena izvajalec plakatiranja – posameznik, ki samostojno opravlja dejavnost in fizična oseba.

KONČNA DOLOČBA

17. člen

Ta odlok začne veljati petnajsti dan po objavi v Uradnem listu Republike Slovenije.

Št. 007-0003/2013-3

Šentrupert, dne 27. junija 2013

Župan
Občine Šentrupert
Rupert Gole l.r.

ŠKOFJA LOKA**2271. Avtentična razlaga sedmega odstavka
25. člena Poslovnika Občinskega sveta Občine
Škofja Loka**

Na podlagi tretjega odstavka 102. člena Poslovnika Občinskega sveta Občine Škofja Loka (Uradni list RS, št. 74/11) je Občinski svet Občine Škofja Loka na 24. redni seji dne 20. junija 2013 sprejel

**AVTENTIČNO RAZLAGO
sedmega odstavka 25. člena Poslovnika
Občinskega sveta Občine Škofja Loka**

v naslednjem besedilu:

»Sedmi odstavek 25. člena Poslovnika je treba razumeti tako, da določba daje možnost, da Občinski svet Občine Škofja Loka sprejme točko dnevnega reda, o kateri njegovim članom in članicam ni bilo predloženo gradivo, h kateri ni dal svojega mnenja ali ni zavzel stališča župan oziroma županja, kadar ta ni bil predlagatelj oziroma predlagateljica, ali o kateri gradiva ni obravnavalo pristojno delovno telo, ko je bilo delovno telo že ustanovljeno, pa obravnava ni nujna.«

Št. 007-0001/2011
Škofja Loka, dne 20. junija 2013

Župan
Občine Škofja Loka
mag. Miha Ješe i.r.

**2272. Odlok o spremembi Odloka o ureditvi
cestnega prometa**

Na podlagi določb 100. člena Zakona o cestah (Uradni list RS, št. 109/10), 6. in 15. člena Zakona o pravilih cestnega prometa (Uradni list RS, št. 109/10), 21. člena Zakona o lokalni samoupravi (Uradni list RS, št. 94/07 – UPB2, 76/08, 79/09, 51/10 in 84/10 – Odl. US), 3. in 17. člena Zakona o prekrških – ZP-1-UPB8 (Uradni list RS, št. 29/11), ter na podlagi 16. člena Statuta Občine Škofja Loka (Uradni list RS, št. 33/10) je Občinski svet Občine Škofja Loka na 24. redni seji dne 20. 6. 2013 sprejel

**ODLOK
o spremembi Odloka o ureditvi cestnega
prometa****1. člen**

V 19. členu Odloka o ureditvi cestnega prometa se v prvem odstavku za besedo »stalnim« in pred besedo »bivališčem«, doda besedna zveza »ali začasnim«.

2. člen

V 19. členu Odloka o ureditvi cestnega prometa se doda nov tretji odstavek. Obstoječi odstavki od tretjega do sedmega se smiselno preštevilčijo v odstavke od štiri do osem. Nov tretji odstavek 19. člena se glasi:

»(3) Pristojni organ lahko, kolikor so javne parkirne površine iz prvega odstavka tega člena še proste, izda dovolilnico tudi drugim zainteresiranim, ki imajo svoj sedež oziroma bivališče izven območja za pešce.«

3. člen

V 19. členu Odloka o ureditvi cestnega prometa se v novem četrtem odstavku za besedno zvezo »iz drugega« in pred besedo »odstavka« doda besedno zvezo »in tretjega«.

4. člen

Ta odlok začne veljati petnajsti dan po objavi v Uradnem listu Republike Slovenije.

Št. 371-0007/2009
Škofja Loka, dne 20. junija 2013

Župan
Občine Škofja Loka
mag. Miha Ješe i.r.

**2273. Pravilnik o spremembah in dopolnitvi
Pravilnika o plačah in plačilih za opravljanje
funkcije občinskih funkcionarjev in izplačilih
na drugih podlagah članom delovnih teles
občinskega sveta, članom drugih občinskih
organov in članom svetov krajevnih skupnosti
ter povračilih stroškov v Občini Škofja Loka**

Na podlagi prvega odstavka 16. člena Statuta Občine Škofja Loka (Uradni list RS, št. 11/13 – UPB1) je Občinski svet Občine Škofja Loka na 24. redni seji dne 20. junija 2013 sprejel

**PRAVILNIK
o spremembah in dopolnitvi Pravilnika o plačah
in plačilih za opravljanje funkcije občinskih
funkcionarjev in izplačilih na drugih podlagah
članom delovnih teles občinskega sveta, članom
drugih občinskih organov in članom svetov
krajevnih skupnosti ter povračilih stroškov
v Občini Škofja Loka****1. člen**

V prvem odstavku 12. člena Pravilnika o plačah in plačilih za opravljanje funkcije občinskih funkcionarjev in izplačilih na drugih podlagah članom delovnih teles občinskega sveta, članom drugih občinskih organov in članom svetov krajevnih skupnosti ter povračilih stroškov v Občini Škofja Loka (Uradni list RS, št. 34/07, 109/07, 15/12 in 4/13; v nadaljevanju: Pravilnik) se za besedo »skupnosti« doda vejico in za njo besedilo: »razen njihovi predsedniki in tajniki sveta.«.

2. člen

Črtajo se prvi, drugi in tretji odstavek 12. člena Pravilnika. Dodata se nova drugi in tretji odstavek, ki glasita:
»(2) Predsedniki krajevnih skupnosti imajo pravico do sejnine v višini 200,00 evrov bruto, ki se izplača za udeležbo na seji.

(3) Tajniki sveta krajevnih skupnosti imajo pravico do sejnine v višini 70,00 evrov bruto, ki se izplača za udeležbo/opravljanje tajniških opravil na seji.«

Dosedanji peti odstavek 12. člena Pravilnika postane tretji odstavek.

3. člen

Ta pravilnik začne veljati petnajsti dan po objavi v Uradnem listu Republike Slovenije.

Št. 032-0003/2011
Škofja Loka, dne 20. junija 2013

Župan
Občine Škofja Loka
mag. Miha Ješe i.r.

2274. Odredba o spremembi Odredbe o določitvi parkirnih površin, na katerih je uvedeno plačilo parkirnine

Na podlagi 17. člena Odloka o ureditvi cestnega prometa (Uradni list RS, št. 40/09, 41/11 in 47/12) in 16. člena Statuta Občine Škofja Loka (Uradni list RS, št. 33/10) je Občinski svet Občine Škofja Loka na 24. redni seji dne 20. 6. 2013 sprejel

ODREDBO
o spremembi Odredbe o določitvi parkirnih površin, na katerih je uvedeno plačilo parkirnine

1. člen

Šesti člen Odredbe o določitvi parkirnih površin, na katerih je uvedeno plačilo parkirnine (Uradni list RS, št. 69/12 in 106/12) se nadomesti z novim šestim členom, ki se glasi:

»Čas plačljivega parkiranja po posameznem dnevu:

Zap. št. parkirišča	Ime parkirišča	Čas plačljivega parkiranja od ponedeljka do petka	Čas plačljivega parkiranja ob sobotah	Čas plačljivega parkiranja ob nedeljah in praznikih
103	Štemarje	7.00–19.00	7.00–13.00	–
106	zdravstveni dom (plato)	7.00–17.00	–	–
202	upravna enota	7.00–19.00	7.00–13.00	–
214	Novi svet plato	7.00–17.00	7.00–13.00	–
301	šolski center zahod	7.00–17.00	–	–
302	šolski center vzhod	7.00–17.00	–	–

«

2. člen

Ta odredba začne veljati petnajsti dan po objavi v Uradnem listu Republike Slovenije.

Št. 371-007/2009

Škofja Loka, dne 20. junija 2013

Župan
Občine Škofja Loka
mag. Miha Ješe l.r.

ŠKOFLJICA

2275. Odlok o spremembi Odloka o zazidalnem načrtu za območje urejanja VP 9/1 in VO 9/2

Na podlagi 61. in 61.a člena Zakona o prostorskem načrtovanju – ZPNačrt (Uradni list RS, št. 33/07, 108/09 in 57/12), Sklepa o izdelavi spremembe zazidalnega načrta VP 9/1, VO 9/2 za del funkcionalne enote F10 (Uradni list RS, št. 68/12), Odloka o zazidalnem načrtu za območje urejanja VP 9/1 in VO 9/2 (Uradni list RS, št. 99/02, 112/08 in 26/12) ter 7. in 16. člena Statuta Občine Škofljica (Uradni list RS, št. 1/10, 101/10) je občinski svet na 22. redni seji dne 20. 6. 2013 sprejel

ODLOK

o spremembi Odloka o zazidalnem načrtu za območje urejanja VP 9/1 in VO 9/2

1. člen

(predmet odloka)

S tem odlokom se sprejme sprememba Odloka o zazidalnem načrtu za območje urejanja VP 9/1, VO 9/2 (Uradni list RS, št. 99/02, 112/08 in 26/12) za funkcionalno enoto

F10 (v nadaljnjem besedilu spremembe in dopolnitve ZN), ki določa:

- območje sprememb ZN,
- dopustne prostorske ureditve in pogoje za njihovo izvedbo.

2. člen

(območje spremembe ZN)

Območje spremembe ZN zajema parcele št. 737/334, 737/195 – del, 737/189 – del, 737/192, 737/55, 737/193, 737/333, vse k.o. Lanišče. Velikost območja spremembe ZN je 1,08 ha.

3. člen

(sestavni deli)

Sprememba ZN je pripravljena kot občinski podrobni prostorski načrt, skladno z Zakonom o prostorskem načrtovanju – ZPNačrt (Uradni list RS, št. 33/07, 108/09 in 57/12).

Sestavni deli spremembe ZN so:

- A. Besedilo odloka
- B. Tekstualni del
- C. Grafični del.

4. člen

(priloge)

Priloge spremembe ZN so:

- izvleček iz hierarhično višjega prostorskega akta,
- prikaz stanja prostora,
- smernice in mnenja,
- obrazložitev in utemeljitev sprememb in dopolnitev ZN,
- povzetek za javnost.

5. člen

(izdelovalec)

V 1. členu se pika nadomesti z vejico in doda besedilo, ki se glasi: »ter sprememba zazidalnega načrta za območje urejanja VP 9/1, VO 9/2 Škofljica za del funkcionalne enote F10, ki jo je izdelal GENIUS LOCI, Inštitut za arhitekturo in urbanizem

d.o.o., Dunajska 158, Ljubljana, pod številko projekta 351-12 v decembru 2012«.

6. člen
(grafični prikazi)

V 3. členu se na koncu doda nov odstavek, z besedilom, ki se glasi:

»Za del morfološke enote F10 veljajo naslednji spremenjeni grafični prikazi:

01 Pregledna karta

04 Razmejitev območij, funkcionalna enota F10

05 Arhitektonsko zazidalna situacija, funkcionalna enota F10

07 Idejna višinska regulacija, funkcionalna enota F10

08 Zbirni načrt komunalnih vodov in naprav, funkcionalna enota F10

11 Načrt parcelacije, funkcionalna enota F10«.

7. člen
(dopustni posegi)

V 7. členu se v enajstem odstavku (F10) dodata novi alineji, ki se glasita:

– »legalizacija dograjenega dela pri objektu za tehnične preglede avtomobilov (gradbena enota 15),

– dozidave do gradbene meje (GM) pri gradbeni enoti – objektu 15 in gradbeni enoti – objektu 22«.

8. člen
(gabariti)

V 8. členu se v drugem odstavku poglavja Horizontalni gabariti objektov dvajseta alineja spremeni tako, da se glasi » – za objekt z oznako 15 38,0 x 90,0 m«.

9. člen
(izdelava strokovnega gradiva)

V 2. členu se črta tretji odstavek, ki določa obvezno izdelavo strokovnega gradiva.

V 9. členu v tretjem odstavku se črta stavek »Premike tras se obrazloži v strokovnem gradivu iz 2. člena tega odloka.«.

V 21. členu se v tretjem odstavku črta zadnji stavek, četrty odstavek v celoti in v petem odstavku del besedila »ki se določi v okviru strokovnega gradiva«.

10. člen
(dopustna odstopanja)

V poglavju VII. Merila in pogoji za komunalno in energetsko urejanje območij se na koncu doda nov 18. člen, ki se glasi: »Dopustna odstopanja pri komunalnih vodih, objektih in napravah

Pri trasah komunalnih in energetskih vodov ter lokaciji naprav so dovoljena odstopanja, kadar se s spremembo zagotovi ustrežnejša delovanje ali racionalnejša raba prostora. Spremenjene trase morajo biti usklajene s poteki ostalih vodov. Z odstopanji se mora strinjati upravljavec posameznega voda ali naprave«.

Členi za novim 18. členom se preštevilčijo tako, da dobijo naslednjo zaporedno oznako.

11. člen
(končna določba)

Ta odlok začne veljati naslednji dan po objavi v Uradnem listu Republike Slovenije.

Št. 007-10/2013
Škofljica, dne 20. junija 2013

Župan
Občine Škofljica
Ivan Jordan l.r.

ŠMARJE PRI JELŠAH

2276. Odlok o dopolnitvi Odloka o 1. rebalansu proračuna Občine Šmarje pri Jelšah za leto 2013

Na podlagi 40. člena Zakona o javnih financah (Uradni list RS, št. 11/11 – uradno prečiščeno besedilo) in 114. člena Statuta Občine Šmarje pri Jelšah (Uradni list RS, št. 35/10) je Občinski svet Občine Šmarje pri Jelšah na 6. dopisni seji dne 26. 6. 2013 sprejel

O D L O K

o dopolnitvi Odloka o 1. rebalansu proračuna Občine Šmarje pri Jelšah za leto 2013

1. člen

V Odloku o 1. rebalansu proračuna Občine Šmarje pri Jelšah za leto 2013 (Uradni list RS, št. 49/13) se doda nov 3. člen, ki glasi:

»Občina se v letu 2013 ne bo zadolževala.

Posredni uporabniki občinskega proračuna, javna podjetja, katerih ustanoviteljica je občina ter druge pravne osebe, v katerih ima občina neposredno ali posredno prevladujoč vpliv, se lahko v letu 2013 zadolžijo do skupne višine 50.000 evrov.«

Dosedanji 3. člen postane 4. člen.

2. člen

Ta odlok začne veljati naslednji dan po objavi v Uradnem listu Republike Slovenije.

Št. 03212-0031/2013
Šmarje pri Jelšah, dne 26. junija 2013

Župan
Občine Šmarje pri Jelšah
Jožef Čakš l.r.

ŠMARJEŠKE TOPLICE

2277. Odlok o rebalansu (I) proračuna Občine Šmarješke Toplice za leto 2013

Na podlagi 29. člena Zakona o lokalni samoupravi (Uradni list RS, št. 94/07 – UPB2, 27/08 – odl. US, 76/08, 100/08 – odl. US, 79/09, 14/10 – odl. US, 51/10, 84/10 – odl. US in 40/12 – ZUJF), 29. člena Zakona o javnih financah (Uradni list RS, št. 11/11 – UPB4 in 110/11 – ZDIU12) in 79. člena Statuta Občine Šmarješke Toplice (Uradni list RS, št. 21/07, 33/10) je Občinski svet Občine Šmarješke Toplice na 24. redni seji dne 26. 6. 2013 sprejel

O D L O K

o rebalansu (I) proračuna Občine Šmarješke Toplice za leto 2013

1. člen

V Odloku o proračunu Občine Šmarješke Toplice za leto 2013 (Uradni list RS, št. 103/12) se v celoti spremeni 2. člen, kakor sledi:

»V splošnem delu proračuna so prikazani prejemki in izdatki po ekonomski klasifikaciji do ravnih podkontov.

Splošni del proračuna se na ravni podskupin kontov določa v naslednjih zneskih:

		v €
A. BILANCA PRIHODKOV IN ODHODKOV		
Skupina/Podskupina kontov/Konto/Podkonto		Rebalans (I) za leto 2013
I.	SKUPAJ PRIHODKI (70+71+72+73+74+78)	3.041.462
	TEKOČI PRIHODKI (70+71)	2.575.545
70	DAVČNI PRIHODKI	2.241.506
	700 Davki na dohodek	1.967.882
	703 Davki na premoženje	160.535
	704 Davki na blago in storitve	113.089
71	NEDAVČNI PRIHODKI	334.039
	710 Udeležbe na dobičku in dohodki od premoženja	240.979
	711 Takse in pristojbine	4.030
	712 Denarne kazni	7.500
	713 Prihodki od prodaje blaga in storitev	1.000
	714 Drugi nedavčni prihodki	80.530
72	KAPITALSKI PRIHODKI	70.770
	720 Prihodki od prodaje osnovnih sredstev	0
	721 Prihodki od prodaje zalog	0
	722 Prihodki od prodaje zemljišč in neopredmetenih sredstev	70.770
73	PREJETE DONACIJE	2.000
	730 Prejete donacije iz domačih virov	2.000
74	TRANSFERNI PRIHODKI	393.147
	740 Transferni prihodki iz drugih javnofinančnih institucij	115.755
	741 Prejeta sredstva iz državnega proračuna iz sredstev proračuna EU	277.392
II.	SKUPAJ ODHODKI (40+41+42+43+45)	3.415.202
40	TEKOČI ODHODKI	1.005.218
	400 Plače in drugi izdatki zaposlenim	208.628
	401 Prispevki delodajalcev za socialno varnost	32.909
	402 Izdatki za blago in storitve	757.181
	403 Plačila domačih obresti	1.500
	409 Rezerve	5.000
41	TEKOČI TRANSFERI	1.098.378
	410 Subvencije	206.425
	411 Transferi posameznikom in gospodinjstvom	686.457
	412 Transferi neprofitnim organizacijam in ustanovam	47.995
	413 Drugi tekoči domači transferi	157.502
42	INVESTICIJSKI ODHODKI	1.262.060
	420 Nakup in gradnja osnovnih sredstev	1.262.060
43	INVESTICIJSKI TRANSFERI	49.546
	431 Investic. transferi pravnim in fiz. os., ki niso prorač. upor.	38.059
	432 Investic. transferi proračunskim uporabnikom	11.487

III.	PRORAČUNSKI PRESEŽEK (I.-II.) (PRORAČUNSKI PRIMANJKLJAJ)	-373.740
B. RAČUN FINANČNIH TERJATEV IN NALOŽB		
IV.	PREJETA VRAČILA DANIH POSOJIL IN PRODAJA KAPITALSKIH DELEŽEV (750+751+752)	0
75	PREJETA VRAČILA DANIH POSOJIL	0
	750 Prejeta vračila danih posojil	0
V.	DANA POSOJILA IN POVEČANJE KAPITALSKIH DELEŽEV (440+441+442+443)	0
44	DANA POSOJILA IN POVEČANJE KAPITALSKIH DELEŽEV	0
	441 Povečanje kapitalskih deležev in naložb	0
VI.	PREJETA MINUS DANA POSOJILA IN SPREMEMBE KAPITALSKIH DELEŽEV (IV.-V.)	0
C. RAČUN FINANCIRANJA		
VII.	ZADOLŽEVANJE (500)	0
50	ZADOLŽEVANJE	0
	500 Domače zadolževanje	0
VIII.	ODPLAČILA DOLGA (550)	28.299
55	ODPLAČILA DOLGA	28.299
	550 Odplačila domačega dolga	28.299
IX.	SPREMEMBA STANJA SREDSTEV NA RAČUNU (I.+IV.+VII.-II.-V.-VIII.)	-402.039
X.	NETO ZADOLŽEVANJE (VII.-VIII.)	-28.299
XI.	NETO FINANCIRANJE (VI.+VII.-VIII.-IX.)	373.740
XII.	STANJE SREDSTEV NA RAČUNIH DNE 31. 12. PRETEKLEGA LETA	454.708

Splošni del občinskega proračuna, ki je sestavljen po ekonomski klasifikaciji, in posebni del, sestavljen po programski klasifikaciji javnofinančnih prejemkov in izdatkov, ter načrt razvojnih programov v obdobju 2013–2016, so priloga k temu odloku.«

2. člen

V Odloku o proračunu Občine Šmarješke Toplice za leto 2013 (Uradni list RS, št. 103/12) se črta drugi odstavek 8. člena.

3. člen

Ta odlok začne veljati z dnem sprejema na občinskem svetu in se objavi v Uradnem listu Republike Slovenije.

Št. 410-0008/2013-4

Šmarjeta, dne 26. junija 2013

Županja
Občine Šmarješke Toplice
mag. Bernardka Krnc l.r.

2278. Odlok o programu opremljanja in merilih za odmero komunalnega prispevka za območje Občine Šmarješke Toplice

Na podlagi tretjega odstavka 74. člena Zakona o prostorskem načrtovanju (Uradni list RS, št. 33/07, 70/08 – ZVO-1B,

108/09 – ZPNačrt-A, 80/10 – ZUPUDPP (106/10 – popr.), 43/11 – ZKZ-C, 57/12 – ZPNačrt-B in 57/12 – ZUPUDPP-A, 109/12, 35/13 – Skl. US: U-I-43/13-8), Uredbe o vsebini programa opremljanja stavbnih zemljišč (Uradni list RS, št. 80/07), Pravilnika o merilih za odmero komunalnega prispevka (Uradni list RS, št. 95/07) in 17. člena Statuta Občine Šmarješke Toplice (Uradni list RS, št. 21/07, 33/10) je Občinski svet Občine Šmarješke Toplice na 24. redni seji dne 26. 6. 2013 sprejel

O D L O K

o programu opremljanja in merilih za odmero komunalnega prispevka za območje Občine Šmarješke Toplice

I. SPLOŠNI DOLOČBI

1. člen

(predmet odloka)

(1) S tem odlokom se sprejme program opremljanja in podlage za odmero komunalnega prispevka, ki so določene v programu opremljanja stavbnih zemljišč za celotno območje Občine Šmarješke Toplice (v nadaljevanju: program opremljanja), ki je na vpogled na sedežu občine.

(2) Program opremljanja vsebuje naslednje podlage za odmero komunalnega prispevka:

- obračunska območja posameznih vrst komunalne opreme,
- skupne in obračunske stroške po posameznih vrstah komunalne opreme in po obračunskih območjih,
- preračun obračunskih stroškov na m² parcele in na m² neto tlorisne površine objekta po posameznih vrstah opreme in obračunskih območjih in
- podrobnejša merila za odmero komunalnega prispevka, ki so razmerje med merilom parcele in merilom neto tlorisne površine, faktor dejavnosti, olajšave in oprostitve za določene kategorije objektov ter način plačila komunalnega prispevka.

2. člen

(predmet komunalnega prispevka)

Predmet obračuna komunalnega prispevka so predvideni in obstoječi objekti na območju Občine Šmarješke Toplice, ki bodo povečevali neto tlorisno površino ali spreminjali namembnost oziroma se bodo prvič opremljali z vodovodnim omrežjem, kanalizacijskim omrežjem, omrežjem cest oziroma se bo zanje izvajala obvezna gospodarska javna služba zbiranja, odvoza in deponiranja komunalnih odpadkov.

II. MERILA IN PODLAGE ZA ODMERO KOMUNALNEGA PRISPEVKA

3. člen

(pomen pojmov in kratic)

(1) V tem odloku uporabljeni pojmi imajo naslednji pomen:

- a) Komunalna oprema je po tem odloku:
- objekti in omrežja infrastrukture za izvajanje obveznih lokalnih gospodarskih javnih služb varstva okolja po predpisih, ki urejajo varstvo okolja in
 - objekti grajenega javnega dobra, in sicer: občinske ceste, javna parkirišča in druge javne površine.
- b) Komunalni prispevek je plačilo dela stroškov gradnje komunalne opreme, ki ga zavezanec plača občini. V višini komunalnega prispevka niso vključeni stroški vzdrževanja komunalne opreme. Šteje se, da so s plačilom komunalnega prispevka poravnani vsi stroški priključevanja na komunalno opremo, razen gradnje tistih delov priključkov, ki so v zasebni lasti.

c) Obračunsko območje posamezne vrste komunalne opreme je območje, na katerem se zagotavlja priključevanje na to vrsto komunalne opreme oziroma območje njene uporabe.

d) Obračunski stroški komunalne opreme so tisti del skupnih stroškov komunalne opreme, ki se financirajo iz sredstev zbranih s plačili komunalnih prispevkov in bodo bremenili določljive zavezance.

e) Za parcelo po tem odloku se šteje zemljiška parcela ali njen del, na kateri je možno graditi objekt oziroma je objekt že zgrajen, in za katerega mora zavezanec plačati komunalni prispevek. Za parcelo po tem odloku se šteje tudi gradbena parcela iz veljavnih prostorskih aktov.

f) Neto tlorisna površina objekta je seštevek vseh tlorisnih površin objekta in se izračuna po SIST ISO 9836. Kot vsota neto tlorisnih površin na obračunskem območju se štejejo neto tlorisne površine vseh obstoječih objektov ter dopustne neto tlorisne površine na še nezazidanih parcelah. Te se za predvidene objekte izračunajo na podlagi prostorskega akta občine.

g) Zavezanec za plačilo komunalnega prispevka je investitor oziroma lastnik objekta, ki se na novo priključuje na komunalno opremo, ali ki povečuje neto tlorisno površino objekta ali spreminja njegovo namembnost.

(2) V tem odloku uporabljene kratice imajo naslednji pomen:

KP _{ij}	znesek komunalnega prispevka, ki pripada posamezni vrsti komunalne opreme na posameznem obračunskem območju
A _{parcela} A _{tlorisna}	površina parcele neto tlorisna površina objekta je seštevek vseh tlorisnih površin objekta in se izračuna po standardu SIST ISO 9836
D _p D _t	delež parcele pri izračunu komunalnega prispevka delež neto tlorisne površine objekta pri izračunu komunalnega prispevka
K _{dejavnost} C _{p_{ij}}	faktor dejavnosti obračunski stroški, preračunani na m ² parcele na obračunskem območju za posamezno vrsto komunalne opreme
C _{t_{ij}}	obračunski stroški, preračunani na m ² neto tlorisne površine objekta na obračunskem območju za posamezno vrsto komunalne opreme
i	posamezna vrsta komunalne opreme
j	posamezno obračunsko območje

4. člen

(obračunsko območje)

(1) Območja opremljanja s posamezno komunalno opremo so prikazana v kartografskem delu programa opremljanja.

– Obračunsko območje za vodovodno omrežje je prikazano na karti 1: Vodovod – pregledna karta obračunskih območij – primarno in sekundarno omrežje;

– Obračunsko območje za kanalizacijsko omrežje je prikazano na karti 2: Kanalizacija – pregledna karta obračunskih območij – primarno in sekundarno omrežje;

– Obračunsko območje za cestno omrežje je prikazano na karti 3: Ceste – pregledna karta obračunskih območij – primarno in sekundarno omrežje;

– Obračunsko območje za službo ravnanja z odpadki je prikazano na karti 4: Ravnanje z odpadki – pregledna karta obračunskega območja.

(2) Obračunska območja posamezne komunalne opreme, navedena v alinejah od 1 do 4, so podrobneje prikazana na kartah, ki so sestavni del kartografskega dela programa opremljanja.

(3) Če je ob odmeri komunalnega prispevka ugotovljeno, da objekt, ki je predmet odmere, nima možnosti priključka na posamezno komunalno opremo, ki je s programom opremljanja določena za območje, na katerem objekt leži, ali le-te ni mogoče uporabljati, se komunalni prispevek odmeri glede na dejansko opremljenost objekta s komunalno opremo.

(4) Če je ob odmeri komunalnega prispevka ugotovljeno, da objekt, ki je predmet odmere, ima možnost priključevanja na posamezno komunalno opremo, ki pa s programom zanj ni določena, se komunalni prispevek odmeri glede na dejansko opremljenost objekta s komunalno opremo.

5. člen

(merila za odmero komunalnega prispevka)

Komunalni prispevek se odmeri z upoštevanjem naslednjih meril:

- površina stavbnega zemljišča,
- neto tlorisna površina objekta,
- opremljenost stavbnega zemljišča s komunalno opremo,
- namembnost objekta in
- izboljšanje opremljenosti stavbnega zemljišča s komunalno opremo.

6. člen

(dejanska opremljenost objekta s komunalno opremo)

Če pristojni organ občine ne odloči drugače, velja:

(1) Vsak obstoječi ali predvideni objekt, za katerega se lahko odmeri komunalni prispevek, je opremljen s cestnim omrežjem. Izjema so primeri, ko mora investitor za pridobitev gradbenega dovoljenja zgraditi ali izboljšati del javnega cestnega omrežja, kar se šteje, kot da objekt ni opremljen s sekundarnim cestnim omrežjem.

(2) Vsak obstoječi ali predvideni objekt je opremljen s kanalizacijskim in/ali vodovodnim omrežjem, če je iz projek-

tnih pogojev za pridobitev gradbenega dovoljenja to nedvoumno razvidno oziroma če upravljavec posameznega voda izda soglasje za priklop na omrežje. Če mora zavezanec za priklop svojega objekta zgraditi ali izboljšati del javnega kanalizacijskega in/ali vodovodnega omrežja, objekt ni opremljen s sekundarnim kanalizacijskim in/ali vodovodnim omrežjem.

(3) Za izboljšanje javnega omrežja se štejejo vsa dela, ki jih je treba izvesti na javnem kanalizacijskem, vodovodnem ali cestnem omrežju na zahtevo upravjalca z namenom omogočitve priključitve objekta na obstoječe omrežje. Za izboljšanje se ne štejejo dela na individualnem priključku objekta.

(4) S službo zbiranja, odvoza in deponiranja komunalnih odpadkov so opremljeni vsi objekti na območju občine.

7. člen

(razmerje med deležem parcele in neto tlorisne površine objekta)

Razmerje med deležem parcele (Dp) in deležem neto tlorisne površine objekta (Dt) je na celotnem območju opremljanja enako in znaša $D_p = 0,3$ ter $D_t = 0,7$.

8. člen

(faktor dejavnosti)

Faktor dejavnosti se skladno s Pravilnikom o merilih za odmero komunalnega prispevka določi za vso komunalno opremo, ki jo določa ta odlok in se določi po naslednjih kriterijih:

Preglednica 1: Določitev faktorjev dejavnosti glede na vrsto objekta

Vrsta objekta	$K_{\text{dejavnosti}}$	Oznaka v klasifikaciji objektov CC-SI
Enostanovanjske stavbe – enostanovanjske stavbe	1,00	111 11100
Večstanovanjske stavbe – dvostanovanjske stavbe – tri- in večstanovanjske stavbe – stanovanjske stavbe z oskrbovanimi stanovanji	1,15 1,30 0,70	112 11210 11221 11222
Stanovanjske stavbe za posebne namene – stanovanjske stavbe za posebne namene	0,70	113 11300
Gostinske stavbe – hotelske in podobne gostinske stavbe – gostilne, restavracije in točilnice – druge gostinske stavbe za kratkotrajno nastanitev	1,30 1,30 1,30	121 12111 12112 12120
Upravne in pisarniške stavbe – stavbe javne uprave – stavbe bank, pošt, zavarovalnic – druge upravne in pisarniške stavbe	1,15 1,30 1,15	122 12201 12202 12203
Trgovske in druge stavbe za storitvene dejavnosti – trgovske stavbe – sejemske dvorane, razstavišča – bencinski servisi – stavbe za druge storitvene dejavnosti	1,30 1,30 1,30 1,30	123 12301 12302 12303 12304
Stavbe za promet in stavbe za izvajanje elektronskih komunikacij – postaje, terminali, stavbe za izvajanje elektronskih komunikacij ter z njimi povezane stavbe – garažne stavbe	1,00 0,70	124 12410 12420
Industrijske stavbe in skladišča – industrijske stavbe – rezervoarji, silosi in skladišča	1,30 1,30	125 12510 12520
Stavbe splošnega družbenega pomena – stavbe za kulturo in razvedrilo – muzeji in knjižnice – stavbe za zdravstvo – športne dvorane	0,70 0,70 1,30 0,70	126 12610 12620 12640 12650

Vrsta objekta	K _{dejavnosti}	Oznaka v klasifikaciji objektov CC-SI
Druge nestanovanjske stavbe		127
– stavbe za rastlinsko pridelavo	0,70	12711
– stavbe za rejo živali	0,70	12712
– stavbe za spravilo pridelka	0,70	12713
– druge nestanovanjske kmetijske stavbe	0,70	12714
– stavbe za opravljanje verskih obredov	0,70	12721
– pokopališke stavbe in spremljajoči objekti	0,70	12722
– kulturni spomeniki	0,70	12730
– druge nestanovanjske stavbe, ki niso uvrščene drugje	0,70	12740

Za vse stavbe, ki po klasifikaciji ne sodijo v nobeno od v tabeli navedenih postavk velja, da je faktor dejavnosti 1,00.

9. člen

(skupni in obračunski stroški)

Prikaz skupnih in obračunskih stroškov obstoječe in nove komunalne opreme je razviden iz preglednice 2.

Preglednica 2: Prikaz skupnih in obračunskih stroškov obstoječe in nove komunalne opreme

Komunalna oprema	Obračunsko območje	Skupni stroški v EUR	Obračunski stroški v EUR
1a. Vodovod – primarno omrežje	VO1	2.097.836	1.124.450
1b. Vodovod – sekundarno omrežje	VO2	5.077.945	2.623.717
2a. Kanalizacija – primarno omrežje	KA1	7.031.964	858.991
2b. Kanalizacija – sekundarno omrežje	KA2	2.795.126	2.004.312
3a. Ceste – primarno omrežje	CE1	11.415.458	2.345.047
3b. Ceste – sekundarno omrežje	CE2	10.111.420	5.471.777
4. Ravnanje z odpadki	ODP	316.810	288.297

10. člen

(časovni načrt)

(1) Časovni načrt izgradnje nove kanalizacije, ki je že vključena v obračunsko območje po tem programu opremljanja predvideva izgradnjo do konca leta 2017. Najkasneje do takrat bodo zaključene vse aktivnosti projekta (pridobitev lastninskih in drugih stvarnih pravic na zemljiških parcelah, izdelava vse projektne in tehnične dokumentacije, gradnja komunalne opreme in tehnični pregled ter izdaja uporabnega dovoljenja).

(2) Zavezancem za plačilo komunalnega prispevka se komunalni prispevek za novopredvideno kanalizacijo odmeri šele takrat, ko je kanalizacija dejansko zgrajena in je omogočen priklop njihovega objekta na kanalizacijsko omrežje.

11. člen

(stroški opremljanja m² parcele (C_p) in neto tlorisne površine objekta (C_t) s posamezno komunalno opremo)

Stroški opremljanja m² parcele in neto tlorisne površine objektov se obračunajo z upoštevanjem preglednice 3, pri čemer se za določitev posameznega območja opremljanja s posamezno komunalno opremo upošteva grafična priloga k programu opremljanja in določila 6. člena tega odloka.

Preglednica 3: Določitev C_p in C_t za posamezno komunalno opremo

Postavka	Obračunsko območje	C _p (v EUR/m ²)	C _t (v EUR/m ²)
1a. Vodovod – primarno omrežje	VO1	0,45	3,17
1b. Vodovod – sekundarno omrežje	VO2	1,05	7,39
2a. Kanalizacija – primarno omrežje	KA1	0,44	3,11
2b. Kanalizacija – sekundarno omrežje	KA2	1,02	7,26
3a. Ceste – primarno omrežje	CE1	0,88	6,06
3b. Ceste – sekundarno omrežje	CE2	2,05	14,15
4. Ravnanje z odpadki	ODP	0,11	0,75

12. člen

(indeksiranje stroškov opremljanja)

Stroški opremljanja kvadratnega metra parcele s posamezno vrsto komunalne opreme na posameznem obračunskem območju (Cp) in stroški opremljanja kvadratnega metra neto tlorisne površine objekta s posamezno vrsto komunalne opreme na posameznem obračunskem območju (Ct) se pri odmeri komunalnega prispevka indeksirajo ob uporabi povprečnega letnega indeksa cen, ki ga objavlja Združenje za gradbeništvo v okviru Gospodarske zbornice Slovenije, pod »Gradbena dela – ostala nizka gradnja«.

III. IZRAČUN KOMUNALNEGA PRISPEVKA

13. člen

(izračun komunalnega prispevka)

(1) Komunalni prispevek za posamezno vrsto komunalne opreme se izračuna na naslednji način:

$$KP_{ij} = (A_{\text{parcels}} \times C_{p_{ij}} \times D_p) + (K_{\text{dejavnost}} \times A_{\text{tlorisna}} \times C_{t_{ij}} \times D_t)$$

(2) Površina parcele se za objekte, za katere se še pridobiva gradbeno dovoljenje, povzame iz projekta za pridobitev gradbenega dovoljenja, za ostale objekte pa iz veljavnih prostorskih aktov Občine Šmarješke Toplice. Za parcelo se šteje tudi gradbena parcela iz veljavnih prostorskih aktov.

(3) V primerih, ko parcele objekta ni mogoče določiti na način, določen s prejšnjim odstavkom se parcela za odmero komunalnega prispevka določi kot stavbišče objekta, ki se pomnoži s faktorjem 1,5. Na območjih, ki se urejajo s prostorskimi izvedbenimi akti (občinskim podrobnim prostorskim načrtom) se parcela za odmero komunalnega prispevka določi skladno z grafičnim delom prostorskega akta.

(4) Neto tlorisna površina objekta se za objekte, za katere je potrebno pridobiti gradbeno dovoljenje, povzame iz projekta za pridobitev gradbenega dovoljenja.

(5) Če podatka o neto tlorisni površini objekta ni mogoče pridobiti na način iz prejšnjega odstavka, se le-tega pridobi iz uradnih evidenc Geodetske uprave Republike Slovenije.

(6) Za objekte, za katere se ne more izračunati oziroma določiti neto tlorisne površine objekta, se komunalni prispevek odmeri le od površine parcele. Tako dobljeno vrednost se ob odmeri pomnoži s faktorjem 2,0.

14. člen

(Posebni primeri obračuna komunalnega prispevka)

(1) V primeru spremembe namembnosti oziroma vrste obstoječega objekta, gradnje novega objekta na mestu prej odstranjenega obstoječega objekta ali spremembe obstoječega objekta (nadzidave, dozidave, rekonstrukcije ipd.) se za izračun komunalnega prispevka upošteva razlika med novim in starim stanjem objekta. Kolikor je vrednost pozitivna, se za objekt obračuna komunalni prispevek, v nasprotnem primeru pa se izda odločba z navedbo, da je komunalni prispevek že poravnal.

Odmera komunalnega prispevka se izvrši po naslednji formuli:

$$KP_i = KP_{\text{novostanje objekta}} - KP_{\text{starostanje objekta}}$$

(2) V primeru legalizacije obstoječega objekta se komunalni prispevek zanj obračuna enako kot za novogradnjo.

(3) Komunalni prispevek za novozgrajeno komunalno opremo se lahko na območju, kjer je bila taka investicija izvedena oziroma se izvaja, odmeri na podlagi posebej samo za to komunalno opremo, samo za to območje sprejetega posebnega programa opremljanja oziroma na njem temelječega odloka, ki opredeljuje skupne in obračunske stroške ter ostale za odmero potrebne parametre.

15. člen

(izračun celotnega komunalnega prispevka)

Celotni komunalni prispevek se izračuna na naslednji način:

$$KP = \sum KP_i$$

Zgornje oznake pomenijo:

KP celotni izračunani komunalni prispevek,

KP_i komunalni prispevek, izračunan za posamezno vrsto komunalne opreme.

IV. ODMERA KOMUNALNEGA PRISPEVKA

16. člen

(odmera komunalnega prispevka)

(1) Komunalni prispevek odmeri pristojni organ občine z odločbo na zahtevo zavezanca ali po uradni dolžnosti.

(2) Kadar se komunalni prispevek odmerja za potrebe gradnje, ga odmeri pristojni organ občinske uprave z odločbo na zahtevo zavezanca ali ko od upravne enote v zavezančevem imenu prejme obvestilo o popolnosti vloge za pridobitev gradbenega dovoljenja. V tem primeru mora biti k vlogi priložen tisti del projekta za pridobitev gradbenega dovoljenja, ki je potreben za odmero komunalnega prispevka.

(3) Komunalni prispevek se odmerja po uradni dolžnosti v primeru izboljšanja opremljenosti stavbnega zemljišča.

17. člen

(rok za izdajo odločbe)

(1) Rok za izdajo odločbe je 15 dni po prejemu popolne vloge.

(2) Zoper odločbo o odmeri komunalnega prispevka je dovoljena pritožba, o kateri odloča župan.

18. člen

(pogodbena razmerja med investitorjem in občino)

(1) Ob plačilu komunalnega prispevka ima zavezanec pravico od občine zahtevati sklenitev pogodbe o medsebojnih obveznostih v zvezi s priključevanjem objekta na komunalno opremo. S pogodbo se določi tudi rok za priključitev objekta na komunalno opremo.

(2) Če se občina in investitor dogovorita, da bo investitor sam, na lastne stroške, delno ali v celoti zgradil komunalno opremo na neopremljenem ali delno opremljenem zemljišču, se ta dogovor sklene s pogodbo o opremljanju v skladu z 78. členom Zakona o prostorskem načrtovanju (Uradni list RS, št. 33/07, 70/08 – ZVO-1B, 108/09 – ZPNačrt-A, 80/10 – ZUPUDPP (106/10 – popr.), 43/11 – ZKZ-C, 57/12 – ZPNačrt-B in 57/12 – ZUPUDPP-A, 109/12, 35/13 – Skl. US: U-I-43/13-8), v kateri se natančno opredelijo pogodbene obveznosti obeh pogodbenih strank.

19. člen

(plačilo komunalnega prispevka)

(1) Zavezanec za plačilo komunalnega prispevka mora plačati komunalni prispevek v enkratnem znesku v roku 30 dni po pravnomočnosti odločbe, razen če ni med občino in zavezancem sklenjena pogodba o medsebojnih razmerjih, v kateri je navedeno drugače. V tem primeru se podrobnosti glede plačila navedejo na odločbi.

(2) Komunalni prispevek se za priključitev obstoječih objektov na vodovodno in kanalizacijsko omrežje lahko odmeri kot obročno plačilo, vendar se mora investitor o tem odločiti že ob vlogi za odmero komunalnega prispevka. Plačilo je možno v največ desetih mesečnih obrokih.

(3) Če je zavezanec plačal komunalni prispevek, pri pristojnem organu upravne enote pa ne vložil zahteve za

izdajo gradbenega dovoljenja ali mu gradbeno dovoljenje ni izdano oziroma je prenehalo veljati, je upravičen do vračila komunalnega prispevka. Vračilo plačanega komunalnega prispevka se na vlogo zavezanca izvede v roku 30 dni. Zavezanec mora k vlogi priložiti ustrezno dokazilo, iz katerega je razvidno, da ni vložil vloge za izdajo gradbenega dovoljenja ali da mu gradbeno dovoljenje ni bilo izdano ali da mu je gradbeno dovoljenje prenehalo veljati, vendar le v primeru, če si pristojni organ občine tega dokazila ne more pridobiti sam po uradni dolžnosti.

20. člen
(stroški priključevanja)

Šteje se, da so s plačilom komunalnega prispevka poravnani vsi stroški priključevanja objekta na komunalno opremo, razen gradnje tistih delov priključkov, ki so v zasebni lasti. Stroški izvedbe priključka niso predmet odmere komunalnega prispevka in v celoti bremenijo investitorja.

V. OPROSTITVE IN OLAJŠAVE PLAČILA
KOMUNALNEGA PRISPEVKA

21. člen
(oprostitve in olajšave plačila komunalnega prispevka)

(1) Komunalni prispevek se ne plača za gradnjo gospodarske javne infrastrukture.

(2) Komunalni prispevek se ne plača za gradnjo posameznih vrst stavb za izobraževanje (oznaka 1263 v CC-SI) in znanstveno-raziskovalno delo (CC-SI: 1263) po predpisih o uvedbi in uporabi enotne klasifikacije vrst objektov.

(3) Komunalni prispevek se ne plača tudi za gradnjo objektov, kjer je zavezanec za plačilo komunalnega prispevka Občina Šmarješke Toplice. V primerih, kjer je Občina Šmarješke Toplice investitor ali lastnik samo dela objekta se pri odmeri upošteva enak delež olajšave, kot je delež Občine Šmarješke Toplice v skupni površini objekta.

(4) Plačilo komunalnega prispevka se lahko delno ali v celoti oprosti za gradnjo posameznih vrst nestanovanjskih stavb po predpisih o uvedbi in uporabi enotne klasifikacije vrst objektov, če gre za objekt v splošnem javnem interesu in če tako na predlog župana odloči občinski svet. V tem primeru mora občina oproščena sredstva v enaki višini nadomestiti iz nenamenskih prihodkov občinskega proračuna.

VI. PREHODNE IN KONČNE DOLOČBE

22. člen
(obravnava že prejetih vlog za odmero komunalnega prispevka)

Postopki za odmero komunalnega prispevka, začeti pred veljavnostjo tega odloka, se končajo po do tedaj veljavnih predpisih.

23. člen
(veljavnost ostalih odlokov)

Tudi po uveljavitvi tega odloka še naprej ostajata v veljavi:
– Odlok o olajšavah pri plačilu komunalnega prispevka na območju Občine Šmarješke Toplice (Uradni list RS, št. 43/08),

– Odlok o programu opremljanja stavbnih zemljišč za območje opremljanja »Naselje nad Prinovcem« (Uradni list RS, št. 100/11).

24. člen
(prenehanje veljavnosti)

Z dnem uveljavitve tega odloka preneha veljati Odlok o podlagah in merilih za odmero komunalnega prispevka za

območje Občine Šmarješke Toplice (Uradni list RS, št. 43/08, 19/13).

25. člen
(začetek veljavnosti)

Ta odlok začne veljati petnajsti dan po objavi v Uradnem listu Republike Slovenije.

Št. 007-0026/2013
Šmarjeta, dne 27. junija 2013

Županja
Občine Šmarješke Toplice
Bernardka Krnc i.r.

ŠMARTNO PRI LITIJU

2279. Sklep o začetku priprave Odloka o občinskem podrobnem prostorskem načrtu za območje urejanja z oznako VT_17 – Dom Tisje

Na podlagi 57. člena Zakona o prostorskem načrtovanju ZPNačrt (Uradni list RS, št. 33/07, 70/08 – ZVO-1B, 108/09, 80/10 – ZUPUDPP (106/10 – popr.), 43/11 – ZKZ-C, 57/12, 57/12 – ZUPUDPP-A, 109/12, 35/13 SKL.US: U-I-43/13-8) je župan Občine Šmartno pri Litiji sprejel

S K L E P o začetku priprave Odloka o občinskem podrobnem prostorskem načrtu za območje urejanja z oznako VT_17 – Dom Tisje

1. člen
(splošno)

Na podlagi pobude Javnega zavoda Dom Tisje se za enoto urejanja prostora z oznako VT_17 začne postopek priprave spremembe in dopolnitve občinskega podrobnega prostorskega načrta – Uradni list RS, št. 41/09.

S tem sklepom župan Občine Šmartno pri Litiji določa način priprave občinskega podrobnega prostorskega načrta (v nadaljnjem besedilu: OPPN) za enoto urejanja prostora z oznako VT_17.

Pravna podlaga za pripravo OPPN so naslednji predpisi: Zakon o prostorskem načrtovanju (Uradni list RS, št. 33/07, 70/08 – ZVO-1B, 108/09, 80/10 – ZUPUDPP (106/10 – popr.) 43/11 – ZKZ-C, 57/12, 57/12 – ZUPUDPP-A; v nadaljevanju: ZPNačrt), Pravilnik o vsebini, obliki in načinu priprave Občinskega podrobnega prostorskega načrta (Uradni list RS, št. 99/07) in Odlok o izvedbenem delu občinskega prostorskega načrta Občine Šmartno pri Litiji (Uradni list RS, št. 38/13).

2. člen
(ocena stanja in razlogi za pripravo OPPN)

V skladu z občinskim prostorskim načrtom Občine Šmartno pri Litiji je na predmetnem območju predvideno urejanje z občinskim podrobnim prostorskim načrtom in je namenjeno stanovanjskim površinam za posebne namene. Za območje urejanja je bil že sprejet Odlok o občinskem podrobnem prostorskem načrtu (Uradni list RS, št. 41/09), vendar je zaradi preselitve dela dejavnosti v Občino Litija potrebno prilagoditi prostorsko zasnovo predvidenih posegov v prostor.

3. člen
(vsebina in oblika OPPN)

Na zemljiščih parc. št. 1143/1 in 1144/2, k.o. Vintarjevec, se izvede nov prizidek, ki bo služil delovanju doma za starej-

še občane, ter namesto pešpoti v vzhodnem delu območja urejanja se izvede dovozna pot, ki bo služila za: dostavo in intervencijskim vozilom.

Načrtovalec OPPN-ja bo moral predati pripravljavcu, to je Občini Šmartno pri Litiji, štiri izvode akta v analogni obliki in en izvod v digitalni obliki, tako tekstualni kot grafični del, le-tega pa v programu AutoCAD (dwg) oziroma zapisu, ki ga uporablja pripravljavec.

4. člen

(način pridobitve strokovnih rešitev)

Strokovno rešitev bo izdelal izbrani prostorski načrtovalec na podlagi prikaza stanja prostora. Strokovna rešitev mora biti izdelana v skladu z določili Pravidnika o vsebini, obliki in načinu priprave občinskega podrobnega prostorskega načrta (Uradni list RS, št. 99/07).

Kolikor bo za predviden OPPN treba izvesti celovito presojo vplivov na okolje, je potrebno za dopolnjeni osnutek zagotoviti okoljsko poročilo in ga skupaj z dopoljenim osnutkom akta poslati pristojnem ministrstvu.

Osnutek se posreduje tudi Ministrstvu za kmetijstvo in okolje, Direktoratu za okolje, Sektor za CPVO, Dunajska c. 22, 1000 Ljubljana.

Pri izdelavi OPPN-ja je treba upoštevati vse predhodno izdelane strokovne podlage in druga gradiva s področja prostorskega razvoja, varstva okolja, ohranjanja narave in rudarstva, relevantna za izdelavo naloge.

Strokovne podlage, na katerih bodo temeljile rešitve in jih pripravi načrtovalec, so:

- idejne zasnove načrtovane prostorske ureditve, izdelane na način, ki vključuje vse funkcionalne, urbanistične, krajinske, arhitekturne in okoljevarstvene rešitve in ureditve z ustreznim poročilom in utemeljitvijo;
- geodetske podlage v digitalni obliki za izdelavo prostorskega načrta;
- podatki iz zemljiške knjige o lastnikih in imetnikih drugih stvarnih pravic;
- druge morebitne dodatne strokovne podlage.

5. člen

(postopek in roki priprave OPPN)

Izvedejo se naslednji nadaljnji postopki:

Faze	Roki
Objava Sklepa o začetku priprave akta	junij 2013
Izdelava osnutka z usklajevanji	junij 2013
Pridobitev smernic v roku 15 dni	julij 2013
Dopolnitev osnutka akta v skladu z zahtevami iz podanih smernic	julij 2013
Javna razgrnitev 15 dni in javna obravnava	avgust 2013
Stališča do podanih pripomb	avgust 2013
Priprava predloga OPPN	avgust 2013
Pridobitev mnenj na usklajen predlog akta v roku 30 dni	september 2013
II. obravnava in sprejem akta z odlokom na seji občinskega sveta	september 2013
Objava odloka v Uradnem listu RS	oktober 2013

6. člen

(nosilci urejanja prostora)

Pristojni nosilci urejanja prostora za izdajo smernic in mnenj na osnutek in predlog OPPN so:

1. Za področje razvoja poselitve:

Ministrstvo za infrastrukturo in prostor, Direktorat za prostor – Langusova ulica 4, 1000 Ljubljana

2. Za področje kmetijstva:

Ministrstvo za kmetijstvo in okolje, Direktorat za kmetijstvo – Dunajska 22, 1000 Ljubljana

3. Za področje gozdarstva, lovstva in ribištva:

Ministrstvo za kmetijstvo in okolje, Direktorat za gozdarstvo, lovstvo in ribištvo – Dunajska 22, 1000 Ljubljana
Zavod za gozdove Slovenije – Večna pot 2, 1000 Ljubljana

4. Za področje rabe in upravljanja z vodami:

Ministrstvo za kmetijstvo in okolje, Agencija RS za okolje – Vojkova 1b, 1000 Ljubljana

5. Za področje ohranjanja narave:

Zavod RS za varstvo narave – Tobačna ulica 5, 1000 Ljubljana

6. Za področje varstva kulturne dediščine:

Ministrstvo za kulturo, Direktorat za kulturno dediščino – Maistrova 10, 1000 Ljubljana

7. Za področje cestnega prometa s pomorskim in železniškim prometom in zračnega prometa:

Ministrstvo za infrastrukturo in prostor, Direktorat za infrastrukturo – Langusova ulica 4, 1000 Ljubljana (zakonska podlaga: Zakon o cestah, Zakon o železniškem prometu, Zakon o letalstvu)

8. Za področje trajnostne mobilnosti:

Ministrstvo za infrastrukturo in prostor, Direktorat za promet – Langusova ulica 4, 1000 Ljubljana

9. Za področje rudarstva:

Ministrstvo za infrastrukturo in prostor, Direktorat za energijo – Langusova ulica 4, 1000 Ljubljana

10. Za področje energetike:

Ministrstvo za infrastrukturo in prostor, Direktorat za energijo – Langusova ulica 4, 1000 Ljubljana
Elektro Ljubljana d.d., Slovenska cesta 58, 1000 Ljubljana

11. Za področje zaščite in reševanja:

Ministrstvo za obrambo, Uprava RS za zaščito in reševanje – Vojkova 61, 1000 Ljubljana

12. Za področje obrambe:

Ministrstvo za obrambo, Direktorat za logistiko – Vojkova c. 61, 1000 Ljubljana

13. Za področje lokalne gospodarske javne infrastrukture: Komunalno stanovanjsko podjetje Litija – Ponoviška c. 15, 1270 Litija

14. Za področje lokalnih cest:

Občina Šmartno pri Litiji – Tomazinova 2. 15, 1275 Šmartno pri Litiji.

V skladu z določili 58. člena ZPNačrt in 40. člena Zakona o varstvu okolja se poda vloga na Ministrstvo pristojno za okolje za pridobitev odločbe o morebitni obveznosti izdelave celovite presoje vplivov na okolje (CPVO).

Kolikor se izkaže, da se predvideni posegi na predmetnem območju dotikajo tudi morebitnih drugih področij, kot jih pokrivajo zgoraj navedeni nosilci urejanja prostora, se jih mora vključiti in od njih pridobiti smernice in mnenja.

Ker gre za skrajšani postopek, so nosilci urejanja prostora dolžni v 15 dneh od prejema poziva na predloženi osnutek OPPN podati smernice za načrtovanje. V primeru, da v 15 dneh nosilci urejanja prostora ne podajo smernic, se šteje, da smernic nimajo. V tem primeru mora načrtovalec prostorske ureditve upoštevati vse veljavne predpise in druge pravne akte.

Na usklajen predlog OPPN-ja morajo nosilci urejanja prostora v 15 dneh podati svoje mnenje. V primeru, da nosilci urejanja prostora v 30 dneh svojega mnenja niso podali, se šteje, da soglašajo s predlagano prostorsko ureditvijo.

7. člen

(obveznosti v zvezi s financiranjem priprave OPPN)

Finančna sredstva za izdelavo OPPN za območje enote urejanja prostora z oznako VT_17 zagotovi Javni zavod Dom Tisje.

8. člen

(začetek veljavnosti sklepa)

Ta sklep se objavi v Uradnem listu Republike Slovenije in na svetovnem spletu, na naslovu: <http://www.smartno-litija.si>, ter začne veljati naslednji dan po objavi v Uradnem listu Republike Slovenije.

Št. 352-7/2013-2

Šmartno pri Litiji, dne 20. junija 2013

Župan
Občine Šmartno pri Litiji
Milan Izlakar l.r.

TIŠINA

2280. Odlok o občinskem podrobnem prostorskem načrtu za romsko stanovanjsko naselje v enoti urejanja BO-2 v Vanča vasi

Na podlagi 61. in 96. člena Zakona o prostorskem načrtovanju (Uradni list RS, št. 33/07, 70/08 – ZVO-1B, 108/09, 80/10 – ZUPUDPP (106/10 – popr.), 43/11 – ZKZ-C, 57/12, 57/12 – ZUPUDPP-A, 109/12 in 35/13 Skl. US: U-I-43/13-8) (v nadaljnjem besedilu: ZPNačrt) in 16. člena Statuta Občine Tišina (Uradni list RS, št. 38/07) je Občinski svet Občine Tišina na 25. seji dne 26. 6. 2013 sprejel

O D L O K

o občinskem podrobnem prostorskem načrtu za romsko stanovanjsko naselje v enoti urejanja BO-2 v Vanča vasi

I. UVODNE DOLOČBE

1. člen

(podlaga za podrobni prostorski načrt)

(1) S tem odlokom se sprejme občinski podrobni prostorski načrt za romsko stanovanjsko naselje v enoti urejanja BO-2 v Vanča vasi (v nadaljnjem besedilu: OPPN), ki ga je izdelal ZEU d.o.o. iz Murske Sobote, junija 2013, pod številko OPPN-5/11.

(2) Podlaga za izdelavo OPPN je Odlok o občinskem prostorskem načrtu Občine Tišina (Uradni list RS, št. 5/10).

2. člen

(vsebina OPPN)

OPPNa vsebuje tekstualni in grafični del:

Tekstualni del vsebuje:

- območje podrobnega prostorskega načrta,
- arhitekturne, krajinske in oblikovalske rešitve prostorskih ureditev,
- pogoje in merila za parcelacijo,
- etapnost izvedbe prostorske ureditve,
- pogoje glede priključevanja objektov na gospodarsko javno infrastrukturo in grajeno javno dobro,
- ohranjanje kulturne dediščine, ohranjanje narave ter varstvo naravnih dobrin,
- varnost pred naravnimi in drugimi nesrečami,
- dopustna odstopanja od načrtovanih ureditev.

Grafični del vsebuje:

- Izrez iz grafičnega dela občinskega prostorskega načrta m 1:1 000
- Obstoječe parcelno stanje m 1:1 000
- Faznost ureditve m 1:1 000

– Ureditvena situacija m 1:500

– Prikaz poteka omrežij in priključevanje na

GJI m 1:1 000

– Načrt parcelacije z zakoličbo m 1:50.

II. OBMOČJE PODROBNEGA PROSTORSKEGA NAČRTA

3. člen

(območje podrobnega prostorskega načrta)

(1) Ureditveno območje zajema enoto urejanja BO-2 s podrobnejšo namensko rabo SS – stanovanjske površine, namenjene bivanju s spremljajočimi dejavnostmi.

(2) Območje podrobnega prostorskega načrta obsega površino v izmeri cca 1,78 ha in zajema parcele št. 1, 2, 3, 4, 5, 15, 16, 17 in 19, vse v k.o. Vanča vas. Predmetno območje je nezazidano, v naravi so kmetijske površine.

(3) Območje na severni strani meji na sosednjo katastrsko občino Borejci. Na vzhodu se območje stika z obstoječim romskim naseljem, na jugu pa ga omejuje občinska in poljska cesta ter obstoječe pokopališče.

(4) Območje urejanja se bo urejalo v dveh fazah. Prva faza predstavlja ureditev na parcelah št. 15, 16, 17 in 19. Druga faza, ki se bo podrobno urejala z drugim OPPN, pa predstavlja ureditev na parcelah št. 1, 2, 3, 4 in 5.

(5) Prometni dostop do območja je urejen preko lokalne ceste Černelavci–Kupšinci–Borejci–Vanča vas.

4. člen

(vplivi in povezave s sosednjimi območji)

(1) Območje OPPN se nahaja ob lokalni cesti Černelavci–Kupšinci–Borejci–Vanča vas. Na južnem delu ga omejuje poljska cesta in območje pokopališča.

(2) Na območju OPPN ni naravnih vrednot.

(3) Predvidena prostorska ureditev ne bo imela negativnih vplivov na okolje z vidika varstva pred požarom, zaščite okolja in ostalega varstva.

III. ARHITEKTURNE, KRAJINSKE IN OBLIKOVALSKE REŠITVE PROSTORSKIH UREDITEV

5. člen

(vrste dejavnosti)

V območju urejanja je dovoljena stanovanjska dejavnost ter obrtna in poslovna dejavnost pod pogojem, da le-ta ne presega deleža stanovanjske dejavnosti.

6. člen

(vrste gradenj)

Na območju urejanja so dovoljene naslednje izvedbe gradbenih in drugih del:

- gradnja novih objektov (novi objekti, dozidave, nadzidave),
- rekonstrukcije objektov,
- odstranitve objektov ali njihovih delov,
- spremembe namembnosti objektov ali njihovih delov v sklopu opredeljenih dejavnost v OPN,
- vzdrževalna dela na zgrajenih objektih in vzdrževalna dela v javno korist.

7. člen

(vrste objektov)

Dovoljena je gradnja stanovanjskih objektov in gradbeno inženirskih objektov, in sicer:

– Stanovanjske stavbe:

- enostanovanjske stavbe,
- dvostanovanjske stavbe;

– Nestanovanjske stavbe pod pogojem, da njihov delež ne presega deleža stanovanjske funkcije:

- upravne in pisarniške stavbe,
- trgovske in druge stavbe za storitvene dejavnosti,
- druge nestanovanjske stavbe: kulturni spomeniki, druge nestanovanjske stavbe, ki niso uvrščene nikjer;
- Gradbeno-inženirski objekti:
 - objekti transportne infrastrukture, cevovodi, komunikacijska omrežja in elektroenergetski vodi, drugi gradbeni inženirski objekti
 - Nezahtevni objekti:
 - a) objekti za lastne potrebe:
 - drvarnica,
 - garaža,
 - steklenjak,
 - uta,
 - bazen,
 - enoetažna pritlična lopa,
 - utrjene dovozne poti;
 - b) Ograje.
 - Enostavni objekti:
 - a) objekti za lastne potrebe:
 - nadstrešek,
 - rezervoar za utekočinjeni naftni plin ali nafto,
 - utrjena dvorišča,
 - zajetje, vrtina ali vodnjak,
 - zbiralnik za kapnico,
 - enoetažni pritlični objekt,
 - utrjena dvorišča;
 - b) pomožni infrastrukturni objekti:
 - pomožni cestni objekti,
 - pomožni energetske objekti,
 - telekomunikacijske antene in oddajniki, katerih uporabni signal pokriva 100 m pas,
 - pomožni komunalni objekti,
 - vrtina ali vodnjak, potrebna za raziskave;
 - c) začasni objekti:
 - odprti sezonski gostinski vrt,
 - oder z nadstreškom,
 - začasno skladišče nenevarnih snovi;
 - d) urbana oprema:
 - transparent,
 - skulptura,
 - vodnjak,
 - otroško igrišče,
 - obešanka na drogu javne razsvetljave.

8. člen

(gradbene linije in odmiki)

(1) Odmiki novih stanovanjskih objektov od sosednje parcelne meje, gradbene linije in gradbene meje objektov so razvidni iz grafične priloge: Ureditvena situacija (m 1:500).

(2) Odmiki nezahtevanih in enostavnih objektov oziroma njihovih najbolj izpostavljenih delov od sosednjih parcelnih meja morajo znašati minimalno 1,0 m. Odmiki lahko znašajo manj, če s tem soglašata lastnik sosednje parcele.

(3) Enostavne in nezahtevne objekte se praviloma postavlja v notranjosti parcele. Pri določanju velikosti teh objektov se upošteva navedene velikosti iz veljavnih predpisov, ki določajo pogoje za gradnjo teh objektov.

(4) Odmiki objektov obstoječih in predvidenih komunalnih vodov in naprav morajo biti usklajeni z veljavnimi tehničnimi predpisi.

9. člen

(oblikovanje objektov in okolice)

(1) Tlorisna oblika stanovanjskih objektov je podolžna ali kvadratna, lahko je lomljena v obliki črke L.

(2) Etažnost stanovanjskih objektov je lahko največ dve stanovanjski etaži (P+1). Vsi objekti morajo biti locirani vsaj 0,50 m od kote lokalne ceste (Borejci–Vanča vas) to je 198.75 ABS.

(3) Strehe na vseh objektih so enakostranične dvokapnice ali večkapnice v naklonu od 25–45 stopinj, s smerjo slemena po daljši stranici objekta in z opečno kritino ali kritino, podobno opeki. Strehe z manjšim naklonom, enokapne in ravne strehe so možne le na manjših pomožnih (nezahtevnih in enostavnih) objektih. Na strehe se lahko montirajo energetske objekti (sončni kolektorji), pod pogojem, da se ne spremeni oblika in višina strehe. Fasade se opleska v svetlih barvah, lahko so delno obdelane v lesu.

(4) Okolico stanovanjskih objektov se uredi glede na funkcijo objekta. Možno je delno nasutje terena na parceli ob pogoju, da je na taki parceli urejen odvod in zadrževanje padavinske vode, s čimer se prepreči zamakanje sosednjih zemljišč. Gradbeno-inženirske objekte (cevovode, komunikacijska omrežja in elektroenergetske vode) se izvede podzemno.

(5) Posamezna parcela se lahko ogradi. Ograja se postavi znotraj parcele ali na meji, če se tako sporazumeta oba sosedja. Višina ograje ob cesti ne sme presežati višine 1,20 m, v notranjosti parcele pa 1,50 m. Ograje ob cestnih uvozi, priključkih in ob drugih prometnih površinah se postavi tako, da je omogočena preglednost in ni oviran promet po javni cesti.

(6) Spominska obeležja in urbano opremo se postavi tako, da ne ovira prometa in da ne zastira značilnih pogledov na objekte ali območja. Višina reklamnih tabel in nepremetnih znakov na prometnih površinah mora biti 2,5 m nad pločnikom oziroma pohodno površino. Namestitev velikih reklamnih panojev na fasade ni dopustna. Pri oblikovanju pomožnih objektov se upošteva oblika in obdelava obstoječih objektov na parceli.

IV. POGOJI IN MERILA ZA PARCELACIJO IN VPLIVNO OBMOČJE

10. člen

(parcelacija)

Velikost in oblika novih zemljiških parcel, na katerih so stavbe ali se bo na njih izvajala gradnja, je razvidna iz grafičnega prikaza: Načrt parcelacije z zakoličbo. Mejne točke parcel so opredeljene po Gauss-Kruegerjevem koordinatnem sistemu. Parcelacija je pravokotna na nove ulice. Vsaka samostojna gradbena parcela mora imeti dostop in dovoz z javne ceste. Priključki na javno cesto morajo biti varni in urejeni v skladu s predpisi o javnih cestah.

11. člen

(vplivno območje)

Vplivno območje predvidenih ureditev je območje podrobne prostorskega načrta in koridorji priključnih vodov gospodarske javne infrastrukture, ki potekajo v javnih prometnih površinah.

V. PRIKLJUČEVANJE NA GOSPODARSKO JAVNO INFRASTRUKTURO IN GRAJENO JAVNO DOBRO

12. člen

(splošni pogoji)

(1) Gospodarska javna infrastruktura se načrtuje v območju in izven območja občinskega podrobnega prostorskega načrta.

(2) Detajlni pogoji za priključitev na načrtovano gospodarsko javno infrastrukturo se določijo v fazi izdelave projekta za pridobitev gradbenega dovoljenja posameznega objekta v skladu s pozitivnim mnenjem.

(3) Točen potek tras se določi na podlagi posebne projektno dokumentacije.

(4) Gospodarska javna infrastruktura mora biti dimenzionirana na končno načrtovano kapaciteto območja občinskega podrobnega prostorskega načrta.

13. člen

(prometna infrastruktura)

(1) Uvoz na ureditveno območje se uredi z južne strani, z lokalne ceste Černelavci–Kupšinci–Borejci–Vanča vas, parcela št. 13, k.o. Vanča vas. Širina uvoza oziroma nove interne ceste znaša 5,0 m.

(2) Širina vozišča znaša 5,0 m.

(3) Pri umestitvi nove ceste je potrebno upoštevati:

- vso veljavno zakonodajo,
- zasaditev ob cesti je potrebno prilagoditi pogojem vzdrževanja cestišča, preglednosti ceste in priključenja, namestitve prometne signalizacije in opreme,
- zagotovljeno mora biti varno odvijanje prometa vseh udeležencev v prometu,
- obstoječe in načrtovane komunalne vode,
- preprečiti je potrebno odtekanje površinskih padavinskih voda z utrjenih površin na javne ceste.

14. člen

(oskrba z vodo)

Vse objekte, kjer je treba zagotoviti pitno ali sanitarno vodo, se priključi na javno vodovodno omrežje. Pogoje priključitve urejajo občinski predpisi o preskrbi in odjemu pitne vode. Sekundarni vod se izvede v cestnem svetu.

15. člen

(odvodnja padavinskih voda)

(1) Padavinske vode s streh se lahko zbira v zbiralnikih deževnice ali se po mehanskem čiščenju (peskolovi) ponika na parceli investitorja oziroma razpršeno odvaja v ponikovalne järke.

(2) Odvajanje z urbanih površin se predvidi tako, da se v največji možni meri zmanjša hipni s površin, kar pomeni, da se predvidi zadrževanje (zatravitev, travne plošče, suhi zadrževalnik). Z večjih utrjenih površin, kjer obstoja nevarnost onesnaženja, se meteorne vode odvede preko lovilcev maščob.

(3) Meteorna voda s cestišč in utrjenih površin se preko muld odvaja v ponikovalne järke, locirane na dveh lokacijah, na južni strani območja in ob zgornji cesti (razvidno iz grafične priloge).

16. člen

(odvodnja odpadnih voda)

(1) Vse objekte se priključi na kanalizacijsko omrežje.

(2) Kanalizacijsko omrežje se projektira v cestnem svetu dovozne poti.

(3) Kanalizacija se zgradi vodotesno iz kvalitetnih materialov in opremi z revizijskimi jaški.

17. člen

(oskrba z električno energijo)

(1) V skladu s strokovno podlago, Ureditev EE omrežja za romsko stanovanjsko naselje v enoti urejanja BO-2 v Vanči vasi, št. 451/12-MS, Elektro Maribor d.d., november 2012, se za napajanje objektov z električno energijo zgradi nov nizkonapetostni 0,4 kV razvod iz obstoječe trafopostaje t-030 Rankovci.

(2) Preko območja poteka 20 kV daljnovod, ki vpliva na razporeditev objektov. Objektov, ki ležijo v varovalnem pasu obstoječega daljnovoda (2 x 10 m), ne bo možno graditi, dokler ne bo izvedeno kabliranje daljnovoda. Kabliranje daljnovoda se izvede v skladu z izdelano s strokovno podlago Ureditev EE omrežja za romsko stanovanjsko naselje v enoti urejanja BO-2 v Vanči vasi, št. 451/12-MS, Elektro Maribor d.d., november 2012.

(3) Objekte se priključi na električno omrežje pod pogoji, ki jih določi upravljavec v svojem soglasju.

(4) Pri oskrbi objektov z energijo se upošteva vse možnosti uporabe obnovljivih virov energije, v ta namen je na strehah objektov možna namestitvev sončnih kolektorjev.

(5) Vse priključke na gospodarsko javno infrastrukturo se izvede zemeljsko. Priključka elektrike se izvede v zaščitnih ceveh. Odmiki elektrike od ostalih zemeljskih vodov morajo znašati najmanj 60 cm, odmik med kanalizacijo in vodovodom pa najmanj 1 m. Vertikalni odmiki med posameznimi vodi morajo znašati najmanj 50 cm.

18. člen

(telekomunikacije)

(1) Na območju gradnje poteka zemeljsko krajevno in razvodno tk omrežje. Na mestih predvidena gradnje je potrebno izvesti prestavitev oziroma zaščito obstoječih tk vodov. Pred začetkom vseh del na območju urejanja je potrebno naročiti zakoličbo zemeljskega tk omrežja ter naročiti zaščito oziroma prestavitev tangiranega tk omrežja.

(2) Za zaščito oziroma prestavitev TK omrežja (tk kablov) se na področju urejanja predvidijo in položijo cevi 2 x fi 110 mm, s pripadajočimi kabelskimi jaški dimenzije fi 120 cm. V vozni površini se predvidijo TK jaški s težkimi LŽ pokrovi. Obstoječi tk kabli se po potrebi zaščitijo s polcevni in obbetoniranjem.

Za potrebe novih telekomunikacijskih priključkov se izvede enocevna tk kanalizacija (cev 1 x fi 110 mm in TK jaški dimenzij fi 60 cm). Do posameznih objektov se iz tk jaškov predvidijo in položijo cevi AC fi 50 mm.

(3) V neposredni bližini obravnavanega območja se nahaja omrežje kabelske televizije. Za zagotovitev celovite komunalne opremljenosti se predvidi izgradnja omrežja kabelske televizije v koridorji komunalne infrastrukture.

(4) Za potrebe kabelske televizije se predvidijo cevi 1 x PVC 110 mm na eni strani dovozne poti. Na mejah parcel se predvidi postavitvev jaškov dimenzij 80 x 80 x 100 z LTŽ pokrovi.

19. člen

(ravnanje s komunalnimi odpadki)

Zbiranje, odvoz in odlaganje komunalnih odpadkov se ureja po veljavnih predpisih in jih izvaja pristojna komunalna organizacija. Dovoljeno je zbiranje manjših količin organskih odpadkov na vrtovih in njivah za predelavo v kompost. Pri novih objektih se predvidi zbirna mesta za odpadke tako, da niso vidno izpostavljena in da so dostopna vozilom za odvoz. Zbiranje posebnih odpadkov se izvaja ločeno od ostalih komunalnih odpadkov in ureja na način, kot ga predpisuje zakonodaja

VI. CELOSTNO OHRANJANJE KULTURNE DEDIŠČINE, OHRANJANJE NARAVE, VARSTVA OKOLJA IN NARAVNIH DOBRIN TER VARSTVA PRED NARAVNIMI IN DRUGIMI NESREČAMI

20. člen

(območja režimov)

V obravnavanem območju ni objektov ali površin kulturne dediščine. Območje leži izven območij varstva narave. Posebni ukrepi za ohranjanje kulturne dediščine in varstva narave niso predvideni.

21. člen

(požarna varnost)

(1) Požarno varstvo objektov mora biti urejeno v skladu z veljavnimi požarno-varstvenimi predpisi.

(2) Do vseh objektov mora biti neposredno omogočen dostop gasilskih vozil.

(3) Na območju urejanja se zgradi hidrantno omrežje z nadzemnimi hidranti ali požarnimi vodnjak, ki mora zagotavljati zadostne količine požarne vode.

VII. POGOJI GLEDE VAROVANJA ZDRAVJA LJUDI

22. člen

(varovanje zdravja)

(1) Lega in velikost objektov mora zagotavljati, da bo za bivalne objekte in objekte, v katerih se dalj časa zadržujejo ljudje, celoletna osončenost bivalnih prostorov vsaj 2 uri dnevno. Z vgradnjo sodobnih materialov mora biti zagotovljeno varstvo pred prekomernim hrupom, z orientacijo stavb pa omogočena zasebnost na posamezni parceli in v stanovanjski enoti.

(2) Pri vseh posegih v prostor, predvsem pri lociranju objektov in naprav z agresivnejšimi dejavnostmi, ki povzročajo prekomerne emisije v zrak, se upošteva vse predpise, ki urejajo varstvo zraka.

(3) Na podlagi predpisov o hrupu v naravnem in življenjskem okolju in predpisov o ocenjevanju hrupa v okolju se območje uvrsti v območje III. stopnje varstva pred hrupom.

23. člen

(tehnični pogoji gradnje objektov)

(1) Pri gradnji in prenovi objektov in naprav in pri razmestitvi objektov na posamezni parceli se upošteva tehnične zahteve sodobne gradnje. S smotno razporeditvijo stavb je treba zmanjšati stroške delovanja javne gospodarske infrastrukture, z vgradnjo sodobnih materialov in energetsko sanacijo stavb pa zmanjšati stroške ogrevanja in hlajenja ter zmanjšati izgube energije. Pri tem se uporablja obnovljive vire energije (zbiralniki sončne energije, izraba padavinske vode, izraba geotermalne vode, skupni energetsko varčni sistemi). Priporoča se izraba padavinske vode za sanitarne namene.

(2) Pri projektiranju objektov in visokih naprav se upošteva, da je območje občine v območju VII. stopnje potresne varnosti po MCS lestvici oziroma v območju z najnižjim projektnim pospeškom tal, ki znaša 0,100 [g].

(3) Razporeditev objektov na parceli, odmiki med njimi in izvedba objektov morajo zagotavljati požarno varnost objektov.

VIII. ODPSTOPANJA

24. člen

(odstopanja)

(1) Odstopanja v namembnosti območja niso dopustna.

(2) Dopustna so odstopanja v velikosti in obliki objektov od prikazov v grafičnih prilogah. Velikost objektov se lahko poveča ali zmanjša za +/- 1,0 m v vse smeri, vendar ne izven gradbene linije ob cesti.

(3) Dopustna so odstopanja od poteka načrtovanih tras in objektov oziroma tehničnih rešitev prometne, okoljske, energetske in komunikacijske infrastrukture v primeru, da se v fazi priprave projekta za pridobitev gradbenega dovoljenja ali med gradnjo pojavijo utemeljeni razlogi zaradi lastništva zemljišč, ustrežnejše tehnološke, okoljevarstvene, geološko-geomehanske, hidrološke, prostorske in ekonomske rešitve ali drugih utemeljenih razlogov. Odstopanja ne smejo biti v nasprotju z javnimi interesi. Z rešitvami morajo soglašati pristojni upravljavci oziroma nosilci urejanja prostora, v katerih delovno področje spadajo odstopanja.

IX. ETAPNOST

25. člen

(etapnost)

(1) Obravnavano območje urejanja se bo izvedlo v dveh etapah:

1. Prva etapa:

- gradnja okoljske infrastrukture (vodovod, fekalna kanalizacija, meteorna kanalizacija)
- gradnja cestne infrastrukture

- gradnja energetske infrastrukture (gradnja nizkonapetostnega 0,4 kV razvoda ni obstoječe trafopostaje t-030 Rankovci, demontaža in prestavitev daljnovoda)

- gradnja telekomunikacijske infrastrukture.

2. Druga etapa:

- gradnja stanovanjskih objektov

- gradnja nezahtevnih in enostavnih objektov

- ureditev zunanjih površin.

(2) Časovna izvedba, kakor tudi zaporedje izvedbe posamezne etape, je odvisna od izkazanega interesa investitorjev.

X. POSEBNI POGOJI

26. člen

(posebni pogoji)

Prostorski izvedbeni pogoji za ureditev v kompleksu so podlaga za izdajo dovoljenj za gradnjo. Pri načrtovanju objektov in ureditev in pri izvajanju del je treba upoštevati tudi vse pogoje iz smernic pristojnih organov in organizacij, pridobljenih k podrobnemu prostorskemu načrtu.

XI. NADZOR

27. člen

(nadzor)

Nadzor nad izvajanjem tega odloka izvajajo pristojne inšpekcijske službe.

XII. KONČNA DOLOČILA

28. člen

(veljavnost)

Ta odlok začne veljati osmi dan po objavi v Uradnem listu Republike Slovenije.

Št. 007-0020/2013

Tišina, dne 28. junija 2013

Župan
Občine Tišina
Franc Horvat l.r.

2281. Sklep o določitvi ekonomske cene v vrtcu pri OŠ Tišina

Na podlagi 17. člena Zakona o vrtcih (Uradni list RS, št. 100/05 – uradno prečiščeno besedilo, 25/08, 98/09 – ZIUZGK, 36/10, 62/10 – ZUJPS, 94/10 ZIU, 40/11 – ZUJPS-A in 40/12 – ZUJF), določil Pravilnika o plačilih staršev za programe v vrtcih (Uradni list RS, št. 129/06, 79/08, 119/08, 102/09, 62/10 – ZUPJS in 40/11), 34. člena Pravilnika o normativih in kadrovske pogojih za opravljanje dejavnosti predšolske vzgoje (Uradni list RS, št. 75/05, 82/05, 76/08, 77/09, 102/09 in 105/10), 19. in 68. člena Pravilnika o normativih in minimalnih tehničnih pogojih za prostor in opremo vrtca (Uradni list RS, št. 73/00, 75/05, 33/08, 126/08, 47/10 in 47/13) in 16. člena Statuta Občine Tišina (Uradni list RS, št. 38/07) je Občinski svet Občine Tišina na 25. redni seji dne 26. 6. 2013 sprejel

S K L E P

o določitvi ekonomske cene v vrtcu pri OŠ Tišina

1. člen

Cena dnevnega programa (6–9 ur) za otroka v oddelkih 1. in 2. starostnega obdobja od 1. do 6. leta starosti znaša 363,41 EUR na otroka mesečno.

2. člen

Kot osnova za izračun plačila staršev za vse otroke v javnem vrtcu pri OŠ Tišina, ki imajo stalno bivališče v Občini Tišina, se v skladu s Pravilnikom o plačilih staršev določi cena 312,27 EUR na otroka mesečno. Razliko do dejanske cene dnevnega programa iz 1. člena v višini 51,14 EUR (subvencija) bo varstvo za otroke, ki imajo stalno bivališče v Občini Tišina pokrivala Občina Tišina iz sredstev občinskega proračuna za predšolsko vzgojo.

3. člen

Na podlagi drugega odstavka 10. člena Pravilnika o metodologiji za oblikovanje cen programov v vrtcih, ki izvajajo javno službo (v nadaljevanju: Pravilnik o metodologiji), bo Občina Tišina vrtcu pri OŠ Tišina v odobrenih oddelkih zagotavljala finančna sredstva v višini cene programa brez živil za število otrok, ki predstavljajo razliko med dejanskim številom otrok v oddelku in maksimalnim normativnim številom.

4. člen

V skladu z 8. členom Pravilnika o metodologiji bo Občina Tišina kot ustanoviteljica zavoda zagotavljala finančna sredstva izven cene programov za zaposlene delavce po potrjeni sistematizaciji, s katerimi se presegajo predpisani normativi ter druge nujne stroške, navedene v tem členu pravilnika.

V skladu z drugim odstavkom 11. člena Pravilnika o metodologiji bo Občina Tišina v primeru potreb zagotavljala tudi sredstva za spremljevalce gibalno oviranih otrok.

5. člen

Za dneve odsotnosti otrok (ne glede na vzrok odsotnosti) se staršem od plačila odšteje sorazmerni del (glede na plačilni razred) vrednosti živil; ta mesečno znašajo 35,28 EUR na otroka.

6. člen

Za dneve odsotnosti v mesecu juliju in avgustu se za vsak dan odsotnosti otroka staršem odšteje celotni znesek dnevne oskrbnine. Da bi starši uveljavili navedeni odbitek, morajo odsotnost otroka pisno napovedati vsaj 7 dni pred nastopom. Finančna sredstva za pokrivanje stroškov v času odsotnosti otrok zagotavlja Občina Tišina na podlagi izdanih računov vrtca, v obračunu se obvezno zniža cena za stroške neporabljenih živil.

7. člen

Z uveljavitvijo tega sklepa preneha veljati sklep Občinskega sveta Občine Tišina o določitvi ekonomske cene v vrtcu pri OŠ Tišina (Uradni list RS, št. 20/09).

8. člen

Ta sklep začne veljati naslednji dan po objavi v Uradnem listu Republike Slovenije, uporablja pa se od 1. 9. 2013 dalje.

Št. 007-0021/2013

Tišina, dne 27. junija 2013

Župan
Občine Tišina
Franc Horvat l.r.

ŽIROVNICA**2282. Obvezna razlaga drugega stavka tretje alinee devetega odstavka 69. člena Občinskega prostorskega načrta Občine Žirovnica**

Na podlagi 18. člena Statuta Občine Žirovnica (Uradni list RS, št. 23/99, 55/11 – UPB1, 76/12, 19/13) in 80. člena Poslovnika občinskega sveta (Uradni list RS, št. 23/99, 19/13 – UPB1) je Občinski svet Občine Žirovnica sprejel na 19. redni seji dne 27. 6. 2013

OBVEZNO RAZLAGO
drugega stavka tretje alinee devetega odstavka
69. člena Občinskega prostorskega načrta
Občine Žirovnica
(Uradni list RS, št. 34/11, 76/12)

v naslednjem besedilu:

V besedilu »Balkoni oziroma ganki na vzdolžnih fasadah stanovanjskih objektov in gospodarskih poslopij so dopustni v nadstropju« pomeni, da so balkoni dopustni na vseh vzdolžnih fasadah tam, kjer je pod balkonom nad terenom vsaj še ena cela etaža, bodisi, da je to klet ali pritličje.

2.

Obvezna razlaga začne veljati naslednji dan po objavi v Uradnem listu Republike Slovenije.

Št. 350-0004/2013

Žirovnica, dne 27. junija 2013

Župan
Občine Žirovnica
Leopold Pogačar l.r.

2283. Odlok o programu opremljanja stavbnih zemljišč za območje občinskega podrobnega prostorskega načrta SELO JUG (SE 3)

Na podlagi 74. člena Zakona o prostorskem načrtovanju (Uradni list RS, št. 33/07, 70/08 – ZVO-1B, 108/09, 80/10 – ZUPUDPP in 106/10 – ZUPUDPP – popr. in 43/11 – ZKZ-C), 17. člena Uredbe o vsebini programa opremljanja zemljišč (Uradni list RS, št. 80/07), 7. člena Pravilnika o merilih za odmero komunalnega prispevka (Uradni list RS, št. 95/07), 29. člena Zakona o lokalni samoupravi (Uradni list RS, št. 94/07 – UPB, 76/08), Odloka o programu opremljanja stavbnih zemljišč in merilih za odmero komunalnega prispevka na območju Občine Žirovnica (Uradni list RS, št. 43/11 s spremembami) ter 18. člena Statuta Občine Žirovnica (Uradni list RS, št. 23/99, 55/11 – UPB1, 76/12, 19/13) je Občinski svet Občine Žirovnica na 19. redni seji dne 27. 6. 2013 sprejel

ODLOK**o programu opremljanja stavbnih zemljišč za območje občinskega podrobnega prostorskega načrta SELO JUG (SE 3)**

I. UVODNE DOLOČBE

1. člen

S tem odlokom se sprejme Program opremljanja stavbnih zemljišč namenjenih za gradnjo (v nadaljevanju: program opremljanja) na območju urejanja urejenega z Občinskim podrobnim prostorskim načrtom SELO JUG 3 (v nadaljevanju: območje OPPN) in podrobnejša merila za odmero komunalnega prispevka.

Program opremljanja je izdelalo podjetje Element, d.o.o, št. projekta A 102011, april 2013.

2. člen

Program opremljanja vsebuje:

- prikaz obstoječe in predvidene komunalne opreme,
- načrtovane investicije v izgradnjo komunalne opreme,
- podlage za odmero komunalnega prispevka.

3. člen

Program opremljanja opredeljuje stroške tako obvezne, kot izbirne komunalne opreme, pri tem so v podlagah za odmero komunalnega prispevka med skupne in obračunske stroške všeti zgolj stroški obvezne komunalne opreme.

II. PRIKAZ OBSTOJEČE IN PREDVIDENE KOMUNALNE OPREME

4. člen

Obstoječa in načrtovana komunalna oprema je prikazana v grafičnih prilogah, ki sta sestavni del programa opremljanja.

III. NAČRTOVANE INVESTICIJE V IZGRADNJO KOMUNALNE OPREME

5. člen

Skupni stroški se določijo po posameznih vrstah komunalne opreme, ki je predmet načrtovane investicije.

Skupni stroški investicije vključujejo:

– stroške izdelave projektne in investicijske dokumentacije za gradnjo komunalne opreme, predhodnih arheoloških sondiranj, inženiringa, ustanovitve potrebnih služnosti in geodetskih del itd.,

– stroške priprave zemljišč, izgradnje komunalne opreme in nadzora nad izgradnjo komunalne opreme, ocenjene na podlagi izvedbene projektne dokumentacije in zbiranja ponudb,

– stroški pridobivanja zemljišč, na katerih bo zgrajena komunalna oprema.

Skupni stroški načrtovane investicije v obvezno komunalno opremo po prejšnjem odstavku tega člena znašajo 97.335,68 €.

IV. OBRAČUNSKA OBMOČJA

6. člen

Na območju OPPN je predvideno eno obračunsko območje, in sicer:

– obračunsko območje v velikosti 4.753 m², kjer je predvidena izgradnja polne komunalne opreme.

V. PODLAGE ZA ODMERO KOMUNALNEGA PRISPEVKA

7. člen

Podlaga za odmero komunalnega prispevka za določeno vrsto komunalne opreme na obračunskem območju je višina obračunskih stroškov investicije in sorazmeren del stroškov Občine Žirovnica za izgradnjo že obstoječe komunalne opreme, na katero se bodo priključevale stanovanjske stavbe.

Obračunski stroški komunalne opreme so del skupnih stroškov komunalne opreme, ki se financirajo iz sredstev zbranih s plačili komunalnih prispevkov in bremenijo investitorja. V primeru predmetnega programa opremljanja so skupni stroški enaki obračunskim stroškom.

Če stroške izgradnje komunalne opreme v območju OPPN SE3 nosijo zasebni investitorji, mora Občina Žirovnica skleniti z njimi pogodbo o opremljanju. Šteje se, da so investitorji na ta način v naravi plačali komunalni prispevek za izvedbo komunalne opreme. Investitorji so dolžni plačati še preostali del komunalnega prispevka občini, ker bodo obremenili že zgrajeno komunalno opremo, na katero se bodo z novo priključili.

Vsebina pogodbe o opremljanju izhaja iz veljavnega Zakona o prostorskem načrtovanju.

8. člen

Za potrebe odmere komunalnega prispevka zavezancem je potrebno obračunske stroške preračunati na enoto mere, ki se uporablja za odmero komunalnega prispevka.

Podlage za odmero komunalnega prispevka so:

- obračunski stroški investicije,
- preračun obračunskih stroškov investicije na gradbeno parcelo objekta in na neto tlorisno površino objekta,
- merila za odmero komunalnega prispevka, ki jih določa ta odlok,
- sorazmerni stroški za priključitev na obstoječo že zgrajeno komunalno opremo, obračunani v skladu z določili veljavnega Odloka o programu opremljanja stavbnih zemljišč in merilih za odmero komunalnega prispevka na območju Občine Žirovnica.

9. člen

Obračunski stroški investicije v obvezno komunalno infrastrukturo zajemajo stroške iz 5. člena tega odloka, v višini 97.335,68 €.

10. člen

Enoti mere za preračun obračunskih stroškov, ki se uporabljata kot podlaga za odmero komunalnega prispevka zavezancem, sta kvadratni meter zemljišča parcele z določeno komunalno opremo na posameznem obračunskem območju in kvadratni meter neto tlorisne površine objekta.

Preračun obračunskih stroškov investicije na enoto mere iz prejšnjega odstavka je za:

kvadratni meter zemljišča parcele

I) Obračunsko območje

	Površina obračunskega območja (m ²)	Obračunski strošek (€)	Cena opremljanja na kvadratni meter C(pi) (€/m ²)
Cestno omrežje in priključki	4.753,00	40.630,21	8,548
Fekalna kanalizacija	4.753,00	18.090,48	3,806
Meteorna kanalizacija	4.753,00	11.523,60	2,424
Vodovod	4.753,00	18.287,41	3,848
Javna razsvetljava	4.753,00	8.803,98	1,852
Skupaj	4.753,00	97.335,68	20,479

II) neto tlorisno površino objekta

Obračunsko območje

	Neto tlorisna površina objektov na območju (m ²)	Obračunski strošek (€)	Cena opremljanja na kvadratni meter C(ti) (€/m ²)
Cestno omrežje in priključki	1.528,00	40.630,21	26,590
Fekalna kanalizacija	1.528,00	18.090,48	11,839
Meteorna kanalizacija	1.528,00	11.523,60	7,542
Vodovod	1.528,00	18.287,41	11,968
Javna razsvetljava	1.528,00	8.803,98	5,762
Skupaj	1.528,00	97.335,68	63,701

Vse vrednosti so brez DDV.

11. člen

Pri izračunu komunalnega prispevka se upoštevajo podatki iz 10. člena tega odloka.

Komunalni prispevek za načrtovano komunalno opremo se izračuna na podlagi enačbe:

$KP = (A(pi) \times C(pi) \times D(pi) + (K(dej) \times A(ti) \times C(ti) \times D(ti)) \times i$
pri čemer je:

- KP – komunalni prispevek
 A(pi) – površina gradbene parcele (m²)
 A(ti) – neto tlorisna površina objekta (m²)
 C(pi) – cena opremljanja glede na površino gradbene parcele (€/m²)
 C(ti) – cena opremljanja glede na neto tlorisno površino objekta (€/m²)
 D(pi) – delež površine gradbene parcele (0,7)
 D(ti) – delež neto tlorisne površine objekta (0,3)
 K(dej) – faktor dejavnosti (1)
 i – povprečni letni indeks podražitev cen za posamezno leto, ki ga objavlja Združenje za gradbeništvo v okviru GZS pod »Gradbena dela – ostala nizka gradnja«.

$$KP = (4.753 \times 20.479 \times 0.7 + 1.0 \times 1.528 \times 63.701 \times 0.3) \times 1$$

$$KP = (68.135,680 + 29.200,00) \times 1$$

$$KP = 97.335,68 \text{ €}$$

Komunalni prispevek za obstoječo komunalno opremo in novo komunalno opremo se v skladu z določili Odloka o programu opremljanja stavbnih zemljišč in merilih za odmero komunalnega prispevka na območju Občine Žirovnica izračuna na podlagi enačbe:

$$C(piS) = C(piO) \times 0,33 + C(piN)$$

oziroma

$$C(tiS) = C(tiO) \times 0,33 + C(tiN)$$

pri čemer je:

- C(piS) ... skupni stroški opremljanja kvadratnega metra parcele z določeno komunalno opremo na obračunskem območju, na katerem se na novo ureja komunalna oprema
 C(tiS) ... skupni stroški opremljanja kvadratnega metra neto tlorisne površine objekta z določeno komunalno opremo na obračunskem območju, na katerem se na novo ureja komunalna oprema
 C(piO) ... stroški opremljanja kvadratnega metra parcele z določeno obstoječo komunalno opremo na obračunskem območju, določeni z Odlokom o programu opremljanja stavbnih zemljišč in merilih za odmero komunalnega prispevka na območju Občine Žirovnica
 C(tiO) ... stroški opremljanja kvadratnega metra neto tlorisne površine objekta z določeno obstoječo komunalno opremo na obračunskem območju, določeni z Odlokom o programu opremljanja stavbnih zemljišč in merilih za odmero komunalnega prispevka na območju Občine Žirovnica
 C(piN) ... stroški opremljanja kvadratnega metra parcele z načrtovano komunalno opremo na obračunskem območju, na katerem se na novo ureja komunalna oprema
 C(tiN) ... stroški opremljanja kvadratnega metra neto tlorisne površine objekta z načrtovano komunalno opremo na obračunskem območju, na katerem se na novo ureja komunalna oprema.

12. člen

Zavezanci za plačilo komunalnega prispevka po programu opremljanja so investitorji, oziroma lastniki objektov, ki se na novo priključujejo na objekte in omrežja obvezne komunalne opreme oziroma objektov, ki jim povečujejo neto tlorisno površino.

Komunalni prispevek se odmeri pred izdajo gradbenega dovoljenja za gradnjo stanovanjskih oziroma stanovanjsko-poslovnih objektov.

VI. PREHODNE IN KONČNE DOLOČBE

13. člen

Izračun komunalnega prispevka po tem odloku se indeksira ob uporabi povprečnega letnega indeksa podražitev cen za posamezno leto, ki ga objavlja Združenje za gradbeništvo v okviru GZS, pod »Gradbena dela – ostala nizka gradnja«.

Kot datum začetka indeksiranja se šteje dan veljavnosti tega odloka o programu opremljanja.

14. člen

Program opremljanja s prilogami je na vpogled na sedežu Občine Žirovnica, Breznica 3, 4247 Žirovnica.

15. člen

Ta odlok začne veljati naslednji dan po objavi v Uradnem listu Republike Slovenije.

Št. 007-0001/201

Breznica, dne 27. junija 2013

Župan
Občine Žirovnica
Leopold Pogačar l.r.

2284. Odlok o spremembi Odloka o kategorizaciji občinskih cest v Občini Žirovnica

Na podlagi določil 103. člena Zakona o cestah (Uradni list RS, št. 109/10) in 18. člena Statuta Občine Žirovnica UPB1 (Uradni list RS, št. 23/99, 55/11 – UPB1, 76/12, 19/13) je Občinski svet Občine Žirovnica na 19. seji dne 27. 6. 2013 sprejel

ODLOK

o spremembi Odloka o kategorizaciji občinskih cest v Občini Žirovnica

1. člen

S tem odlokom se spremeni Odlok o kategorizaciji občinskih cest v Občini Žirovnica (Uradni list RS, št. 19/13), v nadaljevanju: Odlok.

2. člen

V 3. členu Odloka se pod zaporedno številko 6 doda:

»

Zap. št.	Številka odseka	Začetek odseka	Potek odseka	Konec odseka	Dolžina odseka v občini [m]	Namen uporabe	Preostala dolžina odseka v sosednji občini [m]
6	150071	150010	Moste - jezero	jezero	1.444	v	
v...vsa vozila				SKUPAJ	8.077	m	

«

3. člen

V 4. členu Odloka se pod zaporednimi števkami 18, 19, 20 in 21 spremenijo:

»

Zap. št.	Številka odseka	Začetek odseka	Potek odseka	Konec odseka	Dolžina odseka v občini [m]	Namen uporabe	Preostala dolžina odseka v sosednji občini [m]
18	650033	150070	Odcep Valvazor - Zabreznica 74	HŠ 74	1.139	v	
19	650034	150070	Moste 65c - Moste 78a	HŠ 78a	444	v	
20	650035	150070	Moste 65a - Moste 66b	HŠ 66b	218	v	
21	650036	150070	križišče Lovski dom - Moste 69a	HŠ 69a	174	v	
v...vsa vozila				SKUPAJ	30.512	m	

«

4. člen

H kategorizaciji občinskih cest, določenih s tem Odlokom, je bilo v skladu z določbo 18. člena Uredbe o merilih za kategorizacijo javnih cest (Uradni list RS, št. 49/97 in 113/09) pridobljeno soglasje Direkcije Republike Slovenije za ceste, št. 37162-3/2013-166(507), z dne 10. 6. 2013.

5. člen

Ta Odlok začne veljati naslednji dan po objavi v Uradnem listu Republike Slovenije.

Št. 371-0009/2006
Breznica, dne 27. junija 2013

Župan
Občine Žirovnica
Leopold Pogačar l.r.

2285. Odlok o spremembah Odloka o odvajanju in čiščenju komunalne in padavinske odpadne vode v Občini Žirovnica

Na podlagi 149. člena Zakona o varstvu okolja (Uradni list RS, št. 20/06 – UPB1 s spremembami), 3. in 7. člena Zakona o gospodarskih javnih službah (Uradni list RS, št. 32/93 s spremembami), 3. člena Zakona o prekrških (Uradni list RS, št. 115/06 – UPB4 s spremembami), 4. člena Odloka o gospodarskih javnih službah v Občini Žirovnica (Uradni list RS, št. 17/00, 11/01, Uradni vestnik Gorenjske, št. 13/02, in Uradni list RS, št. 89/07) ter 18. člena Statuta Občine Žirovnica (Uradni list RS, št. 23/99, 55/11 – UPB1, 76/12, 19/13) je Občinski svet Občine Žirovnica na 19. redni seji dne 27. 6. 2013 sprejel

O D L O K
o spremembah Odloka o odvajanju in čiščenju komunalne in padavinske odpadne vode v Občini Žirovnica

1. člen

V Odloku o odvajanju in čiščenju komunalne in padavinske odpadne vode v Občini Žirovnica (Uradni list RS, št. 107/10) se 35. člen spremeni tako, da se po novem glasi:

»Izvajalec je dolžan zagotoviti:

- prevzem neobdelanega blata iz obstoječih pretočnih greznic in celotno vsebino iz nepretočnih greznic,
- prevzem blata iz MKČN,
- predelavo neobdelanega blata oziroma vsebine iz greznic in blata iz MKČN na Centralni čistilni napravi Jesenice,
- evidenco uporabnikov z individualnimi greznicami in MKČN,
- evidenco o izvoru, vrsti in količini prevzetega blata.«

2. člen

36. člen se spremeni tako, da se po novem glasi:

»Uporabnikom, ki niso priključeni na javno kanalizacijo, mora greznice in MKČN prazniti izvajalec javne službe s posebnimi vozili za praznjenje, vsebino pa odvažati na Čistilno napravo Jesenice. Iz pretočnih greznic prevzema izvajalec samo neobdelano blato, iz nepretočnih pa celotno vsebino greznice. Iz MKČN prevzema izvajalec blato. Praznjenje greznic in MKČN je izvajalec dolžan opraviti enkrat na dve leti. Stroški te storitve se krijejo iz mesečno zaračunanih stroškov uporabnikom za odvajanje in čiščenje komunalne odpadne vode.

Na podlagi naročila uporabnikov izvajalec lahko praznjenje greznice ali MKČN izvede tudi večkrat. Stroški prevzema blata in stroški ravnanja z blatom iz obstoječih greznic in MKČN po posebnem naročilu se obračunajo uporabniku storitve po veljavnem ceniku izvajalca.«

3. člen

V 39. členu se doda nov drugi odstavek, ki se glasi:

»Odpadno vodo in blato iz MKČN, ki nastaja na kmetijskem gospodarstvu, se lahko uporablja v kmetijstvu v skladu s predpisom, ki ureja uporabo blata iz MKČN v kmetijstvu.«

Sedanji drugi odstavek postane tretji odstavek.

4. člen

Ta odlok začne veljati naslednji dan po objavi v Uradnem listu Republike Slovenije.

Št. 354-0020/2010
Breznica, dne 27. junija 2013

Župan
Občine Žirovnica
Leopold Pogačar l.r.

SEMIČ

2286. Odlok o občinskem podrobnem prostorskem načrtu Kamnolom Brezovica

Na podlagi 61. člena Zakona o prostorskem načrtovanju (Uradni list RS, št. 33/07, 70/08 – ZVO-1B, 108/09, 80/10, 106/10 popr. – ZUPUDPP, 43/11 – ZKZ-C in 57/12) in 14. člena Statuta Občine Semič (Uradni list RS, št. 57/10) je Občinski svet Občine Semič na 20. redni seji dne 27. 6. 2013 sprejel

O D L O K

o občinskem podrobnem prostorskem načrtu Kamnolom Brezovica

I. SPLOŠNE DOLOČBE

1. člen

(podlaga za OPPN)

S tem odlokom se ob upoštevanju prostorskih sestavin dolgoročnega in srednjeročnega družbenega plana Občine Črnomelj za območje Občine Semič sprejme občinski podrobni prostorski načrt Kamnolom Brezovica (v nadaljevanju: OPPN), ki ga je izdelal Topos d.o.o., Novo mesto, pod št. 01/12-OPP in v juniju 2013.

2. člen

(vsebina OPPN in njegovih prilog)

(1) OPPN sestavljajo tekstualni del odloka (besedilo odloka), grafični del odloka, povzetek glavnih tehničnih značilnosti oziroma podatkov o prostorski ureditvi ter priloge.

(2) Grafični del odloka vsebuje naslednje karte:

1 Izsek iz grafičnih prikazov prostorskih sestavin planskih aktov Občine Črnomelj za območje Občine Semič s prikazom lege prostorske ureditve na širšem območju, M 1:5000

2 Umestitev območja urejanja:

2.1 Prikaz območja urejanja v širšem prostoru (TTN), M 1:5000

2.2 Pregledna situacija (DOF), M 1:10000

3 Prikaz vplivov in povezav s sosednjimi območji, M 1:10000

4 Prikaz obstoječega parcelnega stanja (DKN), M 1:1000

5 Prikaz ureditev znotraj območja OPPN:

5.1 Obstoječe stanje, M 1:1000

5.2 Ureditvena situacija – prikaz območij izkoriščanja, M 1:500

5.3 Ureditvena situacija – končno stanje po izkoriščanju in sanaciji, M 1:1000

5.4 Karakteristična prereza, M 1:1000

6 Prikaz ureditev glede poteka omrežij in priključevanja objektov na gospodarsko javno infrastrukturo ter grajeno javno dobro – energetska, komunalna in ostala infrastruktura, M 1:1000

7 Prikaz ureditev, potrebnih za varovanje okolja, naravnih virov in ohranjanje narave, M 1:1000

8 Prikaz ureditev, potrebnih za obrambo ter varstvo pred naravnimi in drugimi nesrečami, vključno z varstvom pred požarom, M 1:1000

(3) Priloge vsebujejo:

1. Izvleček iz strateškega prostorskega akta

2. Prikaz stanja prostora

3. Seznam strokovnih podlag, na katerih temeljijo rešitve prostorskega akta

4. Smernice nosilcev urejanja prostora

5. Mnenja nosilcev urejanja prostora

6. Obrazložitev in utemeljitev OPPN

7. Povzetek za javnost

8. Odločbo glede CPVO.

3. člen

(pomen izrazov)

(1) Ureditveno območje je enako območju OPPN, ki ga omejuje mnogokotnik z desetimi točkami (1–10) in s površino okoli 4,3 ha. Ureditveno območje obsega območje obstoječega pridobivalnega prostora v velikosti okoli 1,3 ha in predlagano območje širitve v velikosti okoli 3,0 ha.

(2) Pridobivalni prostor je, v skladu z 2. členom ZRud-1), rudarski prostor znotraj ureditvenega območja s podeljeno rudarsko pravico. Območje obstoječega pridobivalnega prostora je prikazano v grafičnem delu odloka, list 5.2 Ureditvena situacija – prikaz območij izkoriščanja.

(3) Območje širitve je (preostali) prostor znotraj ureditvenega območja, za katerega investitor rudarsko pravico pridobi v skladu z ZRud-1.

(4) Z rudarskimi deli odprta površina predstavlja rudarski odkopni prostor, znotraj katerega se izvajajo rudarska dela na izkoriščanju mineralnih surovin, in je kot obstoječi odkopni prostor prikazan v grafičnem delu odloka, list 5.1 Obstoječe stanje, ter kot odkopni prostor s sistemom končnih brežin po končanem izkoriščanju ter izvedeni sanaciji v grafičnem delu odloka, list 5.2 Ureditvena situacija – prikaz območij izkoriščanja in list 5.3 Ureditvena situacija – prikaz etaž/končno stanje po izkoriščanju in sanaciji.

(5) Varovalni pas je območje med zunanjo mejo odkopnega prostora in mejo ureditvenega območja, širine do 10 m, znotraj katerega rudarski posegi niso dovoljeni, izjemoma zaradi sanacije obstoječih posegov v to območje.

II. UREDITVENO OBMOČJE

4. člen

(umestitev območja OPPN v prostor)

Kamnolom Brezovica leži nad naseljem Brezovica, v pobočju z gozdom poraščenega južnega dela Brezjanske Rebr (vrh + 740 m nmv), in sicer približno 100 m severno od regionalne ceste R1-216/1178 Črmošnjice–Črnomelj (v nadaljevanju teksta tudi: regionalna cesta) na odseku Dolenjske Toplice–Črnomelj. Dostop do kamnoloma je po gozdni cesti s priključkom na regionalno cesto.

5. člen

(ureditveno območje OPPN)

(1) Kamnolom Brezovica je kop dolomitnega peska. Območje sedanjega pridobivalnega prostora meri okoli 1,3 ha. Površina celotnega območja urejanja bo v končni fazi znašala okrog 4,3 ha.

(2) V ureditveno območje, ki meri 4,3 ha, so vključena zemljišča oziroma deli zemljišč s parc. št. 2373, 2376, 2379/1, 2379/2, 2382, 2386, 2389, 2394, 2411, 2416, 2427, 2432, 2435, 2440, 2441, 2442, 2443, 2444, 2447, 2452, 2455, 2460, 2461, 2381/2, 2387, 2388, 2395, 2396, 2399, 2397, 2398, 2400, 2401, 2402, 2405, 2410, 2417, 2425, 2423, 2422, 2420, 2421, 2433, 2434, 2445 in 3598/3, vse k.o. Blatnik.

6. člen

(območje pridobljenih pravic)

(1) Na območju OPPN bo nosilec rudarske pravice nadaljeval z izkoriščanjem mineralne surovine, ki se uporablja za nasipavanje in tamponsko utrjevanje cest v občini, obenem pa se bo z razširitvijo kamnoloma zagotovila tudi sprotne sanacije in po opustitvi izkoriščanja tudi zaprtje kamnoloma.

(2) Koncesija za izkoriščanje kamnoloma je bila prvotno podeljena Marjanu Kobetiču, Gradbena mehanizacija, avto-prevoznik, kamnolom, s.p., Butoraj 15, Črnomelj, z odločbo Vlade RS št. 36102-1/2008/5 z dne 20. 3. 2008 pa je bila rudarska pravica prenešana na družbo KOGRAD gradbeništvo d.o.o., Majer 21, Črnomelj (novi koncesionar).

(3) V letu 2010 je bila z odločbo Ministrstva za gospodarstvo RS št. 4301-32/2010/50 z dne 9. 8. 2010 družbi KOGRAD gradbeništvo d.o.o., Majer 21, Črnomelj, podeljena rudarska pravica za gospodarsko izkoriščanje tehničnega kamna dolomit na razširjenem pridobivalnem prostoru tega kamnoloma, in sicer za dobo 20 let od dneva podpisa koncesijske pogodbe. Ker zaradi spremenjenih določb rudarske zakonodaje do sklenitve koncesijske pogodbe ni prišlo, je koncesionar podal novo vlogo za podelitev rudarske pravice znotraj ureditvenega območja OPPN za obdobje 27 let.

III. NAČRTOVANE PROSTORSKE UREDITVE S PRIKAZOM VPLIVOV IN POVEZAV S SOSEDNIMI OBMOČJI

7. člen

(prostorske ureditve)

Območje je namenjeno izključno površinskemu izkoriščanju mineralne surovine. V končni fazi sanacije bo kamnolom urejen stopničasto, novo nastale etaže bodo humunizirane in zasajene z avtohtonim rastlinjem, novo nastale ravne površine pa se bodo po končani eksploataciji humunizirale in zatravile.

8. člen

(medsebojni vplivi in povezave s sosednjimi območji)

(1) Kamnolom Brezovica se nahaja okoli 250 m severno od naselja Brezovica, 100 m severno od regionalne ceste ter 840 m zahodno od kamnoloma Vrčice.

(2) Leži v tretjem vodovarstvenem pasu vira pitne vode Guče, na območju Srednje vasi, zato je potrebno upoštevati predpise o zaščiti vodnih virov, ki so predpisane za ta pas.

(3) Povečanje vplivov na prometno omrežje ne bo. Dostop v kamnolom je urejen z južne strani z regionalne ceste Črmošnjice–Črnomelj. Na zahodnem delu območja pridobivalnega prostora kamnoloma se nahaja pot za dostop delovnih strojev do odkopnih etaž, v času ko se dela ne izvajajo, pa tudi gozdarjem za oskrbovanje gozda. Obstoječa dostopna pot v kamnolom in skozi kamnolom do okoliških gozdnih površin bo redno vzdrževana za nemoteno in varno odvijanje prometa, za kar skrbi investitor. Poti v kamnolomu se bodo gradile sproti, in sicer bo do vsake etaže omogočen dostop s tovornimi vozili. Gradbena dela ne smejo ovirati ostalih vozniških površin regionalne ceste na obravnavanem območju gradnje. Zaradi oviranja prometa na cesti vsled tehnologije izvajanja del pa si mora investitor od upravljavca pridobiti odločbo za delno zaporo ceste.

(4) Razen električnega in TK priključka na območju kamnoloma ni infrastrukturnih vodov in naprav. Južno od predvidenega območja poteka VN 20 kV daljnovod. Delo v kamnolomu lahko predstavlja nevarnost za daljnovod, zato je o miniranju potrebno pisno obvestiti upravljavca ter poskrbeti za varnost.

(5) Kamnolom je na tej lokaciji več desetletij, zato so vsi vplivi izkoriščanja dolomita prisotni že od preteklosti. Najpomembnejši negativni vplivi, ki jih lahko pričakujemo ob izvajanju, so emisije prašnih delcev, emisije hrupa in vibracij zaradi opravljanja dejavnosti, raba naravnih virov in vidna izpostavljenost kamnoloma. Kljub temu in ob dejstvu, da se bo območje sprotno saniralo, bodo vplivi med izvajanjem ter po končanih eksploatacijskih delih in sanaciji z vidika tal, vode, zraka, hrupa in vibracij, kulturne krajine, narave in odpadkov ob upoštevanju okoljevarstvenih ukrepov, nebitveni. Dolgoročni vpliv sanacije bo pozitiven.

IV. ZASNOVA URBANISTIČNE UREDITVE OBMOČJA S POGOJI ZA IZKORIŠČANJE KAMNOLOMA

9. člen

(vrste gradenj)

(1) Dovoljena so dela, s katerimi se izkorišča in spreminja fizični prostor.

(2) V območju OPPN so dopustna rudarska dela. Izvajalec rudarskih del mora upoštevati določila predpisov, ki urejajo področje rudarstva, veljavne tehnične normative in ukrepe za dela pri raziskovanju in izkoriščanju mineralnih surovin na površinskih kopih, predpise o varnosti zdravja pri delu, varstvu pred požari in druge predpise.

(3) Dovoljene gradnje novih objektov, rekonstrukcije objektov, redna in investicijska vzdrževalna dela na zgrajenih objektih, vzdrževalna dela v javno korist ter odstranitve objektov.

10. člen

(vrste objektov)

(1) Znotraj OPPN so v času obratovanja kamnoloma dovoljene naslednje vrste zahtevnih in manj zahtevnih objektov, ki so namenjene(i) dejavnosti v območju (povzeto po Uredbi o klasifikaciji vrst objektov in objektih državnega pomena, Uradni list RS, št. 109/11):

1 / Stavbe, ki so namenjene(i) dejavnosti v območju:

12 / Nestanovanjske stavbe

2 / Gradbeni inženirski objekt, ki so namenjene(i) dejavnosti v območju:

21 / Objekti transportne infrastrukture:

– 211 Ceste:

– 2112 Lokalne ceste in javne poti, nekategorizirane ceste in gozdne ceste (nekategorizirane ceste in gozdne poti)

22 / Cevovodi, komunikacijska omrežja in elektroenergetski vodi:

23 Industrijski gradbeni kompleksi

– 2301 Objekti za pridobivanje in izkoriščanje mineralnih surovin,

– 2340 Drugi industrijski gradbeni kompleksi, ki niso uvrščeni drugje.

(2) Poleg stavb iz predhodnih alinej je dovoljena tudi gradnja nezahtevnih in enostavnih objektov, katerih namembnost je skladna z namembnostjo tega OPPN, ob smiselnem upoštevanju določb Uredbe o razvrščanju objektov glede na zahtevnost gradnje (Uradni list RS, št. 18/13, 24/13 in 26/13).

(3) Poleg stavb iz predhodnih alinej so v območju urejanja dovoljeni objekti namenjeni zavarovanju dostopa do območja izkoriščanja, do objektov in naprav.

11. člen

(vrste dejavnosti)

(1) Območje je namenjeno izključno površinskemu izkoriščanju mineralne surovine. V končni fazi se kamnolom sanira.

(2) V skladu z Uredbo o standardni klasifikaciji dejavnosti (Uradni list RS, št. 69/07 in 17/08) so v OPPN dovoljene dejavnosti:

B) RUDARSTVO

– 08 Pridobivanje rudnin in kamnin,

– 09 Storitve za rudarstvo (le 09.9 storitve za drugo rudarjenje).

12. člen

(splošni pogoji za izkoriščanje kamnoloma)

(1) Oblikovanje reliefa v kamnolomu je večinoma podrejeno tehničnim ukrepom, ki jih narekuje način izkopa in velikost razpoložljivega zemljišča.

(2) Rudarska dela pri izkoriščanju mineralne surovine (tehničnega kamna – dolomita) smejo potekati le znotraj mej pridobivalnega prostora.

(3) V območju OPPN je dovoljena ureditev površin (funkcionalne površine kamnoloma) in gradnja (postavitev) objektov, ki so v neposredni tehnološki zvezi z izkoriščanjem in ki so potrebni za optimalno izkoriščanje mineralne surovine kot so: objekti oziroma naprave za predelavo (drobljenje, sejanje) mineralne surovine, prostori za deponije, skladiščni prostori in drugi morebitno potrebni objekti.

(4) Pri pridobivanju mineralne surovine se najprej odstrani humusna plast, ta se deponira na začasni deponiji in se jo uporabi ob sanaciji. Rastlinske odpadke (podrast, korenine dreves) se hranijo na začasnem kompostnem kupu, kjer odpadki mineralizirajo, nakar se jih skupaj z jalovino uporabi pri sanaciji. Jalovino se ravno tako deponira na začasni deponiji in se jo uporabi ob sanaciji.

(5) Območje kamnoloma mora biti ves čas izkoriščanja ograjeno z varovalno žičnato ograjo, ki se bo po končanem izkoriščanju in sanaciji v celoti odstranila.

13. člen

(programska izhodišča za posege v ureditvenem območju OPPN)

(1) Znotraj ureditvenega območja kamnoloma je opredeljen pridobivalni prostor. Površine za pridobivanje so namenjene pridobivanju kamna s sprotim saniranjem izkoriščenih etaž.

(2) Območje kamnoloma bo odkopano v šestih nivojih. Etaže bodo širine do 8 m, ter višine do 15 m in naklonom okoli 60° (končni). Generalni končni naklon sistema brežin ne presega 50°.

(3) Dostop v kamnolom je na absolutni koti (nadmorski višini) + 550 m nmv, na tej višini se nahaja tudi osnovni plato na katerem je proizvodni, skladiščni in parkirni prostor – betonska ploščad in spremiljaški objekti. Nad osnovnim platojem se predvideva ureditev še štirih odkopnih etaž (etaža 1 na koti +565 m nmv; etaža 2 na koti +580 m nmv; etaža 3 na koti +595 m nmv in etaža 4 na koti +610 m nmv).

(4) Pomožni objekti na območju kamnoloma so:

- polmobilna drobilna naprava,
- mobilna separacija s transporterjem,
- montažni objekt – bivalni kontejner za delavce in za skladiščenje ročnega orodja,
- premični kemični WC,
- agregat v kontejnerski izvedbi, ki je lociran v bližini drobilne naprave,
- vodonepropustni plato na osnovnem platoju, kjer bo prostor za pretakanje goriva opremljen z lovilec olja in prostor za parkiranje vozil, ter manjšim popravilom delovnih strojev.

(5) Po prenehanju izkoriščanja in dokončni sanaciji kamnoloma se bodo vsi zgoraj navedeni objekti odstranili, ravno tako tudi vse infrastrukturne naprave.

(6) Dostop javnosti do kamnoloma mora biti nadzorovan. Na dovozni cesti za dostop na plato mora biti nameščena zapornica.

14. člen

(tehnologija izkoriščanja mineralne surovine)

(1) Tehnologija izkoriščanja mineralne surovine sestoji iz naslednjih del:

- odpiralna dela (odstranjevanje dreves, grmovja in vrhnje plasti humusa, priprava dostopnih poti),
- pridobivalna dela (vrtanje vrtn, razstreljevanje, nakladanje, odvoz),
- dela na predelavi (drobljenje, sejanje),
- izvajanje sprotne sanacije (planiranje, humuziranje, sejanje trav in saditev avtohtonega rastlinja).

(2) Letna proizvodnja, oziroma izkopna količina se predvideva okoli 10000 m³ mineralne surovine v raščemem stanju, odvisno od potreb naročnika.

(3) Miniranje se bo izvajalo praviloma 2 x letno, odvisno od potreb. Miniranje mora biti izvajano skladno s predpisi za tovrstna dela. Za izvedbo miniranja mora biti izdelan načrt miniranja. Ob vsakem miniranju se izvedejo seizmične meritve miniranja in pripravi poročilo o miniranju, ki se ga posreduje Občini Semič. Miniranje je potrebno vršiti v obsegu, ki ne bo povzročalo nedovoljenih vplivov na okolje. Miniranje hribine mora biti omiljeno, saj le-to lahko pripelje do spreminjanja vodnih žil ali celo do zasipavanja le-teh na območju.

(4) Odstreljena kamnina bo na osnovnem platoju z nakladalcem naložena direktno na kamione ali v zalagajni bunker

polmobilne drobilne naprave. Razvoj izkoriščanja kamnoloma se bo glede na že začeto stanje nadaljevalo proti zahodnemu delu kamnoloma, kjer je potrebno najprej obnoviti dostopno cesto, nato pa delovni plato v širini 8–10 m za zagotovitev nemotenega miniranja in odvoza materiala.

(5) Obratovanje kamnoloma oziroma izvaja del se izvaja občasno – kampanjsko glede na potrebe po materialu. Nakladanje in odprema se bosta izvajala v običajnem dnevnem delovnem času.

(6) Pri odkopnih delih bodo izvajani vsi zaščitni, opozorilni in predpisi o varstvu pri delu.

(7) Sanacijska dela bodo sledila sproti po končanem sektorskem odkopu. Le-ta zajemajo končno oblikovanje terena, zasip z zemljo in zasaditve.

(8) Detajlnejša tehnologija pridobivanja mineralne surovine ter ukrepi za zagotavljanje varnosti pri izkoriščanju mineralne surovine morajo biti opredeljeni v rudarskem projektu za izvajanje del; opredeljeni morajo biti na osnovi ocene tveganja in z določljivimi ustreznimi ukrepi za odpravo zmanjšanja tveganj v okviru veljavnih predpisov s področja izkoriščanja mineralnih surovin, s področja varstva okolja ter pravil rudarske stroke.

15. člen

(pogoji za sanacijo)

(1) Sanacija kamnoloma sočasno sledi napredovanju odkopnega polja kamnoloma oziroma izkoriščanju mineralne surovine. Sprotna sanacija se izvaja na delih kamnoloma, kjer ni več predvidenih posegov oziroma jih ne bo v daljšem časovnem roku.

(2) Sanacija brežin bo potekala od zgoraj navzdol, praktično po celem obodu kamnoloma.

(3) Pri načrtovanju sprotne in končne sanacije se upošteva:

- sprotne in končne oblike vidnega reliefa, ki je v največji meri prilagojena obstoječi konfiguraciji terena, in sicer se razširitev kamnoloma usmerja tako, da nastajajo zasnove sanacij pobočij v primernem naklonu in površinskem oblikovanju,
- odkopne površine, ki ne služijo več pridobivanju mineralne surovine se sproti humuzirajo in zatravijo, oziroma se izvede zasaditev z avtohtono grmovno in drevesno vegetacijo,
- regulacija površinskih vod,
- izvedba vizualne pregrade (zasaditev dreves) v smeri proti regionalni cesti,

– po končni sanaciji kamnoloma je predvidena odstranitev vseh objektov in naprav, ki služijo potrebam obratovanja kamnoloma in med njegovo sprotno, ter končno sanacijo.

(4) Po končanem izkoriščanju se plato humuzira s humusom, ki ga je izvajalec pred začetkom izkoriščanja deponiral na za to določenem prostoru v kamnolomu (na mestu, kjer se eksploatacija ne izvaja). Humus se zravna v debelini cca 50–60 cm. Le-ta se zaseje s travo in zasadi z avtohtonimi drevesnimi vrstami in grmovnicami. Brežine se ravno tako zatravijo in zasadijo s pomočjo mrež.

(5) Ker se bo sanacija izvajala nekaj let, je potrebno spremljanje rezultatov in izvajanje določenih popravil. Po izvajalnih delih sanacije in rekultivacije bo potrebno opravljati redna in občasna vzdrževalna dela (vzdrževanje dostopnih poti ter opazovanje in vzdrževalna dela na rekultivaciji-ozelenitvi), ki se naj izvajajo pretežno ročno.

(6) Na južnem in jugozahodnem delu OPPN je potrebno zasipati območje na koto osnovnega platoja.

V. ZASNOVA PROJEKTNIH REŠITEV IN POGOJEV GLEDE PRIKLJUČEVANJA OBJEKTOV NA GOSPODARSKO JAVNO INFRASTRUKTURO IN GRAJENO JAVNO DOBRO

16. člen

(priključek na regionalno cesto izven območja OPPN)

(1) Načrtovana prostorska ureditev interne dostopne ceste v območje OPPN se nahaja v varovalnem (15.00 m) pasu

regionalne ceste R1-216, odsek 1176 Črmošnjice–Črnomelj, v km 2,750.

(2) Na trasi obstoječe ceste na tangiranem odseku se predvidi ureditev ceste z zagotovitvijo ustreznih prometno tehničnih elementov priključevanja za OPPN kamnolom Brezovica. Za izvedbo varnega priključevanja kamnoloma na obstoječo regionalno cesto je izdelana projektna dokumentacija cestnega priključka, ki je sestavni del OPPN.

17. člen

(prometne ureditve)

(1) Obstoječa javna dostopna pot v kamnolom in skozi kamnolom do okoliških gozdnih površin mora biti redno vzdrževana za nemoteno in varno odvijanje prometa, za kar skrbi investitor. Popravilo poškodb na cestnem telesu nastalih zaradi izvajanja del v kamnolomu bremeni investitorja.

(2) Poti v kamnolomu bodo širine 4 m in so predvidene za enosmerni promet. Ob robu poti so le-te zavarovane z zemeljskim nasipom 1 m, ki mora preprečiti zdrs vozila s poti. Interne (obratne) ceste znotraj območja kamnoloma morajo ustrezati predpisom s področja rudarstva oziroma biti v takem naklonu in širini, da je mogoč normalen transport s kamioni.

(3) Vsaka etaža mora imeti dostop, zato se bo za dostop do etaže E 580 z odcepom na koti etaže E 565 uredila priključna cesta na višjo etažo na zahodni strani, za dostop do etaže E 610 bo urejena dostopna pot na severni strani.

18. člen

(priključki za potrebe delovanja kamnoloma)

Za normalni potek izvajanja tehnološkega postopka v fazi priprav, izkoriščanja in kasnejše sanacije v kamnolomu sta predvidena le električni in TK priključek, ki se po sanaciji ukineta. Ostali infrastrukturni priključki na območju OPPN niso načrtovani.

19. člen

(vodovod)

(1) Vodovodno omrežje na območju ni predvideno. Pitna voda se bo dostavljala sprotno v manjšem rezervoarju oziroma v plastenkah.

(2) Pri izkoriščanju in sanaciji kamnoloma je potrebno upoštevati predpise o oskrbi s pitno vodo v Občini Semič.

20. člen

(kanalizacija)

(1) Na območju kamnoloma ni javnega kanalizacijskega omrežja.

(2) Fekalna kanalizacija na območju OPPN ni predvidena. Za zaposlene bo v kamnolomu postavljen premični kemični WC, ki ga redno čisti najemodajalec.

(3) Celoten kompleks se bo odvodnjeval na naraven način. Padavinske vode v kamnolomu bodo že med potjo pronicale v porozna tla, del voda pa se zaradi ugodne konfiguracije terena odvaja po naravnih poteh, bodisi na osnovni plato ali mimo njega na nižji plato, kjer poniknejo. Ob večjih padavinah se bo odvečna voda zbirala v usedalniku v obliki poglobljenega bazena od koder bo počasi ponikala v podtalje. Usedalnik bo izdelan na najnižjem mestu kamnoloma (na jugovzhodni strani kamnoloma).

(4) Na urejenem manipulacijskem platuju in parkirišču (izveden iz vodotesnega betona ali asfalta) mora biti zgrajen ustrezen dimenzioniran lovilec olja, preko katerega bodo očiščene vode ponikale v porozna tla. Odpadne vode iz lovilca olja mora investitor redno odstranjevati pooblaščenemu zbiralcu, ravno tako mora za urejeno odstranjevanje poskrbeti tudi za druga odpadke – razna olja in maziva gradbenih strojev.

(5) Pri izkoriščanju in sanaciji kamnoloma je potrebno upoštevati predpise o odvajanju in čiščenju odpadnih in padavinskih vod na območju Občine Semič.

21. člen

(elektroenergetsko omrežje)

(1) Ob južnem robu predvidenega območja poteka 20 kV nadzemni daljnovod, in sicer delno znotraj ureditvenega območja, ki pa z izkoriščanjem in sanacijo ne bo tangiran, saj se nahaja pod obstoječo dostopno potjo, kjer izkoriščanje in sanacija nista predvidena.

(2) V kamnolomu je na obstoječem montažnem objektu obstoječi zračni elektroenergetski priključek, ki se bo ob dokončni sanaciji odstranil.

(3) Za vsako graditev objekta v koridorju obstoječih in predvidenih prenosnih daljnovodov je potrebno pridobiti projektne pogoje in soglasje k projektnim rešitvam. Pri delih v bližini elektroenergetskih naprav je potrebno upoštevati predpise o pogojih in omejitvah gradenj, uporabe ter opravljanja dejavnosti v območju varovalnega pasu elektroenergetskih omrežij ter predpise o varnosti in zdravju pri delu, o varstvu pred nevarnostjo električnega toka ter o varnosti in zdravju pri uporabi delovne opreme.

(4) Investitor je dolžan naročiti in plačati vse materialne in pravne stroške morebitne predstavitve ali predelave elektroenergetske infrastrukture, ki jih povzročata z obravnavanim posegom v prostor. Za vse tangirane elektroenergetske objekte z novogradnjo, ki jih bo potrebno nadomestiti, bo moral investitor z upravljavcem predhodno skleniti pogodbo o urejanju medsebojnih razmerij pri odkluku obstoječega 20 kV daljnovod iz območja novogradnje objekta.

(5) Vse tangence je potrebno projektno obdelati v smislu dolgoročnih rešitev, tangirane vode pa predhodno nadomestiti z nadomestnimi vodi, pri čemer se kakovost napajanja obstoječih odjemalcev ne sme poslabšati.

(6) Kolikor bi izvajalec del pri izvajanju del opazil neznao elektroenergetsko napravo mora takoj ustaviti dela, ter o tem obvestiti upravljavca omrežja.

(7) Vso elektroenergetsko infrastrukturo (eventualne predstavitve vodov, ureditve mehanskih zaščit, novogradnja elektroenergetske infrastrukture) je v fazi projektne dokumentacije potrebno projektno obdelati v skladu s tehničnimi pogoji, veljavno tipizacijo, veljavnimi tehničnimi predpisi in standardi.

(8) Priključitev objektov na elektroenergetsko omrežje se izvede skladno s pogoji upravljavcev energetskih vodov in naprav.

22. člen

(telekomunikacijsko omrežje in sistem zvez)

Območje je opremljeno z javnim telekomunikacijskim omrežjem. V kamnolomu je na obstoječem montažnem objektu obstoječi zračni telekomunikacijski priključek, ki se bo ob dokončni sanaciji odstranil.

23. člen

(odpadki)

(1) Komunalni odpadki se bodo zbirali ločeno, po vrstah v posodah na osnovnem platuju. Nadaljnje ravnanje z zbranimi odpadki se izvaja v skladu z občinskim odlokom.

(2) Na skrajnem vzhodnem in na zahodnem oziroma jugozahodnem delu območja OPPN se uredijočasne deponije viška zemeljskega in gradbenega materiala z urejenim odtokom padavinskih voda tako, da odtok vode ni oviran in je zaščiten pred erozijo ter odplavljanjem materiala.

(3) Nevarnih odpadkov na območju kamnoloma ni dovoljeno skladiščiti. Vse nevarne odpadke se mora oddati pooblaščenemu zbiralcu nevarnih odpadkov.

(4) Pri izkoriščanju in sanaciji kamnoloma je potrebno upoštevati predpise o ravnanju s komunalnimi odpadki v Občini Semič.

VI. REŠITVE IN UKREPI ZA CELOSTNO OHRANJANJE
KULTURNE DEDIŠČINE

24. člen

(kulturna dediščina)

Na obravnavanem območju ni evidentirane kulturne dediščine.

VII. REŠITVE IN UKREPI ZA VAROVANJE OKOLJA,
NARAVNIH VIROV IN OHRANJANJE NARAVE

25. člen

(varovanje pred prekomernim hrupom)

(1) Hrup v kamnolomu nastaja pri posameznih delih, in sicer pri vrtnanju, odkopavanju, nakladanju, prevozih in pri predelavi. Največ hrupa nastaja neposredno ob viru, ki pa se bo le delno emitiral v naravno okolje, predvsem zaradi sorazmerno velike razgibanosti okolice. Hrup ob miniranju je kratkotrajen, in sicer pod eno sekundo.

(2) Glede na mejne vrednosti kazalcev hrupa v okolju območje kamnoloma spada v območje IV. stopnje varstva pred hrupom glede na določila predpisa, ki ureja mejne vrednosti kazalcev o mejnih vrednostih kazalcev hrupa v okolju. Mejne vrednosti hrupa, ki jih je na tam območju potrebno upoštevati, so 75 dBA za dan in 65 dBA za noč, kritične pa 80 dBA za dan in 80 dBA za noč.

(3) Dovoljene so občasne in kratkotrajne prekoračitve mejnih vrednosti v času miniranja.

26. člen

(varovanje pred onesnaženjem zraka)

(1) V času izvajanja rudarskih del bodo neposredni in začasni vplivi zaradi prašenja med potekom del, in sicer emisije v prahu v zrak zaradi pridobivanja materiala (miniranja in vrtnanja), transportiranja, separiranja in deponiranja.

(2) V času izvajanja rudarskih del se onesnaženost zraka poveča le neposredno na delovišču.

(3) Glede na dinamiko del je to onesnaževanje majhno do zmerno. Pri tem se upoštevajo določbe predpisa o mejnih, opozorilnih in kritičnih emisijskih vrednostih snovi v zraku.

27. člen

(varovanje pred onesnaženjem voda)

(1) Kamnolom leži v tretjem vodovarstvenem pasu vira pitne vode Guče, na območju srednje vasi, zato je pri načrtovanju OPPN potrebno upoštevati predpise o zaščiti vodnih virov na območju Vrčic in Srednje vasi, črpališča na Kolpi in Vinici in črpališča v Dobličah, ki so predpisane za ta pas.

(2) Kamnolom leži severno oziroma severozahodno od vodovarstvenega območja vodnih virov v vodnem telesu Mirna gora–Blatnik–Rožni Dol, kar izhaja iz predloga strokovnih podlag za pripravo akta o zavarovanju vodnih virov na območju Blatnika v Beli krajini, arh. št. K-II-30d/c-31/602-8 z dne 1. 12. 2006, dopolnitev 2012, ki jih je izdelal Geološki zavod Slovenije, Ljubljana.

(3) V času obratovanja kamnoloma lahko predstavljajo vir obremenjevanja predvsem mineralna olja, prašni delci in druge snovi, ki izhajajo iz dodatkov in posebnih sredstev, ki se uporabljajo pri proizvodnji agregatov in miniranja in se z vodo spirajo v podtalje.

(4) Projektne rešitve odvajanja in čiščenja padavinskih in komunalnih odpadnih voda mora biti usklajena s predpisi o odvajanju in čiščenju komunalne in padavinske odpadne vode in s predpisi o emisiji snovi in toplote pri odvajanju odpadnih voda v vode in javno kanalizacijo. Upoštevati je potrebno tudi predpise o odvajanju in čiščenju komunalne odpadne vode ter predpise o oskrbi s pitno vodo v Občini Semič.

(5) Padavinske vode iz obravnavanega območja je potrebno prioritarno ponikati pri čemer so ponikovalnice locirane

izven vpliva povoznih in manipulativnih površin. Odvajanje padavinskih voda iz večjih ureditvenih območij je treba predvideti na način, da bo v čim večji možni meri zmanjšan hipni odtok padavinskih voda z urbanih površin. Padavinske in tehnološke vode je potrebno pred iztokom v kanalizacijo predhodno očistiti do predpisane stopnje.

(6) Začasne deponije viška zemeljskega in gradbenega materiala imajo urejen odtok padavinskih voda tako, da odtok vode ni oviran in je zaščiten pred erozijo ter odplavljanjem materiala.

(7) Z namenom preprečitve vpliva na vodovarstveno območje Blatnik je potrebno zagotoviti sledeče:

– da meteorne ali tehnološke vode ne pridejo v podtalnico s splakovanjem lovilca olj ob nalivih;

– da so vsi kanali in jaški kanalizacijskega omrežja zgrajeni vodotesno;

– lovilce olj s povečano kapaciteto glede na projektiran izračun na periščitih, parkiriščih, prostoru za oskrbo z gorivi in mazivi za gradbeno mehanizacijo;

– fekalne vode zbirati v nepropustni posodi – cisterni in skrbeti za redni odvoz in vzdrževanje;

– upravljavcu vodovoda napovedati miniranja in zagotoviti uporabo samo takih razstreliv, katerih produkti niso škodljivi za vodo, ki se odvzema za pitno vodo ter jih vršiti v obsegu, ki ne bodo povzročala nobenih vplivov na vodne vire;

– upoštevati pogoje osnutka Uredbe o varovanju vodnih virov na območju Blatnika in Brezovice, ki bo opredelil območje in načine varovanja vodnih virov na podlagi strokovnih osnov, ki jih pripravlja pristojno ministrstvo v sodelovanju z Občino Semič;

– ukrepe za preprečitev razlitja mineralnega ali sintetičnega olja in naftnih derivatov, hramba goriv in maziv v kamnolomu ve kot za dnevno porabo ne sme biti dovoljena;

– glede na pogon agregatov z dizel gorivom je pod napravami potrebno zagotoviti lovilne posode za preprečitev razlitja;

– ukrepe pri tveganju in nevarnosti za okolje ob morebitni ekološki nesreči kot posledici posega v prostor.

(8) Investitor je dolžan preprečiti eventuelno možnost onesnaženja vodotokov, podtalnih voda, naravnih odvodnikov, ter okolja nasploh. Odgovoren je za varstvene ukrepe in povzročeno škodo na vodnogospodarskih objektih in napravah.

28. člen

(varovanje plodne zemlje in tal)

(1) Organizacija območja kamnoloma mora obsegati čim manjše površine in zagotoviti kar najmanjše poškodbe tal. Vse izkopane plasti tal je potrebno deponirati ločeno glede na njihovo sestavo. Potrebno je smotno ravnanje s humusom ter sprotno izvajanje sanacije in biološke obnove tal. Deponirani humus je potrebno zasadi s travo, da se ohrani aktivnost in prepreči raznašanje v zrak.

(2) Vpliv na tla in rastline bo največji v času izvajanja del – pridobivanja, saj je v tem delu tehnološkega procesa popolnoma umaknjena plodna zemlja in odstranjene vse rastline. Ukrepi za zmanjšanje oziroma preprečevanje onesnaženja tal:

– v kamnolomu je dovoljeno hraniti dnevne količine porabe goriva, olja in maziv;

– redno je potrebno preverjati vodotesnost kontejnerjev z dizel gorivom;

– pretakanje goriva v kamnolomu ni dovoljeno, razen količinsko manjše oskrbe na vodonepropustnem platuju z lovilno skledo in lovilcem olj;

– vsi delovni stroji in transportna sredstva morajo biti tehnično brezhibni.

(3) Vplivi bodo dolgotrajni saj je predvidena eksploatacija za daljše časovno obdobje. Kumulativnih in sinergijskih vplivov ne bo. Po opustitvi izkoriščanja dolomita in izvedeni sanaciji ni pričakovati vplivov na tla.

(4) Potrebno je upoštevati predpise o varstvu tal.

29. člen

(ohranjanje narave)

(1) Pri načrtovanju posegov v prostor se upoštevajo usmeritve, izhodišča in pogoji za varstvo pomembnega območja EPO Gorjanci (koda 61400) – Osrednje območje življenjskega prostora velikih zveri, navedene v strokovnem gradivu Naravovarstvene smernice za Občinski podrobni prostorski načrt kamnolom Brezovica (Zavod RS za varstvo narave, OE Novo mesto, maj 2012), ki so priloga temu odloku in se hranijo na sedežu Občine Semič.

(2) Posege in dejavnosti na ekološko pomembnem območju naj se izvaja tako, da se ohranjajo ekološke in krajinske značilnosti območja, ter da se v čim večji možni meri ohranjajo naravni habitati rastlinskih in živalskih vrst.

(3) Zaradi vsebinske občutljivosti prostora in vizualne izpostavljenosti s strani Roga je eksploatacija usmerjena v končno podobo reliefa. Sanirano območje mora biti v končni fazi čimbolj nevpadljivo, da se bo vklaplalo v okoliški krajinski vzorec (naklon brežin, avtohtona zarast, oblikovanje gozdnega roba). Sanacija in zasajevanje naj se izvaja sproti, in sicer od zgoraj navzdol, tako da bodo učinki vidni čim prej.

(4) V primeru, da se pri zemeljskih delih odkrije kakršne koli kraške pojave (jame, brezna, zasiganost) je o tem potrebno obvestiti pristojni Zavod RS za varstvo narave, OE Novo mesto, dela začasno ustaviti in strokovni službi omogočiti dokumentiranje.

(5) Pri urejanju območja kamnoloma se upoštevajo sledeče konkretne usmeritve:

- upošteva naj se naravne strmine, nagib pobočja in erozijske procese ter povezanost značilnih reliefnih oblik. Teras naj bodo prilagojene plastnicam in naj ne bode linearno odsekane;

- naklon brežin ne sme presegati 60°;

- pri odkopavanju etaž naj se puščajo vmesna območja v smislu melišč, ki bodo razbila monotonost teras, živalskim vrstam pa bodo zagotovljeni lažji prehodi;

- brežine kamnoloma in melišča naj se zatravi in zasadi s plezalkami, rob teras pa z avtohtono drevesno in grmovno zarastjo;

- dostop do kamnoloma naj se izvaja izključno po obstoječi makadamski cesti, ki se vzdržuje v obstoječem obsegu in materialu;

- območje kamnoloma naj po končanih delih ne služi za odlaganje odpadkov (npr. komunalna deponija).

(6) Če se izdeluje projekt za pridobitev gradbenega dovoljenja na območju, ki se ureja s tem aktom, in je ta načrtovan na ekološko pomembnem območju, je treba pred pričetkom izdelovanja projekta pridobiti naravovarstveno soglasje, in sicer za tista območja, oziroma za tiste vrste posegov, za katere je to v naravovarstvenih smernicah določeno (105. člen ZON).

30. člen

(gozdnogospodarske ureditve in varovanje gozda)

(1) Po izvedbi posega mora biti omogočeno gospodarjenje z gozdom v neposredni okolici in dostop do njih pod enakimi pogoji kot doslej.

(2) Sečnja drevja in spravilo lesenih sortimentov morata biti opravljena skladno s predpisi o izvajanju sečnje, ravnanju s sečnimi ostanki, spravilu in zlaganju gozdnih lesnih sortimentov ter skladno s predpisi o varstvu pred požari v naravnem okolju.

(3) Morebitne šture ter odvečni odkopni material, ki bi nastal pri gradnji, se ne sme odlagati v gozd, ampak le na urejene deponije odpadnega gradbenega materiala oziroma ga je potrebno vkopati v zasip.

(4) Po izvedbi posega je potrebno sanirati morebitne poškodbe nastale zaradi gradnje na okoliškem gozdnem drevju ter na gozdnih poteh in začasnih gradbenih površinah.

(5) Drevje, predvideno za posek, je skladno s predpisi o gozdovih, potrebno označiti; označitev opravi pooblaščen delavec Zavoda za gozdove – Krajevne enote Črmošnjice po

pridobitvi potrebnih dovoljenj in soglasij ter po detajlni zakoličbi meje območja urejanja.

(6) Drevje se lahko poseka šele po pridobitvi ustreznega dovoljenja za gradnjo skladno s predpisi o graditvi objektov.

31. člen

(varovanje krajine in vidnih značilnosti prostora)

(1) Območje OPPN se odraža kot degradacija v gozdna to pobočje, kar je posledica njegove vidnosti, onemogočanja drugih rab, trajne spremembe reliefa, uničenja vegetacije in poslabšanja ekoloških razmer nasploh.

(2) Zaradi svoje usmerjenosti vzdolž osi jugovzhod – severozahod je kamnolom Brezovica zakrit pred pogledom proti dolini Bele Krajine oziroma Kolpi, izpostavljen pa je proti masivu Roga. Kljub temu, da se nahaja ob regionalni cesti, pa je zaradi sprotne sanacije in zasaditve, s ceste za voznika manj opazen.

(3) Pri nadaljnem izkoriščanju in sanaciji bo treba doseči stanje, ki se bo vizualno vključilo v krajinsko sliko območja (doseganje čim manjše cezure v potezi pobočja Radohe). Nove reliefne poteze naj se čimbolj prilagodijo okolici, hkrati pa naj odražajo človekov poseg in hkrati zagotavljajo stabilnost tal in površinskega pokrova ter možnost ustrezne rabe tega prostora oziroma naravno sukcesijo.

VIII. REŠITVE IN UKREPI ZA OBRAMBO TER VARSTVO PRED NARAVNIMI IN DRUGIMI NESREČAMI, VKLJUČNO Z VARSTVOM PRED POŽAROM

32. člen

(varstvo pred naravnimi in drugimi nesrečami)

(1) Območje OPPN ne sodi v območje, ki bi bilo ogroženo zaradi poplav in visoke podtalnice, erozije ter različnih plazov.

(2) Pri miniranju v kamnolomu se je potrebno držati veljavnih predpisov, norm in standardov za tovrstna dela. Miniranje se izvaja le v času obratovanja kamnoloma in mora biti načrtovano tako, da je zagotovljena varnost najbližjih objektov pred razmetom miniranega materiala in zračnim udarnim valom (detonacijo). Ob miniranju je potrebno izvesti vse predpisane varnostne in opozorilne ukrepe.

(3) Med obratovanjem kamnoloma mora nosilec pravice izkoriščanja izvajati naslednje ukrepe za varstvo ljudi, živali in okolja:

- dostop v območje kamnoloma je dovoljen le v njem zaposlenim delavcem;

- v kamnolomu mora biti zagotovljena vsa oprema, ki jo je po veljavnih predpisih treba namestiti za zagotavljanje varnosti zaposlenih in nezaposlenih znotraj območja kamnoloma in v njegovi neposredni bližini;

- brežine kamnoloma, kjer je nevarnost padca je potrebno zavarovati z 1,5 m visoko zaščitno ograjo in z mrežo za odganjanje divjadi;

- vse dostopne poti in vidna mesta morajo biti opremljena z opozorilnimi tablam in znaki z napisi o nevarnosti miniranja in padca v globino, ter o prepovedi dostopa nezaposlenim;

- razstrelivo in druge nevarne snovi se v območju kamnoloma ne skladišči. Dovaža se jih po potrebi.

(4) Drugi ukrepi za obrambo in zaščito se uporabijo ob posebnih razmerah, skladno s področnimi predpisi.

33. člen

(varstvo pred požarom)

(1) Kamnolom ni požarno nevaren objekt, vendar je kljub temu potrebno upoštevati in spoštovati požarno varnostne kriterije.

(2) V sklopu območja kamnoloma so zagotovljeni pogoji za varen umik ljudi (živali) in premoženja v primeru požara – to je na proste površine znotraj kamnoloma in v bližini kamnoloma.

(3) Dostop do kamnoloma s komunalnimi in intervencijskimi vozili je zagotovljen po obstoječi dostopni cesti. Intervencijske poti morajo biti vedno proste in vzdrževane tudi v posebnih razmerah (sneg, izredne situacije). Notranji prometni sistem cest ter manipulativnih in povoznih površin zagotavlja dostop vozil za intervencijo in za razmeščanje opreme za gasilce v skladu s predpisi slovenskega nacionalnega standarda SIST DIN 14090.

(4) Razmik med samostoječimi pomožnimi objekti mora biti najmanj 8.00 m, da se ne omogoča prenos požara z objekta na objekt (če odmiki niso določeni s posebnim predpisom, se lahko uporabi smernica SZPV 204, požarnovarnostni odmiki med stavbami).

(5) Za obrambo pred požarom, skladno s predpisi skrbi nosilec rudarske pravice. Na območju kamnoloma morajo biti gasilni aparati z gasilno peno in gasilna mivka na deponiji. Hidrantno omrežje ni predvideno. Gasilni aparati se hranijo v kontejnerju na osnovnem platoju.

(6) Za zagotovitev ustrezne požarne varnosti na območju OPPN se morajo upoštevati tudi požarna tveganja, ki so povezana s povečano možnostjo nastanka požara zaradi uporabe požarno nevarnih snovi in tehnoloških postopkov z možnostjo širjenja požara med posameznimi poselitvenimi območji. Razstrelivo in druge nevarne snovi se v območju kamnoloma ne skladišči, dovaža se jih po potrebi.

(7) Za zagotovitev požarne varnosti in varnosti pred drugimi nesrečami je potrebno upoštevati določila predpisov, ki urejajo varstvo pred požarom in varstvo pred naravnimi in drugimi nesrečami ter druge tovrstne predpise.

34. člen

(potresna varnost)

(1) Pri urejanju območja je potrebno upoštevati projektni pospešek tal (0,175 g), ki velja na tem območju za trdna tla.

(2) Objekti morajo biti projektirani, grajeni in vzdrževani v skladu z določili predpisov, ki urejajo mehansko odpornost in stabilnost objektov.

(3) Pri miniranju je potrebno upoštevati veljavne predpise za tovrstna dela.

IX. ETAPNOST IZVEDBE PROSTORSKE UREDITVE

35. člen

(etapnost)

(1) Izkoriščanje in sanacija kamnoloma se bo izvajalo v dveh etapah.

(2) Prva etapa predstavlja izkoriščanje kamnoloma na površini pridobivalnega prostora do kote osnovne etaže +550 m. Zaloge materiala v prvi fazi so okoli 270.000 m³ v raščenem stanju, kar zadošča pri predvideni proizvodnji za okoli 27 let. V tej fazi je predvideno sproti izvajati in izvesti sanacijo brežin do osnovnega platoja.

(3) V drugi etapi se izvede opustitev izkoriščanja in zaključna sanacija platoja. Obsega zapiranje kamnoloma, s poudarkom na dokončni sanaciji kamnoloma (tehnična + biološka sanacija-ozelenitev). V okviru izvajanja del pri končni sanaciji kamnoloma se bodo izvajala predvsem gradbena dela (zemeljska, betonska, kanalizacija) in v manjšem delu obrtniška oziroma vrtnarska dela. Opustitev izkoriščanja se uredi z rudarskim projektom. Zapiranje kamnoloma naj bi predvidoma trajalo 3 do 5 let.

X. VELIKOST DOPUSTNH ODSTOPANJ OD FUNKCIONALNIH, OBLIKOVALSKIH IN TEHNIČNIH REŠITEV TER DRUGI POGOJI IN ZAHTEVE ZA IZVAJANJE OPPN

36. člen

(velikost dopustnih odstopanj)

(1) Območje OPPN je določeno v maksimalni površini, tako da tolerance glede površine izkoriščanja niso dovoljene.

(2) Odstopanja so možna pri ureditvi, oblikovanju etaž ob upoštevanju izhodiščnih etaž ter skladno z zasnovo celotne sanacije.

(3) Dovoljena so manjša odstopanja od kote izhodiščnih etaž do 10%.

(4) Odstopanja so dopustna v pogostosti miniranja, ki je lahko največ 4 x letno, če so izkazane upravičene zahteve, npr. potrebe Občine Semič.

37. člen

(obveznosti investitorjev in izvajalcev)

Poleg vseh obveznosti, navedenih v tem odloku, so obveznosti investitorjev in izvajalcev pri prostorskih ureditvah še:

– Izvajalec del mora o vsaki poškodbi infrastrukturnih objektov in naprav takoj obvestiti upravljavca tangiranega infrastrukturnega omrežja.

– Stroške ogleda, zakoličbe, zaščite, predstavitev infrastrukturnega omrežja (vključno z izdelavo projektov) ter nadzora krije investitor prostorske ureditve. Prav tako bremenijo investitorja tudi stroški odprave napak, ki bi nastale zaradi del v prostoru, kakor tudi stroški zaradi izpada prometa, ki bi zaradi tega nastali.

– Investitor mora poskrbeti za preprečitev nastanka požara zaradi uporabe vnetljivih tekočin v postopku pridobivanja mineralne surovine.

– Upravljavec vodovoda in pristojne službe morajo imeti možnost nadzora izvajanja ukrepov.

– Izvajalec rudarskih del mora skladno s predpisi o rudarstvu zagotoviti monitoring o vplivih svoje dejavnosti na okolje skladno s predpisi na področju varstva okolja. Pri izvajanju rudarskih del je potrebno spremljati zlasti: hrup in vplive tresljajev pri miniranju, emisije snovi v zrak, stanje talnih oziroma podzemnih voda.

– Upravljavec kamnoloma in nosilec rudarske pravice mora skleniti ustrezne pogodbe za ravnanje z odpadno fekalno vodo, ravnanje z usedlinami iz lovilcev olj in ravnanje z odpadki.

– Za izvedbo rekonstrukcije cestnega priključka bo med investitorjem rekonstrukcije in upravljavcem državne ceste sklenjena pogodba s katero bodo medsebojno urejene vse obveznosti v zvezi s posegi v območje državne ceste.

38. člen

Investitor realizacije OPPN za izkoriščanje in sanacijo kamnoloma Brezovica je družba KOGRAĐ gradbeništvo d.o.o., Majer 21, Črnomelj oziroma njegovi pravni nasledniki.

XI. DRUGI POGOJI ZA IZVEDBO OPPN

39. člen

Nosilec pravice izkoriščanja mineralne surovine mora pri izvajanju upoštevati določbe OPPN, ter dovoljenja za izvajanje del, ki temeljijo na pogojih veljavne prostorske dokumentacije in namembnosti površin, kot jih določa OPPN.

40. člen

Nosilec rudarske pravice lahko za posamezna dela pri pridobivanju pooblasti le tiste, ki predložijo dokazilo o izpolnjevanju ustreznih pogojev določenih s predpisi o rudarstvu.

XII. KONČNE DOLOČBE

41. člen

Investitor si mora za pridobivanje mineralne surovine znotraj območja OPPN v skladu z ZRud pridobiti rudarsko pravico.

42. člen

Nadzor nad izvajanjem tega odloka opravlja občinska uprava Občine Semič ter pristojna inšpekcijska služba.

43. člen

OPPN je stalno na vpogled na Občini Semič in na Upravni enoti Črnomelj.

44. člen

Tekstualni del odloka se objavi v Uradnem listu Republike Slovenije, grafični del odloka pa na spletni strani Občine Semič. Odlok začne veljati osmi dan po objavi.

Št. 3505-02/2011-24
Semič, dne 28. junija 2013

Županja
Občine Semič
Polona Kambič l.r.

SEŽANA

2287. Sklep o začasnih izpisih v poletnih mesecih, odsotnosti otroka zaradi bolezni in določitvi poslovnega časa Javnega zavoda Vrtec Sežana

Na podlagi 17. in 18. člena Pravilnika o metodologiji za oblikovanje cen programov v vrtcih, ki izvajajo javno službo (Uradni list RS, št. 97/03, 77/05, 120/05), 34. člena Pravilnika o normativih in kadrovskih pogojih za opravljanje dejavnosti predšolske vzgoje (Uradni list RS, št. 75/05, 82/05, 76/08, 77/09, 79/09, 102/09 in 105/10), 16. člena Statuta Občine Sežana (Uradni list RS, št. 117/07) in v povezavi z 32. členom Zakona o vrtcih (ZVrt-UPB2, Uradni list RS, št. 100/05 – prečiščeno besedilo, 25/08 in 36/10) ter 78. členom Zakona za uravnoteženje javnih financ (Uradni list RS, št. 40/12, 105/12, 104/12 – ZIPRS1314 in Odločba US, Uradni list RS, št. 25/13) je Občinski svet Občine Sežana na seji dne 27. 6. 2013 sprejel

S K L E P

o začasnih izpisih v poletnih mesecih, odsotnosti otroka zaradi bolezni in določitvi poslovnega časa Javnega zavoda Vrtec Sežana

1.

Starši otroka, za katere je Občina Sežana po veljavni zakonodaji dolžna kriti del cene programov vrtca, lahko uveljavljajo rezervacijo zaradi začasnega izpisa otroka enkrat letno v obdobju od 1. julija do 31. avgusta, in sicer za neprekinjeno odsotnost otroka v trajanju najmanj enega meseca in največ dveh mesecev.

Starši so začasni izpis otroka in rezervacijo dolžni upravi vrtca napovedati najmanj 15 dni pred prvim dnevom odsotnosti otroka iz vrtca.

V času, ko je otrok začasno izpisan iz vrtca, plačajo starši rezervacijo v višini 50% prispevka iz plačilnega razreda, ki jim je bil določen z Odločbo o določitvi višine plačila za program vrtca, znižano za sorazmerni delež stroškov neporabljenih živil.

Razliko med plačilom rezervacije staršev in ekonomsko ceno programa, znižano za sorazmerni del stroškov neporabljenih živil, zagotavlja Občina Sežana.

V primeru, ko imajo starši v vrtec hkrati vključena dva ali več otrok, se 50% znižanje prispevka ne upošteva v delu prispevka, ki se vrtcu zagotavlja iz državnega proračuna v skladu z Zakonom o vrtcih in v povezavi z Zakonom za uravnoteženje javnih financ.

2.

V primeru, da je otrok zaradi bolezni neprekinjeno odsoten več kot 21 delovnih (obračunskih) dni, lahko starši uveljavljajo znižanje plačila v višini 50% prispevka iz plačilnega razreda, ki jim je bil določen z Odločbo o določitvi višine plačila za program vrtca. Staršem vrtec obračuna 50% prispevka iz plačilnega razreda, ki jim je bil določen z Odločbo o določitvi višine plačila za program vrtca, znižanega za sorazmerni del stroškov neporabljenih živil.

Razliko med znižanim plačilom staršev in ekonomsko ceno programa, znižano za sorazmerni del stroškov neporabljenih živil, zagotavlja Občina Sežana.

Vlogo za znižanje plačila s priloženim zdravniškim potrdilom, starši oddajo upravi vrtca najkasneje v roku petih zaporednih delovnih (obračunskih) dni od zaključka odsotnosti otroka.

To določilo velja za starše otrok, za katere je Občina Sežana po veljavni zakonodaji dolžna kriti del cene programov.

V primeru, ko imajo starši v vrtec hkrati vključena dva ali več otrok, se 50% znižanje prispevka ne upošteva v delu prispevka, ki se vrtcu zagotavlja iz državnega proračuna v skladu z Zakonom o vrtcih in v povezavi z Zakonom za uravnoteženje javnih financ.

3.

Javni zavod Vrtec Sežana določi poslovni čas po posameznih enotah na podlagi ugotovljenih potreb staršev in ga posreduje občinam ustanoviteljicam skupaj z letnim delovnim načrtom.

Javni zavod Vrtec Sežana je v enotah vrtca na območju Občine Sežana dolžan začeti oziroma končati poslovni čas ob izrazeni potrebi staršev najmanj petih otrok.

V izjemnih primerih pa se za sprejem otroka v enote Javnega zavoda Vrtec Sežana z območja Občine Sežana, izven določenega poslovnega časa posamezne enote, pooblašča župana, da na podlagi pisno obrazloženih potreb staršev, po poprejšnjem mnenju javnega zavoda Vrtec Sežana in ugotovitvi morebitnih dodatno nastalih stroškov, s sklepom določi čas in obdobje, ko je enota javnega zavoda Vrtca Sežana dolžna začeti oziroma končati poslovni čas izven rednega poslovnega časa.

4.

Staršem, ki v skladu z 48. členom Zakona o starševskem varstvu in družinskih prejemkih (Uradni list RS, št. 110/06 – ZSDP-UPB2 z nadaljnjimi spremembami in dopolnitvami) delajo krajši delovni čas od polnega zaradi nege in varstva otroka do tretjega leta starosti, se na podlagi ustreznega dokazila (Odločbe centra za socialno delo o pravici do plačila prispevkov dela s skrajšanim delovnim časom zaradi starševstva) omogoči vpis otroka v pol dnevni program v prvem starostnem obdobju, do zapolnitve oddelkov v skladu z najvišjim normativnim številom otrok.

5.

Z uveljavitvijo tega sklepa preneha veljati Sklep o začasnih izpisih, odsotnosti otroka zaradi bolezni in določitvi obratovalnega časa javnega zavoda Vrtec Sežana št. 032-2/2006-8 z dne 9. 2. 2006 (Uradni list RS, št. 18/06).

6.

Ta sklep začne veljati naslednji dan po objavi v Uradnem listu Republike Slovenije.

Št. 032-6/2013-5
Sežana, dne 27. junija 2013

Župan
Občine Sežana
Davorin Terčon l.r.

2288. Sklep o izbrisu zaznambe grajenega javnega dobra

Na podlagi 16. člena Statuta Občine Sežana (Uradni list RS, št. 117/07) je Občinski svet Občine Sežana na seji dne 27. 6. 2013 sprejel

S K L E P

1.

Pri zemljiščih, parc. št. 226/88 in parc. št. 226/89, obe k.o. 2459-Lokev, se izbriše zaznamba grajenega javnega dobra.

2.

Ta sklep začne veljati naslednji dan po objavi v Uradnem listu Republike Slovenije.

Št. 032-6/2013-13
Sežana, dne 27. junija 2013

Župan
Občine Sežana
Davorin Terčon I.r.

2289. Sklep o izbrisu zaznambe grajenega javnega dobra

Na podlagi 16. člena Statuta Občine Sežana (Uradni list RS, št. 117/07) je Občinski svet Občine Sežana na seji dne 27. 6. 2013 sprejel

S K L E P

1.

Pri zemljišču, parc. št. 3301/12, k.o. 2440-Veliko Polje, se izbriše zaznamba grajenega javnega dobra.

2.

Ta sklep začne veljati naslednji dan po objavi v Uradnem listu Republike Slovenije.

Št. 032-6/2013-14
Sežana, dne 27. junija 2013

Župan
Občine Sežana
Davorin Terčon I.r.

2290. Sklep o izbrisu zaznambe grajenega javnega dobra

Na podlagi 16. člena Statuta Občine Sežana (Uradni list RS, št. 117/07) je Občinski svet Občine Sežana na seji dne 27. 6. 2013 sprejel

S K L E P

1.

Pri zemljišču, parc. št. 1402/16, k.o. 2427-Veliki Dol, se izbriše zaznamba grajenega javnega dobra.

2.

Ta sklep začne veljati naslednji dan po objavi v Uradnem listu Republike Slovenije.

Št. 032-6/2013-15
Sežana, dne 27. junija 2013

Župan
Občine Sežana
Davorin Terčon I.r.

2291. Sklep o izbrisu zaznambe grajenega javnega dobra

Na podlagi 16. člena Statuta Občine Sežana (Uradni list RS, št. 117/07) je Občinski svet Občine Sežana na seji dne 27. 6. 2013 sprejel

S K L E P

1.

Pri zemljišču, parc. št. 66/3, k.o. 2434-Voglje, se izbriše zaznamba grajenega javnega dobra.

2.

Ta sklep začne veljati naslednji dan po objavi v Uradnem listu Republike Slovenije.

Št. 032-6/2013-16
Sežana, dne 27. junija 2013

Župan
Občine Sežana
Davorin Terčon I.r.

POPRAVKI**2292. Popravek Popravka Cenika potrjenih cen storitev obveznih občinskih javnih služb varstva okolja**

Na podlagi določil 26. člena Zakona o varstvu potrošnikov (Uradni list RS, št. 98/04, 126/07, 86/09 in 78/11) Javno podjetje Komunala Brežice d.o.o. objavlja

P O P R A V E K**Popravka Cenika potrjenih cen storitev obveznih občinskih javnih služb varstva okolja**

V objavljenem Popravku Cenika potrjenih cen storitev obveznih občinskih javnih služb varstva okolja (Uradni list RS, št. 29/13), ki se uporablja od 1. 2. 2013, se na podlagi določil 10. člena Zakona o spremembah in dopolnitvah Zakona o izvrševanju proračunov Republike Slovenije za leti 2013 in 2014 (Uradni list RS, št. 46/13) in 26. člena Zakona o varstvu potrošnikov popravi cena, izražena z novo znižano 9,5% stopnjo davka na dodano vrednost, tako da popravek glasi:

1.1. Oskrba s pitno vodo:

1.1.1. omrežnina za premer vodomera ≤ 20 mm:

Cena brez DDV	Cena z 9,5% DDV
2,4353 EUR/mesec	2,6667 EUR/mesec

za premer vodomera s faktorjem omrežnine, ki je enak 1.

Omrežnina se obračunava glede na zmogljivost priključkov, določenih s premerom vodomera, skladno s spodnjo preglednico:

PREMER VODOMERA mm	FAKTOR OMREŽNINE	CENA OMREŽNINE BREZ DDV EUR/mesec	CENA OMREŽNINE Z 9,5% DDV EUR/mesec
DN ≤ 20	1	2,4353	2,6667
20 DN 40	3	7,3060	8,0001
40 ≤ DN 50	10	24,3532	26,6668
50 ≤ DN 65	15	36,5298	40,0001
65 ≤ DN 80	30	73,0597	80,0004
80 ≤ DN 100	50	121,7662	133,3340
100 ≤ DN 150	100	243,5323	266,6679
150 ≤ DN	200	487,0647	533,3358

1.1.2. vodarina:

Cena brez DDV	Cena z 9,5% DDV
0,6468 EUR/m ³	0,7082 EUR/m ³

2.1. Odvajanje komunalne in padavinske odpadne vode in padavinske odpadne vode z javnih površin:

2.1.1. omrežnina za premer vodomera ≤ 20 mm:

Cena brez DDV	Cena z 9,5% DDV
6,7469 EUR/mesec	7,3879 EUR/mesec

za premer vodomera s faktorjem omrežnine, ki je enak 1.

Omrežnina se obračunava glede na zmogljivost priključkov, določenih s premerom vodomera, skladno s spodnjo preglednico:

PREMER VODOMERA mm	FAKTOR OMREŽNINE	CENA OMREŽNINE BREZ DDV EUR/mesec	CENA OMREŽNINE Z 9,5% DDV EUR/mesec
DN ≤ 20	1	6,7469	7,3879
20 DN 40	3	20,2407	22,1636
40 ≤ DN 50	10	67,4690	73,8786
50 ≤ DN 65	15	101,2035	110,8178
65 ≤ DN 80	30	202,4071	221,6358
80 ≤ DN 100	50	337,3451	369,3929
100 ≤ DN 150	100	674,6902	738,7858
150 ≤ DN	200	1.349,3805	1.477,5716

2.1.2. odvajanje:

Cena brez DDV	Cena z 9,5% DDV
0,3652 EUR/m ³	0,3999 EUR/m ³

2.1.3. okoljska dajatev zaradi odvajanja komunalne odpadne vode: 0,0528 EUR/m³

Pri obračunu okoljske dajatve zaradi odvajanja komunalne odpadne vode se DDV ne zaračuna.

2.2. Čiščenje komunalne odpadne vode in padavinske odpadne vode z javnih površin:

2.2.1. omrežnina za premer vodomera ≤ 20 mm:

Cena brez DDV	Cena z 9,5% DDV
1,3612 EUR/mesec	1,4905 EUR/mesec

za premer vodomera s faktorjem omrežnine, ki je enak 1.

Omrežnina se obračunava glede na zmogljivost priključkov, določenih s premerom vodomera, skladno s spodnjo preglednico:

PREMER VODOMERA mm	FAKTOR OMREŽNINE	CENA OMREŽNINE BREZ DDV EUR/mesec	CENA OMREŽNINE Z 9,5% DDV EUR/mesec
DN ≤ 20	1	1,3612	1,4905
20 DN 40	3	4,0836	4,4715
40 ≤ DN 50	10	13,6121	14,9052
50 ≤ DN 65	15	20,4181	22,3578
65 ≤ DN 80	30	40,8362	44,7156
80 ≤ DN 100	50	68,0603	74,5260
100 ≤ DN 150	100	136,1206	149,0521
150 ≤ DN	200	272,2411	298,1040

2.2.2. čiščenje:

Cena brez DDV	Cena z 9,5% DDV
0,4471 EUR/m ³	0,4896 EUR/m ³

2.3. Storitve, povezane z nepretočnimi greznicami, obstoječimi greznicami in malimi komunalnimi čistilnimi napravami:

2.3.1. omrežnina za premer vodomera ≤ 20 mm:

Cena brez DDV	Cena z 9,5% DDV
1,3612 EUR/mesec	1,4905 EUR/mesec

za premer vodomera s faktorjem omrežnine, ki je enak 1.

Omrežnina se obračunava glede na zmogljivost priključkov, določenih s premerom vodomera, skladno s spodnjo preglednico:

PREMER VODOMERA mm	FAKTOR OMREŽNINE	CENA OMREŽNINE BREZ DDV EUR/mesec	CENA OMREŽNINE Z 9,5% DDV EUR/mesec
DN ≤ 20	1	1,3612	1,4905
20 DN 40	3	4,0836	4,4715
40 ≤ DN 50	10	13,6121	14,9052
50 ≤ DN 65	15	20,4181	22,3578
65 ≤ DN 80	30	40,8362	44,7156
80 ≤ DN 100	50	68,0603	74,5260
100 ≤ DN 150	100	136,1206	149,0521
150 ≤ DN	200	272,2411	298,1040

2.3.2. storitev praznjenja:

Cena brez DDV	Cena z 9,5% DDV
0,2981 EUR/m ³	0,3264 EUR/m ³

2.3.3. okoljska dajatev:

2.3.3.1. v primeru greznic: 0,5283 EUR/m³

2.3.3.2. v primeru MKČN: 0,0528 EUR/m³

Pri obračunu okoljske dajatve zaradi odvajanja komunalne odpadne vode se DDV ne zaračuna.

3.1. Zbiranje določenih vrst komunalnih odpadkov (vsebuje zbiranje ločenih frakcij, kosovnih odpadkov, ločeno zbrane odpadne embalaže in mešanih komunalnih odpadkov):

3.1.1. cena javne infrastrukture:

Cena brez DDV	Cena z 9,5% DDV
0,0178 EUR/kg	0,0195 EUR/kg

3.1.2. cena zbiranja komunalnih odpadkov:

Cena brez DDV	Cena z 9,5% DDV
0,1374 EUR/kg	0,1505 EUR/kg

Na podlagi določil Tarifnega pravilnika za obračun storitev obvezne občinske gospodarske javne službe ravnanja s komunalnimi odpadki v Občini Brežice, ki ga je na svoji 20. seji, dne 17. 1. 2013 sprejel Občinski svet Občine Brežice, št. 354-0044/2012, se mesečni obračun zbiranja določenih vrst komunalnih odpadkov in stroškov javne infrastrukture obračuna na naslednji način:

3.1.2.1. za gospodinjstva:

3.1.2.1.1. cena javne infrastrukture:

Cena brez DDV	Cena z 9,5% DDV
0,3292 EUR/osebo/mesec	0,3605 EUR/osebo/mesec

3.1.2.1.2. cena zbiranja komunalnih odpadkov:

Cena brez DDV	Cena z 9,5% DDV
2,5414 EUR/osebo/mesec	2,7828 EUR/osebo/mesec

3.1.2.2. za poslovne prostore nepridobitnih in pridobitnih dejavnosti:

3.1.2.2.1. cena javne infrastrukture, kjer se komunalni odpadki zbirajo v posodah prostornine 120 do 1100 l:

Cena brez DDV	Cena z 9,5% DDV
0,0242 EUR/m ² /mesec	0,0265 EUR/m ² /mesec

3.1.2.2.2. cena zbiranja komunalnih odpadkov, kjer se komunalni odpadki zbirajo v posodah prostornine 120 do 1100 l:

Cena brez DDV	Cena z 9,5% DDV
0,1866 EUR/m ² /mesec	0,2043 EUR/m ² /mesec

3.1.2.2.3. cena javne infrastrukture, kjer se komunalni odpadki zbirajo v zabojnikih prostornine 5 m³ in se zbrane količine ne tehtajo:

Cena brez DDV	Cena z 9,5% DDV
13,35 EUR/1 odvoz	14,62 EUR/1 odvoz

3.1.2.2.4. cena zbiranja komunalnih odpadkov, kjer se komunalni odpadki zbirajo v zabojnikih prostornine 5 m³ in se zbrane količine ne tehtajo:

Cena brez DDV	Cena z 9,5% DDV
103,05 EUR/1 odvoz	112,84 EUR/1 odvoz

3.1.2.2.5. cena javne infrastrukture, kjer se komunalni odpadki zbirajo v zabojnikih kotalnega prekucnika prostornine 15 do 40 m³ in se zbrane količine tehtajo

Cena brez DDV	Cena z 9,5% DDV
0,0178 EUR/kg	0,0195 EUR/kg

Kolikor se zbrane količinah odpadkov v 5 m³ zabojnikih tehtajo, se obračuna cena javne infrastrukture po ceni javne infrastrukture v EUR/kg.

3.1.2.2.6. cena zbiranja komunalnih odpadkov, kjer se komunalni odpadki zbirajo v zabojnikih kotalnega prekucnika prostornine 15 do 40 m³ in se zbrane količine tehtajo

Cena brez DDV	Cena z 9,5% DDV
0,1374 EUR/kg	0,1505 EUR/kg

Kolikor se zbrane količinah odpadkov v 5 m³ zabojnikih tehtajo, se obračuna zbiranje po lastni ceni zbiranja odpadkov v EUR/kg.

3.2. Zbiranje bioloških odpadkov (biološko razgradljivi kuhinjski odpadki in zeleni vrtni odpad)

3.2.1. cena javne infrastrukture:

Cena brez DDV	Cena z 9,5% DDV
0,0414 EUR/kg	0,0453 EUR/kg

3.2.2. cena zbiranja bioloških odpadkov:

Cena brez DDV	Cena z 9,5% DDV
0,3195 EUR/kg	0,3499 EUR/kg

Na podlagi določil Tarifnega pravilnika za obračun storitev obvezne občinske gospodarske javne službe ravnanja s komunalnimi odpadki v Občini Brežice, ki ga je na svoji 20. seji, dne 17. 1. 2013, sprejel Občinski svet Občine Brežice, št. 354-0044/2012, se mesečni obračun zbiranja bioloških odpadkov in stroškov javne infrastrukture obračuna na naslednji način:

3.1.2.3. za gospodinjstva:

3.1.2.1.3. cena javne infrastrukture:

Cena brez DDV	Cena z 9,5% DDV
0,1726 EUR/osebo/mesec	0,1890 EUR/osebo/mesec

3.1.2.1.4. cena zbiranja bioloških odpadkov:

Cena brez DDV	Cena z 9,5% DDV
1,3323 EUR/osebo/mesec	1,4589 EUR/osebo/mesec

3.3. Obračun obdelave komunalnih odpadkov

Obdelava komunalnih odpadkov se obračuna uporabnikom na podlagi zaračunanih stroškov, ki jo izvajalcu javne službe zbiranja odpadkov vsak mesec zaračuna izvajalec javne službe obdelave komunalnih odpadkov. V obračunu tekočega meseca so zajeti obračunani stroški obdelave odpadkov iz preteklega meseca.

Posameznim uporabnikom se obračuna obdelava komunalnih odpadkov na podlagi določil 9., 10., 11., 12. in 13. člena tarifnega pravilnika.

3.4. Obračun storitev odlaganja preostankov predelave ali odstranjevanja komunalnih odpadkov

Odlaganje preostankov predelave ali odstranjevanja komunalnih odpadkov se obračuna uporabnikom na podlagi zaračunanih stroškov, ki jo izvajalcu javne službe zbiranja odpadkov vsak mesec zaračuna izvajalec javne službe odlaganja preostankov predelave ali odstranjevanja komunalnih odpadkov. V obračunu tekočega meseca so zajeti obračunani

stroški odlaganja preostankov predelave ali odstranjevanja komunalnih odpadkov iz preteklega meseca.

Posameznim uporabnikom se obračuna Odlaganje preostankov predelave ali odstranjevanja komunalnih odpadkov na podlagi določil 14., 15., 16., 17. in 18. člena tarifnega pravilnika.

3.5. Obračun stroškov okoljske dajatve za onesnaževanje okolja zaradi odlaganja odpadkov

Okoljska dajatev za onesnaževanje okolja zaradi odlaganja odpadkov se obračuna uporabnikom na podlagi zaračunanih stroškov, ki jo izvajalcu javne službe zbiranja odpadkov vsak mesec zaračuna izvajalec javne službe odlaganja preostankov predelave ali odstranjevanja komunalnih odpadkov. V obračunu tekočega meseca so zajeti obračunani stroški okoljske dajatve za onesnaževanje okolja zaradi odlaganja odpadkov iz preteklega meseca.

Posameznim uporabnikom se obračuna obdelava komunalnih odpadkov na podlagi določil 19., 20., 21., 22. in 23. člena tarifnega pravilnika.

Prikaz porazdelitve količine opravljenih storitev javne službe ravnanja s komunalnimi odpadki med uporabnike na podlagi petega in šestega odstavka 23. člena Uredbe o metodologiji za oblikovanje cen storitev obveznih občinskih gospodarskih javnih služb varstva okolja (Uradni list RS, št. 87/12) je objavljen v Elaboratu o oblikovanju cene izvajanja storitev javne službe zbiranja določenih vrst komunalnih odpadkov, ki je stalno dostopen na spletni strani JP Komunala Brežice d.o.o. (www.komunala-brežice.si), in Tarifnem pravilniku za obračun storitev obvezne občinske gospodarske javne službe ravnanja s komunalnimi odpadki v Občini Brežice (Uradni list RS, št. 5/13), ki je ravno tako stalno dostopen na spletni strani JP Komunala Brežice d.o.o..

Čenik je potrdil Občinski svet Občine Brežice na svoji 20. seji dne 17. 1. 2013, številka sklepa: 354-0044/2012 in velja od 26. 1. 2013, uporablja pa se od 1. 2. 2013, razen cene pod točko 2.3.2., ki se začne uporabljati s 1. 1. 2014. Spremenjena 9,5% znižana davčna stopnja davka na dodano vrednost se zaračunava za storitve obveznih občinskih gospodarskih javnih služb varstva okolja po 1. 7. 2013.

Brežice, dne 26. junija 2013

Aleksander Zupančič l.r.
Direktor

2293. Popravek Popravka Cenika zaračunanih cen storitev obveznih občinskih javnih služb varstva okolja zmanjšanih za subvencije uporabnikom gospodinjstev in izvajalcem nepridobitnih dejavnosti

Na podlagi določil 26. člena Zakona o varstvu potrošnikov (Uradni list RS, št. 98/04, 126/07, 86/09 in 78/11) Javno podjetje Komunala Brežice d.o.o. objavlja

POPRAVEK

Popravka Cenika zaračunanih cen storitev obveznih občinskih javnih služb varstva okolja zmanjšanih za subvencije uporabnikom gospodinjstev in izvajalcem nepridobitnih dejavnosti

V objavljenem Popravku Cenika zaračunanih cen storitev obveznih občinskih javnih služb varstva okolja zmanjšanih za subvencije uporabnikom gospodinjstev in izvajalcem nepridobitnih dejavnosti (Uradni list RS, št. 29/13), ki se uporablja od 1. 2. 2013, se na podlagi določil 10. člena Zakona o spremembah in dopolnitvah Zakona o izvrševanju proračunov Republike Slovenije za leti 2013 in 2014 (Uradni list RS, št. 46/13) in

26. člena Zakona o varstvu potrošnikov popravi cena, izražena z novo znižano 9,5 % stopnjo davka na dodano vrednost, tako da popravek glasi:

1.1. Oskrba s pitno vodo:

1.1.1. omrežnina za premer vodomera ≤ 20 mm:

Cena brez DDV	Cena z 9,5 % DDV
1,9837 EUR/mesec	2,1722 EUR/mesec

za premer vodomera s faktorjem omrežnine, ki je enak 1.

Omrežnina se obračunava glede na zmogljivost priključkov, določenih s premerom vodomera, skladno s spodnjo preglednico:

PREMER VODOMERA mm	FAKTOR OMREŽNINE	CENA OMREŽNINE BREZ DDV EUR/mesec	CENA OMREŽNINE Z 9,5 % DDV EUR/mesec
DN ≤ 20	1	1,9837	2,1722
20 DN 40	3	5,9512	6,5166
40 \leq DN 50	10	19,8373	21,7218
50 \leq DN 65	15	29,7560	32,5828
65 \leq DN 80	30	59,5119	65,1655
80 \leq DN 100	50	99,1865	108,6092
100 \leq DN 150	100	198,3730	217,2184
150 \leq DN	200	396,7461	434,4370

1.1.2. vodarina:

Cena brez DDV	Cena z 9,5 % DDV
0,6468 EUR/m ³	0,7082 EUR/m ³

2.1. Odvajanje komunalne in padavinske odpadne vode in padavinske odpadne vode z javnih površin:

2.1.1. omrežnina za premer vodomera ≤ 20 mm:

Cena brez DDV	Cena z 9,5 % DDV
3,4106 EUR/mesec	3,7346 EUR/mesec

za premer vodomera s faktorjem omrežnine, ki je enak 1.

Omrežnina se obračunava glede na zmogljivost priključkov, določenih s premerom vodomera, skladno s spodnjo preglednico:

PREMER VODOMERA mm	FAKTOR OMREŽNINE	CENA OMREŽNINE BREZ DDV EUR/mesec	CENA OMREŽNINE Z 9,5 % DDV EUR/mesec
DN ≤ 20	1	3,4106	3,7346
20 DN 40	3	10,2318	11,2038
40 \leq DN 50	10	34,1062	37,3463
50 \leq DN 65	15	51,1592	56,0193
65 \leq DN 80	30	102,3185	112,0388
80 \leq DN 100	50	170,5308	186,7312
100 \leq DN 150	100	341,0615	373,4623
150 \leq DN	200	682,1231	746,9248

2.1.2. odvajanje:

Cena brez DDV	Cena z 9,5 % DDV
0,3652 EUR/m ³	0,3999 EUR/m ³

2.1.3. okoljska dajatev zaradi odvajanja komunalne odpadne vode: 0,0528 EUR/m³

Pri obračunu okoljske dajatve zaradi odvajanja komunalne odpadne vode se DDV ne zaračuna.

2.2. Čiščenje komunalne odpadne vode in padavinske odpadne vode z javnih površin:

2.2.1. omrežnina za premer vodomera ≤ 20 mm:

Cena brez DDV	Cena z 9,5 % DDV
0,7039 EUR/mesec	0,7708 EUR/mesec

za premer vodomera s faktorjem omrežnine, ki je enak 1.

Omrežnina se obračunava glede na zmogljivost priključkov, določenih s premerom vodomera, skladno s spodnjo preglednico:

PREMER VODOMERA mm	FAKTOR OMREŽNINE	CENA OMREŽNINE BREZ DDV EUR/mesec	CENA OMREŽNINE Z 9,5 % DDV EUR/mesec
DN ≤ 20	1	0,7039	0,7708
20 DN 40	3	2,1116	2,3122
40 \leq DN 50	10	7,0388	7,7075
50 \leq DN 65	15	10,5582	11,5612
65 \leq DN 80	30	21,1164	23,1225
80 \leq DN 100	50	35,1941	38,5375
100 \leq DN 150	100	70,3881	77,0750
150 \leq DN	200	140,7763	154,1500

2.2.2. čiščenje:

Cena brez DDV	Cena z 9,5 % DDV
0,4471 EUR/m ³	0,4896 EUR/m ³

2.3. Storitve, povezane z nepretočnimi greznicami, obstoječimi greznicami in malimi komunalnimi čistilnimi napravami:

2.3.1. omrežnina za premer vodomera ≤ 20 mm:

Cena brez DDV	Cena z 9,5 % DDV
0,7039 EUR/mesec	0,7708 EUR/mesec

za premer vodomera s faktorjem omrežnine, ki je enak 1.

Omrežnina se obračunava glede na zmogljivost priključkov, določenih s premerom vodomera, skladno s spodnjo preglednico:

PREMER VODOMERA mm	FAKTOR OMREŽNINE	CENA OMREŽNINE BREZ DDV EUR/mesec	CENA OMREŽNINE Z 9,5 % DDV EUR/mesec
DN ≤ 20	1	0,7039	0,7708
20 DN 40	3	2,1116	2,3122
40 \leq DN 50	10	7,0388	7,7075
50 \leq DN 65	15	10,5582	11,5612
65 \leq DN 80	30	21,1164	23,1225
80 \leq DN 100	50	35,1941	38,5375
100 \leq DN 150	100	70,3881	77,0750
150 \leq DN	200	140,7763	154,1500

2.3.2. storitev praznjenja:

Cena brez DDV	Cena z 9,5 % DDV
0,2981 EUR/m ³	0,3264 EUR/m ³

2.3.3. okoljska dajatev:

2.3.3.1. v primeru greznic: 0,5283 EUR/m³

2.3.3.2. v primeru MKČN: 0,0528 EUR/m³

Pri obračunu okoljske dajatve zaradi odvajanja komunalne odpadne vode se DDV ne zaračuna.

3.1. Zbiranje določenih vrst komunalnih odpadkov (vsebuje zbiranje ločenih frakcij, kosovnih odpadkov, ločeno zbrane odpadne embalaže in mešanih komunalnih odpadkov):

3.1.1. cena javne infrastrukture:

Cena brez DDV	Cena z 9,5 % DDV
0,0102 EUR/kg	0,0112 EUR/kg

3.1.2. cena zbiranja komunalnih odpadkov:

Cena brez DDV	Cena z 9,5 % DDV
0,1374 EUR/kg	0,1505 EUR/kg

Na podlagi določil Tarifnega pravilnika za obračun storitev obvezne občinske gospodarske javne službe ravnanja s komunalnimi odpadki v Občini Brežice, ki ga je na svoji 20. seji, dne 17. 1. 2013, sprejel Občinski svet Občine Brežice, št. 354-0044/2012, se mesečni obračun zbiranja določenih vrst komunalnih odpadkov in stroškov javne infrastrukture obračuna na naslednji način:

3.1.2.1. za gospodinjstva:

3.1.2.1.1. cena javne infrastrukture:

Cena brez DDV	Cena z 9,5 % DDV
0,1887 EUR/osebo/mesec	0,2066 EUR/osebo/mesec

3.1.2.1.2. cena zbiranja komunalnih odpadkov:

Cena brez DDV	Cena z 9,5 % DDV
2,5414 EUR/osebo/mesec	2,7828 EUR/osebo/mesec

3.1.2.2. za poslovne prostore nepridobitnih dejavnosti:

3.1.2.2.1. cena javne infrastrukture, kjer se komunalni odpadki zbirajo v posodah prostornine 120 do 1100 l:

Cena brez DDV	Cena z 9,5 % DDV
0,0139 EUR/m ² /mesec	0,0152 EUR/m ² /mesec

3.1.2.2.2. cena zbiranja komunalnih odpadkov, kjer se komunalni odpadki zbirajo v posodah prostornine 120 do 1100 l:

Cena brez DDV	Cena z 9,5 % DDV
0,1866 EUR/m ² /mesec	0,2043 EUR/m ² /mesec

3.1.2.2.3. cena javne infrastrukture, kjer se komunalni odpadki zbirajo v zabojnikih prostornine 5 m³ in se zbrane količine ne tehtajo:

Cena brez DDV	Cena z 9,5 % DDV
7,6500 EUR/1 odvoz	8,3768 EUR/1 odvoz

3.1.2.2.4. cena zbiranja komunalnih odpadkov, kjer se komunalni odpadki zbirajo v zabojnikih prostornine 5 m³ in se zbrane količine ne tehtajo:

Cena brez DDV	Cena z 9,5 % DDV
103,05 EUR/1 odvoz	112,84 EUR/1 odvoz

3.1.2.2.5. cena javne infrastrukture, kjer se komunalni odpadki zbirajo v zabojnikih kotalnega prekucnika prostornine 15 do 40 m³ in se zbrane količine tehtajo:

Cena brez DDV	Cena z 9,5 % DDV
0,0102 EUR/kg	0,0112 EUR/kg

Kolikor se zbrane količinah odpadkov v 5 m³ zabojnikih tehtajo, se obračuna cena javne infrastrukture po ceni javne infrastrukture v EUR/kg.

3.1.2.2.6. cena zbiranja komunalnih odpadkov, kjer se komunalni odpadki zbirajo v zabojnikih kotalnega prekucnika prostornine 15 do 40 m³ in se zbrane količine tehtajo:

Cena brez DDV	Cena z 9,5 % DDV
0,1374 EUR/kg	0,1505 EUR/kg

Kolikor se zbrane količinah odpadkov v 5 m³ zabojnikih tehtajo, se obračuna zbiranje po lastni ceni zbiranja odpadkov v EUR/kg.

3.2. Zbiranje bioloških odpadkov (biološko razgradljivi kuhinjski odpadki in zeleni vrtni odpad)

3.2.1. cena javne infrastrukture:

Cena brez DDV	Cena z 9,5 % DDV
0,0242 EUR/kg	0,0265 EUR/kg

3.2.2. cena zbiranja bioloških odpadkov:

Cena brez DDV	Cena z 9,5 % DDV
0,3195 EUR/kg	0,3499 EUR/kg

Na podlagi določil Tarifnega pravilnika za obračun storitev obvezne občinske gospodarske javne službe ravnanja s komunalnimi odpadki v Občini Brežice, ki ga je na svoji 20. seji, dne 17. 1. 2013, sprejel Občinski svet Občine Brežice, št. 354-0044/2012, se mesečni obračun zbiranja bioloških odpadkov in stroškov javne infrastrukture obračuna na naslednji način:

3.1.2.3. za gospodinjstva:

3.1.2.3.1. cena javne infrastrukture:

Cena brez DDV	Cena z 9,5 % DDV
0,1009 EUR/osebo/mesec	0,1105 EUR/osebo/mesec

3.1.2.3.2. cena zbiranja bioloških odpadkov:

Cena brez DDV	Cena z 9,5 % DDV
1,3323 EUR/osebo/mesec	1,4589 EUR/osebo/mesec

3.3. Obračun obdelave komunalnih odpadkov

Obdelava komunalnih odpadkov se obračuna uporabnikom na podlagi zaračunanih stroškov, ki jo izvajalcu javne službe zbiranja odpadkov vsak mesec zaračuna izvajalec javne službe obdelave komunalnih odpadkov. V obračunu tekočega meseca so zajeti obračunani stroški obdelave odpadkov iz preteklega meseca.

Posameznim uporabnikom se obračuna obdelava komunalnih odpadkov na podlagi določil 9., 10., 11., 12. in 13. člena tarifnega pravilnika.

3.4. Obračun storitev odlaganja preostankov predelave ali odstranjevanja komunalnih odpadkov

Odlaganje preostankov predelave ali odstranjevanja komunalnih odpadkov se obračuna uporabnikom na podlagi zaračunanih stroškov, ki jo izvajalcu javne službe zbiranja odpadkov vsak mesec zaračuna izvajalec javne službe odlaganja preostankov predelave ali odstranjevanja komunalnih odpadkov. V obračunu tekočega meseca so zajeti obračunani stroški odlaganja preostankov predelave ali odstranjevanja komunalnih odpadkov iz preteklega meseca.

Posameznim uporabnikom se obračuna Odlaganje preostankov predelave ali odstranjevanja komunalnih odpadkov na podlagi določil 14., 15., 16., 17. in 18. člena tarifnega pravilnika.

3.5. Obračun stroškov okoljske dajatve za onesnaževanje okolja zaradi odlaganja odpadkov

Okoljska dajatev za onesnaževanje okolja zaradi odlaganja odpadkov se obračuna uporabnikom na podlagi zaračunanih stroškov, ki jo izvajalcu javne službe zbiranja odpadkov vsak mesec zaračuna izvajalec javne službe odlaganja preostankov predelave ali odstranjevanja komunalnih odpadkov. V obračunu tekočega meseca so zajeti obračunani stroški okoljske dajatve za onesnaževanje okolja zaradi odlaganja odpadkov iz preteklega meseca.

Posameznim uporabnikom se obračuna obdelava komunalnih odpadkov na podlagi določil 19., 20., 21., 22. in 23. člena tarifnega pravilnika.

Prikaz porazdelitve količine opravljenih storitev javne službe ravnanja s komunalnimi odpadki med uporabnike na podlagi petega in šestega odstavka 23. člena Uredbe o metodologiji za oblikovanje cen storitev obveznih občinskih gospodarskih javnih služb varstva okolja (Uradni list RS, št. 87/12) je objavljen v Elaboratu o oblikovanju cene izvajanja storitev javne službe zbiranja določenih vrst komunalnih odpadkov, ki je stalno dostopen na spletni strani JP Komunala Brežice d.o.o. (www.komunala-brevice.si) in Tarifnem pravilniku za obračun storitev obvezne občinske gospodarske javne službe ravnanja s komunalnimi odpadki v Občini Brežice (Uradni list RS, št. 5/13), ki je ravno tako stalno dostopen na spletni strani JP Komunala Brežice d.o.o..

Cenik zaračunanih cen je oblikovan na podlagi sklepa o potrjenih cenah, ki ga je potrdil Občinski svet Občine Brežice na 20. seji dne 17. 1. 2013, številka sklepa: 354-0044/2012, znižanih za subvencijo na podlagi sklepa občinskega sveta, št.: 354-43/2012 z dne 17. 1. 2013, o določitvi najemnine in subvencije za infrastrukturo obveznih občinskih gospodarskih javnih služb varstva okolja in velja od 26. 1. 2013, uporablja pa se s 1. 2. 2013, razen cena pod točko 2.3.2., ki se začne uporabljati s 1. 1. 2014. Spremenjena 9,5 % znižana davčna stopnja davka na dodano vrednost se zaračunava za storitve obveznih občinskih gospodarskih javnih služb varstva okolja po 1. 7. 2013.

Brežice, dne 26. junija 2013

Aleksander Zupančič l.r.
Direktor

2294. Tehnični popravek Odloka o spremembah in dopolnitvah začasnih ureditvenih pogojev za centralna naselja v Občini Slovenska Bistrica in mesto Slovenska Bistrica za območje Občine Oplotnica

Na podlagi 30. člena Statuta Občine Oplotnica (Uradni list RS, št. 35/12) in prvega odstavka 11. člena Zakona o Uradnem listu Republike Slovenije (Uradni list RS, št. 112/05 – uradno prečiščeno besedilo, 102/07, 109/09 in 38/10 – ZUKN) objavljam

TEHNIČNI POPRAVEK
Odloka o spremembah in dopolnitvah začasnih ureditvenih pogojev za centralna naselja v Občini slovenska Bistrica in mesto Slovenska Bistrica za območje Občine Oplotnica

V Odloku o spremembah in dopolnitvah začasnih ureditvenih pogojev za centralna naselja v Občini Slovenska Bistrica in mesto Slovenska Bistrica za območje Občine Oplotnica (Uradni list RS, št. 72/08) se izvede popravek 2. člena, ki se pravilno glasi:

V 36. členu se v točki H za besedo »programi« doda beseda » gradnja stanovanjskih stavb za posebne namene in kotlovnice s pripadajočimi lokalnimi cevovodi za toplo vodo (razdelilno omrežje)«.

Št. 410-1/2013-6
Oplotnica, dne 26. junija 2013

Župan
Občine Oplotnica
Matjaž Orter l.r.

VSEBINA

VLADA			
2244.	Sklep o objavi seznama upravičencev do donacij za leto 2013	6669	
2245.	Sklep o spremembah in dopolnitvi Sklepa o preoblikovanju Zavoda za ribištvo Ljubljana v Javni zavod za ribištvo Slovenije	6686	
DRUGI DRŽAVNI ORGANI IN ORGANIZACIJE			
2246.	Poslovnik Sveta za elektronske komunikacije Republike Slovenije	6687	
2247.	Splošni akt o spremembah Splošnega akta o izjemah pri izvajanju univerzalne poštne storitve	6692	
DRUGI ORGANI IN ORGANIZACIJE			
2248.	Višina povračil stroškov prehrane med delom in službenih potovanj v dejavnosti trgovine Slovenije	6692	
OBČINE			
CERKNICA			
2249.	Odlok o spremembah in dopolnitvah Odloka o koncesiji za opravljanje lokalne gospodarske javne službe oskrba s paro in vročo vodo v Občini Cerknica	6693	
2250.	Odlok o spremembah in dopolnitvah Odloka o občinskem prostorskem načrtu Občine Cerknica – sprememba št. 1	6695	
POLZELA			
2251.	Odlok o spremembah in dopolnitvah Zazidalnega načrta Ločica pri Polzeli – II. faza	6695	
2252.	Pravilnik o plačah in drugih prejemkih občinskih funkcionarjev, članov delovnih teles občinskega sveta in članov drugih občinskih organov Občine Polzela	6695	
2253.	Sklep o ceni storitve pomoč družini na domu v Občini Polzela	6697	
2254.	Sklep o znižanju cen programov predšolske vzgoje v Osnovni šoli Polzela – OE Vrtec Polzela	6697	
2255.	Sklep o manjši notranji igralni površini od 3 m ² v Vrtcu Polzela, v šolskem letu 2013/2014	6697	
2256.	Sklep o začetku priprave občinskega podrobnega prostorskega načrta za del območja urejanja EUP 03 KPR BP v manjšem območju urejanja z oznako MOBP02	6697	
POSTOJNA			
2257.	Obvezna razlaga 59. člena Odloka o občinskem prostorskem načrtu Občine Postojna	6699	
ROGAŠKA SLATINA			
2258.	Odlok o rebalansu proračuna Občine Rogaška Slatina za leto 2013	6699	
2259.	Odlok o spojitvi Javnega zavoda za kulturo Rogaška Slatina in Javnega zavoda turizem Rogaška Slatina v Javni zavod za turizem in kulturo Rogaška Slatina	6700	
2260.	Odlok o prenehanju veljavnosti tretje alineje prvega odstavka 13. člena, drugega odstavka 14. člena in prvega odstavka 19. člena Odloka o prostorskih ureditvenih pogojih za območje Občine Šmarje pri Jelšah	6705	
ROGATEC			
2261.	Odlok o spremembi območja naselja Donačka Gora	6705	
2262.	Odlok o dopolnitvi Odloka o ustanovitvi Javnega zavoda za kulturo, turizem in razvoj Občine Rogatec	6706	
SEMIČ			
2286.	Odlok o občinskem podrobnem prostorskem načrtu Kamnolom Brezovica	6739	
SEŽANA			
2287.	Sklep o začasnih izpisih v poletnih mesecih, odsotnosti otroka zaradi bolezni in določitvi poslovnega časa Javnega zavoda Vrtec Sežana	6746	
2288.	Sklep o izbrisu zaznambe grajenega javnega dobra	6747	
2289.	Sklep o izbrisu zaznambe grajenega javnega dobra	6747	
2290.	Sklep o izbrisu zaznambe grajenega javnega dobra	6747	
2291.	Sklep o izbrisu zaznambe grajenega javnega dobra	6747	
SLOVENJ GRADEC			
2263.	Odlok o organizaciji in delovnem področju občinske uprave Mestne občine Slovenj Gradec	6706	
2264.	Odlok o prenehanju veljavnosti Odloka o taksi na onesnaževanje vode	6710	
2265.	Pravilnik za urejanje območij vrtičkov v Mestni občini Slovenj Gradec	6710	
2266.	Sklep o ukinitvi statusa javnega dobra	6714	
2267.	Sklep o razveljavitvi Sklepa o dopustnem preoblikovanju stavbnega zemljišča s parc. št. 211, 215/1, 215/2, 216, 218/1 in 218/2, vse k.o. Vrhe	6714	
SVETI JURIJ OB ŠČAVNICI			
2268.	Odlok o ustanovitvi Javnega zavoda Knjižnica Gornja Radgona	6714	
2269.	Odlok o ustanovitvi skupnega organa občin za izvrševanje ustanoviteljskih pravic v javnem zavodu Knjižnica Gornja Radgona	6717	
ŠENTRUPERT			
2270.	Odlok o plakatiranju in oglaševanju v Občini Šentrupert	6718	
ŠKOFJA LOKA			
2271.	Avtentična razlaga sedmega odstavka 25. člena Poslovnika Občinskega sveta Občine Škofja Loka	6721	
2272.	Odlok o spremembi Odloka o ureditvi cestnega prometa	6721	
2273.	Pravilnik o spremembah in dopolnitvi Pravilnika o plačah in plačilih za opravljanje funkcije občinskih funkcionarjev in izplačilih na drugih podlagah članom delovnih teles občinskega sveta, članom drugih občinskih organov in članom svetov krajevnih skupnosti ter povračilih stroškov v Občini Škofja Loka	6721	
2274.	Odredba o spremembi Odredbe o določitvi parkirnih površin, na katerih je uvedeno plačilo parkirnine	6722	
ŠKOFLJICA			
2275.	Odlok o spremembi Odloka o zazidalnem načrtu za območje urejanja VP 9/1 in VO 9/2	6722	
ŠMARJE PRI JELŠAH			
2276.	Odlok o dopolnitvi Odloka o 1. rebalansu proračuna Občine Šmarje pri Jelšah za leto 2013	6723	
ŠMARJEŠKE TOPLICE			
2277.	Odlok o rebalansu (I) proračuna Občine Šmarješke Toplice za leto 2013	6723	
2278.	Odlok o programu opremljanja in merilih za odmero komunalnega prispevka za območje Občine Šmarješke Toplice	6724	
ŠMARTNO PRI LITIJI			
2279.	Sklep o začetku priprave Odloka o občinskem podrobnem prostorskem načrtu za območje urejanja z oznako VT_17 – Dom Tisje	6729	

TIŠINA	
2280.	Odlok o občinskem podrobnem prostorskem načrtu za romsko stanovanjsko naselje v enoti urejanja BO-2 v Vanča vasi 6731
2281.	Sklep o določitvi ekonomske cene v vrtcu pri OŠ Tišina 6734
ŽIROVNICA	
2282.	Obvezna razlaga drugega stavka tretje alineje devetega odstavka 69. člena Občinskega prostorskega načrta Občine Žirovnica 6735
2283.	Odlok o programu opremljanja stavbnih zemljišč za območje občinskega podrobnega prostorskega načrta SELO JUG (SE 3) 6735
2284.	Odlok o spremembi Odloka o kategorizaciji občinskih cest v Občini Žirovnica 6737
2285.	Odlok o spremembah Odloka o odvajanju in čiščenju komunalne in padavinske odpadne vode v Občini Žirovnica 6738
POPRAVKI	
2292.	Popravek Popravka Cenika potrjenih cen storitev obveznih občinskih javnih služb varstva okolja 6747
2293.	Popravek Popravka Cenika zaračunanih cen storitev obveznih občinskih javnih služb varstva okolja zmanjšanih za subvencije uporabnikom gospodinjstev in izvajalcem nepridobitnih dejavnosti 6750
2294.	Tehnični popravek Odloka o spremembah in dopolnitvah začasnih ureditvenih pogojev za centralna naselja v Občini Slovenska Bistrica in mesto Slovenska Bistrica za območje Občine Oplotnica 6754

Uradni list RS – Mednarodne pogodbe, št. 11/13

VSEBINA

53.	Zakon o ratifikaciji Protokola, ki spreminja Sporazum o zračnem prometu med Evropsko skupnostjo in njenimi državami članicami in Združenimi državami Amerike, podpisan 25. in 30. aprila 2007 (MPESZDAZ) 365
<i>Obvestila o začetku oziroma prenehanju veljavnosti mednarodnih pogodb</i>	
54.	Obvestilo o začetku veljavnosti Pogodbe med Kraljevino Belgijo, Republiko Bolgarijo, Češko republiko, Kraljevino Dansko, Zvezno republiko Nemčijo, Republiko Estonijo, Irsko, Helensko republiko, Kraljevino Španijo, Francosko republiko, Italijansko republiko, Republiko Ciper, Republiko Latvijo, Republiko Litvo, Velikim vojvodstvom Luksemburg, Republiko Madžarsko, Republiko Malto, Kraljevino Nizozemsko, Republiko Avstrijo, Republiko Poljsko, Portugalsko republiko, Romunijo, Republiko Slovenijo, Slovaško republiko, Republiko Finsko, Kraljevino Švedsko, Združenim kraljestvom Velika Britanija in Severna Irska (državami članicami Evropske unije) ter Republiko Hrvaško o pristopu Republike Hrvaške k Evropski uniji 388

